

**IX МЕЖДУНАРОДНАЯ НАУЧНО-ПРАКТИЧЕСКАЯ
ИНТЕРНЕТ-КОНФЕРЕНЦИЯ**

**«ТЕНДЕНЦИИ И ПЕРСПЕКТИВЫ РАЗВИТИЯ
НАУКИ И ОБРАЗОВАНИЯ
В УСЛОВИЯХ ГЛОБАЛИЗАЦИИ»**



ВЫПУСК 9

3-4 декабря 2015 г.

г.Переяслав-Хмельницкий

ГОСУДАРСТВЕННОЕ ВЫСШЕЕ УЧЕБНОЕ ЗАВЕДЕНИЕ
«Переяслав-Хмельницкий государственный педагогический университет
имени Григория Сковороды»

Совет молодых ученых университета

Материалы
IX Международной научно-практической интернет-конференции
**«Тенденции и перспективы развития науки и образования
в условиях глобализации»**
3-4 декабря 2015 года

Сборник научных трудов

Переяслав-Хмельницкий – 2015

УДК 001+37(100)

ББК 72.4+74(0)

Т 33

Материалы IX Международной научно-практической интернет-конференции «Тенденции и перспективы развития науки и образования в условиях глобализации»: Сб. науч. трудов. – Переяслав-Хмельницкий, 2015. – Вып. 9. – 526 с.

ГЛАВНЫЙ РЕДАКТОР:

Коцур В.П. – доктор исторических наук, профессор, академик НАПН Украины, ректор ГВУЗ «Переяслав-Хмельницкий государственный педагогический университет имени Григория Сковороды»

РЕДАКЦИОННАЯ КОЛЛЕГИЯ:

Рык С.Н. – кандидат философских наук, доцент, проректор по научной работе ГВУЗ «Переяслав-Хмельницкий государственный педагогический университет имени Григория Сковороды»

Скляренко О.Б. – кандидат филологических наук, доцент

Коцур В.В. – кандидат политических наук, председатель Совета молодых ученых университета

Кикоть С.Н. – кандидат исторических наук, заместитель председателя Совета молодых ученых университета

Гайдаенко И.В. – руководитель центра устной истории, секретарь Совета молодых ученых университета

©Совет молодых ученых университета
© ГВУЗ «Переяслав-Хмельницкий
государственный педагогический
университет имени Григория
Сковороды»

СЕКЦИЯ: БИОЛОГИЧЕСКИЕ НАУКИ

*Руслан Караев, Аскар Куватов, Лазиз Тураев,
Дилфуза Мажидова, Атхам Жураев
(Ташкент, Узбекистан)*

ЎРТА ОСИЁ СУВ ҲАВЗАЛАРИНИНГ САНИТАР ҲОЛАТИ, ГИДРОКИМЁВИЙ ТАРКИБИ ВА УНИНГ БАЛИҚ МАҲСУЛДОРЛИГИГА ТАЪСИРИ

Гидросферага инсон фаолиятининг аралашуви табиатда сув балансининг бузилишига олиб келди. Энг дахшатли томони шундаки, аҳоли учун ичимлик суви, сув сифатида фойдаланилаётган ҳавзалардаги сув унга мутлоқ ёт бўлган турли хил органик ва ноорганик кимёвий моддалар, биологик унсурлар билан зарарланган.

Ўрта Осиёнинг турли сув ҳавзалари ҳар хил кимёвий моддалар билан ифлосланган, уларга фенол, нефт, нефт маҳсулотлари, оғир металллар киради. Масалан, феноллар ва нефт маҳсулотлари сувнинг кимёвий ва биологик сифатларига салбий таъсир қилади. Сувнинг экологик хусусиятларини ёмонлаштиради. Жумладан, феноллар 0,001 мг/л миқдорда сувда ёмон ҳид ҳосил қилса, нефт маҳсулотлари ёқимсиз хиддан ташқари, сув юзасида юққа парда ҳосил қилиб, сувни газ режимини бузади, кисларод етишмаслигини келтириб чиқаради, биокимёвий жараёнларни бузади ва сувнинг ўз-ўзидан тозаланиш қобилиятини йўққа чиқаради. Иккинчи томондан, тоза сувларга хос гидробионтлар йўқолиб, улар ўрнига ифлос сувларга мослашган зарарли организмлар пайдо бўлади. Натижада сув ҳавзаларининг биоценозлари ва уларнинг таркиби ўзгаради. Феноллар ва нефт маҳсулотларининг сув ҳавзаларидаги рухсат берилган концентрацияси 0,001 ва 0,05 мг/дм³ га тенгдир. Бу кўрсаткичлардан ортиги сувда ва унда учрайдиган органик шароитга салбий таъсир қилади.

Чорвоқ сув омбори ва унга қуйиладиган дарё ва дарёчаларда феноллар миқдори 0,01-0,002 мг/дм³, нефт маҳсулотлари эса 0,003-0,052 мг/дм³ га тенг.

Амударёнинг юқори оқимидаги айрим дарёлар сувида (масалан, Тўпаланг, Қоратор) феноллар 0,02-0,003, нефт маҳсулотлари 0,02-0,04 мг/дм³, кўпчилик сув омборларида фенолларнинг миқдори 0,008 дан, 0,025 мг/дм³, нормадан 5-14 марта ортиқдир. Арнасой тизма кўлларнинг шарқий қисмида фенолнинг миқдори 0,012-0,037 мг/дм³, бу нормадан 34 баробар ортиқ бўлса, Денгиз кўл, Улуғ Шўркўл, Оқкўл сувида 0,008 дан 0,3 мг/дм³, бу кўрсаткич нормадан 5-10 баробар ортиқдир.

Сув омборларининг сувида нефт маҳсулотларининг миқдори 0,004-0,120 мг/дм³ атрофида бўлиб, нормадан 1,2-2,4 баробар юқори. Арнасой тизма кўлларида нефт маҳсулотлари нормадан 1,9-2,2 баробар (0,111 мг/дм³) кўпдир.

Туркистоннинг айрим дарёлари, кўл ва сув омборлари феноллар ва нефт маҳсулотлари билан ифлосланган. Сув ҳавзаларининг бу кимёвий моддалардан ўз-ўзидан тозаланишида ҳарорат, сувнинг тез оқиши ва гулли ўсимликларнинг кўп ривожланиши катта аҳамиятга эгадир. Шунинг учун сув маълум масофани ўтгандан кейин (50-80-100 км) маълум даражада ўз-ўзидан тозаланганлиги кузатилади.

Сув ҳавзаларининг оғир металллар, фтор ва бор билан ифлосланиши ҳам жуда ҳавфли ҳисобланади. Бунинг асосий сабаблари: 1) улар сувни кимёвий ифлослайди; 2) сувдаги тирик организмлар учун заҳарлидир; 3) бу моддаларни заҳарли даражаси узоқ сақланиб туради; 4) металллар, фтор ва бор организмлар танасига шимилиб, улар нобуд бўлгандан кейин сувга чиқиб, муҳитнинг иккиламчи, қайта заҳарланишига сабаб бўлади.

Оғир металлларга: темир, марганес, мис, рух, молибден, ванадий, симоб, кадмий, хром, кўрғошин, никел каби ҳаракатчан элементлар кириб, улар рухсат этилган миқдордан ортиб кетса, тирик организмлар учун заҳарлидир. Оғир металлларнинг миқдорлари айрим сув омборларида нормадан анча юқори. Жумладан: Чорвоқ сув омборида мис 15 баробар, рух Жиззах сув омборида 34, кўрғошин Қўрғонтепа сувида 25, Охангаронда 55, Чорвоқ сув омбори сувида 79, фтор Каркидонда 13, Жиззах сув омборида 32 баробар нормадан ортиқ бўлган.

Айрим сув омборларида (Дехқонобод, Толлимаржон, Каттақўрғон) кадмийнинг миқдори (0,001-0,002 мг/дм³) нормадан (0,005 мг/дм³) паст бўлиб, Ўрта Осиёнинг бошқа сув омборларида бу модда топилмаган. Симоб фақат иккита сув омборида (Дегрез ва Каттақўрғон) (0,0001 мг/дм³) нормадан паст даражада топилган. Аммо сув омборларининг деярли ҳаммасида марганецнинг миқдори (0,01 мг/дм³) ҳамда фторнинг миқдори нормадан 50 баробар юқори бўлган.

Оғир металллардан хром, алюминий, молибден ва кобальт кабилар сув омборлари сувида топилган. Лекин, уларнинг миқдори нормадан паст бўлган. Кўпчилик сув омборлари сувида борнинг ионлари нормадан (0,6-0,7 мг/дм³) юқори бўлган. Турли кўллар сувида оғир металллардан миснинг миқдори 0,002-0,046 мг/дм³ атрофида ўзгариб, баҳорда кўп, ёз ва кузда кам миқдорда учрайди. Рухнинг кўп миқдори (2,5 мг/дм³ гача) Амударёнинг этак қисмидаги кўлларда, айниқса баҳор-ёз фаслида, унинг минимал миқдори куз-қиш вақтида учрайди. Кўллар сувида симобнинг нормаси 0,001 мг/дм³, аммо Тузкон ва Айдар кўллар сувида унинг миқдори (0,005-0,008 мг/дм³) нормадан 5-8 баробар юқорилиги маълум. Сирдарёнинг айрим кўлларида марганес нормадан (0,01) 9 баробар (0,090 мг/дм³) кўп бўлса, Амударё ҳавзасидаги кўлларда унинг миқдори (0,075-0,960 мг/дм³) нормадан 7,5-96 баробар баланд бўлган. Молибденнинг сувдаги нормаси 0,0012 мг/дм³ га тенг бўлса, унинг айрим кўллардаги миқдори 0,063-0,050 мг/дм³ атрофида бўлиб, нормадан анча ортиқдир. Фтор (миқдори 0,50-0,05) ва бор (0,017 мг/дм³) ҳам нормадан юқоридир.

Пестицидлар тирик организм учун ҳавfli кимёвий бирикмалар ҳисобланадилар. Улар қишлоқ хўжалигида экилган ўсимликларнинг зараркунадаларига қарши қўлланилади. Масалан, Орол ҳавзасининг ҳар бир гектар экин майдонига 35 кг, МДХ мамлакатларида ўртача 3, АҚШ да 2,8, Ҳиндистонда 3 кг/га қўлланилади.

Ўзбекистон қишлоқ хўжалик-кимё бирлашмаси берган маълумотларга кўра, республикада йилига 100 минг тоннадан ортиқ захарли химикатлар ишлатилган, 1976 йил ман қилинишига қарамасдан 1981 йили ДДТ нинг 1010 тоннаси ишлатилган. Шундай сабабларга кўра Ўзбекистон ва Тожикистоннинг 80% экин майдонлари пестицидларнинг қолдиқлари билан ифлосланган.

Экин майдонларида тўпланган захарли моддалар суғориш жараёнида ювилиб (0,2-3%), турли сув ҳавзаларга тушиб ер ости сувларини захарлайдилар. Натижада оқар сувлар ва турғун сув ҳавзаларидаги гидроэко sistemаларнинг таркиби, тузилиши ва ривожланиш жараёнлари бузилади [2. 142, 144].

Юқорида келтирилган маълумотлар шунни кўрсатдики, сув омборлари ва қўллар сувида оғир металлларнинг бўлишига антропоген, яъни инсоннинг хўжалик фаолияти сабаб бўлганлиги аниқдир.

ДДТ нафақат фойдали модда бўлганлиги учун балки, зарарли таъсир кўрсатиб, сувда турғун сақланади ва уни тез аниқлаш мумкин. ДДТ сувда яхши эримаса ҳам уни ҳамма жойда учратиш мумкин. У атмосферанинг юқори қатламларида таркибида радиоактив элементлар бўлганлиги учун учрамайди. ДДТ сувда максимал концентрацияда 1 қисм/млрд. Сувўтлари ва бошқа организмлар ДДТ ни ўзига сингдиради ва улар таркибидаги ёғларда эрийди. Озуқа орқали олинган энергияни организмлар нафас олиш ва янги хужайраларнинг ҳосил бўлишида фойдаланадилар. Озиқланиш занжирининг ҳар бир звеносида нафас олишда иштирок этмайдиган моддалар унчалик даражада кучли аниқланмаган (масалан, чунки у ёғларда эрийди ва олдинги звенога қараганда 10 марта ва ундан кўп миқдорда тўланади). Унинг концентрацияси юқори бўлиши мумкин. Сувда планктон 1 қисм/млн, йирткич қушда 75 қисм/млн., йирткич ҳайвон эса унданда кўпроқ миқдорда ДДТ сақлайди. Битта озиқланиш занжирининг охирида унинг коцентрацияси бошқасига солиштирилганда 1000 марта ортиши мумкин. Коцентрациянинг 10 мартага ошиши организмнинг ҳалок бўлишига олиб келиши мумкин. Маълумки, ДДТ нинг унчалик катта бўлмаган коцентрацияси нафақат кўпайишга тўсқинлик қилади, балки турларнинг оммавий қирғинига ҳам сабаб бўлади. Ҳар хил табиатга эга бўлган токсик бирикмаларнинг атроф-муҳитга таъсирини ҳисобга олган ҳолда қуйидагича хулоса қилиш мумкин:

- Токсик моддаларнинг ҳавфини етарлича даражада баҳоламаслик тенденцияси мавжуд бўлиб, уларнинг коцентрацияси кимёвий методлар билан юқори экнлиги аниқланган;
- Токсик моддаларнинг атроф-муҳитнинг қайси қисмида ҳавfli даражада эканлигини олдиндан айтиш қийин.

Бир нарсани унутмаслик зарурки, табиатнинг доимий ҳаракатдалиги етарли миқдордаги моддаларнинг тақсимланиши бир хил бўлмаслиги мумкин.

Вақт ўтиши ва кўл сувининг бошидан охиригача оқиб ўтиши билан пестицидларнинг миқдори камайиб боради. Улар сув ҳавзасидаги организмлар танасига шимилса, иккинчи томондан сувдаги кимёвий захарлар сув тубига лойқа сифатида чўқади.

Қўллар сувидаги зоопланктон организмлар қаторига кирувчи қискичбақасимонлар туркуми вакиллари ҳам сувни тозаловчи табиий санитарлар қаторига киради, бу организмларни биотестда қўллаш керакли даражада ўрганилмоқда.

Сувда учраган пестицидларнинг даражаси бўйича Ўзбекистоннинг кўпчилик қўллари балиқ кўпайтириш талабига жавоб бермайдилар, аммо сув омборларининг гидрологик ва гидрокимёвий режими балиқчилик хўжалигини ривожлантириш учун қулайдир.

Сунъий ҳавзаларда ҳеч қандай тадбир олиб борилмаган тақдирда ҳам унда худди қўлдагидек табиий жараёнлар кечаверади. Балиқ овласа ҳам бўлади. Натижалар ҳам қўлдагидек – йилига 15-40 кг/га ташкил этади. Аммо балиқшунос ўзига фойдали экологик жараёнларнинг кечиши учун керакли шароитларни яратиб, фойдасиз жараёнларни сусайтирса, юксак натижаларга эришиши мумкин [3. 13 б].

Юқорида келтирилган кўрсаткич ва маълумотлардан шу нарса маълум бўладики, Ўзбекистон республикасининг жанубий ҳудуди ҳисобланган Сурхондарё вилоятида балиқчилик хўжалиқларини ташкил қилишда авваломбор унинг гидрокимёвий ҳолатига эътибор бериш яхши самара беради. Бунинг учун балиқ ҳовузларини сув омборлари таркибида ёки ҳовуздаги сувни сув омборидан тўлдиришни ташкиллаштириш лозим бўлади.

Ҳозирги кунда Сурхондарё вилояти бўйича 200 дан ортиқ балиқчилик хўжалиқлари мавжуд. Вилоятда етиштирилаётган балиқ маҳсулотларининг деярли ҳаммаси вилоят аҳолисига етказиб берилади. Балиқчилик ҳавзаларида асосан оқ амур, сазан, оқ дўнгпешона, карп, Африка лакқаси каби балиқ турлари боқилади ва етиштирилади. Статистик маълумотларга қараганда аҳоли жон бошига бир йилга 11 кг балиқ маҳсулоти истеъмол қилиш тавсия қилинади. 2015 йил ҳолати бўйича аҳоли сони 2350000 нафар кишини ташкил қилади. Сурхондарё вилояти Термиз туман “Сурхон балиқ-наслчилик” ўқув амалий ва ишлаб чиқариш мажмуаси директори берган маълумотларга кўра, Сурхондарё вилояти бўйича балиқ маҳсулотлари етиштириш режаси ўтган 2013 йилда 1260 тонна, 2014 йил 1522 тоннани ташкил қилган бўлса, яқунланаётган 2015 йилда эса, прогноз қилинаётган кўрсаткич 2500 тоннани ташкил қилмоқда. Бундан шу нарса маълум бўлмоқдаки киши жон бошига 0,001 г миқдорида балиқ маҳсулотлари тўғри келмоқда, шу боисдан вилоятда балиқчиликни ривожлантиришга бўлган талаб муҳим вазифа бўлиб турибди. Бунинг учун вилоятда балиқчилик

хўжаликларига кенг эътибор бериш ва балиқлар учун гранулали озиқ маҳсулотлари ишлаб чиқарадиган юқори технологияларни жалб қилиш лозим. Вилоятдаги балиқчилик хўжалиқларининг деярли кўпчилиги интенсив балиқ етиштиришга ихтисослаштирилган.

ФЙДАЛАНИЛГАН АДАБИЁТЛАР

1. Ўзбекистон Республикасининг “Давлат санитария нозорати тўғрисида” ги Қонуни. – Тошкент, 1992.
2. А. Эргашев ва бошқ. Сувнинг инсон ҳаётидаги экологик моҳияти. – Тошкент: “Фан” нашриёти, 2009. – 142-144 б
3. Б.Г.Комилов ва бошқ. “Ўзбекистонда карп балиқларини кўпайтириш”. – ”Чинор” ЭНК, 2003. – 13 б.

СЕКЦІЯ: ГЕОГРАФІЯ І ГЕОЛОГІЯ

*Лариса Маковецька, Юлія Трачук
(Луцьк, Україна)*

**ТРАНСПОРТНО-ГЕОГРАФІЧНА СКЛАДОВА ФОРМУВАННЯ КОНКУРЕНТНОГО СЕРЕДОВИЩА
ВОЛИНСЬКОЇ ОБЛАСТІ**

Поглиблення інтеграційних процесів Європейського Союзу та України активізували проблематику регіональної конкурентоспроможності. Це обумовлено необхідністю зменшення рівнів соціально-економічної диференціації, що актуалізується з кожним новим розширенням ЄС. Формування нової парадигми регіонального розвитку, що базується на створенні умов саморозвитку території, ефективному використанні їх конкурентних переваг потребує урахування вже відомих та виявлення латентних факторів формування конкурентного середовища.

Для посилення конкурентоспроможності на рівні регіону важливо комплексно та раціонально використовувати ресурсний потенціал розвитку економічного простору та оптимізувати його структуру в напрямі прискорення новітніх видів діяльності, активізації інвестиційно-інноваційного потенціалу.

Сьогодні питання регіонального розвитку і його конкурентного середовища – одне з найбільш актуальних у наукових працях багатьох дослідників (В. Артеменко [1], П. Беленький [2], В. Безугла [3], В. Підвисоцький [4], С.В. Лазарева [5], Є.Лібанова [6], О. Топчів [7]) та знаходиться в центрі уваги управлінців.

Виявлення та аналіз окремих факторів регіонального розвитку, які створюють для регіону сильні конкурентні переваги, і можуть бути покладені в основу моделі підвищення конкурентоспроможності сучасної Волинської області.

В умовах високотехнологічних виробництв наявність таких факторів, як земля, трудові і природні ресурси вже не означає автоматичне отримання конкурентної переваги.

Виявлення факторів, які створюють для Волинської області сильні конкурентні переваги, сприяють розміщенню на її території нових підприємств чи кластерів, залученню інвестицій, розвитку наукового та людського потенціалу. До невирішеної частини загальної проблеми конкурентоспроможності Волинської області слід віднести виділення найбільш впливових з них, а також виявлення факторів, які не мають видимих ознак, але є суттєвими у забезпеченні розвитку регіону з метою їх врахування при формуванні відповідної регіональної політики.

Географічне положення являє собою консервативний економічний ресурс будь-якого регіону, який може бути лише незначною мірою змінено цілеспрямованим впливом людської діяльності. Поліпшити географічне положення з метою підвищення його конкурентоспроможності на ринку умов господарської діяльності можливо в основному за рахунок розвитку транспортної інфраструктури.

Транспортна система Волинської області – це зовнішні відносини, зокрема, просторові функції, які зводяться до об'єднання територій в єдине ціле, здійснення зв'язку з іншими регіонами країни та зарубіжними державами, що реалізує перевагу України як транзитної держави. Ця функція забезпечується розвинутою мережею шляхів сполучення міжнародного значення – залізничних, автомобільних та газопроводу.

Транспортне сполучення у напрямку Україна-Польща є конкурентною позицією Волинської області, адже дозволяє забезпечити не тільки взаємні зв'язки уже названих, але й інших держав Європи, зокрема, через найкоротший шлях сполучення між промислово розвиненими та постсоціалістичними країнами Європи та СНД (Польща, Німеччина, Чехія, Бельгія, Голландія, Франція, Люксембург, Росія, Казахстан, держави Закавказзя і Середньої Азії). Міжнародне значення має залізнична лінія із колією загальноєвропейської ширини, яка з'єднує Ковель та Хелм (Польща). Ця ділянка залізниці (в межах України 64 км) дає вихід Україні через територію Волині до країн Європейського Союзу. Ще однією залізничною ділянкою, яка з'єднує території Польщі та України є Володимир – Волинський – Катовіце (Польща).

Залізничний транспорт Волинської області виділяється своєю унікальністю, це транспорт великої вантажопідйомності, пропускної здатності, надійності та регулярності. Тут функціонує 11 залізничних підприємств та 26 станцій. У 2010 р. у Волинській області введені в експлуатацію 614,2 км залізничних колій.

Значного розвитку набуває автомобільний транспорт, який за кількістю перевезених вантажів випереджає залізничний в 3,5 рази. На території області автомобільних доріг державного і місцевого значення – 6299,8 км, у тому числі із твердим покриттям – 5653,7 км. Середня густина автомобільних шляхів – 273 км/1000 км². Ковель є центральним та найголовнішим вузлом, який здійснює маршрут у 6 напрямках, а саме: до м. Сарни (на Київ), до м. Ківерець (на Луцьк та Рівне), до м. Володимира (на Львів), до м. Хелм (на Варшаву та Берлін), до м. Бреста (Білорусь) та до м. Камінь-Каширського.

Сформована ціла мережа прикордонних переходів, міжнародних ліній автомобільного та залізничного зв'язку. Зокрема, її територією проходять такі важливі автомагістралі міжнародного значення, як Київ-Ковель-Варшава-Берлін і Київ-Ковель-Брест. Одним з основних пунктів сполучення у напрямку Україна - Польща є: Ягодин – Ковель [8]. Через регіон проходить транспортний коридор Європа – Кавказ – Азія (TRASECA) і його

сухопутна частина Балтійське море – Чорне море: Ягодин – Ковель – Луцьк – Тернопіль – Хмельницький – Вінниця – Умань – порти Чорного моря. Цими дорогами Україна здійснює перевезення вантажів і пасажирів у понад 40 країн Європи та Азії. Майже така ж кількість країн виконує транзитні перевезення територією України. Інтенсивність автомобільних потоків у міжнародному сполученні щорічно зростає на 10 – 15% [9].

Наявність потужної транспортної мережі складає основу для спорудження трансєвропейських автомагістралей Берлін – Варшава – Люблін – Ковель – Київ – Москва, а також до створення спеціальної економічної зони «Інтерпорт Ковель», яка покликана активізувати зовнішньоторговельний обмін, шляхом надання транспортно-складських послуг на рівні сучасних світових та європейських стандартів. Будівництво Інтерпорту на базі Ковельського залізничного вузла (ст. Вербка), на перетині важливих залізничних напрямків з орієнтацією на обробку контейнерних вантажів, дасть змогу переорієнтувати до 15% контейнерів, що зараз, як правило, відправляються більш довгим шляхом (через Брест) на Польщу і через неї – в інші країни Європи. Спеціалізація Інтерпорту дозволить створювати ефективну конкуренцію іншим залізничним станціям на українсько-польському кордоні.

Транзит газу територією області здійснюється через ділянку міжнародного газопроводу «Сяйво Півночі», яким російський природний газ надходить до європейського споживача.

Транспортна система фактично виступає «інфраструктурною» складовою конкурентного середовища та конкурентоспроможності Волинської області.

Набуття Волинської області статусу конкурентоспроможного регіону повинно починатися з підвищення рівня конкурентного середовища та комплексного використання факторів його формування. Ефективність транспортно – географічного положення території обумовлена перетином і наявністю транспортних шляхів із Білорусії до Прикарпаття, із Закавказзя, Росії, Молдови до Польщі. Найважливіший напрям транспортного положення є широтний «схід – захід». Значимим є також меридіональний напрям «північ – південь». Потужна транспортна мережа створює сприятливі умови для динамічного розвитку господарства, ефективної підприємницької та зовнішньоекономічної діяльності.

ДЖЕРЕЛА ТА ЛІТЕРАТУРА

1. Артеменко В. Індикатори стійного соціально – економічного розвитку регіонів/В. Артеменко// Регіональна економіка. – 2006. – №2. – С.90-97.
2. Беленький П.Ю. Дослідження проблем конкурентоспроможності /П.Ю.Беленький// Вісн. НАН України. – 2007.-№5.-с.9-10. [Електронний ресурс]. – Режим доступу: <http://www.nbuv.gov.ua/portal/All/herald/2007-05/a2-5.pdf>
3. Безугла В.О. Інтегральна оцінка конкурентоспроможності регіонів України/ В.О.Безугла// Комунальное хозяйство городов: научно-технический сборник. – 2005. - № 70. – С. 53-60.
4. Підвисоцький В. Формування та впровадження програм підвищення конкурентоспроможності територій: методичні матеріали / В.Підвисоцький, Р. Ткачук. – К.:Леста, 2010. – 64 с.
5. Лазарева Є.В. Методичний підхід до оцінки конкурентоспроможності регіону/ Є.В.Лазарева, Н.В.Яблонська // Регіональна економіка. – 2011. – №1. – С.23-31.
6. Лібанова Е. Ціннісні орієнтації та соціальні реалії українського суспільства [Текст]/ Е.Лібанова// Економіка України: Політика – економіч. журн. М-ва економіки та з питань євр. інтегр. України, М-ва фінансів України та Нац. акад. наук України. – 2008. – №10. – С.120-136.
7. Топчієв О. Г. Регіоналістика: геогр. основа регіон. розвитку і регіон. політики. Навч. посібник / О.Г. Топчієв, Д.С. Мальчикова, В.В. Яворська. – Херсон: ОЛДІ – плюс, 2015. – 372 с.
8. Волинська область [Електронний ресурс]. – Режим доступу: <http://ucluster.org/>
9. Статистичний щорічник України за 2013 рік/ за ред. О.Г. Осауленко. – К. : ТОВ "Август Трейд", 2014. – 558 с.

*Ігор Смирнов
(Київ, Україна)*

ІННОВАЦІЙНІ НАПРЯМКИ МАРКЕТИНГУ В ТУРИЗМІ. НЕЙМІНГ. БРЕНДИНГ

На зміну традиційному маркетингу в туризмі сьогодні приходять маркетинг нетрадиційний, заснований на інноваційних принципах і підходах. До нових напрямів туристичного маркетингу відносять нейромаркетинг, когнітивний і сенсорний маркетинг, інтернет-маркетинг, у тому числі мобільний і вірусний, партизанський, buzz- і блог-маркетинг, неймінг, брендинг тощо (рис.1). Розглянемо більш докладно нові напрями туристичного маркетингу. Нейромаркетинг з'явився на рубежі ХХ-ХХІ століть, а його методологія була розроблена у Гарвардському університеті і отримала назву ZMET (Zaltman Metaphor Elicitation Technique) – метод отримання метафор Залтмена. Його суть полягає в тому, що з метою дослідження підсвідомості людини застосовують різні набори картинок. Зображення викликають у споживачів позитивні емоції й запускають приховані образи-метафори, які стимулюють покупку. Метод ZMET прийшов і в індустрію туризму, його сьогодні успішно

використовують відомі туроператори «Thomas Cook», «Nature One» і «TUI Travel Plc» [1, 69]. Іншим видом маркетингу, який формує нестандартні підходи до діяльності турфірми на ринку та її вплив на поведінку споживачів, є когнітивний маркетинг. Когнітивний маркетинг - це маркетинг, заснований на використанні пізнавальних процесів. «Когнітивний» означає «заснований на знаннях». Основою метою такого маркетингу є створення потенційного попиту на турпродукти і турпослуги фірми за допомогою формування певного типу свідомості споживачів, який визначає структуру споживаних ними благ. За допомогою маркетингових технологій формуються стереотипи споживання або стандарт споживання. У туризмі – це: літній відпочинок (море) - поїздка до Туреччини або Болгарії; шопінг – аутлети в Італії; екстрим – тури до Кенії або ПАР тощо [2, 18]. Ще одним новим напрямом маркетингу є сенсорний (відчуттєвий) маркетинг (від англ. «sense» – «відчуття»), або маркетинг відчуттів. Він пов'язаний із впливом на п'ять видів органів відчуттів людини: зір, слух, нюх, смакове сприйняття й дотик. Відповідно до теорії сенсорного маркетингу, продукти, товари (бренди) повинні пахнути, звучати, мати власний унікальний смак і давати тактильні відчуття [3, 173]. Найпоширеніший різновид відчуттєвого маркетингу – ароамаркетинг – ароматизація повітря для стимулювання продажів і сприятливого впливу на покупця. Запах одержав статус повноважного маркетингового інструменту завдяки М. Ліндстрому, який створив теорію відчуттєвого маркетингу. У той же час піонером дослідження запахів у сучасній психології став американський психіатр А. Гірш, який встановив, що певні запахи викликають конкретні дії і впливають на поведінку людини. Ароамаркетинг спонукає до імпульсивних покупок, дозволяє виділитися серед конкурентів, підкреслити стиль, імідж і статус компанії. У сфері туризму – це використання різних ароматів та запахів у готелях, у ресторанах, клубах. Так, наприклад, у холі готелю «TajExotic» використовуються ароматичні палички із запахом лаванди та звучить музика із записом шуму хвиль та дощу. Це дозволяє налаштувати гостей готелю на спокійний лад, відпочинок і знизити відсоток конфліктів. Унікальність сенсорного маркетингу полягає в тому, що можна впливати на аудиторію не тільки при безпосередньому контакті в місцях продажів, але й через рекламу, посилюючи покупцям не стільки раціональні мотиви покупки, скільки емоційний заклик згадати, відчути, торкнутися. Наприклад, компанія «TUI» закликає своїх туристів: «Доторкнися до білого піску та відчуй теплий бриз Домінікани». Такі нові види маркетингу, як мобільний, вірусний, партизанський (провокаційний), блог-маркетинг пов'язані, насамперед, з реалізацією концепції інтернет-маркетингу (цифрового маркетингу). Мобільний маркетинг – це використання прийомів інтернет-маркетингу за допомогою мобільного телефону. Історія мобільного маркетингу почалася відносно недавно. В 2001 р. з'явилася на світ перша велика компанія, яка спеціалізується на мобільній рекламі, – «Eprocket», яка запропонувала проведення рекламних кампаній у мережах декількох мобільних операторів. Мобільний маркетинг припускає використання мобільної реклами за допомогою Інтернету. Переваги мобільної реклами полягають у наступному: показник відгуку на рекламну площадку в мобільному Інтернеті у 5-10 разів вищий, ніж у провідному; високий показник запам'ятовуваності рекламної інформації – він досягає 60%; коефіцієнт прибутковості цього каналу реклами вищий, ніж у випадках із традиційними площадками, а витрати на розміщення – значно нижчі. Таким чином, мобільна реклама поки буде залишатися однією з найбільш дешевих і затребуваних. SMS-реклама – найпоширеніший спосіб візуальної комунікації за допомогою мобільного телефону. MMS-реклама – візуальне медіа (банери, міні-ролики), яке може використовуватися у всіх видах рекламних кампаній. Воно краще сприймається абонентами, володіє більшою запам'ятовуваністю. SMS/MMS-реклама забезпечує персоналізовану доставку інформації й має мінімальний відсоток відхилення – абонент, як правило, обов'язково прочитає рекламне повідомлення. SMS/MMS-маркетинг великих туристичних компаній включає в себе як прості рекламні розсилання, так і різні акції - вікторини, розіграші призів або турів, опитування. Термін «вірусний маркетинг», як і багато чого в комунікаційній сфері, з'явився в США в 1996 р. Першим це словосполучення використав Д. Рейпорт у статті «The virus marketing». Вірусний маркетинг використовує звичку людей ділитися інформацією з оточуючими. Суть його полягає в наступному: користувачі транслюють повідомлення, яке містить потрібну інформацію, добровільно – за рахунок того, що вона їм цікава. Просування за допомогою вірусного контенту може приймати різні форми – відео, фото, флеш-ігри, навіть просто текст (наприклад, анекдоти). Вірусний маркетинг є стратегією, при якій товар, послуга або їх реклама так впливають на людину, що вона «заражається» ідеєю поширення певного контенту й сама стає активним ретранслятором. Вірусний маркетинг припускає ситуацію, коли людина не шукає товар спеціально, а вплутується в якусь гру або конкурс і за допомогою цього спілкується із брендом. Майже кожен третій, хто одержав цікаве повідомлення, пересилає його своєму знайомому. «Microsoft», «Adobe», «IBM», «American Express», «Procter & Gamble», «Nissan», «Mercedes», «Volvo» і багато інших великих корпорацій активно використовують вірусний маркетинг для просування своїх товарів. До цього долучилися і великі туристичні оператори – «S-Group Capital Management Limited», «TUI Travel Plc», «Nature One» та інші. Часто інноваційні маркетингові (рекламні) технології вірусного характеру називають партизанським (провокаційним) маркетингом. Він використовує всі види комерційних інформаційних технологій (форуми, чати й блоги). Buzz-маркетинг, або маркетинг шумом, – це повідомлення інформації за допомогою штучно створених і розповсюджених слухів. Щоб перетворити слухи в реальний інструмент партизанського маркетингу, потрібно створити велике коло зацікавлених споживачів (наприклад, найняти агентів) і стимулювати їх поширювати ці слухи. Прикладом такого маркетингу можна назвати слух, нібито ненавмисно розпущений туристичними фірмами м. Києва про те, що весілля відомої української співачки Ані Лорак відбудеться у готелі «Адам та Єва»

(Белек, Туреччина), що дозволило їм продати турпутівки тим клієнтам-фанатам співачки, які прагнули побачити цю подію вживу. Туристичні компанії і раніше використовували Інтернет у своїх маркетингових комунікаціях, створювалися сайти компаній, системи бронювання, сайти з відгуками тощо, однак сьогодні вони починають освоювати нові, перспективні напрямки інтернет-маркетингу, такі як блоги, форуми, співтовариства тощо. Це призвело до появи такого поняття, як блог-маркетинг, або блогінг. Блоги (відкриті щоденники) – ефективна форма безкоштовної реклами, якої так потребують споживачі. Вони легко відслідковуються, дають можливість генерувати й вимірювати ділову активність, дозволяють створювати гарні відносини й у підсумку перетворюють клієнтів у прихильників компанії. Цінність одержання зворотного зв'язку безпосередньо від клієнтів очевидна, а блоги забезпечують її в глобальному масштабі. Можна використовувати блогінг і всередині компанії, щоб допомагати співробітникам генерувати й застосовувати нові ідеї, залучати їх до нових проєктів і наділяти повноваженнями, удосконалювати їх комунікативні здібності. Блогінг робить більш доступними такі складні інструменти маркетингу, як дослідження ринку й тестування туристичних продуктів, допомагає компаніям рости, правильно реагувати на негативні події й т.п. Емоційний маркетинг – це різновид маркетингу, який використовує інструменти, спрямовані на задоволення потреб цільового ринку в гострих враженнях, цікавих подіях, спілкуванні, у певному статусі, приналежності до певної соціальної групи й інші потреби, які можна віднести до емоційної складової життя людини. Так, до емоційного маркетингу відносять шоу-маркетинг, івент-маркетинг, спонсорство, тематичні видовищні події, презентації, свята. Це досить активно можна використовувати у туризмі, пропонуючи споживачам нові захоплюючі напрямки та тури. Поширеним напрямом у маркетингу в останні роки став брендинг. Бренд – це успішна товарна марка, за яку споживач готовий платити додаткові гроші. Брендинг – це діяльність по створенню й управлінню торговельними марками. У туризмі, наприклад, готельна мережа «Ассог», використовуючи різні марки, пропонує для своїх клієнтів різноманітні торговельні марки, з різним спектром послуг і цін – від бренду «Sofitel» (готелі-люкс) до односторонніх готелів бренду «Formule 1». Неймінг – це напрям маркетингу, що включає розробку назви для компанії, товару або послуги, яка б запам'яталася споживачам і в майбутньому стала брендом. Тобто, неймінг – це створення унікального імені, яке притягне до компанії споживачів та дозволить процвітати на ринку.



Рис. 1. Новітні напрями туристичного маркетингу (авторська розробка)

Одним з інноваційних напрямків туристичного маркетингу є неймінг як теорія та практика обрання та обґрунтування вдалої назви туристичних підприємств. Неймінг (від англ. "to name" – називати, присвоювати ім'я) – напрямок маркетингу, присвячений розробці торгових імен і назв. Назва, як один із елементів маркетингового комплексу бренду, відіграє важливу комунікативну роль у сприйнятті самого бренду кінцевим споживачем. Правильно підібрана назва значно полегшує просування продукції. Важливим завданням спеціалістів із реклами, паблік-релейшнс та маркетологів взагалі є створення яскравих виразних назв, які б легко запам'ятовувалися і максимально точно передавали загальну концепцію компанії, продукту чи послуги. Основні дослідження та публікації з неймінгу поки що належать іноземним авторам, зокрема, відомому маркетологу з компанії Apple Гаю Кавасакі, який надав практичні рекомендації щодо вдалого вибору назви для підприємства будь-якої галузі.

Розробка назви компанії або продукту починається, як правило, з маркетингового аналізу. Необхідно досконально вивчити кон'юнктуру продукту, особливості компанії та ринку, на якому вона буде працювати, а також провести аналіз неймів конкурентів. Вся зібрана інформація допоможе у подальшій роботі, і при грамотному використанні позитивним чином позначиться як на позиціюванні, так і на ідентифікації бренду. Після цього відбувається безпосередньо мозковий штурм – процес збору й генерування всіх наявних ідей. Далі здійснюється аналіз цих ідей – у якій мірі кожна з них задовольняє вимоги та побажання засновників компанії, наскільки вона відповідна для того сегменту ринку, який буде представляти. Наступний етап полягає у розробці декількох назв, що відповідають вимогам, та їх тестуванні на цільовій аудиторії методом якісних досліджень, а якщо точніше – у створенні фокус-груп і роботі з ними. Представники фокус-груп повинні представляти цільову аудиторію компанії, яка буде працювати на ринку. У процесі роботи з ними необхідно вивчити модель споживчої поведінки, а також виявити, наскільки вдалою є концепція позиціювання назви, наскільки вона

гармонізує із загальним позиціонуванням бренду, у якому ключі неїм ідентифікує бренд в очах цільової аудиторії. У результаті вивчення думки фокус-групи залишається не більше трьох назв, одна з яких займає домінуюче положення.

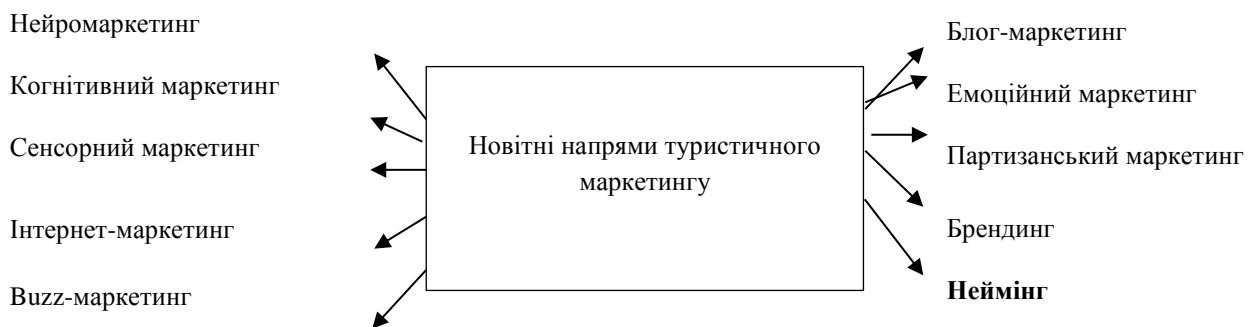
Створення назв-неймів може відбуватися наступними шляхами :

1. Шляхом створення нових слів. Для уникнення подвійних асоціацій із вже відомими фірмами слід уніфікувати назву своєї компанії, створивши нове слово або вираз. Так, прикладами цього способу є наступні назви туристичних компаній України: “АкунаМататаТревел”, “ZAZAZU”, “Кий Авіа” (м. Київ), “Крилос Ком” (м. Львів), “Лимпопо”, “Limoniya - Лимонія” (м. Одеса), “ТерраМагніфіка” (м. Івано-Франківськ). Під дану категорію також підпадає категорія власне українських назв-неймів, які ідентифікують приналежність даних туристичних компаній до українського ринку турпослуг: “Пан Юкрейн”, “Скриня пригод”, “Феєрія мандрів” (м. Київ), “Компанія Мандри ТОВ” (м. Львів).

2. Шляхом використання стереотипних слів, словосполучень та виразів. Дана категорія поділяється на наступні підкатегорії:

2.1. Застосування географічних назв: “Дніпро”, “Говерла Тур” (м. Київ), “Екватор”, “Ельдорадо”, “Колізей”, “Капітолій” (м. Львів), “Меридіан”, “Кассіопея”, “Босфор” (м. Одеса), “Атлантида” (м. Донецьк), “Бабадос”, “Верона”, “Килиманджаро” (м. Харків), “Kasablanka” (АР Крим), “Еверест” (м. Ужгород), “Гольфстрім” (м. Кривий Ріг). Географічний варіант нейму, згідно теорії маркетингу та копірайтингу, є особливо вдалим, якщо він характеризує приналежність даного підприємства до певної території (для прикладу, “Галіція-Тур”, “Карпатія-Галич-Тур”, м. Львів). Однак у випадку туристичної галузі така приналежність є доволі звуженою і повністю не відображає таку приналежність, а радше вказує на напрямки діяльності, які провадить підприємство (як приклад, “Баварія-Тур”, м. Львів).

2.2. Утворення назв, що походять від власних імен: “Сандра”, “Стелла” (м. Київ), “Ілона”, “Алла” (м. Львів), “Zlata-Тур” (м. Миколаїв), “Viktour” (м. Херсон), “Софія”, “Надія” (м. Івано-Франківськ), “Олександра” (м. Рівне), “Валерія” (м. Луцьк). До даної підкатегорії також належать назви-нейми, що утворились внаслідок злиття кількох імен власників одного підприємства: туроператор “Юнта” (м. Львів – від імені Юрій та Наталія), туристична агенція “Іген” (м. Львів – від імені Ірина та Геннадій), приватна садиба-шале “МарСо” (с. Поляниця Івано-Франківської області – від імені Марія і Софія), готель “Вотавілю” (урочище Драгобрат Закарпатської області – від імен Володимир, Тетяна, Віталій і Людмила) тощо.

2.3. Використання назв, що походять від слів іноземного походження: “Сомбрепо”, “Сієста”, “Orange”, “Angel”, “GoldenStar” (м. Київ), “Холідей” (м. Одеса), “Fiesta-travel”, «Freeway», «Paradise» (м. Харків), “Week-end” (м. Дніпропетровськ), “Sunrise” (м. Черкаси). Переваги таких неймів полягають у можливості перекладу самих назв на різні мови, однак разом з тим тут спостерігається висока ймовірність того, що у інших регіонах країни і за кордоном вже існують компанії із такими ж назвами.

2.4. Застосування назв, утворених від імен-прізвищ відомих письменників, героїв світової літератури і т. п.: “Жюль Верн”, “Жак Паганель”, “AladdinTravel” (м. Київ), “Барон Мюнхаузен” (м. Львів), “Паспарту”, “Гудвін” (м. Одеса), “Колумб-тур”, “Кентавр” (м. Івано-Франківськ), “Одиссей” (м. Харків), “Марко Поло” (м. Чернівці).

2.5. Використання неймів, що походять від назв тварин та рослин: “Жираф” (м. Київ), “Какаду”, “Frog-traveler” (м. Дніпропетровськ), “Апельсин”, “ЮккаТревел” (м. Одеса), “KokosTravel” (м. Донецьк), “MedyzaTravel” (м. Хмельницький), “Абрикос” (м. Івано-Франківськ), “Кенгуру”, “Альбатрос” (м. Харків), “Зебра”, “Чайка” (м. Чернівці). До відемних рис цього підходу належить можливість дублювання подібних неймів у інших галузях (зоомагазинів, продуктових мереж, магазинів дитячих товарів і т. п.).

2.6. Застосування неймів, створених на підставі латинських слів: “AmoreTour”, “Aquavita”, «Amadeus» (м. Одеса), “Vopita-Tour” (м. Київ), “Терра” (м. Полтава), “DolceVita” (м. Харків). Перевагою таких неймів є їхня милозвучність та поширеність у написанні та звучанні; у споживача постійно на слуху такі назви, хоча особливих емоцій, як правило, вони не викликають.

3. Шляхом використання архетипів. У практиці маркетингу та копірайтингу найбільш важливим вважається використання архетипів при створенні імені компанії – тобто використання образів, пов’язаних із минулим і які на сьогодні вже втратили актуальність у повсякденному використанні, однак залишилися у свідомості мешканців певного регіону, країни. У туристичній галузі нейми-архетипи відображені у назвах туроператорів “Гамалія” (м. Київ) і “Байда” (м. Запоріжжя) та готелів “Еней” і “Леополіс” (м. Львів), “Славутич” (м. Київ).

У окрему категорію слід віднести безликі, невдалі назви з точки зору маркетингу, які на думку фахівців туризму, не підходять до підприємств галузі і можуть бути використані при створенні неймів для підприємств будь-яких галузей. Такі нейми містять стереотипні приставки і широко використовуються, не маючи галузевої ідентифікації, вони не допомагають продажам і водночас їм не заважають, однак ускладнюють створення бренду компанії. До них належать такі назви турфірм, як: “Весь світ” (м. Київ), “Континенталь”, “Орлан” (м. Тернопіль), “Скай” (м. Чернівці), “Альянс-А” (м. Сімферополь), “Комфорт” (м. Кривий Ріг), “Патріот” (м. Луцьк).

Г.Кавасакі у одній із своїх праць дає наступні рекомендації до вибору назви підприємства:

1. Слід уникати використання цифр у назвах. Цифра у назві – це невдала ідея: споживачі точно не будуть пам'ятати, чи їм слід використовувати цифри (1, 2, 3, I, II, III тощо) чи писати їх словами (один, два, три). Прикладами подібних назв у туристичній сфері можуть служити назви готелю “Наталія-18” (м. Львів) та агенції «горящих» путівок “Краяни-Львів-1-Тур” (м. Львів), київських туркомпаній “Перлина 2004”, “Персонал 21 век”, “Тур 2006”, “1000 Дорог”, “5-е время года”, “7 Тур”, “7ой континент”, “12 месяцев”.

2. Назва підприємства на слух має звучати по-особливому, а для цього важливо підійти до питання створення імені ґрунтовно та осмислено. Назва не повинна нагадувати споживачеві про ніякий інший продукт, окрім вашого. Приклади імен торгових неймів туристичних агенцій, що нагадують один одного: м. Львів – “САМ” і “Сан”, “Еліт Тур” і “Еліта-Тур”, “Галіція-Тур” і “Галінтур”, “Навколо світу” і “Довкола світу”, “Планета-експрес” і “Планета-тур”; м. Київ – “DreamCountry”, “DreamIslands”, “DreamTour”, “DreamTravel” і “DreamVoyage”, “EnergotourLTD” і “Energy-Tour”, “ExoticDream” і “ExoticLand”, “GoldenStar” і “GoldenWays”, “Аполло-Тур” і “Аполлония-Тур”, “Велена” і “Венея” і т.п.; м. Дніпропетровськ – “Бон Вояж”, “Браво Вояж” і “Вояж-сервис”.

3. Назва повинна бути логічною, підходити до сфери діяльності та характеризувати продукт, який вона збирається представляти на ринку послуг. З огляду на туристичну галузь, такі туристичні нейми як “Моноліт”, “Крол” (м. Львів), “АВС”, “Celebrity”, “CityLights”, “Акварель-Кемп”, “Аурум”, “Брама”, “Витребеньки”, “ЕвроСтандарт”, “Европейский трофей”, “Карамель”, “Фея”, “Фішка”, “Центр”, “Шанс” (м. Київ), “Реестр” (м. Дніпропетровськ), “ЗвезднаяИмперия”, “Империал Плюс” (м. Донецьк) та ін. абсолютно не ідентифікують туризм як вид діяльності.

Нині більшість туристичних компаній на ринку України підходять до проблеми неймінгу стихійно. Крихітні турагенції гучно називають себе “Імперією” або “Короною”. Назву туристичній фірмі заміняють незрозумілі аббревіатури типу “M.I.B.S.”, “HNB”, багатократно повторюються словосполучення “Укртехінтур”, “Укрінтурбюро”, “Інтертур”, “Укрінтур”, “Укрзовніштур”. Поширеним явищем є використання неоригінальних назв, пов'язаних з так званою туристською символікою – “Орбіта”, “Обрій”, “Компас”, “Азимут”, “Планета”. Проведені фахівцями маркетингу туризму дослідження свідчать, що подібні бренди поступово здають позиції та поступаються оригінальним, яскравим, лаконічним назвам, несхожим на інші. Отже, обираючи назву туристичній компанії або готелю, необхідно дотримуватись певних принципів, зокрема: а) чим простіша назва або символ, тим швидше її запам'ятовують і розпізнають; б) назва повинна бути оригінальною, тобто відрізнятися від інших; в) назва повинна відповідати позиціюванню марки й сприйняттю цільової аудиторії; г) назва повинна підходити для міжнародного використання, не містити негативних аспектів; д) неймінг повинен забезпечувати охороноздатність назви.

Отже, туристичні компанії та підприємства готельно-ресторанного бізнесу відіграють важливу роль у брендингу своєї країни. А впізнаваності туристичній компанії, готелю або ресторану серед туристів дає їх вдала назва. У цьому зв'язку корисно відслідкувати європейсько-американські та азійсько-східні традиції неймінгу в туризмі. Так, для європейсько-американських туристичних фірм та закладів сфери гостинності притаманними є такі ознаки: а) використання назви-імені засновника (туристична компанія «Kuoni», готельні мережі «HiltonHotels&Resorts», «Marriott»); б) використання «гучних» назв (готелі «Imperial» у Відні, «RoyalGrandHotel» у Сідней); в) приставка до назви частки “клуб” (туроператори «ClubMed» у Франції, «OceanBeachClub» у США); г) використання аббревіатур (німецький туроператор «TUI», готель «A&R» в Італії); г) використання дивних назв («HotelBoring» – Нудний Готель – у штаті Орегоні, «ArsenicandOldLace» – Миш'як і старі мережива у м. Евріка-Спринзі, США). Що стосується азійсько-східних традицій неймінгу в туризмі, то для них характерні наступні ознаки: а) використання помпезних назв для готелів - на кшталт «palace» («PGS WorldPalace» – Кемер, Туреччина); б) використання назв, що включають частинку «beach» («LarissaBeachHotel» – Сіде, Туреччина); в) використання назв, що включають слово «resort» («DahabResort», Єгипет); г) використання у назві імен власників засобів розміщення або ресторанних закладів («AkinParadise» – Аланія, Туреччина); г) використання назви дорогоцінного каміння («Saphir» – Аланія, «DiamondsHotel» – Бодрум, Туреччина); д) використання найменування міста або регіону: «MarmarisPark» – Мармарис, Туреччина); е) використання слова “spa” («GranadaLuxuryResort&Spa» - Аланія, Туреччина); є) відпочинкова тематика у назвах туристичних компаній та готельно-ресторанних закладів («SandyBeach» – Піщаний пляж у Сіде, «MarinHotel» – Морський готель у Кемері, Туреччина); ж) у назві присутній східний колорит («AliBabaPalace» у Хургаді, Єгипет); з) у назвах присутні відомі історичні місця («TajLakePalace» - м. Удайпур, Індія); и) використання дивних назв («FunkyMonkeyHotel» - Весела Мавпа, В'єтнам).

Таким чином, туристична галузь у світі і в Україні продовжує динамічно розвиватися. Нині на туристичному ринку України працює понад 5000 туроператорів та турагенцій, з них половина у Києві. Кожний місяць понад 50 компаній звертаються до відділу туризму та курортів КМДА з метою реєстрації. Кожна з цих компаній має обрати собі вдалу назву. Відома фраза із мультфільму «Пригоди капітана Врунгеля»: «Як корабель назвеш, так він і попливе» якнайкраще відображає концепцію неймінгу, а саме: вдала назва компанії – це початок вдалого бізнесу. Отже, проблема неймінгу в туризмі набуває все більшої ваги. Між тим, ця проблема залишається недостатньо дослідженою науковцями, відповідно, практики туристичної галузі не мають достатньо обґрунтованих та чітких рекомендацій. Часто для турфірм обираються невизначні, затерті, тривіальні, а часто і невідповідні назви. І це зрозуміло – адже теорія і практика неймінгу в українському туризмі ще

недостатньо розвинута. Заповнити цю прогалину на підставі новітніх світових досягнень та інноваційних підходів – актуальне завдання туристичної науки і практики, зокрема в Україні.

Як встановлено фахівцями, споживча поведінка є важливим чинником тяжіння до певних систем образів, тобто торгівельної марки, бренду. Бренд – це візуальний образ, ім'я, що надане виробником своїй послугі (товару), щоб покупцю було легше відрізнити її від послуг (товарів) конкурентів. Брендінг – це технологія створення і просування фірмових (марочних) туристичних послуг, діяльність з формуванням довгострокового уподобання туристичної послуги, заснована на посиленні дії на виділеній дії на виділений сегмент споживачів товарного знаку, торгової марки, рекламного аргументу тощо, які виділяють послуги компанії серед конкурентів, створюють її образ, підкреслюють ринкову позицію та унікальність. Бренд - це зобов'язання організації - продавця надати споживачам туристичний продукт або послугу, що відповідає певному набору властивостей та переваг. Класик маркетингу, в тому числі в туризмі. Ф. Котлер виділяє шість особливостей поняття “бренд”:

1. Атрибути: бренд викликає в свідомості покупця асоціації щодо відмінних рис туристичної послуги (наприклад, бренд Hilton асоціюється з високою “американською” якістю, комфортом, вартістю, безпекою, різноманітністю додаткових послуг).

2. Переваги та вигоди: атрибути звичайно представлені у вигляді функціональних та емоціональних переваг та вигод.

3. Цінності: бренд відображає систему цінностей виробника (той же Hilton – це висока якість послуг, безпека, престиж).

4. Культура: Hilton репрезентує американську культуру, Assog – французьку, Kempinski – німецьку.

5. Індивідуальність: бренд повинен викликати індивідуальні образи, наприклад, Marriott Marguiz – респектабельні ділові люди, знані політики та бізнесмени.

6. Споживач: бренд позиціонується на певний тип клієнта послуг, що пропонуються.

Основне завдання брендінгу туристичної компанії – формувати та розвивати позитивні емоції у споживача, пов'язані з її торговою маркою. Формування відомого бренду забезпечує туристичній організації конкурентні переваги:

1. Зменшення витрат на маркетинг завдяки інформованості споживачів про торгову марку та її лояльності.

2. Набуття компанією певного впливу на посередників – продавців, оскільки покупці вимагають туристичну послугу під певним брендом.

3. Установлення вищих цін, ніж у конкурентів, оскільки бренд є показником високої якості.

4. Певний захист в умовах жорсткої цінової конкуренції.

5. Зміцнення корпоративного іміджу, спрощення просування на ринок нових туристичних продуктів та послуг, забезпечення лояльності до них споживачів та посередників.

Наведені переваги туристична компанія дістане тільки за умови вмілого управління брендом. Процес створення та управління брендами передбачає низку етапів, які об'єднуються в циклічний процес (рис. 2). Перш за все турфірма повинна вирішити питання про доцільність присвоєння її послугам торгової марки (оскільки це викликає подорожчання послуг на 40%) – на основі аналізу та аналізу інформації про зовнішнє та внутрішнє середовище. Наступний етап – вибір способу формування торгової марки: створювати власну або використати існуючу. Якщо турфірма вирішила створити власну торгову марку, то необхідно послідовно: а) провести вибір торгової марки; б) перевірити бренд на запам'ятовування, асоціативність, виразність, лояльність споживачів. Ф. Котлер пропонує такі стратегії вибору бренду:

1. Індивідуальні марочні назви для кожного виду продукції.

2. Єдина марочна назва для всієї продукції турфірми.

3. Окремі марочні назви для груп продуктів.

4. Сполучення назви компанії з індивідуальним ім'ям продукту.

У практиці туризму використовуються всі стратегії, крім першої. Далі проводиться перевірка торгової марки на чистоту, тобто чи не використовували таку назву інші фірми (зареєстровані). Наступний етап – реєстрація бренду, яка здійснюється з метою захисту від конкурентів. Реєстрація бренду проводиться відповідно до вимог Закону України “Про товарні знаки”.

У випадку, коли турфірма вирішила використати існуючий бренд, то вона приєднується до торгової марки іншої компанії. Це може бути здійснене такими шляхами: а) заключення франчайзингового договору; б) підписання контракту на управління; в) комбінація франчайзингу та контракту на управління; г) угода про набуття патенту (ліцензії) на використання торгової марки; д) заключення стратегічного або маркетингового альянсів.

При купівлі торгової марки важливими питаннями є:

1. Ціна: вартість договору залежить від кількості послуг, що надаються, та передбачуваного продукту (в більшості випадків вартість франшизи або членства в готельному ланцюзі для середнього готелю складають звичайно 6-8 % доходу).



Рис. 2. Процес управління брендами в туристичних компаніях (авторська розробка)

Вибір компанії – власника бренду: кожна торгова марка означає певну ринкову спеціалізацію, сегментування туристичного ринку, модель менеджменту. Наприклад, американці визнають жорстку стандартизацію, не допускають відступу від установлених правил, а французькі компанії допускають певну гнучкість у деяких питаннях з врахуванням місцевих реалій.

Після вибору назви торгової марки турфірма розробляє стратегію брендингу, яка має такі варіанти:

1. Розширення товарної лінії: означає поширення назви бренду на нові товари в межах однієї товарної категорії, так, Marriott Hotels має чотири бренди послуг різного класу: а) Marriott Hotels Reseruts&Suites – з сервісом вищого класу; б) Courtyards by Marriott – готелі середнього цінового діапазону; в) Fair field Inn by Marriott – готелі економ-класу.

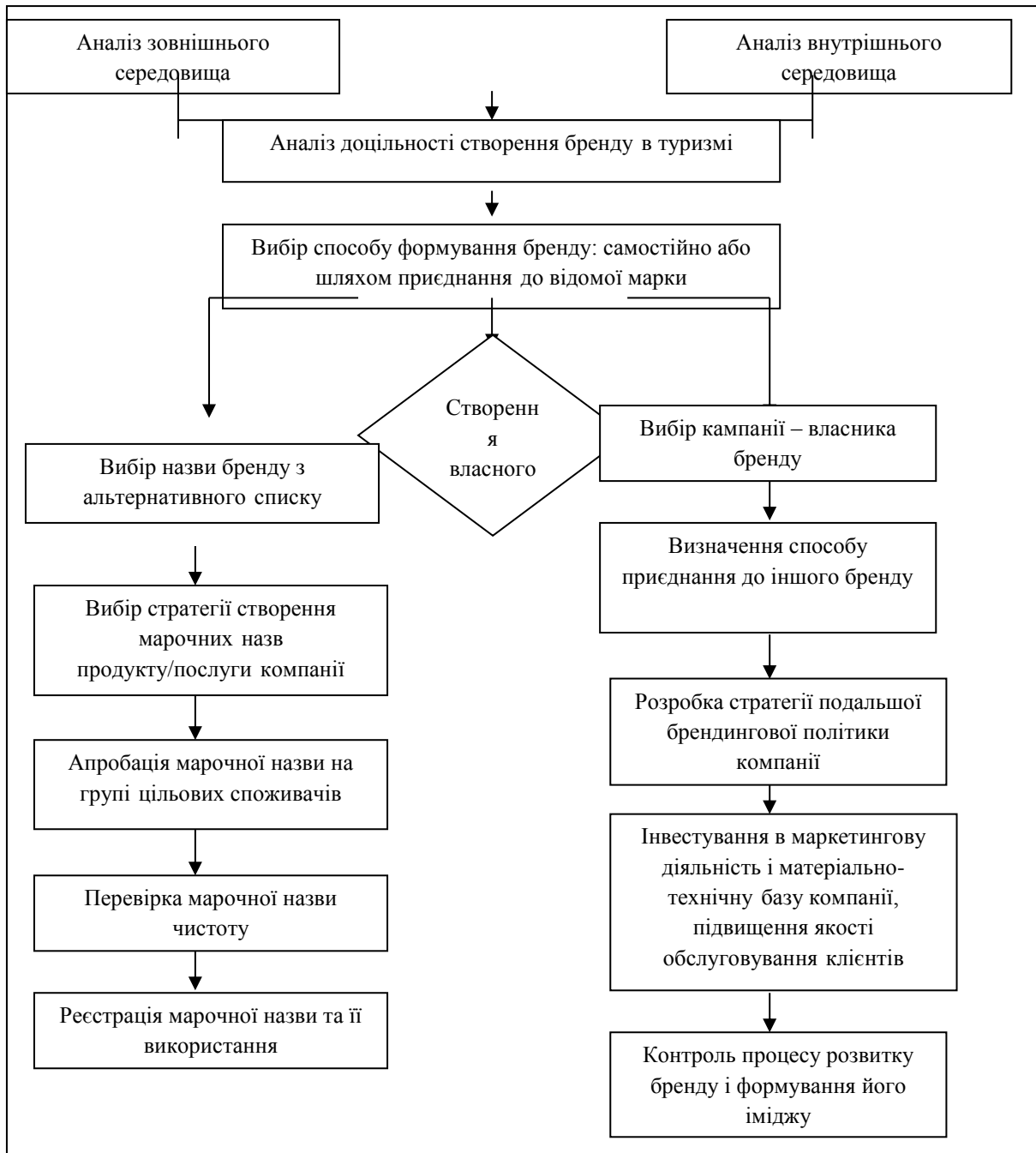
2. Розширення меж торгової марки: передбачає розповсюдження бренду на нові товари з інших категорій, наприклад, назва (бренд) авіакомпанії поширюється на споріднену турфірму (“Кий-Авіа” в Україні, “Аерофлот” – в Росії).

3. Мультимарки: використовуються бренди для товарів однієї категорії з метою виділення різних властивостей продукту або з урахуванням специфічних мативацій покупців.

4. Нові бренди для нових категорій товарів: потребує великих фінансових витрат, застосовується, коли, продукція, що випускається, погано відповідає наявному бренду.

5. Комбіновані торгівельні марки: це марки, що складаються з декількох видів брендів, коли той самий товар пропонується під декількома брендами (пояснення: інша марка - нові покупці). Так, Marriott запустив програму Marriott Rewards, де треба набрати певну кількість балів на безоплатне проживання. Партнерами в цій програмі виступили відомі авіакомпанії (серед них Air Canada, American, British Airways, Continental, Delta, KLM, Singapore Airlines, Mexicana, Lufthansa) та готельні ланцюги (Ritz-Carlton, Hotels New Otani).

Найбільше використовується з наведених стратегія розширення товарних ліній, яка включає:

а) стратегію “витягування вниз” (доповнення турпродуктами з низькими цінами з метою протидії щодо конкурентів);

б) стратегію “витягування вгору” (доповнення турпродуктами з високими цінами з метою збільшення прибутку);

в) стратегію “витягування вниз і вгору” (з метою позиціонування турфірми як виробника повного товарного асортименту).

Сила і вплив бренду полягає в лояльності до нього покупців. Відповідно, в основу управління брендом покладено процес, направлений на збільшення передумов лояльності клієнтів до торгової марки. Для цього потрібні постійні інвестиції в маркетингову діяльність, підвищення рівня обслуговування туристів та в матеріально-технічну базу туристичної компанії. Створення ефективного бренду турфірми передбачає. Що вона повинна постійно працювати над зміцненням іміджу торгової марки та пов'язаних з цим асоціацій клієнтів.

ДЖЕРЕЛА ТА ЛІТЕРАТУРА

1. Багиев Г. Л. Маркетинг: учеб. для вузов / Г. Л. Багиев, В. М. Тарасевич; под общ. ред. Г.Л. Багиева. – 3-е изд., перераб. и доп. – СПб.: Питер, 2010. – 312 с.
2. Перция В. Брендинг. Курс молодого бойца / В.Перция. – СПб: Питер, 2005. – 278 с.
3. Устименко Л.М. Основи туризмознавства / Л.М. Устименко. – К.: Альтерпрес, 2009. – 318 с.
4. Фрэнкель А. Нейминг: как игра в слова становится бизнесом / А.Френкель. – М.: Добрая книга, 2006. – 212 с.

*Сергій Фоменко
(Харків, Україна)*

СУЧАСНІ ЗМІНИ ВІТРОВОГО РЕЖИМУ НА ТЕРИТОРІЇ ХАРКІВСЬКОЇ ОБЛАСТІ

Загальна циркуляція атмосфери визначає процеси тепло та вологообміну як на глобальному рівні, так і регіональному [3]. Питанням сучасних кліматичних коливань присвячено багато праць [5, 6], де вони пояснюють переважно змінами, що відбуваються в атмосферній циркуляції. Отже, треба враховувати, що рух повітря в атмосфері відрізняється за своїми масштабами, і зумовлюється різницею температури й тиску. Досліджуючи вітер у приземному шарі атмосфери, можна визначати спрямовані зміни погодних умов, поліпшувати короткострокові прогнози. У дослідженні аналізувалися фактичні дані вітру на 8-ми станціях Харківської області впродовж року за період 2011-2014 рр. Встановлено, що впродовж року на більшості станцій, переважаючими були східні та північні вітри (рис. 1).



Рис.1. Повторюваність (%) напрямків вітру за рік

На станциях Вовчанськ і Харків значну роль відіграють західні вітри, у Куп'янську – північно-східний. На досліджуваній території у липні встановлюється літній тип вітрового режиму, що представлений найбільш однорідною системою вітрів в порівнянні з іншими сезонами (рис. 2).

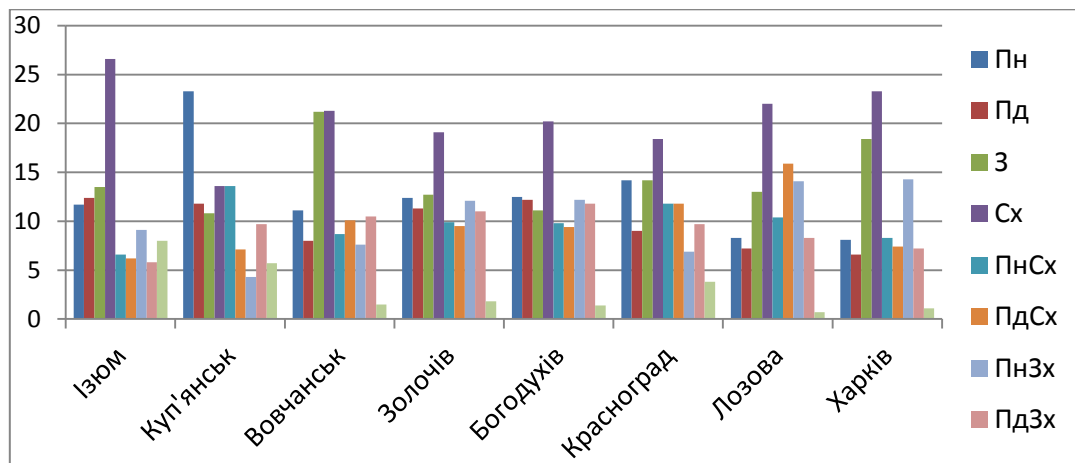

Рис.2. Повторюваність напрямків (%) вітру (липень)

Як можна побачити з рис. 2, переважаючими на території Харківщини є вітри південного, південно-західного та східного напрямків, що пов'язано з впливом Азорського та Сибірського максимумів. Розподіл напрямку вітру в холодний період року (рис. 3) обумовлений присутністю над Україною лінії високого тиску, сформованого відрогами західного і східного антициклонів. Це період активізації Азорського антициклону. На Харківщині в цей час пануючими є східні, північно-східні та південно-західні вітри (рис. 3), які, як правило, приносять різке похолодання, у першому випадку, та відлиги – у другому.

Над східною частиною України з червня по серпень переважають західні, східні, південно-східні, північно-східні та південні напрямки вітрів [2]. Аналізуючи параметри вітру беруть до уваги його швидкість.

Дослідження вказують, що в останній час вітер має менші показники швидкості. Як правило, показник середньорічної швидкості вітру є основою характеристикою при оцінці вітроенергетичних ресурсів території.

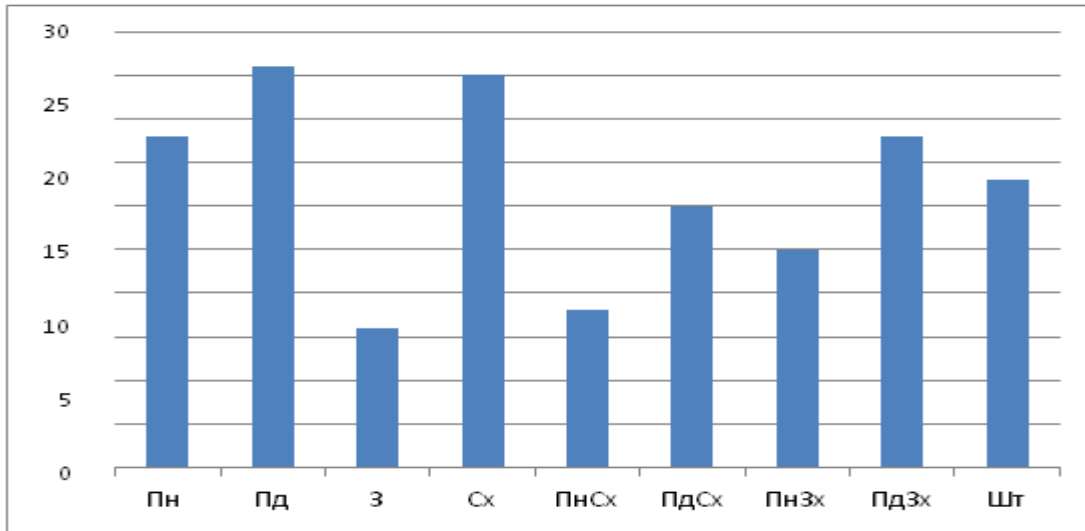

Рис.3. Повторюваність (%) напрямків вітру (січень)

Розподіл швидкостей вітру на території Харківської області є рівномірним. Найсильніший вітер характерний для станцій Вовчанськ, Харків, Золочів та Богодухів: його річна швидкість становила від 3,9 до 4,7 м/с (рис. 4).

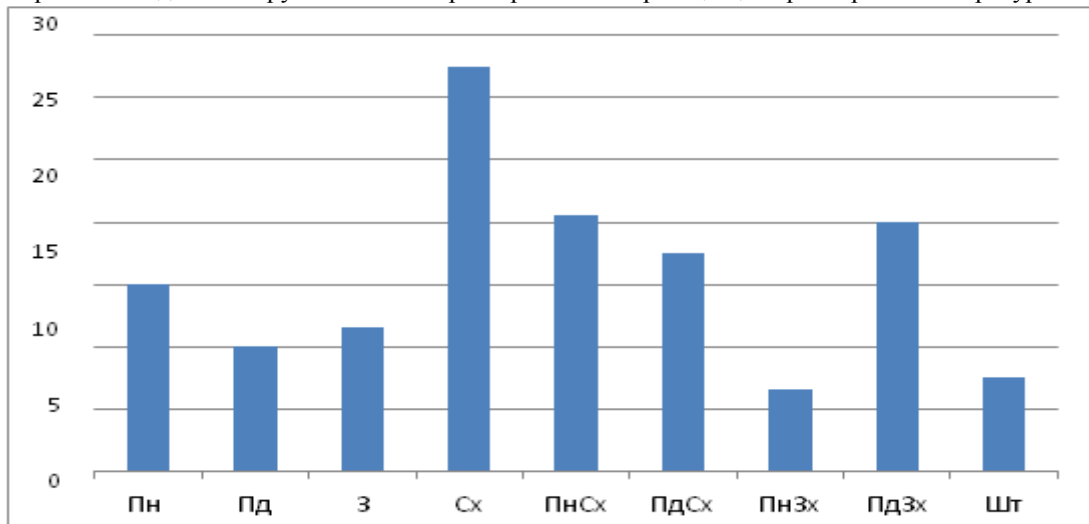

Рис. 4. Річна швидкість вітру, м/с

Незначні швидкості зареєстровані на станціях Красноград, Лозова та Ізюм і не перевищували 3,1 м/с. Можна зазначити, що швидкість вітру на території області залежить від форм рельєфу. Відомо, що висота місцевості, де встановлена станція, особливості її поверхні, впливають на показники вітру. Так, причинами зменшення швидкості вітру є збільшення захищеності вітровимірюючих приладів на метеостанціях, а також коливання, що спостерігаються в загальній системі повітряних течій атмосфери.

Отже, вітровий режим на території Харківської області зазнає певних змін. Втручання людини в природні процеси залишає вагомий слід у коливаннях атмосферної циркуляції та океану. Вивчаючи вітровий режим території, можна оцінювати альтернативні джерела вітрової енергії, що особливу увагу має у нашому сьогоденні.

ДЖЕРЕЛА ТА ЛІТЕРАТУРА

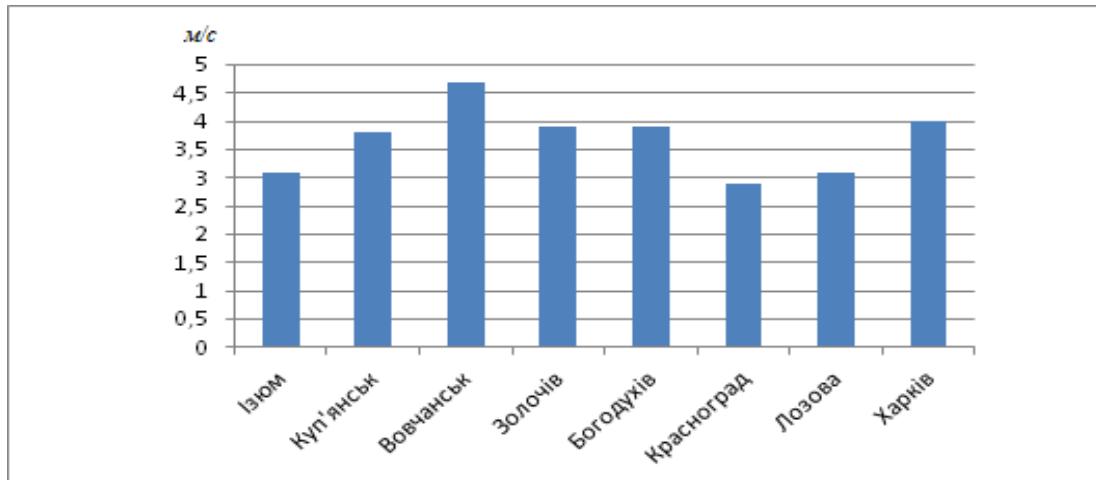
1. Васильев А. А. Прогноз погоды / А. А. Васильев, Р. М. Вильфанд. – М. : Гидрометеорологический научно-исследовательский центр РФ, 2008. – 62 с.
2. Дробышев А. Д. Климатические параметры ветра для задач ветроэнергетики / Автореферат диссертации на соискание ученой степени доктора географических наук. – СПб, ГГО. – 1996. – 34 с.
3. Пановский Г. А. Статистические методы в метеорологии / Г. А. Пановский, Г. В. Брайер. – Л. : Гидрометеиздат, 1967. – 241 с.
4. Погосян Х. П. Общая циркуляция атмосферы / Х. П. Погосян. – Л. : Гидрометеиздат, 1972. – 394 с.
5. Свердлик Т. А. Эволюция крупномасштабной атмосферной циркуляции воздуха Северного полушария во второй период современного глобального потепления климата / Т. А. Свердлик // Тр. УкрНИГМИ. – К., 1999. – Вып. 247. – С. 63–75.
6. Сидоренко Н. С. Атмосферные циркуляционные эпохи и изменение климата / Н. С. Сидоренко, И. А. Орлов // Метеорология и гидрология. – М., 2008. – № 9. – С. 22–29.

Науковий керівник – кандидат географічних наук, доцент С.І.Решетченко

СЕКЦИЯ: ЭКОЛОГИЯ

Віктор Корбан, Дмитро Корбан, Лариса Дегтярьова
(Одеса, Україна)

РАДИОЛОКАЦИОННЫЙ ПОЛЯРИМЕТРИЧЕСКИЙ КОМПЛЕКС
В ЭКОЛОГИЧЕСКОМ МОНИТОРИНГЕ

В настоящее время многие регионы Украины подвергаются воздействию различной антропогенной нагрузке, которое приводит к нарушению биосферных естественных процессов. Эти воздействия проявляются в накоплении в почве, воде, растительном покрове, атмосферном воздухе повышенного содержания опасных химических элементов, в том числе и радиоактивного аэрозоля. Источниками антропогенного воздействия являются атомные и тепловые электростанции, заводы по переработке нефти, химические комбинаты и др.

Антропогенные воздействия приводят к изменению радиофизических параметров атмосферы, отражательной способности почвы, растительного покрова, теплового режима.

Информация об экологическом состоянии определенного объекта может быть получена с помощью радиолокационных средств дистанционного зондирования. Среди них особую роль играют радиолокационные поляриметры, работающие в миллиметровом и сантиметровом диапазонах длин волн. При работе радиолокационной системы эхо-сигналы на индикаторах или дисплее компьютера могут быть от участков суши, подвижных и неподвижных объектов, морской поверхности и метеорологических объектов.

Радиолокационную информацию о состоянии подстилающей поверхности можно получать на линейных, круговых и эллиптических поляризациях электромагнитной волны, которая, например, очень важна для оценки взлетно-посадочной полосы аэропортов, шоссе и железнодородных дорог.

Радиолокационную информацию о состоянии загрязнения атмосферы можно получать на линейных и круговых поляризациях электромагнитной волны, а также с помощью неполяризованной волны. Обязательным условием при получении информации является прием отраженного сигнала в двух ортогональных плоскостях с последующим измерением амплитуд ортогональных компонент и разности фаз между ними. Фазовые измерения позволяют дистанционно в любое время суток измерить концентрацию радиоактивного аэрозоля в атмосферном воздухе, аммиака и других химически опасных веществ, молекулы которых имеют дипольные моменты.

Другим информативным параметром в радиолокационном экологическом мониторинге является матрица рассеяния зондирующего объекта. При использовании в качестве информативных радиолокационных параметров четырех действительных параметров Стокса уравнение связи параметров облучаемой волны с параметрами эхо-сигнала объекта и его структурой записывается в виде [1, с.14]

$$\begin{bmatrix} I_{отр} \\ Q_{отр} \\ U_{отр} \\ V_{отр} \end{bmatrix} = \begin{bmatrix} f_{11} & f_{12} & f_{13} & f_{14} \\ f_{21} & f_{22} & f_{23} & f_{24} \\ f_{31} & f_{32} & f_{33} & f_{34} \\ f_{41} & f_{42} & f_{43} & f_{44} \end{bmatrix} \times \begin{bmatrix} I_{изл} \\ Q_{изл} \\ U_{изл} \\ V_{изл} \end{bmatrix} \quad (1)$$

или в сокращенном виде:

$$[P_{отр}] = [f] \times [P_{изл}]. \quad (2)$$

Коэффициенты матрицы f_{nn} определяют свойства отражающего объекта и могут быть измерены путем облучения наблюдаемого объекта электромагнитными волнами четырех поляризаций. При каждом облучении электромагнитной волной заданной поляризации на экране индикатора получаем радиолокационный портрет объекта зондирования в реальном масштабе времени. Набор таких портретов позволяет классифицировать объекты по экологическому состоянию и их отличие от стандартного экологического состояния, т.е. позволяют классифицировать различного рода экологические аномалии. Цифровая обработка радиолокационных сигналов по поляризационным и фазовым признакам позволяет получить высокоинформативное радиолокационное изображение, а вторичная цифровая обработка радиолокационной информации с привлечением навигационной, обеспечивает точную географическую привязку.

Отображение обработанной радиолокационной информации на цифровых индикаторах телевизионного типа и регистрация в цифровом виде на магнитных носителях обеспечивает ее представление в наиболее удобной форме пользователям полученной радиолокационной информации, удовлетворяющей всем современным требованиям и ее трансляцию через любой стандартный канал связи.

Благодаря поляризационной селекции, повышается вероятность радиолокационного обнаружения малоразмерных загрязненных территорий и последующей оценки экологических катастроф, а также определить источники загрязнения.

Благодаря большому динамическому диапазону радиолокационных сигналов различной поляризации, а также высокой радиометрической чувствительности в сочетании с широкими возможностями цифровой обработки радиолокационных сигналов по поляризационным параметрам и динамическому диапазону РПК обеспечивает дополнительно к экологическому мониторингу:

- обнаружение пленок загрязнения нефтепродуктами морской поверхности, оценку размеров загрязнения;
- определение зон подтопления, оценку масштабов и последствий катастрофических наводнений;
- определение зон засоления в результате обмеления водоемов и вырубки леса;
- определение зон утечки нефти и химических веществ при авариях железнодорожных составов.

Поляризационные свойства различных объектов рассмотрены в работах Д.Б.Канарейкина, В.А.Потехина, Н.Ф.Павлова, А.Б.Шупяцкого, Ю.А.Мельника, А.В.Рыжкова [2, с. 380; 3, с. 55; 4, с. 179]. Применение энергетических поляризационных портретов в метеорологической радиолокации развито А.В.Рыжковым.

Совместно с радиолокационным поляриметром в радиолокационный комплекс экологического мониторинга включаются и лидары, которые дают уникальную информацию об аэрозольном загрязнении атмосферного воздуха, включая аэрозольные выбросы, создаваемые промышленными источниками, в том числе и атомными электростанциями. Экспериментальные обнаружения радиоактивных выбросов в атмосферу проводились радиолокационными поляриметрами в зонах функционирования Ленинградской, Южноукраинской и «Олкилуото» (г.Раума, Финляндия) атомных электростанций. Радиолокационные наблюдения проводились в технологическом и аварийном режимах, результаты которых подтвердили возможность использования радиолокационных поляриметров, работающих на длине волны $\lambda = 3$ см, для экологического мониторинга.

Преимущество использования радиолокационных поляриметров в системе экологического мониторинга состоит в обнаружении загрязняющих веществ в атмосфере на большом расстоянии еще до того момента, пока они не осядут на подстилающую поверхность, благодаря чему создается возможность заблаговременного предупреждения специалистов по чрезвычайным ситуациям для принятия необходимых мер защиты населения, проживающего в регионе, подвергаемой загрязнению. Дистанционная радиолокационная система обладает еще преимуществом в осуществлении независимого контроля экологического состояния промышленных предприятий, атомных электростанций, предприятий по добыче и переработке ядерных материалов, их хранилищ, цементных заводов, тепловых электростанций, чистоты воздуха в городах.

Особая роль отводится использованию неполяризованных волн при решении задачи распознавания различных антропогенных экологически опасных объектов. Неполяризованное излучение при взаимодействии с объектом радиолокационного наблюдения может поляризоваться с определенной степенью поляризации, что и позволяет проводить дистанционное их распознавание. При этом в отраженной волне присутствуют две ортогонально-поляризованные компоненты электромагнитной волны с различной интенсивностью. Степень поляризации для излучаемой неполяризованной волны равна нулю, а для отраженного сигнала от объекта изменяется в зависимости от его физических свойств и принимает значение от нуля до единицы. С поляризационной точки зрения отраженная от объекта волна в зависимости от ее степени поляризации может быть полностью или частично поляризована, содержит две полностью некогерентные между собой ортогональные составляющие с определенным фазовым сдвигом. Степень поляризации при облучении объекта неполяризованной волной и является информативным параметром электромагнитной волны, который используется для распознавания различных объектов.

ИСТОЧНИКИ И ЛИТЕРАТУРА

1. Корбан В.Х. Поляризаційна селекція хмар і опадів / В.Х.Корбан. – Одеса, «Зовнішрекламсервіс», 2000. – 248 с.
2. Канарейкин Д.Б. Поляризация радиолокационных сигналов / Д.Б.Канарейкин, Н.Ф.Павлов, В.А.Потехин. – М.: Изд-во «Советское радио», 1966. – 440 с.
3. Шупяцкий А.Б. Радиолокационное измерение интенсивности и некоторых других характеристик осадков / А.Б.Шупяцкий. – М.: Гидрометеиздат, 1961. – 98 с.
4. Мельник Ю.А. Использование вероятностных поляризационных портретов в метеорологической радиолокации / Ю.А.Мельник, А.В.Рыжков // Труды Всероссийского симпозиума «Радиолокационное исследование природных сред», Санкт-Петербург, вып.1, 1998. – С.179-188.

*Людмила Мельніченко
(Хорол, Україна)*

ПЕРЕОРІЄНТАЦІЯ ЕКОЛОГІЧНОЇ ОСВІТИ В УМОВАХ ГЛОБАЛІЗАЦІЇ ЧЕРЕЗ ФОРМАЛЬНЕ І НЕФОРМАЛЬНЕ НАВЧАННЯ

«Краса природи – джерело
найчистіших наших радостей»
Г.Ващенко «Виховний ідеал»

Екологічна освіта – це неперервний процес засвоєння цінностей і понять, які спрямовані на формування умінь і стосунків, необхідних для осмислення оцінки взаємозв'язків між людьми, їх культурою і навколишнім середовищем, що передбачають розвиток умінь приймати екологічно доцільні рішення і мають на меті засвоєння відповідних правил поведінки в навколишньому середовищі. Специфіка такого виду освіти полягає в тому, що вона повинна базуватися на принципі «випереджаючого відображення». Тобто у свідомості людини має відбуватися постійна оцінка можливих наслідків втручання в природу як безпосередніх, так і майбутніх. Екологічна освіта покликана допомагати людині усвідомити причини можливих екологічних змін, підказати шлях їх попередження.

Сьогодні мова повинна йти не просто про накопичення знань у галузі екології, а про осмислене оволодіння ними, формування на їх основі нового світогляду, який розглядав би будь-які соціальні, господарські питання з точки зору збереження природи. Роль освіти у формуванні екологічної культури важко переоцінити. Як зазначав відомий італійський еколог А. Траверсо: « У міру того, як наше розуміння взаємовідносин між діяльністю людини і проблемами навколишнього середовища поглиблюється, основні принципи освіти в галузі оточуючого середовища, якщо вони правильно вироблені, можуть цілком стати тим ядром, навколо якого формуватиметься майбутня стратегія суспільної освіти, вона сформує громадян світу з новим світоглядом, з новими настроями, які більше відповідатимуть потребам людства і природи».

На основі провідних принципів екологічної освіти визначено її цілі. Це, насамперед, – дати можливість людині зрозуміти складний характер навколишнього середовища, яке є результатом взаємодії його біологічних, фізичних, соціальних, економічних і культурних чинників, сприяти усвідомленню важливості навколишнього середовища для економічного, соціального і культурного розвитку.

При визначенні змісту природоохоронної освіти, спираючись на теорію діяльності людини, відокремлюють три основні групи проблем у взаємодії суспільства і природи: екологічну, культурно-соціальну й економічну. Виділяються також чотири основні компоненти змісту природоохоронної освіти:

- система знань про природу, суспільство, принципи природокористування, про результати взаємодії суспільства і природи, шляхи оптимізації цієї взаємодії;
- система загальних інтелектуальних і практичних навичок і умінь природоохоронного характеру;
- досвід творчої діяльності у вивченні та практичній участі в охороні природного оточення;
- система норм, які виявляються в оцінювально-емоційному ставленні до природного середовища.

Педагогічними умовами реалізації екологічної освіти є організація певної емоційно-вольової діяльності студентів у виборі моральних установок, які відповідають суспільним цілям.

Виділяють такі основні напрями екологічної освіти: виховання в душі загальних ідей охорони природи та бережливого ставлення до неї і набуття спеціальних професійних знань про загальні закономірності існування природних та антропогенних екосистем і вдосконалення шляхів впливу на них різних форм господарської, рекреаційної і культурно-побутової діяльності людини і методів формування стабільних і високопродуктивних екосистем в антропогенному ландшафті.

Екологічна освіта має формувати в молоді не лише уявлення про компоненти навколишнього середовища, а й сприяти розумінню соціально-економічної ситуації, проблем розвитку суспільства, засвоєнню екологічних і етичних норм, цінностей, професійних навичок і виробленню способу життя, який відповідає принципам сталого розвитку.

Соціальну відповідальність студентів ми розуміємо як генералізуючу якість, що характеризує: соціальну типовість особистості, тобто її здатність дотримуватися у своїй поведінці й діяльності загальноприйнятих у даному суспільстві соціальних норм; вміння об'єктивно прогнозувати, проектувати власні дії; здійснювати адекватну самооцінку і самоконтроль; активно й соціально значуще виявляти свої індивідуальні здібності; виконувати рольові обов'язки та звітувати за власні дії.

У цьому зв'язку важливим є виховання у студентів досвіду наукової, виробничої та екологічної культури. Утвердження останньої є чи не найактуальнішим на сьогодні, оскільки наслідки діяльності людей потребують бережливого, турботливого ставлення індивідумів до природного та соціального середовища, до самих себе ще зі школи.

Зокрема, доречним є звернення до творчого досвіду В.Сухомлинського, який хоч і не користувався поняттям «екологічна культура», проте заклав наукові засади для його розуміння. В.Сухомлинський спробував виявити основні гармонії взаємин людини і природи. Тому у вихованців прагнув утверджувати «...погляд на

природу як народне багатство», що передається з покоління в покоління, цінність якого ні з якими іншими цінностями порівняти і зіставити не можна.

Сучасне визначення екологічної культури студентів передбачає утвердження в них розуміння гармонії взаємин із навколишнім світом, природою, іншими людьми та адекватне самоствердження себе як особистості. Важливою якістю для студентів у структурі їх особистості є спрямованість, у якій концентруються ставлення людини до природного середовища, до інших людей і до самої себе. У цей віковий період спрямованість особистості полягає у самовизначенні, у виборі свого життєвого шляху. З цим пов'язані думки, прагнення юнаків і дівчат, роздуми про сенс життя.

На змістовному рівні екологічної культури юнаків і дівчат ми виділяємо когнітивний, емотивний та практичний компоненти, які у своїй цілісності віддзеркалюють це поняття. Когнітивний компонент екологічної культури юнаків і дівчат передбачає формування в них глибокого переконання про взаємозалежність людини і природи, людини і суспільства. Загалом, таке формування передбачає усвідомлення юнаками і дівчатами самоцінності людського життя та відповідальності особистості за його збереження. Одним із суттєвих компонентів екологічної культури є мотиваційний компонент. Мотивація – це процес вибору між різними можливими діями, позиціями, смислами з урахуванням взаємодії потреб і ціннісних орієнтацій та інтересів. Якщо цінності є вихідним психологічним утворенням для постановки цілей активності суб'єкта, то образ «Я», ідеал, рівень домагань, самооцінка, самоконтроль можуть бути представлені як система прямої саморегуляції особистості.

Серед провідних мотивів юнаків і дівчат варто виділити мотиви самоствердження, самовираження та самореалізації. На високому рівні розвитку відповідальної поведінки в мотивації має місце тенденція до гармонізації мотивів суспільної необхідності глибоко-особистісних спонук, на підтримання яких мають спрямовуватись зусилля педагога.

Для студентів характерною є висока вимогливість до себе, установка на подолання труднощів, самоконтроль, самовираження, самореалізація, прояв оригінальності у прийнятті рішень, виконанні завдань, почуття задоволення, радості, коли вдалося самоствердитися й реалізувати свій творчий потенціал.

Доречно відзначити, що екологічна культура стає особистісним надбанням студентів за умови сформованості і практичного компонента. Практичний компонент включає сукупність дій, вчинків, завдяки яким особистість реалізує предмет відповідальності чи добирає засоби для нього. Особливої уваги заслуговує участь студентів в догляді за зеленими насадженнями навчального закладу, квітниками; озеленення і охорона насаджень. Юнаки і дівчата із задоволенням організують усний журнал «Заповідні об'єкти України і Полтавщини»; конференцію «Людина і довкілля»; круглий стіл «Екологічний стан регіонів України». Участь в акціях «Не рубай ялинку», «Первоцвіт», «Посади своє дерево». Все це утверджує у юнацтва бережливе ставлення до природи, почуття відповідальності за її збереження.

Самостійність і відповідальність як складники екологічної культури є суттєвими характеристиками людини як особистості, самостійність дій – це дії з опорою на свої власні інтелектуальні та духовні сили, без звернення до підказки іншого, до авторитету.

Екологічна культура студентської молоді також пов'язана з ціннісно-орієнтаційною спрямованістю, основу якої складають: самоцінність особистості, її життя, здатність до гармонізації взаємин із навколишнім середовищем, «утвердження рівноваги у своєму особистісному вимірі». Це, за академіком В.Вернадським, розуміється як феномен ноосфери. Очевидно, що до найвищих цінностей екологічної культури варто віднести здатність молоді розуміти необхідність збереження екоприродного середовища для наступних поколінь. Тим самим найвищими цінностями для юнаків і дівчат стають краса природи, людського життя та взаємин людських спільнот.

У вихованні слід враховувати фундаментальну психологічну закономірність, суть якої зводиться до того, що чим сильнішими і стійкішими стають особистісні цінності дитини, тим легше вона вивільняється від своїх егоїстичних спрямувань і особистої обмеженості. Формулою особистісної поведінки виступає заява: «Я сам!» Людина заявляє про свою власну, повну відповідальність за свої дії і вчинки.

ДЖЕРЕЛА ТА ЛІТЕРАТУРА

1. Бех І.Д. Особистісно зорієнтоване виховання: Науково-метод. посібник. – К.: ІЗМН, 1998. – С. 6-27.
2. Екологічна освіта і виховання: досвід та перспективи. – Матеріали Всеукраїнської науково-практичної конференції. – К.: Центр екологічної освіти та інформації, 2001. – 248 с.
3. Локшина О.В., Пустовіт Н.А. Сучасні тенденції екологічної освіти // Шлях освіти. – 1999. – №2. – С.27-30.

СЕКЦИЯ: ТУРИЗМ И РЕКРЕАЦИЯ

Наталія Габчак, Анатолій Василенко
(Ужгород, Україна)

ОСОБЛИВОСТІ В'ЇЗНОГО ТУРИСТИЧНОГО ПОТОКУ ДО ЗАКАРПАТТЯ

Туризм як галузь економіки має важливе значення щодо питань активізації туристичних потоків як в Україні так і в Карпатському регіоні, зокрема, Закарпатті. Саме підвищення конкурентоспроможності рекреаційно-туристичної сфери є одним із способів отримання конкурентних переваг на ринку шляхом покращення привабливості території для потенційних клієнтів. Для України, Закарпаття, які прагнуть до європейської інтеграції та підписали політичну частину угоди ЄС проблема конкурентоспроможності туризму одна із ключових питань економічного зростання в майбутньому.

Питанням вивчення руху туристичних потоків займаються вчені багатьох наук, зокрема, економічних, географічних, політичних. Їх вивченню присвячені роботи О.Бейдика [2], І.Карташевської [1], М. Мальської [3], Д. Стеценка [5], та інших науковців.

Враховуючи динамічні зміни в туристичній індустрії вивчення туристичних потоків потребує постійної уваги щодо регулювання та прийняття управлінських рішень як державного так і регіонального рівнів. Слід зауважити, що світові дослідники туризму М.Хол та М. Вільямс переконливо доводять, що «розгляд туристичних потоків є предметом порівняно малої кількості академічних досліджень» [7]. Вони зазначають, що «туристичний рух має глибокі наслідки для розвитку інфраструктури, транспорту, розробки нових туристичних продуктів, комерційної життєздатності сфери туризму, а також управління соціальними, економічними та культурними результатами туризму» [7]. Таким чином, постійні і системні дослідження туристичних потоків сформують реальну картину сучасних тенденцій і закономірностей, джерел формування та їхнього розподілу на досліджуваній території.

Державне агентство з туризму та курортів України розробило державну цільову програму розвитку туризму та курортів до 2022 року. Головний показник ефективності програми – збільшення вдвічі в'їзного туристичного потоку. Передбачається, що кількість іноземних туристів, які відвідають Україну, до 2022 року сягне 50 млн. осіб на рік, а кількість робочих місць зросте в 2,5 раза. В основу даної програми закладено такі статистичні дані: збільшення надходжень до бюджету до 2023 року на 230% - до 5 млрд. гривень; до 2022 року очікується зростання кількості туристів, які подорожують усередині країни, на 10% щорічно; зростання кількості іноземних туристів, які в'їхали в Україну – на 5% щорічно.

На досліджуваній території діє «Програма розвитку туризму і курортів у Закарпатській області на 2011-2015рр.» в якій пріоритетом вважається в'їзний туризм як важливий чинник підвищення якості життя, створення додаткових робочих місць, поповнення валютних запасів та підвищення міжнародного авторитету. Щодо очікуваних результатів та ефективності програми, то вона повинна до 2015 року забезпечити: 1) зростання потоку іноземних туристів на 50-60 тис. осіб в рік; 2) збільшення обсягів, наданих туристичних послуг до 500 млн. грн в рік; 3) збільшення частки сфери туризму і діяльності курортів у ВВП краю до 5% загального обсягу; 4) збільшення терміну перебування туристів на території області у вітчизняних готелях та інших закладах тимчасового розміщення тощо.

Функціонування туризму як сфери економіки характеризується показниками, що відображають кількісні та якісні тенденції її розвитку. Одним із найважливіших показників є кількість прибуттів (прїздів). Під кількістю прибуттів потрібно розуміти кількість зареєстрованих туристів, що прибули в ту чи іншу країну (вибули з неї) за певний проміжок часу, як правило календарний рік. Беззаперечно, що статистика прибуттів (вибуттів) є базовою для відображення туристичних потоків між країнами, регіонами.

Закарпаття в структурі рекреаційно-туристичних комплексів регіонів України має ряд переваг, оскільки єдина з областей країни, яка межує з чотирма державами Карпатського Єврорегіону: Польщею, Словаччиною, Угорщиною, Румунією. Саме вигідне гео економічне та геополітичне розташування, багатий природно-ресурсний потенціал, самобутня культура багатонаціональних народів краю сприяє збільшенню туристичних потоків із ближнього зарубіжжя.

У 2014р. в області діяли 135 суб'єктів туристичної діяльності, з них 60 – юридичні особи та 75 – фізичні особи-підприємці. За видами туристичної діяльності, вони розподілялися наступним чином: 21 суб'єкт – туроператори (організація та забезпечення створення туристичного продукту, реалізація та надання туристичних послуг, а також посередницька діяльність із надання характерних і супутніх послуг), 94 суб'єкти – турагенти (посередницька діяльність із реалізації туристичного продукту туроператорів та туристичних послуг інших суб'єктів туристичної діяльності, а також посередницька діяльність щодо реалізації характерних і супутніх послуг) та 20 суб'єктів – здійснювали тільки екскурсійну діяльність [6].

Проведений аналіз статистичних даних впродовж 2000 – 2014 рр. туристичних потоків у Закарпатській області дає змогу зробити наступний висновок: 1) переважають внутрішні туристичні потоки, наростаюча тенденція яких характерна з 2008 року; 2) іноземні туристичні потоки навпаки мають звужену тенденцію.

Упродовж минулого року 20,2 тис. осіб офіційно скористалися туристичними послугами, з них 0,9 тис. осіб – іноземні туристи, 12,8 тис. осіб – громадяни України, які виїжджали за кордон, 7,9 тис. осіб – внутрішні туристи. У порівнянні з 2012р. кількість громадян України, які виїжджали за кордон, збільшилася на 6,9%, а кількість іноземних туристів та внутрішніх туристів зменшилася у 11,4 та 3,8 рази. Наполовину зменшилася і кількість туристів, яким було надано екскурсійні послуги.

Із загальної кількості туристів у 2014р. проводили дозвілля та відпочинок 94,6%, займалися іншими видами туризму 1,6%, перебували на лікуванні 1,4%, перебували у службових, ділових поїздках, на навчанні та займалися спортивним туризмом – по 1,2% відповідно.

Порівняльний аналіз обслужених іноземних туристів та їх питома вага по регіонах України свідчить, що за даним показником Закарпатська область входить в першу 10-ку, посівши 8-е місце в 2014 році (7661 особа, що становить – 1,5%). Щодо диференціації за країнами формування туристичних потоків, то картина виглядає таким чином: найбільша кількість осіб прибуває в Закарпаття з Білорусії (20%), Угорщини (17%), Словаччини (8%), Польщі (6,6%), Румунії (0,1%). Причому на п'ять країн – Білорусь, Угорщину, Росію, Словаччину та Польщу – у середньому припадає 73,6% потоку іноземних громадян до Закарпаття. До позитивних тенденцій можна віднести те, що до другої десятки країн, громадяни яких відвідали Закарпаття, протягом досліджуваного періоду входять такі країни, як: Словенія, Чехія, Німеччина.

Щодо цілей в'їзду в Закарпаття, то щорічно протягом п'яти років їх структура практично не змінювалась: найбільша частка осіб – 70,2% приїждить до краю заради дозвілля та відпочинку, 20,1% - з метою бізнесу та навчання та 0,10% з метою лікування. Слід прокоментувати той факт, що ті іноземні особи, які прибувають в Закарпаття, офіційно декларують іншу мету, теж частково є туристами. Особливо це стосується прибуттів із діловою чи службовою метою, метою культурних і спортивних обмінв та релігійними цілями, а також із приватною метою.

На основі вищенаведеного можна визначити, що в'їзний туристичний потік до Закарпаття має два основні вектори спрямування:

1) західний (Угорщина, Словаччина, Польща, Румунія), де переважають тури вихідного дня чи гостювий туризм з переважанням власного автомобільного транспорту;

2) північно – східний (Росія, та Білорусь). Це як правило сімейний відпочинок, налагодження та підтримка ділових контактів, тобто бізнесу в Українських Карпатах з переважанням залізничного та повітряного транспорту.

Для подальшого розвитку основних векторів туристичного потоку на досліджуваній території необхідно:

1) впершу чергу модернізувати і побудувати нові автомобільні магістралі європейського зразка, а також безпосередньо в Карпатському регіоні;

2) збільшити туристичний збір, який вперше в Закарпатті був введений у 2012 році і давав у бюджет області 990 тис. грн.;

3) довести до логічного завершення Проект щодо створення міжнародного туристичного маршруту по дерев'яних церквах, який проходить через територію Румунії, Угорщини та Закарпаття (Україна);

4) спільно з угорськими партнерами продовжувати реалізувати проект зі створення мережі велодоріжок та розробки велотурів;

5) покращити просування адресної реклами та пропагування туристичних можливостей Закарпаття в інших країнах із врахуванням можливих специфічних інтересів громадян цих країн до нашого туристичного потенціалу;

6) системна участь у великих міжнародних туристичних виставках та фестивалях;

7) розширення регіонального ринку для іноземного туризму та створення пропозиції нових туристичних продуктів, які відповідають сучасним умовам та проблемам.

В'їзний туристичний потік є важливим індикатором розвитку сфери туризму Закарпаття, оскільки ґрунтовний аналіз їх тенденцій повинен бути поставлений в основу стратегії розвитку регіону.

ДЖЕРЕЛА ТА ЛІТЕРАТУРА

1. Карташевская И. Ф. Туристские потоки как управляемая категория базисной модели рекреационной системы / И. Ф. Карташевская // Культура народов Причерноморья. – 2005. – № 63. – С. 53–57.
2. Бейдик О. О. Фактори формування туристичних регіонів і центрів в'їзного туризму України : зб. наук. статей / О. О. Бейдик, Н. О. Новосад // Проблеми міжнародного туризму. – К. : ППНВ, 2010. – С. 285–299.
3. Мальська М. П. Міжнародний туризм і сфера послуг / М. П. Мальська, Н. В. Антонюк, Н. М. Ганич. – К. : Знання, 2008. – С. 335–359.
4. Програма розвитку туризму і курортів у закарпатській області на 2011-2015рр. від 16.12.2010р. №72. – Ужгород, 2013р. – 18с.
5. Стеченко Д. М. Економічна діагностика регіонального ринку туристичних послуг / Д. М. Стеченко, Ю. Б. Забалдіна // Університетські наукові записки. – 2006. – № 1 (17). – С. 350–355.
6. Статистичний збірник. Закарпаття – санаторії та туризм. – Ужгород, 2013. – 103 с.
7. A companion to tourism / Alan A. Lew, C. Michael Hall, Allan M. Williams. – (Blackwell companions to geography) Includes bibliographical references. – Blackwell Publishing, 2004. – 606 p.

Зоя Карпюк, Роман Качаровський, Олена Антипюк, Леся Колошко
(Луцьк, Україна)

ІНФОРМАЦІЙНИЙ ПОТЕНЦІАЛ ТУРИСТСЬКИХ КАРТ ДЛЯ ПОПУЛЯРИЗАЦІЇ РЕКРЕАЦІЙНИХ МОЖЛИВОСТЕЙ РЕГІОНУ (НА ПРИКЛАДІ КАРТИ «ВОЛИНЬ – ТУРИСТАМ»)

Постановка наукової проблеми та її значення. Туризм у сучасних умовах є основною рушійною силою розвитку економік багатьох країн світу. Україна не є винятком із загальносвітового процесу зі своїми значними рекреаційними можливостями.

Велику роль у популяризації галузі відіграють засоби інформації та сучасні інформаційні технології. Картографічні матеріали – інформаційно місткі ресурси для популяризації рекреаційних і туристських можливостей регіону, особливо затребувані для розвитку туристської галузі Волинської області. Одним із таких інформаційно-картографічних проєктів є карта «Волинь–туристам» [4] (рис. 1). Це видання було підготовлене за сприяння Волинської обласної державної адміністрації фахівцями навчальної лабораторії краєзнавчих атласів географічного факультету Східноєвропейського національного університету імені Лесі Українки головно для транзитних зарубіжних гостей, які прямували на футбольний чемпіонат «Євро–2012» теренами Волинського краю.

Аналіз останніх досліджень із цієї проблеми. Перша «Туристська карта» з детальним описом туристських маршрутів та переліком вздовж них туристських об’єктів М 1 : 750 000 була вміщена в «Атласі Волинської області» за редакцією Ф. В. Зузука, який був виданий у 1991 р. [1].

У 2009 р. було опубліковане видання Волинського національного університету імені Лесі Українки «Атлас історії культури Волинської області» [2]. Це була перша в Україні спроба за допомогою картографічних методів узагальнити багатогранну історію розвитку матеріальної та духовної культури краю з прадавніх часів до сьогодення, де синтезовано широке коло інформації з історії розвитку культури краю.



Рис. 1. Карта «Волинь–туристам»

Значно більше видань про природні особливості волинського краю та історію його розвитку, найпривабливіші пам'ятки природи, найвидатніші археологічні пам'ятки та християнські і католицькі святині, меморіальні комплекси, музеї та місця народної творчості побачили світ у вигляді путівників, історико-архітектурних нарисів та буклетів. До таких належать сучасні публікації: «Вулиці і майдани Луцька» (2005 р.) Вальдемара Пясецького і Феодосія Мандзюка, «Волинь туристична: путівник» (2008 р.), «Україна. Захід: путівник» (2009 р.) Андрія Івченка, «Луцьк – пам'ятка архітектури та містобудування» (2011 р.) Богдана Колоска, «Пройдімося давнім Луцьком» (2012 р.) В. Пясецького, «Луцьк: путівник по місту» (2012 р.) Центру туристичної інформації та послуг, виданий за підтримки «Фонду Ігоря Палиці – Новий Луцьк» у рамках реалізації програми «Культура та духовність – головне багатство лучан» [5; 8; 9; 10; 14; 15] та інші.

У фахових виданнях Східноєвропейського національного університету імені Лесі Українки «Природа Західного Полісся та прилеглих територій» та «Науковий вісник СХУ імені Лесі Українки» вміщено чимало статей про стан і перспективи розвитку туристської галузі у Волинській області та обласному центрі, у т. ч. туристської інфраструктури та рекреаційних можливостей національних природних парків [3; 6; 7; 11–13; 16].

Комплексних досліджень із геопросторового аналізу об'єктів туризму вздовж мережі головних транзитних автотрас Волині, найбільш доступних для потенційних туристів Волині, не проводилось.

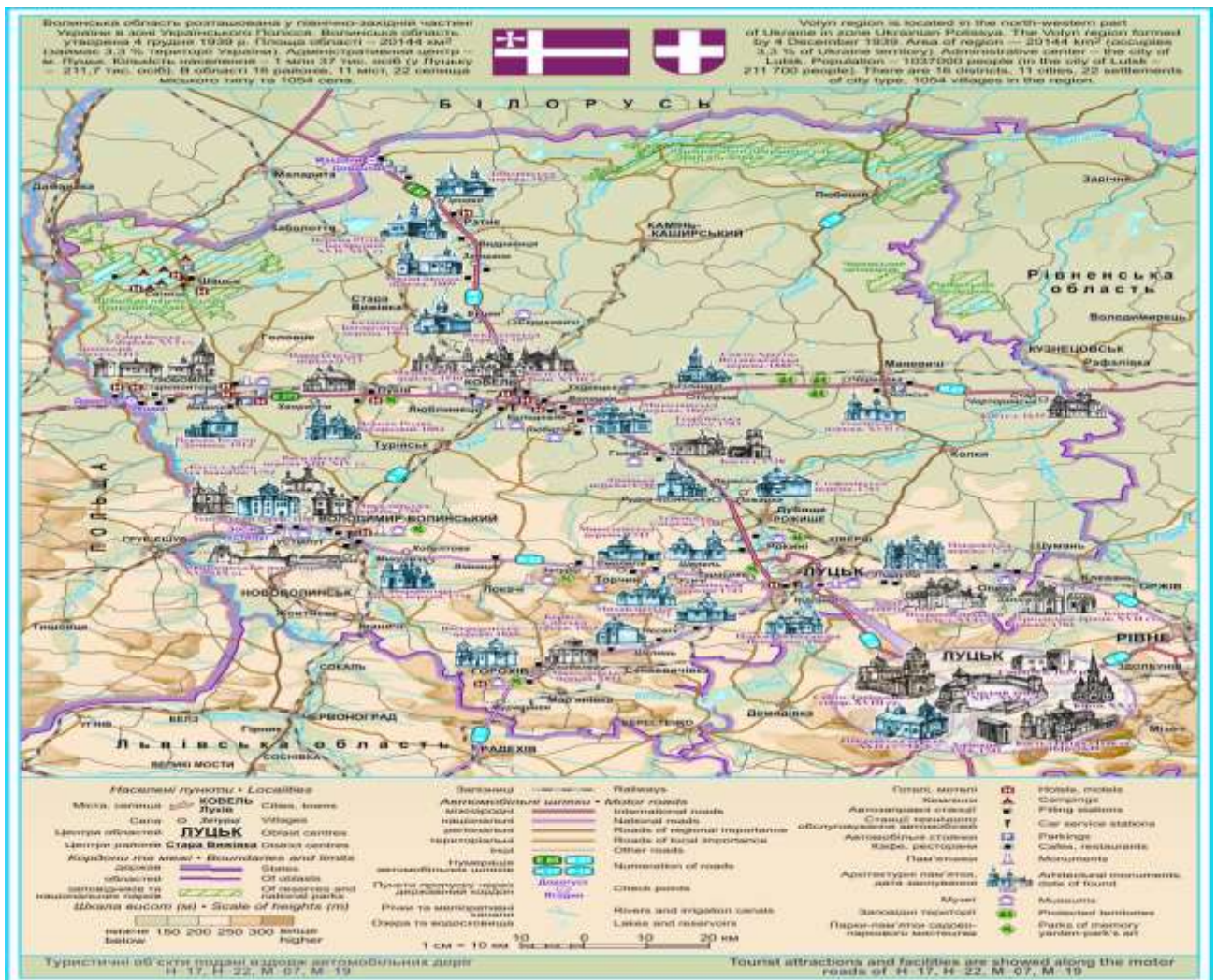
Формулювання мети та завдань статті. Розвиток туризму регіону в кінцевому рахунку сприяє розвитку пізнавального і дослідницького краєзнавства, а, отже, є важливою складовою національно-патріотичного виховання, засобом збереження національних традицій. Тому мета подальших досліджень – виявлення і картографування давніх пам'яток та чарівних заповідних куточків – тих об'єктів туризму, які приваблюють легендами, таємничістю, багатвіковою історією, природним багатством збережених волинських краєвидів. Вони необхідні для створення об'ємного за змістом і обсягом картографічного видання – «Туристського атласу Волинської області», над яким працює колектив лабораторії краєзнавчих атласів СХУ імені Лесі Українки, що має стати оригінальним доробком у сфері дослідження туристської галузі регіону.

Матеріали та методи. У процесі підготовки інформаційно-картографічного видання – карти «Волинь–туристам», проектування якої здійснювалося на замовлення Волинської обласної державної адміністрації до чемпіонату «Євро–2012», використовувалися матеріали структурних підрозділів обласної та районних державних адміністрацій, що спеціалізуються на формуванні регіональної політики держави у сфері транспорту, культури, туризму та рекреації. Вони стали основною інформаційною базою видання. Одночасно для формування картографічної моделі та написання статті були вивчені літературні, наукові, статистичні та картографічні джерела, буклети, путівники з цієї тематики. Під час опрацювання матеріалів використовувалися комп'ютерні програми CoralDRAW X3, Adobe Photoshop CS5.

Виклад основного матеріалу й обґрунтування отриманих результатів дослідження. Туристська галузь Волині – це та «ланка» перспективного розвитку економіки Волинської області, яка дасть змогу швидкого покращення її реального стану, тобто створення нових робочих місць та забезпечення високого рівня соціального захисту населення регіону.

Волинський край багатий пам'ятками археолого-архітектурної та культурної спадщини та природно-ресурсними можливостями. Тому основним завданням фахівців у галузі туризму і рекреації є забезпечення сприятливих умов для пересування та перебування потенційних іноземних та внутрішніх туристів на волинській землі. Результат таких намагань значною мірою залежить від інформаційно-рекламного супроводу. Сучасні інформаційні технології покликані допомогти у вирішенні цієї проблеми. Одним із варіантів популяризації рекреаційних і туристських можливостей краю є картографічна продукція, така як інформаційно-картографічне видання «Волинь–туристам».

Цей проект пропонується значному загалу туристів, адже містить генералізовану інформацію про природний, археологічний, архітектурний, історичний, краєзнавчий, культурний потенціал Волинського краю. У багатьох зарубіжних країнах є багато потенційних мандрівників теренами нашого краю – українців-волинян, які живуть в інших країнах і хотіли б відвідати батьківщину, любителів історії та подорожей, спортсменів, поціновувачів мистецтва та фольклористики.

На мапі подана коротка інформаційна довідка про географічне розташування, дату утворення, площу, кількість населення, адміністративний центр, адміністративно-територіальні одиниці Волинської області. Основа карти – об'ємна і засвідчує особливості геоморфологічної будови території. Особливе місце на ній відводиться системі транспортного сполучення. За допомогою засобів картографічного зображення показано залізниці, всі автомагістралі міжнародного, національного, регіонального і територіального значення, їх міжнародну нумерацію.

На розвиток туризму регіону впливає багато чинників: політичних, економічних, соціальних. Але успіх цієї галузі часто залежить саме від транспортних можливостей регіону. На Волині функціонує розгалужена мережа залізничного та автомобільного сполучення. Протяжність залізничних колій області складає (за даними ДТГО «Львівська залізниця» станом на 01.09.2013 року) 453,1 км, з них електрифікованих – 157,6 км. Потенційних туристів готові приймати два обладнаних вокзали у Луцьку та Ковелі, 36 залізничних станцій, найбільші з яких Ківерці, Горохів, Маневичі, Устилуг, Ягодин та ін.

Загальна протяжність розгалуженої мережі автомобільних доріг (за даними Служби автомобільних доріг Волинської області станом на 01.01.2013 р.) 6195,3 км, зокрема, державного значення 1824,3 км, місцевого –

4371 км. Територією Волині пролягають шляхи сполучення міжнародного значення (загальною протяжністю в межах області 321,3 км): **М-07** (Київ–Ковель–Ягодин (на Люблін)), **М-19** (Доманове–Ковель–Чернівці–Тереблече (на Бухарест)); національного (189,9 км): **Н-17** (Львів–Радехів–Луцьк), **Н-22** (Устилуг–Луцьк–Рівне); регіонального (241,7 км): **Р-14** (Луцьк–Ківерці–Маневичі–Любешів–Дольськ), **Р-15** (Ковель–Володимир–Волинський–Червоноград–Жовква).

Проектантами значна роль відводилася відображенню на довідково-картографічному виданні інформації для «першовідкривачів» краю: пунктів пропуску через державний кордон, сервісного забезпечення подорожуючих – про наявність засобів розміщення (готелів, мотелів, кемпінгів), обслуговуючих елементів (автозаправних станцій, станцій технічного обслуговування автомобілів, автомобільних стоянок, кафе, ресторанів) туристської інфраструктури, а також пізнавальних історико-краєзнавчих об'єктів – архітектурних пам'яток, заповідних територій, парків-пам'яток садово-паркового мистецтва, музеїв вздовж головних доріг області.

З огляду на поставлену мету – забезпечити рекламно-туристською інформацією транзитних туристів – на карті туристські об'єкти зосереджені уздовж головних магістралей області міжнародного, національного, регіонального значення.

Сьогодні Волинь – один з неповторних куточків держави, щедро обдарований природною красою: багатством густих лісів, тихоплинних річок та чистих озер. Ця зелена скарбниця дарує мешканцям краю та його гостям затишок і здоров'я. Особлива роль належить найзбереженішим природним комплексам територій і об'єктів природно-заповідного фонду області – осередкам збереження типового для регіону та рідкісного видового різноманіття флори і фауни, фактична площа яких складає 219 664,9 га, тобто 10,9 % загальної площі області (за даними Управління екології та природних ресурсів Волинської обласної державної адміністрації станом на 01.01.2013 р.). Найбільші з них за площею – національні природні парки: Шацький (48 977,0 га), «Прип'ять-Стохід» (39 315,5 га), Ківерцівський «Цуманська пуца» (33 475,34 га); Черемський природний заповідник (2 975,7 га) та низка заказників і пам'яток природи.

Загальна кількість таких природоохоронних об'єктів у межах області – 384, з них 26 мають загальнодержавне значення, 358 – місцеве. Кожен цей куточок – неповторний і заслуговує на увагу потенційних поціновувачів природної краси. Наприклад, далеко за межами області відома гідрологічна пам'ятка природи «Оконські джерела» (0,53 га), утворена 11.07.1972 р. На поверхні невеличкого оз. Окнище з прозорою і приємною на смак водою площею 0,5 га і глибиною 3 м вода немов «кипить» – це б'ють сильні джерела карстових вод, що виходять на поверхню під значним тиском, проходячи товщу води озера і формуючи два куполоподібних фонтани. Особливість оконської води в тому, що вона не замерзає навіть у суворі зими, її температура майже завжди постійна – близько 8 °С, вона не піддається газуванню, чудово зберігає свої якості дні і тижні. Рівень води в озері постійний, воно ніколи не переповнюється, бо сполучається із річкою Окінкою та кількома ставками, де розводять форель. Успішне вирощування королівської форелі, дуже вибагливого виду, який в природних умовах можна зустріти лише в найчистіших карпатських ріках, свідчить про якість води озера.

Високі рекреаційні можливості, крім збереженої природної краси, мають національні природні парки. В їхніх межах проведено зонування території, у т. ч. виділені зони стаціонарної і регульованої рекреації. У зоні регульованої рекреації ШНПП (25,2 % площі НПП) функціонують дві екологічні стежки – «Світязянка» і «Лісова пісня», два рекреаційних пункти – «Перемут» та «Турист», а також два інформаційних пункти, функціонують пішохідні, велосипедні туристські маршрути, планується відкриття водних; у НПП «Прип'ять-Стохід» – пішохідні, велосипедні, кінні, водні. У зонах стаціонарної рекреації національних парків туристи забезпечені низкою оздоровчо-лікувальних і відпочинкових закладів. Найвідоміші з них – пансіонат «Шацькі озера» та санаторій «Лісова пісня» [12; 16]. Водними плесами річок Стохід і Прип'ять проводиться традиційний Міжнародний фестиваль «Поліська регата», основна частина якого – змагання на байдарках.

Волинь належить до регіонів, де найкраще збереглися архітектурні традиції Давньої Русі. Залишки найдавніших споруд датуються XII ст., коли розгорнулося велике будівництво в містах, які стали центрами окремих регіонів [2]. Традиційно найдавнішими пам'ятками вважаються збудований Мстиславом Ізяславовичем Успенський собор (1156–1160 рр.), Михайлівська (до 1194 р.) і Василівська (1194 р.) ротонди, створені за князювання Романа Мстиславовича у Володимирі-Волинському.

Стародавній Луцьк, який згадується у писемних джерелах – Іпатіївському та Лаврентійському літописах як Лучеськ за 1085 р., багатий історично-культурною спадщиною. Луцький мурований замок – велична окраса міста – називається замком Любарта, бо ця кам'яна фортеця почала будуватися з ініціативи литовського князя Любарта Гедиміновича (князував 1340–1385 рр.). Ці роботи тривали майже століття. Розбудовували замок князі Вітовт та Свидригайло. У 1429 р. у князівському палаці Великий князь Вітовт провів легендарний з'їзд монархів, на який прибуло 15 тис. делегатів. На з'їзді обговорювалися важливі для Європи політичні, торговельні та релігійні питання. Старе місто Луцька – осередок його древньої історії, якою «дихають» багатометрові стіни найстаріших споруд міста – Покровської церкви, кафедрального собору Св. Петра і Павла, колишніх монастирів бернардинів, домініканців, тринітаріїв, василіанів, бригіток, шариток, кармелітів та багато інших архітектурних пам'яток. Володимир-Волинський і Луцьк – це міста, в яких влучно поєдналося минуле і сучасне.

Потенційна перлина туристських волинських маршрутів – історико-архітектурний комплекс в смт Олика, хоча князівська волинська резиденція впродовж багатовікової історії зазнала значних пошкоджень. Волинські старожили ще пам'ятають розкіш замку в Олиці та його власників – князів із знатного роду Радзивіллів, який мав зв'язки з відомими в Європі родинами, такими як Стюарти та Бурбони. Оборонний замок в Олиці був закладений у 1564 р. Миколою Радзивіллом. Він набув слави «українського Версалу» через багатство і розкіш, яким у XVIII–XIX ст. могли б позаздрити європейські монархи. У замку із 360 кімнат зберігалися цінні книги, серед яких інкунабули, видані у Європі до 1501 р., твори мистецтва, численні реліквії та документи, роботи середньовічних майстрів, венеціанські мозаїки, унікальні меблі і гобелени, коштовна порцеляна. Стіни прикрашали ліпні прикраси, мармурове оздоблення, розписи батальних сцен. Цей замок слугував резиденцією нащадкам князів аж до 1939 р.

Багато таємниць приховує Свято-Успенський монастир в с. Низкиничі Іваничівського району, який має давню історію, що бере початок із 1643 р. Фундатором храму був знаний київський воєвода Адам Кисіль (1600–1653 рр.) – один із чотирьох православних сенаторів Речі Посполитої, чия мистецька скульптура і нині прикрашає храм.

У с. Жидичин під Луцьком відроджується одна з найбільших святинь Волині, пам'ятка ранньослов'янської культури – Миколаївський чоловічий монастир, який у XVII ст. за своїми статками й значенням для Київської митрополії вважався другим після Києво-Печерської лаври. Першою письмовою згадкою про монастир є запис у Галицько-Волинському літописі у 1227 р. У його стінах розмістилася частина учасників з'їзду правителів європейських держав у 1429 р., який відбувся у Луцьку.

На Волині пізнавальними і цікавими для туристів також є літературно-меморіальний музей Лесі Українки у с. Колодяжне – родинному обійсті Косачів, де з 1882 до 1907 рр. з деякими перервами жила і працювала видатна українська поетеса; меморіальний музей В. Липинського у с. Затурці Локачинського району – українського історика, публіциста і громадського діяча, який тут народився; музей Ігоря Стравінського у Устилузі – тут весвітньо відомий композитор і диригент у маєтку дружини проводив літні місяці 1907–1914 рр.; єдині в Україні музеї Волинської ікони та дзвонів у Луцьку, художній музей в обласному центрі та інші [2].

На Волині є кілька музеїв під відкритим небом – постійно діючих експозицій пам'яток історичного житлового та господарського дерев'яного будівництва – скансенів. Такий музей історії сільського господарства Волині знаходиться у с. Рокині Луцького району, де можна побачити вітряк кінця XIX ст., курну кузню, етнографічну колекцію та ін. раритети. Первозданна природа і неповторна автентична архітектура збереглася у с. Сваловичі Любешівського району.

Обсяг даної публікації не дає можливості розповісти про десятки унікальних історико-культурно-архітектурних споруд із віковою історією, які знаходяться на теренах нашого краю.

Загалом ця картографічна модель містить великий обсяг матеріалу, що дозволяє визначити та деталізувати основні об'єкти туризму та туристської інфраструктури Волині. Акцент здійснений на виділенні об'єктів туризму вздовж основних автомобільних трас, тому у майбутніх розробках необхідно розширити зону їх розташування на карті, поширивши їх по всій території області, охоплюючи і регіональні шляхи та дороги місцевого значення.

Ознайомившись із викладеним матеріалом, провівши геопросторовий аналіз карти, географію розміщення об'єктів туризму та інфраструктури можемо відзначити, що для подальшого перспективного функціонування галузі в цьому рекреаційному регіоні слід здійснити ряд заходів, зокрема: розширити межі рекреаційних територій і зон відпочинку вздовж головних і другорядних автомобільних магістралей області; запропонувати розширити мережу об'єктів туризму, здійснивши рекламну-інформаційну кампанію з їх популяризації; забезпечити об'єкти туризму відповідною інфраструктурою, залучивши кошти інвесторів та меценатів; обґрунтувати нові транскордонні туристські маршрути, враховуючи близькість державного кордону та наявність туристських об'єктів загальнодержавного значення.

Висновки. На конкурентність туристського обслуговування впливають якість послуг, відповідність цін, безпечність умов, транспортна доступність, якість інфраструктури. Але першим кроком для залучення потенційних туристів є якісні інформаційно-рекламні засоби, які значно розширюють туристські можливості. Природні і історико-культурні цінності Волині необхідно активно рекламувати такими картографічними виданнями як «Волинь–туристам». Такий картографічний і довідковий матеріал популяризує не лише окремі об'єкти туризму, села, міста області, а й загалом туристську привабливість держави.

ДЖЕРЕЛА ТА ЛІТЕРАТУРА

1. Атлас Волинської області / відп. ред. Ф. В. Зузук. – М. : ГУГК, 1991. – 42 с.
2. Атлас історії культури Волинської області / відп. ред. Ф. В. Зузук. – Луцьк : Ред.-вид. від. «Вежа» Волин. нац. ун-ту ім. Лесі Українки, 2008. – 112 с.
3. Бейдик О. О. Волинська область у книзі рекордів України / О. О. Бейдик, Л. В. Ільїн // Науковий вісник Волин. нац. ун-ту ім. Лесі Українки. – 2010. – № 15. – С. 139–144.
4. Волинь–туристам : [карта до Євро-2012] : авт. колектив : Ф. В. Зузук, З. К. Карпюк, О. В. Антипюк, О. Л. Димшиць, Л. К. Колошко, Р. С. Качаровський ; Лабораторія краєзнавчих атласів Волин. нац. ун-ту ім. Лесі Українки. – Луцьк : Ред.-вид. від. Волин. нац. ун-ту ім. Лесі Українки, 2012. – 1 к. (2арк.).

5. Волинь туристична : путівник. – Київ : ТОВ «Світ Успіху», 2008. – 364 с.
6. Єрко І. В. Стан і перспективи розвитку транспортної інфраструктури під'їзних доріг до пунктів пропуску на державному кордоні Волинської області з Білоруссю та Польщею / І. В. Єрко // Наук. вісн. Волин. нац. ун-ту ім. Лесі Українки. – 2009. – № 8 : Геогр. науки. – С. 66–71.
7. Зузук Ф. В. Особливості «Туристського атласу Волинської області» / Ф. В. Зузук, З. К. Карпюк, О. В. Антипюк // Природа Західного Полісся та прилеглих територій: зб. наук. пр. / за заг. ред. Ф. В. Зузука. – Луцьк : Ред.-вид. відд. «Вежа» Волин. нац. ун-ту ім. Лесі Українки, 2011. – № 8. – С. 68–73.
8. Івченко А. С. Україна. Захід : путівник / А. С. Івченко. – К. : ДНВП «Картографія», 2009. – 228 с.
9. Колосок Б. В. Луцьк – пам'ятка архітектури та містобудування : історико-архітектурний нарис / Б. В. Колосок. – Луцьк : ПВД «Твердиня», 2011. – 124 с.
10. Луцьк : путівник по місту. – Л. : Центр туристської інформації та послуг за підтримки «Фонду Ігоря Палиці – Новий Луцьк», 2012. – 48 с.
11. Мельнічук М. М. Стан та перспективи розвитку туристичних послуг у Волинській області / М. М. Мельнічук, Т. О. Лонткевич // Наук. вісн. Волин. нац. ун-ту ім. Лесі Українки. – 2008. – № 1 : Геогр. науки. – С. 154–161.
12. Міщенко О. В. Перспективи розвитку екологічного туризму на природоохоронних територіях Волинської області / О. В. Міщенко // Наук. вісн. Волин. нац. ун-ту ім. Лесі Українки. – 2007. – № 2 : Геогр. науки. – С. 250–254.
13. Нетробчук І. М. Розвиток туризму в місті Луцьку / І. М. Нетробчук, Н. А. Тарасюк // Природа Західного Полісся та прилеглих територій : зб. наук. пр. / за заг. ред. Ф. В. Зузука. – Луцьк : Ред.-вид. відд. «Вежа» Волин. нац. ун-ту ім. Лесі Українки, 2008. – № 5. – С. 72–77.
14. Пясецький В. Вулиці і майдани Луцька : історико-краєзнавчий довідник / В. Пясецький, Ф. Мандзюк. – Луцьк : Вид-во «Волинська обласна друкарня», 2005. – 398 с.
15. Пясецький Вальдемар. Пройдімося давнім Луцьком : вибрані історико-краєзнавчі новели і нариси / В. Е. Пясецький. – Луцьк : ПВД «Твердиня», 2012. – 192 с.
16. Шацький національний природний парк : альбом / Волин. нац. ун-т ім. Лесі Українки; голова ред. кол. І. Я. Коцан, відп. ред. Ф. В. Зузук; уклад. : В. П. Войтюк, І. І. Кузьмішина, Л. О. Коцун, К. Б. Сухомлін, В. І. Матейчик. – Луцьк : Ред.-вид. відд. «Вежа» Волин. нац. ун-ту ім. Лесі Українки, 2011. – 408 с.

*Вероніка Розподнюк
(Вінниця, Україна)*

ВПЛИВ ТУРИЗМУ НА РОЗВИТОК ЕКОНОМІКИ ДЕРЖАВИ

Туризм як сфера господарської діяльності має величезне значення і ряд характерних особливостей. Туризм служить інтересам людини, суспільства в цілому та є джерелом доходів, як на мікро, так і на макроекономічному рівнях. За прогнозами Всесвітньої туристської організації, кількість туристських прибуттів до 2020 р. складе 1,6 млрд. осіб, світові доходи від туризму у 2020 р. зростуть до 2 трлн. дол.

У багатьох країнах туризм відіграє значну роль у формуванні валового внутрішнього продукту, створенні додаткових робочих місць і забезпеченні зайнятості населення, активізації зовнішньоторговельного балансу. Туризм робить величезний вплив на такі ключові галузі економіки, як транспорт і зв'язок, будівництво, сільське господарство, виробництво товарів народного споживання і інші, тобто виступає своєрідним каталізатором соціально-економічного розвитку. У свою чергу, на розвиток туризму впливають різні фактори: демографічні, природно-географічні, соціально-економічні, історичні, релігійні і політико-правові. Економічний розвиток туризму характеризується такими даними по світовому економічному ринку. Вони показують, що туризм є найбільш динамічно розвивається галуззю в багатьох країнах світу і його роль у світовій економіці безперервно зростає [12].

До економічних функцій туризму, в першу чергу відносяться економічні вигоди, які він надає. Так, туризм стимулює розвиток елементів інфраструктури - готелів, ресторанів, підприємств торгівлі тощо. Він зумовлює збільшення доходної частини бюджету за рахунок податків, що можуть бути прямими (плата за візу, митний збір) або непрямими (збільшення заробітної плати робітників спричинює збільшення сум прибуткового податку, що сплачується ними в бюджет). Крім цього, туризм має широкі можливості для залучення іноземної валюти і різного роду інвестицій. Не менш важливою економічною функцією туризму являється диверсифікація економіки, утворюючи галузі, що обслуговують індустрію туризму, забезпечує зростання доходів населення та підвищення рівня добробуту нації [13].

Отже, туризм впливає на економіку практично по всім аспектам фундаментального визначення цієї сфери життя суспільства.

В економічному відношенні туризм розглядається:

- 1) як певна сукупність суспільних відносин у сфері виробництва, обміну і розподілу продукції;

2) частину народногосподарського комплексу країни, що включає певні галузеві види виробництва та економічної діяльності;

3) економічна наука, що вивчає туризм як галузь господарства країни чи регіону (економіка туризму);

4) суспільна наука, що вивчає поведінку в сферах виробництва туристичного продукту, його споживання, розподілу та обміну. Економісти аналізують процеси, що відбуваються в цих сферах, прогнозують їх наслідки для фізичних осіб, організацій і суспільства в цілому;

5) сучасна економічна теорія, що вивчає поведінку людей як господарюючих суб'єктів на всіх рівнях туристської економічної системи в процесах виробництва, розподілу, обміну та споживання туристських послуг у цілях задоволення людських потреб при обмежених ресурсах сім'ї, фірми і суспільства в цілому.

Провівши аналіз економічної літератури показав, що вітчизняні та зарубіжні дослідники виділяють такі види впливу туризму на національну економіку:

1) за напрямом впливу: позитивний та негативний;

2) за джерелом впливу: прямий та непрямий.

Більшість вчених, наприклад [1-5], відзначають позитивний вплив туризму на національну економіку. Так, М. Борушак виділяє такі функції туризму: активізації соціально-економічного розвитку, створення робочих місць, залучення інвестицій [1, с. 6, 7], формування додаткового попиту на товари та послуги, збільшення доходів засобів зв'язку, підвищення попиту на сувенірну продукцію, сприяння відродженню народних промислів, традицій та фольклору, припливу іноземної валюти, принесення надходжень до державного бюджету [1, с. 15, 16].

В. Козирев, І. Зорін та А. Сурін зазначають, що "туризм спроможний чинити активний вплив на економіку регіону (або країни), в якому він розвивається, на його господарську, соціальну та гуманітарну основи", тобто сектор туристичних послуг має індустріальну форму, створює нові робочі місця, виступає піонером освоєння нових районів та каталізатором прискореного розвитку національної економіки, є мультиплікатором зростання національного доходу, зайнятості й розвитку місцевої інфраструктури і зростання рівня життя місцевого населення, виступає як ефективний засіб охорони природи та культурної спадщини [2, с. 21].

Н. Кабушкін розрізняє п'ять економічних функцій туризму, що визначають вплив на національну економіку: виробничу забезпечення зайнятості населення; створення доходу; згладжування (туризм сприяє економічному розвитку слабких регіонів); нівеляції платіжного балансу [3, с. 60–63].

На думку Г. Папіряна, "міжнародний туризм є також активним генератором міжнародних торгових потоків товарів та послуг інших сфер економіки" [4].

За словами вітчизняних економістів І. Карпенко та Ю. Олішевської, туризм стимулює розвиток елементів інфраструктури (готелів, ресторанів, підприємств торгівлі тощо), має широкі можливості для залучення інвестицій, забезпечує диверсифікацію економіки шляхом створення галузей, що обслуговують індустрію туризму, підвищує рівень добробуту нації [5].

Отже, міжнародний туризм справляє потужний вплив на зайнятість населення. Індустрія туризму - трудомісткий процес, тому в ньому зайняті в основному некваліфіковані працівники. Однак це не означає, що в сфері туризму не використовується висококваліфікована праця. У даній сфері нові робочі місця в географічному плані поширюються ширше, ніж в інших секторах економіки.

На розвиток туризму в світі впливають науково-технічний прогрес, підвищення якості життя населення, збільшення тривалості вільного часу, відпусток, економічна і політична стабільність і ряд інших факторів.

Сучасна індустрія туризму - одна з найбільш швидко прогресуючих галузей світового господарства, що можна розглядати і як самостійний вид економічної діяльності, і як міжгалузевий комплекс.

На сьогоднішній день туризм став явищем, що увійшло у повсякденне життя майже третини населення планети. Більше того, на початку XXI ст. туризм за обсягами доходу справедливо посів третє місце серед провідних галузей світової економіки. За результатами 2013 року, туристична галузь утворила 12 % світового внутрішнього продукту і поглинула більше 14 % витрат споживачів. В багатьох країнах і регіонах туризм є основним джерелом прибутків. Надходження з туристичних подорожей у світовому масштабі становлять понад 500 млрд. дол. США щорічно. Найбільші прибутки отримують країни Західної Європи та США.

Згідно із Законом України «Про туризм» (остання редакція від 11.02.2015), туристична індустрія представлена сукупністю різних суб'єктів туристичної діяльності (готелі, туристичні комплекси, кемпінги, мотелі, пансіонати, підприємства харчування, транспорту, заклади культури, спорту тощо), які забезпечують прийом, обслуговування та перевезення туристів [6]. В. Ф. Кифяк дотримується законодавчого визначення цього поняття, а також розглядає туристичну індустрію як «вид економічної діяльності», яка реалізується на туристичному ринку [10, с. 69].

Отже, індустрія туризму визначається як сукупність організаційних форм бізнесу, які здійснюють функції розміщення, перевезення, харчування, пізнавально-розважального, ділового, оздоровчого, спортивного та іншого туристичного призначення.

Як ми бачимо, близьким за змістом до поняття «індустрії туризму» є поняття «рекреаційно-туристичний комплекс», або ж «територіальний рекреаційно-туристичний комплекс». Здійснивши аналіз літературних джерел, дійшли висновку, що рекреаційно-туристичний комплекс - це система економічно та соціально поєднаних окремих галузей, виробництв, виробничих підприємств і підприємств сфери послуг на певній

території, призначення яких полягає у забезпеченні рекреаційними послугами населення конкретної територіальної одиниці.

Отже, рекреаційно-туристичний комплекс (далі -РТК) - це міжгалузевий комплекс, який структурно складається з самостійних, проте тісно пов'язаних галузей, що продукують товари і послуги для потреб туризму. Одні галузі повністю обслуговують рекреаційно-туристичний комплекс, а доходи інших лише частково залежать від туристичної діяльності. За розрахунками Всесвітньої туристичної організації, частка доходів від обслуговування туристів у загальному обсязі доходів є такою:

- туристично-екскурсійні послуги - 100%
- санаторно-курортні та оздоровчі послуги - 90%
- виробництво сувенірів - 80-90%
- готельне господарство - 60-70%
- виробництво товарів туристичного призначення - 30-40%
- послуги з видачі віз та інших консульських дій - 60-70%
- послуги харчування - 30-40%
- послуги пунктів прокату - 30-40%
- послуги закладів культури, фізичної культури і спорту - 30-40% [11].

РТК помітно впливає на економіку держави. Серед його економічних функцій виділяють:

- 1) виробничу;
- 2) забезпечення зайнятості населення;
- 3) створення доходу;
- 4) згладжування регіональних диспропорцій;
- 5) нівелювання відхилень платіжного балансу.

Досліджуючи роль і місце РТК у структурі економіки держави, слід зазначити, що основою для розвитку туризму є його економічні вигоди. Найважливішими характеристиками туризму є туристичні доходи і витрати. Вони є вартісними оцінками туризму, необхідними для вивчення його впливу на національну економіку, зокрема платіжний баланс країни. Об'єм надходжень від туризму широко використовують для оцінки прибутковості туристичного напрямку. Нарощування туристичних потоків є вагомим чинником зростання споживчого попиту, ефективності експлуатації об'єктів галузевої інфраструктури та стабілізації внутрішнього ринку товарів і послуг як туристичної, так і суміжних галузей економіки [8].

Усі міжнародні операції країни відображаються у її платіжному балансі. Так, якщо резидент країни подорожує за кордоном, то там він і витрачає валюту, що негативно позначається на платіжному балансі країни. За напрямом руху валюти можна визначити, що для країни, яка відправляє свого резидента за кордон, витрати туриста виступають імпортом, а для сторони, яка його приймає, – експортом. Такого роду операції відображаються на рахунку «Туризм». Якщо рахунок позитивний, то це означає, що витрати в'їзних туристів перевищують витрати виїзних туристів і позитивно впливають на її платіжний баланс [7, с.123].

Всесвітня туристична організація здійснила класифікацію країн за становищем туризму в платіжному балансі, тобто за доходами від міжнародного туризму і платежами резидентів країни для здійснення подорожей. Баланс туристичного рахунку відображає економічну ситуацію держави і може характеризувати її як з позитивним, так і негативним балансом. Поточний туристичний баланс, як правило, позитивний у країнах Середземномор'я – Франції, Італії, Іспанії, Кіпрі, Мальті, а також Австрії та Швейцарії. З країн, що розвиваються, до них можна віднести також Туніс, Таїланд, Мексику, країни Карибського басейну. Негативний поточний туристичний баланс характерний переважно для індустріальних країн з високим рівнем життя – скандинавських країн, Німеччини, Канади та інші [9].

Оскільки туризм є однією із найбільш працепоглинаючих сфер економіки, він виступає як регулятор зайнятості населення, сприяє зростанню доходів корінних жителів, забезпечуючи зайнятість на фірмах, підприємствах та інших організаціях, що безпосередньо обслуговують відвідувачів. З цим тісно пов'язана зайнятість, яка формується завдяки витратам відвідувачів – кількість робочих місць на повний і неповний робочий день як за сезонами, так і загалом за рік. Чисті доходи підприємств, які обслуговують туристів, забезпечують джерела для капіталовкладень і показують, наскільки ефективно відповідна фірма обслуговує туристів. Тут враховуються такі характеристики туристичної сфери, як динамічність, виникнення нових тенденцій і способів підприємництва тощо.

Дійсно, економічний простір соціально-культурної сфери і туризму охоплює переважну частину світової економіки. Багато розвинені країни вважають туризм і сферу послуг пріоритетним напрямом свого економічного розвитку, оскільки ця галузь дуже привабливою в інвестиційному плані. Далі вона сприяє розвитку інфраструктури регіону або країни, притоку валютних коштів. Приклад цільових програм з розвитку туризму в Україні показує прямий ефект від їх реалізації: а саме будівництво готелів, ресторанів, гірськолижних комплексів, доріг і т.д. Але сама реалізація даних програм вимагає вкладень в інші галузі народного господарства: будівництво, обробна промисловість. Мультиплікативний ефект від реалізації даних програм передбачає залучення в цей вигляд різних суб'єктів підприємництва (рекламні агентства, підприємства торгівлі, громадського харчування, розважальні заклади, транспортні фірми), що забезпечує приплив грошей в місцеві, регіональні і федеральні бюджети.

Таким чином, міжнародний туризм буде продовжувати свій розвиток, незважаючи на ризик економічного спаду, так як туристський попит має свої власні детермінанти. Незаперечний і той факт, що міжнародне нерівність в секторі туризму значно. Для досягнення рівнозначного успіху у світі нові підходи заохочення розвитку туризму повинні базуватися на міжнародній кооперації. Отже, міжнародна кооперація та угоди між ключовими компонентами туризму (готелі, транспорт, туристські фірми) повинні гарантувати майбутнє розвиток індустрії [9].

Туризм – як вид соціально-культурної діяльності і як індустрія, що виробляє послуги, необхідні для задоволення потреб, що виникають у процесі подорожей, являє собою найважливішу сферу економіки, подальший розвиток і вдосконалення якої буде сприяти збільшенню доходів держави.

ДЖЕРЕЛА ТА ЛІТЕРАТУРА

1. Борушак М. А. Проблеми формування стратегії розвитку туристичних регіонів: монографія / М.А. Борушак. – Львів : ІРД НАН України, 2006. – 288 с.
2. Менеджмент туризма: економіка туризма: учебник / В.М. Козырев, И.В. Зорин, А.И. Сурин и др. – М. : Финансы и статистика, 2001. – 320 с.
3. Кабушкин Н.И. Менеджмент туризма: учебник / Н.И. Кабушкин. – 7-е изд., стер. – Мн. : Новое знание, 2007. – 408 с.
4. Папирян Г.А. Международные экономические отношения. Экономика туризма: учебное пособие / Г.А. Папирян. – М. : Финансы и статистика, 2000. – 208 с.
5. Карпенко И.О. Влияние туризма на экономику государства / И.О. Карпенко, Ю.А. Олишевская // Молодые научные работники – географической науке : материалы научной конференции, Киев, 27 – 28 октября 2006 г. – К., 2006.
6. Про туризм: Закон України в редакції від 18.11.2003 // Відомості Верховної Ради України. – 2004. – №13. – С.180.
7. Боголюбов В.С., Орловская В.П. Экономика туризма. – М.: Академия, 2005. – 192 с.
8. Гуменюк Ю.П. Удосконалення управління рекреаційно-туристичним комплексом регіону // Соціально-економічні дослідження в перехідний період. Зб. наук. праць. Вип. 3 (XLVII) НАН України. ІРД. Ч.І – Львів, 2004. – С.435-441.
9. Квартальнов В.А. Иностранный туризм. – М.: Финансы и статистика, 2003. – 228 с.
10. Кифяк В.Ф. Організація туристичної діяльності в Україні. – Чернівці: Книги-XXI, 2003. – 300 с.
11. Мацола В.І. Рекреаційно-туристичний комплекс України: Монографія. – Львів, 1997. – 259 с.
12. Боголюбов В. С. Экономика туризма/ В.С. Боголюбов, В.П. Орловская. – 3-е изд. – М. : Академия, 2005. – 192 с.
13. Гуляев В.Г. Туризм: экономика и социальное развитие / В.Г. Гуляев – М. : Финансы и статистика, 2003. – 304 с.

*Вероніка Розподнюк
(Вінниця, Україна)*

РОЗВИТОК МОЛОДІЖНОГО ТУРИЗМУ НА ЧЕРКАЩИНІ: ПРОБЛЕМИ ТА ПЕРСПЕКТИВИ

Нині на державному рівні докорінно переглянуто ставлення до туристичної галузі. Туризм проголошено одним з пріоритетних напрямків розвитку національної економіки. Ряд доручень Президента України та Кабінету Міністрів України у черговий раз засвідчують, що туристичну галузь сприймають як важливий чинник стабільного й динамічного розвитку регіонів та збільшення надходжень до бюджету.

У сучасних умовах переходу України до ринкової економіки в кожній галузі відбувається пошук нових шляхів і методів виробництва, здійснюється аналіз сучасного стану, окреслюються перспективи на майбутнє. Ці процеси характерні і для туристичної галузі, яка спрямована на отримання прибутку через задоволення туристичних потреб населення, надання йому різноманітних туристичних послуг.

Туристична діяльність істотно впливає на такі сектори економіки як транспорт, торгівля, зв'язок, будівництво, сільське господарство, виробництво товарів широкого вжитку та інші галузі, стимулює їх розвиток, сприяє зміцненню позитивного іміджу області на території країни та за кордоном. У свою чергу важливими факторами розвитку туристичної галузі є природничо-рекреаційний та історико-культурний потенціал країни.

Туризм як вид економічної діяльності має чітку орієнтацію на використання природних ресурсів та культурної спадщини. Тому важливим його напрямком є ефективне і раціональне використання природних ресурсів та об'єктів культурної спадщини з одночасним їх збереженням і відновленням [1].

Процес розбудови Української незалежної держави викликає необхідність принципової зміни у відношенні до розвитку туризму на Черкащині. Дослідження різних аспектів розвитку молодіжного туризму має як

наукове, так і практичне значення. Врахування історичного досвіду допоможе уникнути нових помилок та сприятиме розвитку нових тенденцій в становленні молодіжного туризму в області. Розвиток молодіжного та дитячого туризму сьогодні особливо актуальний, оскільки саме цей вид туризму має патріотично-виховне значення, дає змогу в юному віці не тільки пізнати свою країну і весь світ, але й реалізувати конституційне право кожної дитини на відпочинок.

Віддаючи належне науковцям, які займались проблемами становлення туризму на Україні, треба зазначити, що в історико-краєзнавчій літературі недостатньо розкривається проблема розбудови молодіжного та дитячого туризму в Черкаській області.

Метою даної статті є дослідження історичного розвитку туризму та механізму впровадження нових тенденцій в розбудову молодіжного туризму на Черкащині.

Туризм і туристична діяльність є одним із ефективних засобів духовного, фізичного вдосконалення та оздоровлення людини, виховання духовних цінностей на основі вивчення та пізнання історії України, її героїв і особистостей, історичної ролі України в світоустрої і долі народів, збереження і розвиток відчуття гордості за свою державу.

Величезне переміщення людей по земній кулі – це створення робочих місць, розвиток транспорту, будівничої справи та багато бізнесових і гуманітарних сфер. Але насамперед це формування гармонійної особистості.

Черкащина має великий історико-культурний потенціал, який може задовольнити, як потреби населення області, так і запропонувати туристські маршрути державного і міжнародного значення. Потенціал області дозволяє розвивати майже всі види сучасного туризму – автомобільного, пізнавального, наукового, спортивного (кінного, пішохідного, водного, велосипедного) і сільського (зеленого) туризму.

На території Черкаської області розташовані 4 національні та 5 державних історико-культурних заповідники.

Крім того, до послуг туристів - 21 музей державної форми власності, 26 районних та міських музеїв, 247 музеїв та музейних кімнат, що створені на громадських засадах, 132 історико-архітектурні пам'ятки регіонального значення та 37 - загальнодержавного значення. В області знаходиться географічний центр України (Шполянський район), туристичні об'єкти національного значення, Батьківщина Тараса Шевченка та місце його поховання, гетьманська столиця Чигирин, Корсунь-Шевченківський.

У межах області знаходиться понад 400 об'єктів природоохоронних територій загальною площею близько 40 тис. га, де зосереджено особливо унікальні неповторні ландшафти, а також 21 об'єкт природно-заповідного фонду загальнодержавного значення з більш розвинутою туристичною інфраструктурою загальною площею 27750,71 га, а саме: національні природні парки «Білоозерський» та «Нижньосульський», 4 заказники, 6 пам'яток природи, 6 парків-пам'яток садово-паркового мистецтва, Канівський природний заповідник та Черкаський зоологічний парк.

Територією Черкащини протікає 1037 річок, узбережжя яких майже повсюдно використовуються для відпочинку. Самі ж водні артерії застосовуються для рибальства, судноплавства, водного туризму. В області знаходиться південна частина Канівського та більша частина Кременчуцького водосховища, узбережжя та острови яких використовуються для відпочинку. Велика кількість водосховищ і ставків (понад 2 тисячі) має не лише господарське, а й рекреаційне значення [2].

Пріоритетними напрямками розвитку туризму є виїзний та внутрішній туризм. Набуває розвитку сільський (зелений) туризм. Черкащина має великий туристсько-рекреаційний потенціал, який може задовольнити потреби населення та запропонувати туристські маршрути державного значення. Але ж для розвитку туризму на Черкащині потрібно вирішити багато проблем, і насамперед проблеми збереження історичних пам'яток.

У 1923 році з ініціативи Черкаського окружного комітету з охорони пам'яток старовини, мистецтва і природи було утворено Черкаське товариство краєзнавства охорони пам'яток старовини і природи для наукового дослідження і систематичного вивчення Черкащини. Товариство організовувало наукові спостереження та експедиції, проводило роботу по охороні культурних пам'яток мистецтва, природних ресурсів та розробляло перші туристсько-екскурсійні маршрути [2].

Для виявлення та обліку пам'яток культури і природи були розроблені заходи щодо обстеження та охорони заповідників Черкащини. На підставі цього в грудні 1926 року створюється Шевченківська окружна комісія з охорони пам'яток культури і природи при окрінспектурі народної освіти [3].

На основі розроблених анкет були виявлені і досліджені культурні цінності 29 пам'яток в окрузі, головним чином церкви, монастирі, садиби з вказівками на їх історичні й архітектурно-художні особливості. У Шевченківській окрузі були виявлені такі монументальні пам'ятники культури: церква Богдана Хмельницького (Іллінська) 1651 р. у Суботіві, Замкова Гора, старі козацькі могили з хрестами, Троїцька церква колишнього жіночого монастиря у Чигирині 1759 р., Миколаївська церква колишнього Медведівського монастиря 1785 р., Троїцька церква Мотронинського монастиря, Успенська церква ліквідованого Виноградського монастиря, Вознесенська церква колишнього Мошногірського монастиря 1774 р., Успенська соборна церква (м. Канів, 1144 р.), Введенська церква с. Пекарів Канівського району 1768 р., Богородична церква, Головна церква поблизу Корсунського Гуляницького монастиря XVIII століття, Бутурдинський будинок в м. Таганчі, Іллінська церква в м. Корсуні 1701 р. та ін. [4].

Під охорону беруться всі пам'ятки культури і природи, виявлені на території Черкащини. Для цього в 1928 році була затверджена обов'язкова постанова "Про охорону пам'яток культури і природи", яка забороняла проводити розкопки з метою відшукування скарбів, використання пам'яток культури для господарських потреб [5].

Починаючи з 1954 року, велика увага приділяється залученню молоді до вивчення рідного краю. Велику роботу проводить Черкаська обласна екскурсійно-туристська станція, яка була створена для вивчення історичних місць України та проведення екскурсійно-туристських заходів серед школярів. Розробляються маршрути пов'язані з визначними подіями Черкащини. Створюються туристсько-краєзнавчі гуртки для вивчення історії свого села, міста. За 1959-1960 рр. в екскурсіях взяли участь 160 тисяч школярів [6].

У 1958 році була створена молодіжна туристична організація "Супутник", яка до початку дев'яностих років обслуговувала тільки дітей і молодь. Ця організація намагалась зробити туризм масовим та залучати різні категорії населення до вивчення рідного краю.

На Черкащині активно проводилися екскурсії по історичним місцям, які сприяли вихованню патріотичних почуттів, любові до історичного минулого України. Організовувалися туристично-оздоровчі табори, велосипедні, піші, водні та автомобільні маршрути. Поширеною формою відпочинку були подорожі до міст-героїв [7].

В 1965 році створена Черкаська обласна рада по туризму і екскурсіях, як попередник нинішнього підприємства "Черкасиінтурист". Тільки за два роки діяльності цієї організації в області працювало 15 туристських клубів, 348 секцій, в яких брали участь понад 24900 осіб [8].

Для проведення екскурсійної роботи в області створені туристські бази в Каневі і Сокирно, шістнадцять міських та районних туристських клубів та екскурсійне бюро. Розроблено вісімнадцять туристсько-екскурсійних маршрутів. Обсяг обслуговування досяг в 1969 році 290 тис. чоловік. Разом з тим туристсько-екскурсійне обслуговування молоді задовольнялось не повністю. Незадовільно використовувались можливості організації туристських подорожей і екскурсій на поїздах, автобусах. Мало залучалась молодь села до відвідування культурних центрів і визначних історичних місць області [9].

На початку сімдесятих років в області туризм та екскурсії стають масовим та важливим засобом підвищення культурного рівня та ідейно-політичного виховання молоді. Розвиток масового туризму затримувався низьким ростом матеріальної бази. Для поширення молодіжного туризму розроблялися нові туристські маршрути, молодь залучалася для активної участі в охороні природних багатств, історичних і культурних пам'яток [10].

Сьогодні ж організувати туристичні екскурсії для молоді набагато складніше, тому що підрастає покоління набагато вимогливіше до рівня обслуговування та проживання.

Одним з дійових засобів прискорення розвитку молодіжного туризму на Черкащині є успішне впровадження в життя програми "Розвиток туризму в Черкаській області на 2012-2015 роки", яка була затверджена в 2012 році обласною радою. Мета цієї програми – відродження, збереження й розвиток духовних осередків, які забезпечують еталонний рівень культури; формування високих естетичних і етичних критеріїв суспільства; збереження культурної спадщини як основи української національної культури, турбота про подальший розвиток традиційних культур народів, які мешкають в області; модернізація культурної інфраструктури з переходом на нові форми роботи в умовах ринкової економіки; забезпечення державної підтримки та сприятливого господарсько-правового режиму для установ та закладів культури і мистецтва, культурницьких об'єднань, окремих митців [11].

Програма розвитку туризму в Черкаській області на 2012-2020 роки визначає завдання, пріоритетні напрями, заходи та визначає почерговість їх реалізації для сталого розвитку туристичної галузі відповідно до міжнародних стандартів, створення комфортних умов життя для мешканців області та гостей Шевченківського краю.

Реалізація цієї програми сприятиме зростанню популярності історико-культурної спадщини Черкащини, яка пов'язана з історією українського козацтва, іменами Богдана Хмельницького та Гараса Шевченка.

За допомогою походів, поїздок, екскурсій, пізнання природи, пам'яток давнини можна формувати особистість. Проте в багатьох оздоровчих закладах виховної програми немає.

Актуальною є проблема розбудови готельної індустрії, насамперед дешевих закладів для молоді (хостелів). Вперше прообраз сучасних хостелів з'явився ще в 1909 році у Німеччині, де молодіжним групам пропонували нічліг у школах. З часом у багатьох країнах університетські гуртожитки перетворюються під час літніх канікул на хостели. У 20-30 роках минулого століття відкривалися хостели у країнах Європи.

Зараз майже всі хостели об'єднані в хостельні мережі, з яких найбільші – Міжнародна федерація молодіжних хостелів (ІУНА – International Youth Hostel Federation) та її партнер – мережа європейських хостелів – European Youth Hostel Federation. Найбільша і найпопулярніша в світі мережа хостелів – це ІУНА. Вона має статус неурядової некомерційної організації і працює під егідою ЮНЕСКО. Організація встановлює стандарти для засобів розміщення цього класу і розробляє навчальні програми [12].

На Україні створено об'єднання "Молодіжний туризм і хостели України", це об'єднання має свої офіси в різних регіонах України – в Черкасах, Дніпропетровську, Новій Каховці, Хмельницькому, Сімферополі, Одесі.

Зокрема в Черкасах, на річці Рось, третій рік діє перший молодіжний готель (хостел) – “Модус”. Це сучасний молодіжний оздоровчий, спортивно-туристичний та навчальний центр.

Необхідно залучати молодь до програми “Міжнародні студентські, шкільні і вчительські посвідчення ISIC, ITIC”. Міжнародне студентське посвідчення ISIC дає його власнику право на значні знижки та пільги під час подорожі.

Доцільно в сфері розвитку молодіжного туризму на Черкащині створити особливі умови щодо фінансування як для внутрішніх, так і для іноземних інвесторів. Слід звернути особливу увагу на будівництво та реконструкцію автомобільних доріг. За результатами досліджень Міжнародного туристичного альянсу 2/3 туристів у світі пересуваються автомобільним транспортом. Україна ж має свої тенденції: 70% туристів користується залізничним транспортом і лише 20% – автомобільним [13].

Визначення інтегруючої ролі туристичної галузі вимагає більш ефективного використання потенціалу області та створення повноцінного туристичного продукту, що дасть можливість забезпечити значний внесок в соціально-економічний розвиток області шляхом збільшення дохідної частини бюджету за рахунок податкових надходжень, залучення інвестицій, збільшення кількості робочих місць, а також створення сприятливих умов для відпочинку мешканців і гостей області. А також, проблема розвитку молодіжного туризму на Черкащині і перетворення її на потужну індустрію вимагає підтримки органів державної влади з тим, щоб повністю використати можливості природних, рекреаційних та історико-культурних ресурсів та удосконалення нормативно-правової бази, яка б сприяла.

ДЖЕРЕЛА ТА ЛІТЕРАТУРА

1. Туристична діяльність: Нормативна база Роїна О.М // К.: КНТ, 2005. – С. 30.; Любіцева О.О., Панкова Є.В., Стафійчук В.І. Туристичні ресурси України // «Альтерпрес» - Київ 2007, арк.20.
2. Держархів Черкаської обл., ф. Р-131, оп. 1, спр.18, арк.3.; Панкова Є.В. Туристичне краєзнавство // «Альтерпрес». – К., 2007, арк.119.
3. Держархів Черкаської обл., ф. Р-131, арк.50.
4. Держархів Черкаської обл., ф. Р-131, арк.83.
5. Держархів Черкаської обл., ф. Р-131, спр.36, арк.5.
6. Держархів Черкаської обл., ф. Р-131, ф. Р-2565, оп. 1, спр.16, арк.3.
7. Електронний ресурс.– Режим доступу: <http://sputnik.ck.ua>.
8. Держархів Черкаської обл., ф. Р-4313, оп. 3, спр.533, арк.19.
9. Держархів Черкаської обл., ф. Р-2113, оп. 1, спр.239, арк.59.; Бейдик О.О., Новосад Н.О. Унікальна Україна // Київ «Альтерпрес» 2013, арк. 228, 304.
10. Гончаренко Л. Туристичні шляхи Черкащини // Черкаситурист. – Черкаси: Інлес, 2000. – С.15.
11. Програма розвитку туризму у Черкаській області на 2012-2015 роки.
12. Електронний ресурс.– Режим доступу: <http://hostel.org.ua>.
13. Прейгер Д., Малярчук І. Розвиток іноземного туризму в Україні в контексті розбудови міжнародних транспортних коридорів // Економіка України. – 2001. – № 6 – С.24.

Науковий керівник – доцент А.Г.Кізюн

*Анастасія Солодовник
(Северодонецьк, Україна)*

ВЛИЯНИЕ ПОЛИТИЧЕСКОЙ НЕСТАБИЛЬНОСТИ НА ТУРИСТИЧЕСКИЙ ПОТОК

Политическая нестабильность в стране оказывает отрицательное влияние на туристический поток, что подтверждает исследование, проведенное на основе вложившейся ситуации в Турции и Египте.

В заявлении пресс-секретаря Российского союза туриндустрии (РСТ) Ирины Тюриной сказано, что проблемы в Турции для российских туристов станут тяжелейшим испытанием для турбизнеса. Представить себе российский туристический рынок без Турции невозможно. В течение 13 лет она была главным направлением поездок россиян. Закрытие этой страны станет для российского турбизнеса тяжелейшим ударом. [1].

По статистике Ирины Тюриной, в Турцию 2014 году посетило 3,3 млн туристов из России, в первом полугодии 2015 - 1,03 млн, на 26% меньше, чем годом ранее. Сейчас же туроператоры приостановят продажи туров. У них нет выбора. Это еще один тяжелейший удар по туротрасли, так как закрылась самая реальная альтернатива Египту. Зимой в Турции открыты только хорошие пятизвездочные отели с бассейнами и спа-центрами. Все остальные направления находятся дальше и стоят дороже.

Для российского турбизнеса обстановка с закрытием Турции и Египта в целом летальна. Вообще ситуация развивается так катастрофично, что, похоже, люди вообще не захотят куда-либо ездить отдыхать. [1].

По оценке РСТ, в Турции сейчас находится до 10 тыс. российских туристов. Даже у самых крупных туроператоров там находятся не более 2-3 тыс. туристов. Сейчас для Турции не сезон. Основная масса россиян, которые поехали в страну вместо Египта, уже покинули ее. Максимум, там могут находиться до 10 тыс. человек.

Туротрасль уже начала реагировать на ситуацию. Туристическая компания «Натали Турс» заявила о остановке продаж туров в Турцию в российских, украинских, белорусских и казахстанских офисах. «В связи с нестабильной политической ситуацией и в соответствии с мерами, предпринимаемыми государством для обеспечения безопасности граждан России, руководство «Натали Турс» приняло решение об остановке продаж путево в Турцию начиная с 24 ноября 2015 года», — отмечается в сообщении [2].

Конфликт на Ближнем Востоке стремительно расширяется и географически и политически. Следовательно, действия российских властей в сложившейся ситуации выглядят вполне понятно, думает независимый аналитик Дмитрий Адамидов. Главными пострадавшими в этой ситуации окажутся туристы. Причем не только те, кто постоянно летал в Турцию, но и те, кто следующим летом поедет на курорты Краснодарского края и Крыма. Конкуренция в этой отрасли упадет до низкого уровня, что не замедлит отразится и на ценах, и на качестве услуг. То есть мы вернемся в эпоху «всесоюзных здравниц» со всеми ее возможностями.

Урон от потери Турции как туристического направления будет критическим, особенно после Египта. Турция была выгодной альтернативой Египту и по цене, и по дальности путешествий, и по освоенности российскими туристами. Другие направления более дорогие и не так освоены среди туристов, Турция и Египет же много лет занимают лидирующие места в этих вопросах. Хороший сервис, финансовая доступность всегда завлекало туристов. С недавнего времени стали развивать и горнолыжные курорты – таким образом Турция стала круглогодичным местом отдыха.

Турция - единственная страна, входящая в НАТО, с которой у России отсутствует визовый режим. В первом полугодии 2015 года в Турции отдохнули 1,4 млн россиян. А прибыль от туристического бизнеса 7,74 млрд долларов. Естественно, что потеря Турции станет самым сильным ударом для туристического бизнеса России – турагенты и туроператоры понесут огромные потери, и без того существенно сокращающийся поток туристов уменьшится еще больше. Ну и, конечно, данная ситуация неперспективна для туристов.

Сложно рассмотреть потери российского турбизнеса и авиаперевозчиков от потери Турции. По предварительным оценкам, обстановка в Египте стоила турбизнесу 1,7 млрд рублей, а авиакомпаниям - 8-9 млрд рублей. В случае с Турцией эти цифры предположительно составляют в 1,5-2,5 раза выше [3].

Украинцы рискуют остаться без отдыха в Египте. Авиакомпании постепенно приостанавливают полеты на курорты этой страны. В частности, на такой поступок уже решились власти Ирландии, Великобритании, Нидерландов. Перед подобным решением могут встать и украинские авиакомпании. Госавиаслужба Украины предупредила отечественных перевозчиков о том, чтобы они оценивали риски полетов в египетский Шарм-эль-Шейх.

В зимний сезон Египет занимает 60-70% от всех пляжных туров из Украины. Это происходит из-за того, что туры в Египет являются мало затратными заграничными турами для украинцев.

К примеру, тур с вылетом 15 ноября на неделю в пятизвездочный отель на двоих именно в Шарм-эль-Шейх будет стоить минимум 17,6 тыс. грн. Вместе с тем, самые дешевые туры в страны-конкуренты будут стоить дороже. Так, за тур в Объединенные арабские эмираты придется заплатить, как минимум, 26,2 тыс. грн, а в Шри-Ланку и того больше - 41,7 тыс. грн.

Кроме того, Госавиаслужба в телеграмме определила участок Египта, при полете в который украинским авиакомпаниям поручено "самостоятельно выполнять анализ рисков относительно выполнения полетов". Как пояснили в ведомстве, этим участком определен Синайский полуостров, включая курортные города Шарм-эль-Шейх и Таба [4].

Как пояснили РБК-Украина в Госавиаслужбе, телеграмма была разослана, поскольку есть существенные риски для полетов в этот беспокойной регион. В ведомстве говорят, что ответственность за полеты в этом регионе возлагается на авиакомпании, они обязаны реагировать на ситуацию, мониторить специализированные послания аэронавигационных органов, которые регламентируют использование воздушного пространства и т. д.

Вместе с тем в Госавиаслужбе выделили, что Украина не вводит запрет, подобно ряду европейских стран, поскольку пока нет жестких оснований для того, чтобы полностью закрыть полеты.

Эксперты авиарынка заявляют, что введенные Госавиаслужбой ограничения можно рассматривать как попытку перестраховаться.

Пока неизвестна наиболее вероятная причина авиакатастрофы (новые версии появляются каждый день), авиационные власти действуют скорее на опережение и призывают авиакомпании более внимательно отслеживать ситуацию в регионе и оценивать риски.

Кроме того, в течение нескольких дней после авиакатастрофы Airbus A321 над Синайским полуостровом авиационные власти ряда стран предупредили своих авиаперевозчиков о повышенном риске полетов в этом регионе. Например, Lufthansa, Air France и Emirates сразу же заявили, что временно останавливаю полеты над полуостровом.

Такие решения, вероятно, связаны с большим количеством версий авиакатастрофы Airbus A321. Среди причин рассматривается внешнее воздействие [4].

Украинские авиакомпании планируют продолжать полеты в аэропорты Египта. В свою очередь гендиректор авиакомпании Windrose заявил, что его авиакомпания также продолжит полеты, но не по трассам, которые запретили.

Что МАУ готова содействовать доставке инспектора украинской Госавиаслужбы для аудита безопасности в аэропорт Шарм-эль-Шейха.

Кроме того, после проведения государственного аудита, МАУ также планирует попросить авиационные службы Египта разрешить сотруднику службы авиабезопасности МАУ провести внеочередной аудит в аэропорту Шарм-эль-Шейха [3].

Вместе с тем одним из последствий продолжения полетов в указанном направлении уже сейчас может стать повышение страховых платежей со стороны страховых компаний и собственников воздушных судов, которые выполняют полеты в этот регион.

По аналогии с аэропортом Харькова. Официально полеты в Харьков не запрещены, но ряд авиакомпаний (например, Wizz Air) отменили свои рейсы, так как страховые компании значительно подняли ставки. Рейсы перестали быть экономически выгодными.

Кроме того, авиакомпании, в случае с лизинговыми самолетами, могут их лишиться, если будут продолжать полеты в неспокойную зону.

Лизингодатель может требовать получить информацию об эксплуатации и среагировать, например, откорректировать условия лизинга. Чем более рискованная эксплуатация, тем жестче могут быть требования лизингодателя.

Кроме того, лизингодатель может даже потребовать вернуть самолет, но собственники самолетов редко пользуется таким правом.

Последние новости, связанные с катастрофой самолета в Египте, негативно сказываются на туристическом бизнесе, туроператорам приходится снижать цены, чтобы удерживать турпоток.

Тенденция по рынку – очень большой демпинг по Египту, который не выдерживает никакой критики [2].

Цены на туры в Египет в районе Шарм-эль-Шейха снизились примерно на 20%, в основном, на ближайшие даты. Удешевление, а также привычка отдыхать в Египте в это время, способствуют поддержанию спроса на данное направление.

В будущем ожидается снижение цен на туры в ОАЭ, поскольку местные отели почувствовали общее падение третичного рынка и готовы давать низкие цены для туристов из Украины.

Таким образом, проведенное исследование дает основание утверждать, что туристический поток резко падает при обострении политических ситуаций в странах.

ИСТОЧНИКИ И ЛИТЕРАТУРА

1. Закрытие Турции для туристов станет вторым тяжелым ударом по туротрасли после Египта – РТС [Электронный ресурс]. – Режим доступа: <http://www.finmarket.ru>
2. Над туризмом в Египте сгущаются тучи [Электронный ресурс]. – Режим доступа: <http://www.rbc.ua/rus/analytics/turizmom-egipte-sgushchayutsya-tuchi-1446743683.html>
3. Снижение туристического потока в Турцию [Электронный ресурс]. – Режим доступа: <http://gpolitika.com>
4. Туроператоры прощаются с Турцией [Электронный ресурс]. – Режим доступа: <http://forum.awd.ru>

Научный руководитель – кандидат географических наук, доцент Г.А.Заварика

*Ольга Шикина, Светлана Загорулько
(Одесса, Украина)*

СОВРЕМЕННЫЕ ТЕНДЕНЦИИ И ПЕРСПЕКТИВЫ РАЗВИТИЯ МЕЖДУНАРОДНОГО ТУРИЗМА

Постановка проблемы в общем виде. Современные тенденции развития международного туризма и политика государств в этой отрасли вызывают повышенный интерес со стороны потенциальных потребителей туристических услуг, субъектов туристической деятельности, ученых в сфере экономики, а также государственных органов разных стран в сфере регулирования и развития туризма. Поскольку международная индустрия туризма является одним из важнейших экономических секторов, она влияет на экономическое, культурное и социальное развитие регионов и стран мира. Мы можем наблюдать тенденцию к возрастанию влияния его на формирования ВВП. В 2014 году, согласно данным Всемирной туристской организации (UNWTO) данная индустрия заняла 9% мирового валового продукта.

Анализ исследований и публикаций последних лет. Современные тенденции международного туризма исследовали многие авторы, среди которых М.Б. Онисько [3], С.С. Галасюк [4-7].

Выделение нерешенных ранее частей общей проблемы. Развитие международной экономики и повышение уровня благосостояния людей способствует повышению спроса на туристические услуги и их разнообразие. Эта тенденция придает проблеме развития туризма актуальность, а исследованию – научное и практическое значения

Постановка задачи. Задачей статьи является изучить современные тенденции и перспективы развития международного туризма, его видов на основе статистических данных туристических прибытий согласно UNWTO Tourism Highlights, а также спрогнозировать развитие международного туризма в долгосрочном периоде.

Изложение основного материала исследования. На сегодняшний день туризм является одной из важнейших, а в некоторых случаях основной статьей дохода многих стран мира, а также ключевым фактором в развитии, процветании и благополучии. Еще с середины прошлого века международный туризм и туристические услуги становятся объектом международного регулирования, а уже в наши дни он стал одной из наиболее динамично развивающихся отраслей мирового хозяйства. В таких условиях особую необходимость принимает совершенствование международного туристического права, упрощение визовых формальностей, внедрение новейших научных инноваций деятельности в сфере туризма, обеспечение безопасности туристов в местах назначения, углубление связей среди международных туристских организаций, а также создание локальных организаций, которые разрабатывали бы программы по устойчивому развитию туризма в регионах и странах, а также антикризисные программы, поскольку туристическая отрасль зависима от политических и экономических кризисных ситуаций.

Под туризмом следует понимать «форму временного выезда людей с места постоянного жительства в оздоровительных целях и (или) для удовлетворения познавательных интересов в свободное время или в профессионально-деловых целях без занятия оплачиваемой деятельностью в месте временного пребывания» [1]. Под международным туризмом принято понимать путешествие людей за пределы своего региона и родной страны по разным причинам, таким как рекреационные, оздоровительные, деловые и т.д. Международный туризм принято разделять на въездной и выездной. Выездной туризм предполагает путешествие лиц за пределы своей страны по отношению к месту своего проживания, въездной же туризм – путешествие лиц, за пределами своей страны, но уже по отношению к стране пребывания. Другими словами, одно и то же путешествие с пересечением границы будет выступать одновременно как выездным, так и въездным туризмом.

В зависимости от того, как экономически влияет туризм на страны и регионы, его принято делить на активный и пассивный. Первый является фактором ввоза валюты в страну, второй – вывозом денег из страны. В Украине, мы наблюдаем пассивный туризм. И хотя с экономической точки зрения эта тенденция негативная, поскольку страна имеет туристические ресурсы, но не получает достаточного притока иностранной валюты, но вместе с тем туристы привозят обратно с собой впечатления, которые обогащают культурно каждого путешествующего человека и такое явление называется туристическим экспортом.

В современном мире наблюдается тенденция развития новых видов туризма и вместе с тем мест назначения, а деньги, вкладываемые в это развитие странами, превращаются в движущую силу социально-культурного прогресса через создание новых рабочих мест и предприятий, как следствие увеличиваются экспортные поступления и развивается инфраструктура. За последние шесть десятилетий туризм испытывает постоянное расширение и диверсификацию и становится одним из быстрорастущих экономических секторов в мире. Помимо таких традиционных фаворитов как Европа и Северная Америка появляются и открываются новые направления, интересующие туристов.

Несмотря на разные периодические экономические потрясения, доля туризма на мировом рынке возрастает. Одним из критериев оценки являются туристические прибытия. Согласно статистическим наблюдениям UNWTO в 1950 г. этот показатель составил 2,5 млн чел., в 1980 г. – 278 млн чел., в 1995 г. – 527 млн чел., а в 2014 г. – 1133 млн чел. Кроме того, доходы от туризма по всему миру в 1950 г. составляли 2 млрд дол. США, в 1980 г. – 104 млрд дол. США, в 1995 г. – 415 млрд, а уже в 2014 г. – составили 1254 млрд дол. США [2].

Согласно долгосрочному прогнозу UNWTO в период между 2010 и 2030 гг. количество международных туристов будет возрастать ежегодно на 3,3 % и к 2030 г. число достигнет 1,8 млрд чел.

В 2014 году наблюдается тенденция роста международных прибытий, причем в Америке он возрос более всего – на 8 %, затем следует Азиатско-Тихоокеанский и Ближневосточный регионы, в каждом из них количество увеличилось на 5 %, в Европе число увеличилось на 3 %, в то время, как в Африке они возросли на 2 %.

Каждый год UNWTO составляет рейтинг стран по международным прибытиям, а также доходов от них (см. Табл. 1 и 2).

Таблица 1

Рейтинг стран по международным прибытиям 2013-2014 гг.

Страна		Млн туристов		Изменение в %	
		2013	2014	2013/2012	2014/2013
1	Франция	83,6	83,7	2,0	0,1
2	США	70,0	74,8	5,0	6,8
3	Испания	60,7	65,0	5,6	7,1
4	Китай	55,7	55,6	-3,5	-0,1
5	Италия	47,7	48,6	2,9	1,8
6	Турция	37,8	39,8	5,9	5,3
7	Германия	31,5	33,0	3,7	4,6
8	Великобритания	31,1	32,6	6,1	5,0
9	Российская Федерация	28,4	29,8	10,2	5,3
10	Мексика	24,2	29,1	3,2	20,5

В 2014 г. произошло несколько изменений в рейтинге по международным туристским прибытиям и доходам от международного туризма. В рейтинге прибытий, Мексика поднялась на пять позиций и таким образом вошла в мировую десятку стран по международным прибытиям. В рейтинге по доходам от туризма, Китай и Великобритания поднялись на две позиции, на места 3 и 7 соответственно в рейтинге. В результате, Франция и Макао (Китай) переместились на одну позицию вниз на 4 и 5 соответственно, а Таиланд переместился вниз на два места на 9 позицию. При рейтинге ведущих стран обычно берут во внимание больше, чем один индикатор. Интересно отметить, что в рейтинге по двум ключевым показателям въездного туризма – международные туристские прибытия и доходы от туризма – семь из десяти направлений появляются в обоих списках, несмотря на то, что они привлекают разные типы туристов, а также в каждом из направлений разные средние цены за ночлег и поездки. В случае поступлений туризма мы можем наблюдать не только изменение относительной производительности, но в значительной степени и изменение курса колебания национальных валют [4-6].

Таблица 2

Рейтинг стран по доходам от туризма 2013-2014 гг.

Страна		Млрд дол. США		Изменение в %		% изменение в местной валюте	
		2013	2014	2013/2012	2014/2013	2013/2012	2014/2013
1	США	172,9	177,2	7,0	2,5	7,0	2,5
2	Испания	62,6	65,2	7,6	4,2	4,1	4,2
3	Китай	51,7	56,9	3,3	10,2	1,4	9,2
4	Франция	56,7	55,4	5,6	-2,3	2,1	-2,3
5	Макао (Китай)	51,8	50,8	18,1	-1,9	18,1	-1,9
6	Италия	43,9	45,5	6,6	3,7	3,1	3,7
7	Великобритания	41,0	45,3	12,1	10,3	13,2	4,8
8	Германия	41,3	43,3	8,2	5,0	4,7	4,9
9	Таиланд	41,8	38,4	23,4	-8,0	22,1	-2,7
10	Гонконг (Китай)	38,9	38,4	17,7	-1,4	17,7	-1,5

Франция, Испания, США и Китай по-прежнему занимают лидирующие места в обоих списках, как по международным прибытиям, так и по поступлениям от туризма.

Согласно прогнозам UNWTO, число международных туристских прибытий будет увеличиться почти на 43 млн в год, по сравнению со средним увеличением на 28 млн в год в период с 1995 по 2010 год.

При прогнозируемых темпах роста международных туристских прибытий во всем мире, показатель достигнет 1,4 млрд к 2020 г. и 1,8 млрд к 2030 г. В 2030 г. 57 % международных прибытий будет относиться к странам с развивающейся экономикой (в 1980 г. доля прибытий в эти страны составляла лишь 30 %) и 43 % – в страны с развитой экономикой (в 1980 г. доля составляла 70 %).

Наибольший рост прибытий будет наблюдаться в Азии и Тихоокеанском регионе, где число прибытий возрастет на 331 млн и достигнет 535 млн в 2030 г. (+4,9 % за год). На Ближнем Востоке и в Африке также предполагается удвоение количества прибывших в 2014 г., с 61 млн до 149 млн и от 50 млн до 134 млн соответственно. В Европе (от 475 млн до 744 млн) и Америке (от 150 млн до 248 млн). Как мы видим темп роста международных прибытий последних в будущем не велик, по сравнению с другими регионами [3].

Выводы и перспективы дальнейших разработок. Международный туризм становится источником не

только поступления иностранной валюты, но и создания новых рабочих мест. Статистические данные показывают, что несмотря на кризисы, политическую нестабильность в современном мире за последние годы мы все же видим позитивный характер тенденций развития туризма во всем мире. Количество путешествующих с каждым годом возрастает. Благодаря обилию рекламы, техническому прогрессу, доступности информации возрастает возможность общения между разными странами, народами, что позволяет людям понимать лучше друг друга, идет взаимное обогащение.

ИСТОЧНИКИ И ЛИТЕРАТУРА

1. Закон України про внесення змін до Закону України «Про туризм» від 18 листопада 2003 р. № 1282 – IV [Електронний ресурс]. – Режим доступу: <http://zakon.rada.gov.ua/laws/show/1282-15/>.
2. Краткий обзор туристических наблюдений развития международного туризма в мире по итогам работы Всемирной туристской организации за 2014 г. [Електронний ресурс]. – Режим доступу : <http://www.world-tourism.org/>
3. Онисько М. Б. Міжнародний туризм: світові тенденції та українські реалії [Електронний ресурс]. – Режим доступу : <http://sd.net.ua/2012/05/24/turizm-ukraine-mir.html>.
4. Галасюк С. С. Місце України в структурі світового туристичного ринку / С. С. Галасюк // Вісник соціально-економічних досліджень: зб. наук. праць. – Одеса: ОДЕУ, 2008. – Вип. 33. – С. 373-379.
5. Галасюк С.С. Основні напрями розвитку туристичного ринку Великої Британії / С.С.Галасюк // Індустрія гостинності в країнах Європи: Матеріали міжнародної науково-практичної конференції. – Сімферополь: КІБ, 2009. – С. 31-33.
6. Галасюк С.С. Основні напрями розвитку туристичного ринку Німеччини / С.С.Галасюк // Індустрія гостинності в країнах Європи: Матеріали міжнародної науково-практичної конференції. – Сімферополь: КІБ, 2008. – С. 42-44.
7. Галасюк С.С. Основні напрями розвитку туристичного ринку Франції / С.С.Галасюк // Індустрія гостинності в країнах Європи: Матеріали міжнародної науково-практичної конференції. – Сімферополь: КІБ, 2008. – С. 43-46.

*Ольга Шикина, Катерина Мережко
(Одесса, Украина)*

МОТИВЫ ТУРИСТИЧЕСКИХ ПОЕЗДОК

Постановка проблемы в общем виде. Знание мотивов туристических поездок в туризме очень важно. Так как это дает четкое понимание того, что хотят туристы, для чего они покидают место своего постоянного проживания, с какой целью уезжают. Поэтому изучение мотивов туристических поездок является актуальным вопросом.

Анализ последних исследований и публикаций. Исследованию мотивов туристических поездок посвящены научные статьи и работы таких отечественных ученых, как Т.М. Байдак [1], В.О. Болотова [1], В.А. Квартальнов [2].

Выделение нерешенных ранее частей общей проблемы. Несмотря на большое количество исследований, которые рассматривают классификацию мотивов туристических поездок, каждый год они меняются и добавляются новые. Поэтому существует необходимость продолжения исследования.

Цель данной статьи – показать, какие существуют основные мотивы туристических поездок.

Изложение основного материала исследования. Туризм – это бурно развивающаяся отрасль в экономике страны. На сегодняшний день у многих людей возникает потребность в путешествии. Стремление к получению новых ощущений и эмоций, желание отдохнуть физически и духовно рождает конкретные мотивы туристических путешествий.

Мотивация туристических путешествий помогает определить, чем руководствуется человек, выбирая конкретный тур, что побуждает туристов ехать в определенное место туристического путешествия.

Существует большое количество определений понятия «мотивы», среди которых, мотив – «это обоснование индивидом своих решений, он является силой, побуждающей человека реализовывать свои интересы» [1].

Понятие «туристские мотивы» имеет несколько другой окрас – «это побуждения человека, направленные на удовлетворение рекреационных потребностей, в зависимости от его индивидуальных физиологических и психологических особенностей, системы взглядов, ценностей, склонностей, образования» [2].

Туристские мотивы – важнейшие составные элементы системы туристской деятельности, которые можно рассматривать как определяющие компоненты спроса, основу выбора поездки и программы отдыха [2].

В мире насчитывается более 300 видов и подвидов путешествий, которые каждый год дополняются новыми типами, способными удовлетворить любое желание туристов. В основе туристской поездки лежит понятие «мотивация» – один из важных факторов при выборе тура.

Туристская мотивация – это та необходимая база, на которой должна строиться эффективная система планирования, разработки и реализации туристского продукта [2].

У туристов, как правило, большое количество разнообразных мотивов. Но в большинстве случаев из всего количества мотивов решающим является лишь один или два. Однако, мотивы туристов могут меняться, даже во время путешествия, тогда, возможно, второстепенные мотивы станут основными.

Так как в туризме основную деятельность осуществляют туроператоры и турагенты, а также другие туристические предприятия и организации, то необходимо исследовать и анализировать мотивы туристических путешествий. Данные исследования смогут показать реальную картину соответствия спроса и предложения на рынке туристических услуг, а также повысить конкурентоспособность и продуктивность работы туристических предприятий.

Туристские мотивы как определяющий компонент спроса должны быть положены в основу деятельности турфирмы с расчетом, что производимый туристский продукт сможет обеспечивать туристский спрос. При этом важен двуединый и взаимодополняющий подход: с одной стороны, тщательное, всестороннее изучение и использование мотивов потребителя, ориентация на них производства, адресность турпродукта; с другой – активное воздействие на существующие мотивы, их формирование [2].

Исследования туристских мотивов помогает не только узнавать основные места туристических поездок, но и открывать новые туристические локации, виды туризма. Конкретное понимание туристских мотивов – это залог успеха развития туризма.

Понимание, знание и использование туристских мотивов, влияющих на выбор конкретного туристского продукта и принятие решения о путешествии, могут стать залогом успешного функционирования туристского предприятия, продвижения и популяризации туристского направления. Выявив мотивы, можно выработать эффективные приемы, способствующие привлечению туриста и придания ему статуса постоянного, что, в конечном итоге, прямым или косвенным образом может повлиять на характер и объем спроса и сбыта [2].

В какой-то степени мотивы определяют поведение туриста при выборе того или иного тура. Не все туристские мотивы можно конкретно сформулировать.

Цели путешествия – основа первоначального отличия туристских мотивов. Среди целей путешествия можно выделить следующие:

- отдых, досуг, развлечение;
- познание;
- спорт и его сопровождение;
- лечение;
- паломничество и деловые цели;
- гостевые цели [2].

Данные цели путешествия дают возможность составить условную классификацию туристских мотиваций при выборе туров [2]:

1. Забота о здоровье. Для реализации этого мотива предусмотрены культурно-оздоровительные, лечебные туры, с использованием оздоровительных видов спорта.
2. Занятия спортом. Туры, содержащие разнообразные виды спорта.
3. Обучение. Туры, связанные с изучением иностранных языков и разговорной практикой, предусматривающие ежедневные занятия и различные виды рекреационной деятельности; туры, обучающие различным видам спорта; а также профессиональные программы обучения (менеджмент, маркетинг, экономика). Наибольшую группу составляют обучающие туры по интересам.
4. Возможность самовыражения и самоутверждения. Различные туры приключенческого характера.
5. Возможность заняться любимым делом в среде единомышленников. Специальные туры для автолюбителей, фанатов и спортивных болельщиков на спортивные соревнования, чемпионаты и олимпиады; туры для паломников, коллекционеров, гурманов.
6. Деловые, конгресс-туры.
7. Развлечение и потребность в общении с людьми. Путешествия в праздничные дни и туры с развлекательно-познавательными программами.
8. Удовлетворение любопытства и повышение культурного уровня. Этот туристский мотив реализуется во всех вышеперечисленных турах, но наиболее характерен для познавательных туров.

Специфические интересы различных туристских групп позволяют выделить четыре категории туристских мотивов, элементы которых определяют выбор туриста [2]:

1. Природные и климатические мотивы. Рельеф местности, растительность, температура воздуха играют существенную роль в создании таких форм туризма, как спортивный, водный, горнолыжный и другие. Отражают психологические и биологические потребности населения урбанизированных городов, которое ищет в туризме отдых и смену окружающей обстановки.
2. Культурные мотивы. Исторические места, музеи, картинные галереи, выставки, археологические памятники, народные ремесла и другие составляют культурное наследие страны.

3. Экономические мотивы. Охватывают стоимость жизни в месте туристского назначения, стоимость путешествия. Играют существенную роль в формировании недорогостоящих пэкидж-туров, оказывают существенное влияние на количество туристов со средним доходом.

4. Психологические мотивы. Побуждают человека путешествовать, отвечают психологическим потребностям туриста. Доказано, что не многие туристы приезжают снова в те места, где они уже были, за исключением случаев, когда туристом движут сентиментальные причины или сильный экономический мотив.

Выводы. Можно сделать вывод, что мотивы туристических путешествий разнообразны. Они оказывают огромное влияние на развитие туризма, на внедрение новых видов туризма, а также на усовершенствование существующих видов. Чтобы четко иметь представление о состоянии спроса и предложения на рынке туристических услуг необходимо тщательно изучать мотивы путешествующих.

ИСТОЧНИКИ И ЛИТЕРАТУРА

1. Байдак Т.М. Мотиви споживчої поведінки: соціологічний аналіз ринку туристичних послуг / Т.М. Байдак, В.О. Болотова // Сучасні суспільні проблеми у вимірі соціології управління. – 2013. – Т. 14, Вип. 276. – С. 90-95. – Режим доступу: http://nbuv.gov.ua/j-pdf/znppduuu_2013_14_276_13.pdf

2. Квартальнов В.А. Туризм / В.А. Квартальнов. – М.: Финансы и статистика, 2002. – 320 с.

*Ольга Шикіна, Олеся Цимбаліст
(Одеса, Україна)*

СЕЗОННІСТЬ ЯК ФАКТОР, ВПЛИВАЮЧИЙ НА НАДАННЯ ПОСЛУГ ГОТЕЛЬНИМИ ПІДПРИЄМСТВАМИ

Постановка проблеми у загальному вигляді. Готельне господарство у нашій країні є однією з провідних галузей сфери послуг, якій з кожним роком надається все більше значення. Посилення міжнародних зв'язків, збільшення ділових контактів із зарубіжними країнами у галузі науки, культури і техніки, розширення міжнародного співробітництва в усіх сферах виробництва зумовило значний розвиток готельного господарства. Тому між підприємствами розміщення все більше загострюється конкуренція за споживача, особливо у період міжсезоння.

Аналіз досліджень і публікацій останніх років. Сучасний стан та перспективи розвитку готельного ринку досліджувало багато авторів, серед яких Н.І. Кабушкин [1], Н.А. Юнусова [2], В.А.Квартальнов [3], С.С. Галасюк [4], О.В. Гусева [5]. Але проблема нівелювання негативного впливу сезонних коливань на готельну індустрію у літературних джерелах досліджена недостатньо.

Виділення невирішених раніше частин загальної проблеми. Найважливіші проблеми, з якими стикаються курортні готелі, зумовлені сезонністю попиту, що значною мірою позначається на стабільності рівня доходів цих засобів розміщення. Багато курортів є сезонними по своїй суті (наприклад, зимові та літні). Тривалість періоду активного функціонування може варіюватися від 90 до 180 днів, що часто залежить від кліматичних і низки інших чинників.

Сезонність попиту на готельні послуги породжує і ряд інших проблем, однією з яких є залучення та збереження кваліфікованого персоналу У багатьох випадках постає питання мотивації персоналу і часто відбувається так, що адміністрація готелю змушена наймати кожен сезон на роботу нову групу співробітників, що спричиняє значні витрати на їх професійну підготовку.

Для зменшення потреби у персоналі закордонні готельєри обрали шлях використання електронної апаратури. Наприклад, камери спостереження, детектор руху, сигналізація, пульт швидкого реагування можуть частково скоротити штат охорони без втрати ефективності охоронних заходів [1].

Ще одну групу серйозних проблем являє забезпечення збереження і підтримки будівлі та обладнання у належному стані у несезонний період, коли готель закритий.

Постановка завдання. Завданням статті є дослідження питання сезонності та розроблення рекомендацій щодо підвищення коефіцієнту використання місткості готельних підприємств у період міжсезоння.

Виклад основного матеріалу дослідження. Динамічний розвиток готельного господарства приводить до появи циклічності, тобто повторюваності тенденцій та інтенсивності розвитку. В залежності від проміжку часу, за який проходить цикл можна виділити економічну та сезонну циклічність. Економічна циклічність достатньо тривала та може охоплювати декілька років. Вона відображає основні закономірності механізму ринку, її використовують для довготривалого планування та аналізу ринку. Циклічність сезону охоплює період до 1 року і пов'язана, як правило, з кліматичними змінами та видами туризму на території, де знаходиться готель. Часто сезонність також пов'язана з економічними, соціальними, демографічними, технологічними та психологічними факторами [2].

Як правило, сезонні коливання в економіці не є рідкістю. В період низького сезону підприємства інших галузей можуть накопичувати товари на складі до настання високого сезону, котрий компенсує втрачені прибутки. Підприємства готельного господарства не здатні зберігати свій продукт, так як послуги готелів

виробляються і споживаються одночасно, а матеріально-технічна база, яка не була використана у низький сезон, не спроможна забезпечити надання послуг у двократному розмірі. Тому, втрачаючи прибуток у низький сезон, готель не може додержати його у високий.

Для виявлення і розрахунку індексу сезонності на підприємстві використовують різні статистичні прийоми такі як метод постійної середньої, метод змінної середньої, метод знаходження зважених індексів сезонності, метод ковзної середньої [2].

Коефіцієнт сезонності можна розрахувати використовуючи дані про обсяг доходів від реалізації:

$$K_c = \frac{Y_1}{\bar{Y}} * 100, \text{ де}$$

Y_1 – середній рівень обсягу реалізованих послуг окремого місяця;

\bar{Y} – середньомісячний обсяг реалізованих послуг за звітний період [3].

Індекс сезонності можна також розрахувати використовуючи дані про завантаження в окремому місяці по відношенню до максимального завантаження, яке можливе для окремого готелю в залежності від обсягу номерного фонду на кожному підприємстві.

Для визначення індексу сезонності рекомендується використовувати зважений спосіб, а також користуватися такою формулою:

$$I_s = \frac{\sum_{i=1}^{12} Z_i * M_i}{\sum_{i=1}^{12} M_i} * 100\%, \text{ де}$$

I_s – індекс сезонності у процентах;

Z_i – фактична зайнятість номерів в i -му місяці;

M_i – максимальна зайнятість номерів в i -му місяці [3].

На рисунку 1 представлено розподіл середньомісячного коефіцієнта використання ємкості готелю «Олександрівський», що знаходиться у м. Одеса. Найвищий коефіцієнт використання місткості готелю «Олександрівський» припадає на червень-вересень (це «високий сезон»), найменший припадає на грудень-лютий («низький сезон»). Період з березня по червень та з жовтня по листопад – «перехідний сезон».



Рис.1. Коефіцієнт використання місткості готелю «Олександрівський» за 2014-2015 рр.

Готель «Олександрівський» має конкурентну перевагу перед іншими курортними готелями, він не піддається сезонним коливанням в такому обсязі, так як орієнтований на ділових та відпочиваючих туристів одночасно [4, с.10]. У цьому готелі є дві конференц-зали, кімната переговорів, які сприяють потоку клієнтів, які користуються не тільки послугами розміщення, але й послугами оренди конференц-сервісу.

Ще одним прикладом рішення проблеми сезонності є розповсюджена система договорів із компаніями, які забезпечують готель діловими туристами.

Позитивним фактом для готелю «Олександрівський» є співпраця готельною мережею Рейкарц, яка забезпечує для готелю вагомий частку клієнтів.

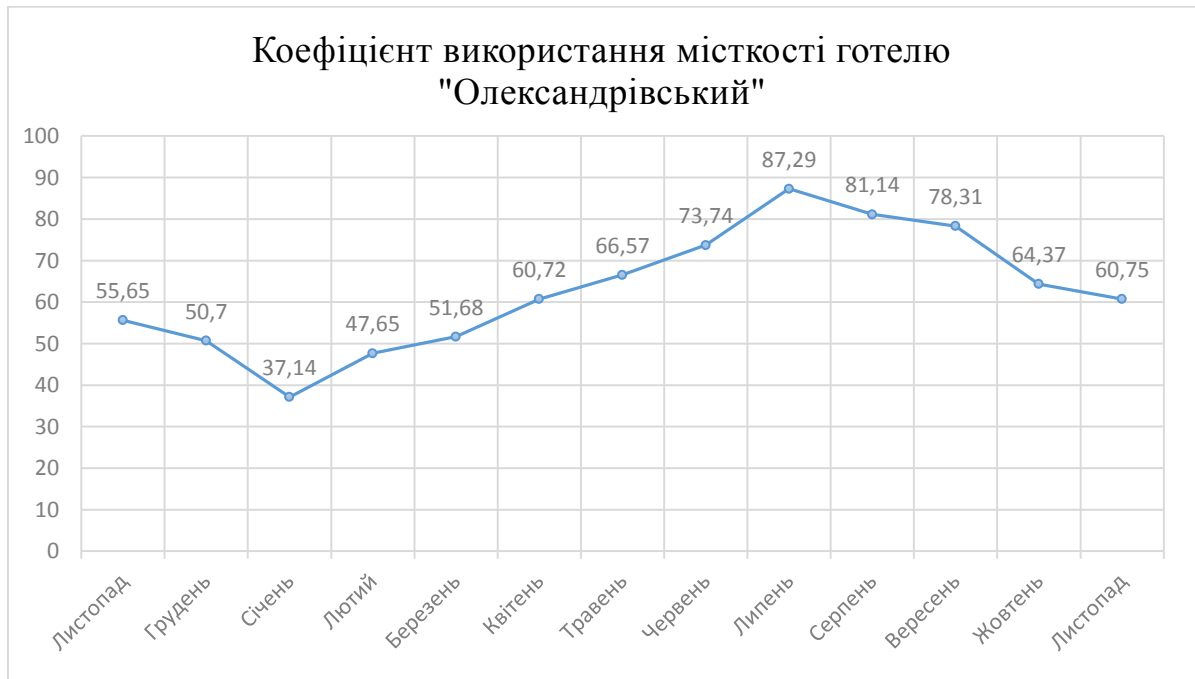
Але не зважаючи на заходи, сезонність все таки відображається на завантаженні підприємства. Розглянемо деякі заходи, що допомагають зменшити індекс сезонності на підприємстві:

- надання декількох видів послуг, попит на які коливається у протифазі (сезонний спад або підйом). Наприклад, орієнтація на відпочиваючих гостей у високий сезон та ділових гостей чи гостей у відраженні – у низький;

- політика сезонних цін – застосування прогресивних форм цін в залежності від очікуваного попиту споживачів на ті чи інші послуги готелю, а також їхньої здатності реагувати на такі зміни;

- широке використання засобів масової інформації для формування попиту на послуги і залучення клієнтів шляхом їх оповіщення про властивості та якості послуг, що надаються;

- застосування прогресивних форм обслуговування клієнтів для формування конкурентних переваг підприємства на ринку;

- всебічне вдосконалення сервісу з надання послуг для становлення підприємства на конкурентному ринку;

- формування бази постійних клієнтів та системи знижок для них;

- формування спеціальних пакетних пропозицій у низький сезон, наприклад, 3 ночі за ціною двох;

- реєстрація у системах бронювання та використання договорів із корпоративними клієнтами [5, с. 46].

Висновки і перспективи подальших розробок. Проблема низького сезону у готелі, зокрема у курортному, полягає, насамперед, у відсутності достатньої атракції. Іншими словами, курортні готелі приваблюють довколишніми ресурсами, що сприяють відпочинку, гірськолижні центри – можливістю покататися на лижах та іншим. Таким чином, виникає проблема тимчасової відсутності атракції.

Комбінація курортної та ділової спеціалізації, вже широко використовується як один із шляхів підвищення коефіцієнта використання місткості готелю у період низького сезону та міжсезоння. Крім того, якщо готель є ініціатором проведення семінарів або підписує договір про надання своєї площі для їх проведення, тоді такий засіб розміщення має повну можливість спланувати отримання доходів від курортної та ділової діяльності.

ДЖЕРЕЛА ТА ЛІТЕРАТУРА

1. Кабушкин Н.И. Менеджмент гостиниц и предприятий: навчальный посібник / Н.И.Кабушкин, Г.А.Бондаренко. - М.: Новое знание, 2001. – 216 с.

2. Юнусова Н.А. Снижение сезонности – главный путь к эффективности и качеству гостиничных / Н.А. Юнусова – г.Самарканд.

3. Квартальнов В.А. Туризм: Учебник / Квартальнов В.А. – М.: Финансы и статистика, 2002. – 320 с.

4. Галасюк С. С. Структура ринку засобів розміщення Одеського регіону / С. С. Галасюк, О. В. Гусева // Науковий вісник: Одеський державний економічний університет. Всеукраїнська асоціація молодих науковців. – Одеса: ОДЕУ, 2008. – Вип. 18 (52). – С. 3-13.

5. Гусева О. В. Ціни як індикатор ділової активності на ринку готельних послуг крупного міста / О.В. Гусева // Вісник соціально-економічних досліджень: зб. наук. пр. / голов. ред. М. І. Зверяков; Одеський держ. екон. ун-т. – Одеса, 2010. – № 39. – С. 44–51.

СЕКЦИЯ: ГОСУДАРСТВЕННОЕ УПРАВЛЕНИЕ

*Віра Усик
(Київ, Україна)*

ПРАКТИЧНА ПІДГОТОВКА УПРАВЛІНСЬКИХ КАДРІВ НОВОЇ ГЕНЕРАЦІЇ

В умовах сьогодення, коли Україна переживає важкий період і в політичному, і в соціально-економічному аспектах, актуальним є питання виховання серед молоді справжніх лідерів – освічених, впевнених, амбіційних, здатних до рішучих кроків та до того аби очолити процеси економічного, політичного та духовного відродження суспільства та країни. Велику роль в цьому відіграє вища школа, адже саме тут молоді люди можуть отримати необхідні знання і навички, які не лише відповідають їхній професії, але й зможуть виховати в них справжніх лідерів, які здатні управляти органами державної влади та місцевого самоврядування, громадськими організаціями, великими корпораціями чи малим бізнесом. Однією з нагальних проблем у вищій школі є якісне перетворення характеру переддипломної практики, адже це саме та частина магістерської програми, де студенти можуть реалізувати свої теоретичні знання та отримати практичні навички. На жаль, сьогодні в більшості випадків переддипломна практика має формальний характер та не несе ніякої користі для студентів та для держави, а тим більше не здатна виховати в молодій людині риси лідера та управлінця.

В програмі розвитку кафедр, що випускають магістрів з державного управління, як правило, зазначено, що головною особливістю магістерської програми є забезпечення підготовки фахівців на компетентісних засадах. Компетенції магістра орієнтовані на завдання вищого рівня і пов'язані з функціонуванням різних підрозділів державних органів України. Крім того, такі кафедри по своїй суті мають змогу надати магістрам унікальну можливість вивчити зсередини систему державного управління в країні, дізнатися про специфіку роботи державних органів, напрацювати зв'язки з державними службовцями та отримати перспективу працевлаштування. Але, на жаль, останнім часом існує така проблема, що студенти, потрапляючи до органів державного управління та місцевого самоврядування на практику, насправді або виконують якусь «чорну роботу» або взагалі мають повне право ту практику не відвідувати і прийти лише за засвідченням початку та кінця практики у вигляді печатки. На жаль, державні службовці або не мають бажання, або недостатньо мотивовані, або мають багато роботи та не мають часу, щоб навчити молоде покоління.

Сучасні інтеграційні процеси в галузі освіти вимагають нової епохи розвитку освітньо-фахового потенціалу управлінських кадрів, адже суспільство й держава потребують підготовки нової генерації керівників і фахівців органів державної влади та місцевого самоврядування. Це вимагає якісного переосмислення формату практичної підготовки студентів, зокрема магістрів, адже цей процес реформування має стати поштовхом до модернізації загальнонаціональної системи підготовки управлінських кадрів нової генерації, які здатні мислити креативно, вирішувати професійно та ефективно поставлені державною завдання, забезпечувати реалізацію функцій щодо підвищення демократії, забезпечення прав і свобод людини, стабільного соціально-економічного та політичного розвитку держави.

Зовсім нещодавно в Україні стартував проект «Моя Кар'єра», який реалізується програмою розвитку ООН в Україні у партнерстві з Міністерством освіти і науки України, Міністерством молоді та спорту України та іншими партнерами. 9 жовтня поточного року молодь від 14 до 25 років зможе безкоштовно пройти один з найкращих світових профорієнтаційних тестів. За результати виявилось, що сьогодні 52% української молоді працює не за фахом. Отже, вища освіта обернулася для них даремно витраченими роками, нервами, батьківськими та державними коштами. Ось чому важливою є допомога підліткам свідомо прийняти перше з найважливіших життєвих рішень – вибір своєї майбутньої кар'єри [1].

Але саме в сьогоднішніх умовах Україна потребує висококласних фахівців з державного управління, адже органам державної влади та місцевого самоврядування системно бракує людей, які готові брати на себе відповідальність. Як зазначає Андрій Зелінський, член ініціативної групи Української Академії Лідерства: «Наше суспільство дуже змінилося за останні кілька років, найбільшим потенціалом і шансом України є наша молодь: покоління вільних людей, покоління, яке мислить, прагне, творить і готове брати на себе відповідальність. І зараз – головне не прогавити шанс скерувати їхню нестримну енергію і патріотизм на благо нашої держави. Свідомі, соціально-відповідальні, ініціативні молоді люди з почуттям національної ідентичності – це майбутнє України та посли її цінностей і смислів у світі» [2].

У сучасних умовах випускник ВНЗ повинен володіти не тільки професійними знаннями, вміннями та навичками, а й певним набором лідерських якостей, що дозволяють йому успішно реалізовувати свій творчий потенціал у практичній діяльності. Однак у масовій практиці вищої школи сьогодні не повною мірою використовуються соціально-виховні умови навчального процесу, які можуть сприяти формуванню лідерських якостей студентів. Відповідно виникає необхідність у виявленні основних тенденцій, принципів, психолого-педагогічних умов і технологій, що сприяють формуванню та розвитку лідерських якостей особистості в навчальному процесі ВНЗ [3, с.17]. Тому вважаємо за необхідне змінити формат переддипломної магістерської практики, а саме диференціювати завдання, які студент повинен виконувати протягом цих декількох місяців. Звичайно перш ніж прийняти рішення щодо того, якого типу завдання мають бути, варто в першу чергу

вивчити європейський досвід, зокрема Польщі, Франції, Австрії, а, по-друге, здійснити евалюацію самого процесу практики з точки зору студентів, випускників, роботодавців, викладачів та зовнішніх експертів.

Вважаємо, що корисним з точки зору практичної підготовки, будуть зустрічі з випускниками, які працюють в органах державної влади, місцевого самоврядування, громадських організаціях і т.п., які на власних прикладах зможуть розповісти про професію та її особливості. Не менш цікавими мають стати тренінги та воркшопи в межах спеціалізації, наприклад щодо лідерства та демократії чи ефективності державного управління. Цей процес варто забезпечити сертифікатами, які стануть вагомим елементом майбутнього CV магістра. Крім того, під час практики, магістрів потрібно долучати до громадської роботи та до роботи органів студентського самоврядування, адже це комплекс цілеспрямованих заходів щодо розвитку важливих якостей, необхідних особистості для успішного професійного зростання. Найвищим рівнем практичної підготовки звичайно має стати інтернаціоналізація цього процесу, а саме можливість ознайомитися з досвідом інших країн с сфері державного управління та місцевого самоврядування, щодо питань демократії та верховенства права і т.п. Ідеально – влаштувати студентам літню школу, не менш корисно – прослухати цикл лекцій іноземних фахівців ну або ж організувати спільну конференцію з іноземними партнерами. До речі, наукова складова практичної підготовки - невід'ємний елемент, тому студентська наукова конференція чи участь в конкурсі наукових робіт має стати важливою складовою переддипломної практики.

Звичайно ж не можна виключити з переддипломної практики стажування в органах державної влади чи місцевого самоврядування, в консалтингових фірмах чи громадських організаціях, але цей процес потрібно вдосконалити. Адже саме під час стажування студенти можуть якнайкраще засвоїти принципи, які лежать в основі адміністративної діяльності, маючи змогу зіставляти свій досвід та теоретичні знання і щоденну практику на реальному робочому місці в органі влади; набути досвіду роботи у органах державної влади; опанувати засади організації управлінських структур, основні процедури, з яких складається професійна діяльність керівників; виявити необхідні керівнику якості (пунктуальність, ініціативність, уміння формулювати та висловлювати власні думки, здатність до конструктивної роботи в структурному підрозділі тощо) [4, с.7].

Що потрібно аби покращити результативність цього стажування? По-перше, нормативно-правовий документ, який би регулював цей процес. В ньому чітко повинні бути прописані права і обов'язки кожної із сторін. По-друге, потрібно на найвищому рівні влади ініціювати програму «Практика в органах державної влади та місцевого самоврядування» (така програма, наприклад, існує в Польщі «Praktyki studenckie w administracji rządowej»). Суть цієї програми зводиться до створення єдиної бази даних щодо можливості стажування (безкоштовного чи оплачуваного) в органах державної влади та місцевого самоврядування по всій країні. По-третє, потрібно аби існував чіткий механізм заохочення та стимулювання працівників, які будуть займатися практикантами та вчити їх основам їхньої майбутньої професії. І четверте, але не останнє, професія держслужбовця повинна стати престижною в нашій країні і високооплачуваною, адже низькі заробітні плати є однією з проблем чому молоді люди не мають бажання йти працювати в органи державної влади.

Ці всі та багато інших заходів мають лежати в основі практики студентів, адже основною метою програми переддипломної практики має стати формування спільноти лідерів, які б змогли на високому рівні та відповідно до міжнародних стандартів вибудувати результативну систему та якісну культуру управління шляхом поєднання і розвитку прикладних знань, практичних навичок, фахових компетенцій, загальнолюдських і професійних цінностей.

ДЖЕРЕЛА ТА ЛІТЕРАТУРА

1. В Україні презентовано профорієнтаційний тест для молоді «Моя кар'єра» [Електронний ресурс] / Офіційний сайт Міністерства освіти та науки України. – Режим доступу: <http://mon.gov.ua/usi-novivni/novini/2015/10/09/v-ukrayini-prezentovano-proforientacijnij/>
2. Майбутнє України твориться тут: відкриття Першої української академії лідерства [Електронний ресурс] / Освітній портал «Педагогічна преса». – Режим доступу: <http://pedpresa.ua/140647-majbutnye-ukrayiny-tvorytsya-tut-vidkrytya-pershoyi-ukrayinskoyi-akademiyi-liderstva.html>
3. Панфілов О. Ю. Методологічні підстави формування лідерських якостей у студентів вищого навчального закладу / О. Ю. Панфілов, О. О. Савченко // Вісник Національної юридичної академії України ім. Ярослава Мудрого. Серія: Філософія, філософія права, політологія, соціологія. – Х.:Право, 2012. – №2(12). – С.11-17.
4. Методичні рекомендації щодо стажування в органах влади осіб, зарахованих до Президентського кадрового резерву “Нова еліта нації” / Б.О.Костенко, В.М.Сороко, І.Г.Сурай / за заг. ред. Ю.В.Ковбасюка, В.А. Гошовської. – К. : НАДУ, 2013. – 86 с.

СЕКЦІЯ: ЕКОНОМІКА

*Петро Боровик, Анастасія Слободяник, Людмила Черненко
(Умань, Україна)*

ПРОБЛЕМИ ОПОДАТКУВАННЯ ПРИБУТКУ В УКРАЇНІ

Одним з податкових платежів, мобілізовані суми якого з 2015 р. суттєво вплинуть на доходну частину місцевих бюджетів, є податок на прибуток підприємств. Не зважаючи на те, що механізм справляння податку на прибуток підприємств з часу прийняття Податкового кодексу України зазнав суттєвих змін, слід відзначити, що порядок його нарахування і сплати в період 2013-2015 рр. знову був кілька раз реформований. При цьому, найбільш кардинальні зміни порядку оподаткування прибутку підприємств на загальній системі оподаткування відбулись в кінці 2014 р. з прийняттям Закону України від 28.12.2014 р. № 71-VIII «Про внесення змін до Податкового кодексу України та деяких законодавчих актів України щодо податкової реформи» [3]. Варто відмітити, що сучасні трансформації механізму справляння податку на прибуток потребують новітнього аналізу порядку його нарахування і сплати, який необхідно здійснювати з метою обґрунтування шляхів його вдосконалення.

Внаслідок реформування механізму справляння податку на прибуток, яке відбулось в період 2013-2015 рр., було спрощено механізм справляння цієї складової податкової системи України, яке відбулось, насамперед, шляхом відміни квартального порядку декларування з податку на прибуток для більшості категорій платників та запровадження правила розрахунку об'єкта оподаткування з податку на прибуток, дещо наближеного, порівняно з попереднім, до бухгалтерського порядку визначення прибутку [2; 3].

В той же час, необхідно відмітити, що порядок визначення сум прибутку з метою його оподаткування недостатньо гармонізовано з обліковими правилами обчислення прибутку підприємств. При цьому, податок на прибуток підприємств забезпечує надходження значної частини доходів консолідованого бюджету України. Поряд з цим, як демонструє практика податкового адміністрування цієї податкової форми, значна частина платників податку на прибуток в Україні в останні роки стали подавати декларації з податку на прибуток з нулями або декларувати від'ємні значення об'єкта оподаткування з цього податку [2; 3].

Необхідно зазначити, що податок на прибуток підприємств забезпечує надходження значної частини доходів консолідованого бюджету України. Саме це демонструє динаміка мобілізації цього податку до зведеного бюджету загалом по Україні, по Черкаській області, по Уманському району Черкащини, а також динаміка сплати досліджуваної податкової форми одним із підприємств досліджуваного району та частки зазначеного податку в податкових виплатах згаданого підприємства наведена нами в табл. 1.

Зокрема, показники табл. 1, демонструють наявність тенденції до щорічного зростання абсолютних розмірів мобілізованих сум податку на прибуток підприємств по Україні, області та по Уманському району.

В той же час, дані таблиці засвідчили що в 2012-2013 рр. питома вага податку на прибуток в податкових надходженнях консолідованого бюджету України, мобілізованих ДФС в Черкаській області та Уманською ОДПІ ГУ ДФС у Черкаській області дещо скоротилась. Поряд з цим частка мобілізованих сум цього податку в загальних податкових надходженнях загалом по Україні в 2013-2014 рр., будучи вищою на 1/4 від аналогічного показника за 2010-2012 рр. практично не змінювалась [2; 3].

Показники діяльності одного з платників податку на прибуток підприємств – ПРАТ «Уманьагрохім», наведені нами в таблиці, показали, що на протязі всього досліджуваного періоду відбувалось зростання як абсолютного розміру сплаченого податку на прибуток так і частки цього податку в загальних податкових виплатах зазначеного підприємства. Це

Таблиця 1

Динаміка сплати податку на прибуток та його частки в податкових надходженнях зведеного бюджету та податкових виплатах платника*

Показники	2010 р.	2011 р.	2012 р.	2013 р.	2014 р.
I. По Україні :					
Мобілізовано податку на прибуток підприємств, млрд. грн	33,2	40,2	55,0	55,3	54,3
Питома вага податку на прибуток підприємств у податкових надходженнях зведеного бюджету, %	11,5	12,8	13,8	16,1	16,1
II. По Черкаській області :					
Мобілізовано податку на прибуток підприємств, млн. грн	503,2	550,1	625,2	713,9	718,3
Питома вага податку на прибуток підприємств у податкових надходженнях, мобілізованих по області	10,2	10,8	11,1	12,9	12,2

Тенденции и перспективы развития науки и образования в условиях глобализации

до зведеного бюджету, %					
III. По Уманському району Черкаської області :					
Мобілізовано податку на прибуток підприємств, млн. грн	28,8	29,1	32,9	35,1	35,0
Питома вага податку на прибуток підприємств у податкових надходженнях, мобілізованих по місту до зведеного бюджету, %	15,3	16,2	17,9	17,8	17,0
IV. Показники сплати податку на прибуток ПРАТ «Уманьагрохім»:					
Сплачено податку на прибуток підприємств, тис. грн	615,6	616,7	698,1	759,9	811,1
Питома вага податку на прибуток підприємств у загальних податкових виплатах підприємства, %	27,7	28,6	28,8	28,9	28,9

*Складено авторами за матеріалами ДФС України, ДФС в Черкаській області, Уманської ОДПІ ГУ ДФС в Черкаській області та за даними податкової звітності ПРАТ «Уманьагрохім».

відбулось, насамперед, внаслідок, з одного боку, збільшення обсягів реалізації досліджуваного підприємства, а з іншого – скорочення пільг з податку на прибуток, на які мало право підприємство в період до 2011 року.

Як показали результати досліджень, такий стан речей, насамперед, зумовлений недоліками механізму справляння податку на прибуток. При цьому, аналіз наукових публікацій, присвячених недолікам механізму справляння податку на прибуток підприємств, дозволяє відзначити, що ця податкова форма має безліч недоліків, які стосуються механізму її справляння [1, с. 86-87; 4, с. 455-457].

Не зупиняючись на всіх аналізованих в науковій літературі недоліках порядку нарахування і сплати податку на прибуток, відзначимо основні з них, до яких, на нашу думку, варто віднести:

- непостійну ставку податку на протязі до 01.01 2016 р.;
- розбіжність між податковим та бухгалтерським обліком у визначенні доходів з метою оподаткування прибутку підприємств, собівартості реалізованої продукції та інших витрат;
- можливість перенесення на наступні податкові періоди від’ємного значення об’єкта оподаткування з податку на прибуток підприємств;
- недостатній рівень стимулювання інвестиційно-інноваційної діяльності підприємств через механізм справляння податку на прибуток.

Слід відзначити, що проблема зміни ставки податку на прибуток у разі, якщо не буде внесено нові зміни до Податкового кодексу України стосовно зміни ставок аналізованого податку вирішиться автоматично з 01.01 2016 р.

Поряд з цим, більшість перелічених проблем сучасного механізму справляння аналізованого податкового платежу потребують термінового та ефективного вирішення, оскільки лише їх врегулювання дозволить посилити фіскальний потенціал та регулюючі властивості цієї податкової форми.

Зокрема, на нашу думку, з метою забезпечення зростання регулюючого впливу податку на прибуток підприємств та спрощення облікових процедур, пов’язаних зі справлянням цього податку, нині необхідно:

- повне усунення розбіжностей між податковим та бухгалтерським обліком;
- відміна статті 150 Податкового кодексу України, яка передбачає можливість перенесення від’ємного значення об’єкта оподаткування з податку на прибуток на наступні податкові періоди;
- звільнення від оподаткування частини прибутку підприємств, що використовується на фінансування інвестиційно-інноваційних проектів.

Підсумовуючи результати проведеного дослідження, слід відмітити що сучасний порядок нарахування і сплати податку на прибуток підприємств має суттєві недоліки, зумовлені недостатніми фіскальними та регулюючими властивостями цієї податкової форми.

Шляхами вдосконалення вітчизняного механізму справляння податку на прибуток, як показали результати дослідження, мають бути усунення розбіжностей між податковим та бухгалтерським обліком доходів та витрат, відміна статті 150 Податкового кодексу України, якою передбачено можливість перенесення на наступні податкові періоди від’ємного значення об’єкта оподаткування з податку на прибуток а також звільнення від оподаткування частини прибутку підприємств, що використовується його платниками на фінансування інвестиційно-інноваційних проектів.

ДЖЕРЕЛА ТА ЛІТЕРАТУРА

1. Паєнтко Т. В. Підвищення ефективності адміністрування податку на прибуток [Текст] / Т. В. Паєнтко // Науковий вісник Національної академії ДПС України. – 2005. – № 4 (31). – С. 80-89.

2. Податковий кодекс України від 2 грудня 2010 року № 2755–VI. [Електронний ресурс]. Режим доступу : <http://zakon2.rada.gov.ua/laws/show/2755-17>.

3. Про внесення змін до Податкового кодексу України та деяких законодавчих актів України щодо податкової реформи : Закон України від 28.12.2014 р. № 71-VIII. [Електронний ресурс]. Режим доступу : <http://zakon4.rada.gov.ua/laws/show/71-19>.

4. Філоненко Г.Г. Сліди ухилення від сплати податку на прибуток [Текст] / Г. Г. Філоненко // Ученые записки Таврического национального университета им. В.И. Вернадского. Серия «Юридические науки». – 2013. – № 1. – С. 454-458.

*Богазов Дандаева, Жаннат Бексултан
(Туркестан, Казахстан)*

ҚАЗАҚСТАНДА ҚҰРЫЛЫС САЛАСЫН ҚАЛЫПТАСТЫРУ ЖӘНЕ ДАМУ ТҮРІНДЕГІ ЕРЕКШЕЛІКТЕРІ

Еліміздің экономикасының дамуында құрылыс саласы маңызды орын алады. Бұл саланың дамуы әлеуметтік мәселелердің шешілуіне де негіз болады. Құрылыс саласының даму қарқыны, ғылыми – техникалық әлеует, қолданылып жүрген басқарудың экономикалық әдістері мен ұйымдық формаларының жетілу деңгейі өнеркәсіп, көлік, әлеуметтік сала және т.б. сияқты барлық салалардың дамуына мүмкіндік туғызады.

Кенестер Одағы кезіндегі тұрғын үй құрылысын қаржыландыру сол кездегі тұрғын үй саясатына сәйкес келетін, яғни мемлекеттік тұрғын үй құрылысына бір орталықтан бюджеттік ресурстар үлестіріліп, барлық тұрғын үй қоры тұрғын үй жағдайларын жақсартуға кезекке тұрған азаматтардың арасында тегін үлестірілетін болған.

Жалпы Қазақстанда нарықтық экономикалық өзгерістердің ең басынан бастап жылжымайтын мүлік нарығының дамуы өзінің маңыздылығына қарамастан, аса баяу қарқынмен жүзеге асырылған болатын. Қазақстандағы тұрғын үй сферасында нарықтық қатынастардың қалыптасуы 1991 жылы «Мемлекеттік меншіктен жекеменшікке көшіру және жекешелендіру туралы» және «Меншік туралы» заңдары қабылданған кезден бастап жүре бастады. Одан кейінірек Кепілдік туралы, Инвестициялық қызмет туралы заңдар мен Азаматтық Кодекс қабылданды, «Жылжымайтын мүліктің ипотекасы туралы», «Жылжымайтын мүлік құқығын мемлекеттік тіркеу және онымен келісім – шарттар жасау туралы» заң күші бар ҚР Президентінің жарлықтары, «Тұрғын үй қатынастары туралы» ҚР заңы, Купондық жекешелендіру туралы ережелер және т.б. қабылданған. Сосын, тұрған үй сферасындағы нарықтық қатынастардың қалыптасуының заңдық негізі қаланды.

Тәуелсіздіктің алғашқы жылдарында жаңадан салынған тұрғын үйлерге деген азаматтардың тарапынан төлем қабілеттілігі бар сұраныс төмен болды, дайын үйді сатып алуға қажетті несиелік ресурстар болмады. Бастапқы жылдары тұрғын үй нарығына қажетті несиелік – қаржылық тетіктер болмағандықтан, тұрғындардың үй сатып алуға деген мүмкіндіктерді өте төмен дейгеде болған. 1993 жылы тұрғын үй реформасында маңызды қадам жасалды. ҚР Президентінің №1344 жарлығымен «Жаңа тұрғын үй саясаты және оны жүзеге асырудың тетігі туралы мемлекеттік бағдарламасы» қабылданды. Бұл бағдарламада мемлекеттің тұрғын үй саясатында бірқатар маңызды стратегиялық шаралар қарастырылды: тұрғын үй саласына қатысы бар құқықтық нормалар жүйесіне толықтырулар енгізілді; тұрғын үй құрылысы мен тұрғын үй – коммуналдық шаруашылық жүйелерін реформалау; монополияны жою; тұрғын үй құрылысының бағасын тұрғындар үшін арзандатуға бағытталған шаралар кешені; тұрғын үй құрылысы мақсатына бөлінетін жер телімдерін рәсімдеу мен тіркеу тәртібін қарапайымдандыру; тұрғын үй кешендері салынып жатқан аудандарда әлеуметтік, инженерлік және транспорттық инфрақұрылымдарды дамыту; мемлекеттің тұрғын үй саясатын жүзеге асыруды қамтамасыз ететін тиімді ұйымдық құрылымдарды ұйымдастыру; тұрғын үй мен жылжымайтын мүлік нарығының жалпы инфрақұрылымын дамыту; тұрғын үй құрылысына қатысушы азаматтарға жеңілдіктер жасау арқылы осы үрдіске жеке және заңды тұлғаларды көптеп тартуға бағытталған шаралар; тұрғын үй сферасындағы жалгерлік қатынастарды кеңейтуге бағытталған шаралар; құрылыс индустриясы базасын жаңарту[1, 78б.].

Қазіргі заман экономикасында әрбір өндірушінің қаржылық-экономикалық және өндірістік-өткізу стратегияларының басты бағыттары жоғарғы пайда алу мақсатында нарықта өзінің позициясын нығайту үшін кәсіпорындардың бәсекеге қабілеттілігін арттыру тетігін жетілдіру болып табылады.

Қазақстан Республикасы Үкіметінің ағымдағы жылдың 31 наурыздағы қаулысына сәйкес Қазақстан Республикасындағы тұрғын үй құрылысы дамытудың 2011-2014 жылдарға арналған бағдарламасы және оны жүзеге асыру іс-шараларының жоспары қабылданды. Осы бағдарламаға сәйкес, қаржыландырудың барлық көзі бойынша жалпы ауданы 6 миллион шаршы метрдің тұрғын үйін пайдалануға беру жоспарланған болатын.

Қазақстан экономикасының көрсеткіштері елде нарықтық экономиканың негіздері құрылғандығын және экономикалық өсудің негізі қаланғандығын көрсетеді. Өсудің негізгі шарты экономиканың бәсекеге қабілеттілігі болып табылады. Бәсекелестікті арттыру маркетингтік тұжырымдамасының дамуының биік шыңына жатады және келесі мәселелерді шешуге мүмкіндік береді: қызмет түрін ойлап табу, тартымды баға белгілеу, өнімді өткізу мен сауда көлемін жандандыру үлгісін жасау, бәсекелестік басымдықтары мен бәсекелік

күрес жүргізудің тәсілдерін оңтайлы қолдану. Осы зерттеуде нарықтық жағдайлардағы құрылыс қызметтерін ұсынатын ұйымның қызметінің нәтижелілігін, жемістілігін көрсететін жаңа көрсеткіш – бәсекеге қабілеттілігін нарық қатынастары жағдайында әлеует факторларымен байланыстыра отырып, негіздеуге талпыныс жасалған.

Қазіргі таңда құрылыс қызметтері саласындағы бәсекелестік ұлттық деңгейге дейін көтеріліп, халықаралық құбылысқа айналды. Қазақстан Республикасының халықаралық экономикалық қауымдастық аясына интеграциялануы, экономиканың қарқынды дамуы Астана, Алматы және басқа қалалардағы ірі құрылыс нысандарын жобалауға және салуға көптеген шетелдік құрылыс компанияларын, инженерлер мен мамандарды тартылды. Инжинирингтік қызметтер мен құрылыс жүргізуге байланысты тапсырыстардың ауқымды көлемі шағын зауыттар, фабрикалар, қоймалар, дүкендер, кеңселер және тұрғын үйлер салуға қатысты қарапайым міндеттердің үлесіне берілді.

Кәсіпорынның қалыптасқан әлеуетінің мықты болуы тендерді ұтудың кепілі емес, алғышарты болып табылады. Бәсекеге қабілеттіліктің шынайы бағалануы құрылыс компаниясының ұсынған шарттарына нарықтың жауап беруінің нәтижесімен айқындалады. Шынайы бәсекеге қабілеттілігі оның фирма тендерді ұтуға тиіс. Тауар нарықтарында фирманың бәсекеге қабілеттілігінің негізгі көрсеткіші – абсолютті шамадағы өткізілген өнімнің көлемі немесе басқа бәсекелестермен салыстырғандағы нарықтағы үлесі болатындығы анық.

Құрылыс қызметтері нарығында бәсекелік қатынастарды жүзеге асырудың негізгі тетігі мердігерлік тендерлер мен инвестициялық конкурстар болып табылады. Тендер – аукционға ұқсас, белгілі бір тәртіппен өткізілетін құрылыс компанияларының арасынан құрылыс жұмыстарын жүргізушіні таңдап алу үрдісі. Тапсырыс берушілер баға, сапа, мерзім көрсеткіштері арқылы келісім-шарттардың немесе мәмілелердің неғұрлым тиімді шарттарына қол жеткізеді. Тендерлік әдісті пайдаланудың негізгі артықшылығы – бәсекелестік жағдайын туғызу.

Тендерлік жарыс басталмай тұрып, құрылыс компаниясы өзінің ұсынатын қызметтері сапасының тендер талаптарына сай екендігін дәлелдеуге тырысуы қажет. Содан кейін ғана экономикалық жарыс басталады, ал оған құрылыс компаниясы жан-жақты дайындықпен қатысады. Мұндай дайындық барысында тендерлік ұсыныс дайындалады. Тендерлік ұсынысты дайындау аса күрделі және қымбатқа түсетін рәсім. Бұл ұсыныстың негізінде тендерде жеңіске жеткен жағдайда, қол жеткізілген мәміленің болашақтағы табыстылығы мен тиімділігі құрылыс компаниясының бұрыннан жинақтаған тәжірибесі мен мамандарының біліктілігіне байланысты. Әділ өткізілетін тендерлерде жеңіске жетудің неғұрлым маңызды факторы ұсынылатын қызметтің құндылығы/бағасы қатынасының неғұрлым оңтайлы құрылуымен анықталады. Көпшілік жағдайларда тапсырыс сенімді құрылыс компанияларының арасындағы ең төменгі баға ұсынған кәсіпорынға беріледі. Мұндай жағдай тендерлерге бұрыннан қатысып келе жатқан, бірнеше рет тапсырыстарды орындаған, «тексерілген, сенімді» компаниялардың бәсекеге түсуі кезінде байқалады. Олардың сенімділігі бәсекелесуші фирманың техникалық, қаржылық және басқарушылық белгілерінің негізінде сараптау қорытындысы арқылы анықталды.

Көптеген құрылыс компанияларының, кәсіпорындардың және ұйымдарының көпшілігі өздерінің өндіріс үрдісі мен өнімді өткізу үрдісін басқаруда маркетингтік әдістерді қолданбайды. Олар құрылыс қызметтері нарығы үшін неғұрлым тиімді бәсекелестік күрестің әдістері мен формаларын меңгермеген. Кәсіпорындардың басқару жүйесіндегі қарапайым мақсат – тендерді ұтып, мердігерлік келісім – шартқа қол жеткізуде кез-келген заңды, заңсыз әрекеттерді жүзеге асыруға негізделген. Бәсекелестермен салыстырғандағы өздерінің бәсекелестік басымдықтарын анық және объективті түрде түсінбегендіктен, олар өз әлеуетінің неғұрлым маңызды факторларын дамыта отырып, нарықты жаулап алу мен сақтап қалудың маркетингтік стратегиясын жасай алмай отыр. Осы мәселелерге байланысты, құрылыс компаниясының әлеует факторларын тиімді пайдалануға қажетті тәжірибелік кеңестер беру мен құрылыс нарығындағы бәсекелестікті арттыру тетіктерін дамыту өзекті болып отыр. Құрылыс компаниясының нарықтағы тұрақты үстемдікке жетуі мен тендерлерді ұтуы үшін, оның бәсекелестік басымдықтарын қалыптастыруға бағытталған батыл қадамдар жасалуы қажет.

Демек, кәсіпорындардың бәсеке қабілеттілігін дамытудағы басты мәселе – құрылыс нарығындағы бәсекелестіктің шарттары мен формаларын объективті түрде анықтайтын бәсекеге қабілеттілікті бағалаушы көрсеткіштер жүйесін жасау. Бұл көрсеткіштердің арасында барынша кең тараған көрсеткішке кәсіпорынның заттай немесе құн түрінде өлшенетін нарықтық үлесінің көрсеткіші және оның өсу қарқыны болып табылады [2, 35б.].

Құрылыс саласындағы қызметтер мердігерлік тендерлер мен конкурстар арқылы сатылады, мұндағы бәсекеге қабілеттілікті бағалау өткізілген тендерлер мен конкурстардың нәтижесінде анықталған сандық параметрлерге негізделеді. Тапсырыс берушінің талаптары нысанаға байланысты өзгеріп отырады. Кейбір жағдайларда ол талапты атқарылатын жұмыстардың сапасына, мерзіміне күшейтсе, басқа бір кездерде бағасына көбірек мән беруі мүмкін, мердігерлік ұйым нарықтың бір ғана жалғыз сегментінде жұмыс атқарған күннің өзінде, өзінің маркетингтік стратегиясын асқан икемділікпен құруы тиіс. Мұндай күрделі істі жүзеге асыру үшін кәсіпорын өзінің жекелеген сегменттегі, жекелеген уақыт мерзімінде нарықта атқарған қызметінің нәтижелеріне терең талдау жүргізуі қажет. Осыған байланысты, бәсекеге қабілеттілікті бағалауға арналған көрсеткіштердің саны бәсекелестіктің маркетингтік стратегиясын қалыптастыруға қажетті және жеткілікті болуы шарт.

Қазіргі таңдағы шаруашылықты ұйымдастырудың жаңа жағдайларында құрылыс компаниясының бәсекеге қабілеттілігін бағалаудың негізгі мақсаты – оның бәсекелестермен салыстырғандағы құрылыс қызметтері нарығындағы орнын анықтап, меншікті әлеует факторларын ескере отырып, бәсекелестік стратегиясын қалыптастыруда бағалаудың нәтижелерін түпкілікті қолдану. Мұнда құрылыс қызметтері нарығын зерттеу, бәсекелесу типін анықтау, бәсекелестіктің осы нарыққа тән ерекшеліктерін ұғыну, бәсекелестік басымдықтарының қалыптасуына неғұрлым пәрменді ықпал ететін фирманың әлеует факторларын айқындау, бәсекелестік басымдықтарын айқындап, олардың құрылыс түріне байланысты басым бағыттарын анықтау қажет.

Бәсекеге қабілеттілік анағұрлым көпқырлы, күрделі ұғым және алдыңғы көрсетілген маңызды екі фактордан басқа - қызмет көрсету құны, өнімді пайдалану барысындағы қаражат үнемдеу мүмкіндігі, қалыптасқан ұлттық дәстүрлер мен тұтынушылық психология, өнімді пайдалану барысында қайта жаңғырту, жөндеу мүмкіндігі және тағы басқа бірқатар аспектілерді қамтиды.

Құрылыс саласындағы тұрғын үй құрылысының баға деңгейінің өзгеруіне мынадай факторлар ықпал етуде:

- Қазақстан экономикасының қарқынды дамуы, жалпы ішкі өнімнің үнемі өсуі;
- бүгінде халықтың әл-ауқатының жақсаруы, табыстарының өсуі;
- салынып жатқан тұрғын үйлердің жеткіліксіздігі, яғни халықтың сұранысының көбеюі.

Құрылыс саласы қазіргі таңдағы Қазақстан экономикасындағы барынша қарқынды дамып келе жатқан сала. Жаңа өнімдер мен жаңа технологиялардың пайда болуына ықпал ететін ғылыми – техникалық прогресс капитал бағасының арзандауына ықпалын тигізеді. Экономиканың әртүрлі салаларында және ғылыми-техникалық прогрестің әртүрлі жағдайларында жағдай әртүрлі қалыптасуы мүмкін.

Дегенмен, бүгінгі таңда Қазақстанның басқа мемлекеттермен салыстырғанда бірқатар бәсекелестік артықшылықтары бар. Мысалы, аса ірі, экономикалық тұрғыдан тиімді энергия және басқа табиғи байлық көздері. Қазіргі кезде мұнайгаз өнеркәсібі еліміз экономикасының басты саласы болып қалуда. Үкімет басқа да шикізат емес салаларды дамытуға тырысуда. Сонымен қатар еліміздің ауқымды экологиялық және геоэкономикалық, соның ішінде транзиттік әлеуеті аса жоғары. Жоғарыда аталған факторлар бәсекелік басымдықтарға жатса, бірқатар кемшіліктерді де атап өтуге болады. Мұндай бәсекелік кемшіліктерге көлеңкелі бизнестің кең қанат жаюы, жаңа технологиялардың нашар қолданылуы, жоғарғы білікті мамандар санының аздығы мен сапасының төмендігі жатады. Қазақстанның бәсекеге қабілеттілігін арттыру үшін ең алдымен біз еліміздің тауар өндірушілері сыртқы және ішкі нарықтарда кіммен және қалай бәсекеге түсетінін анықтап алуымыз қажет. Біздің кәсіпорындар дамушы мемлекеттердің арасында технологиялық өнімдермен белгілі бір нарық үлесін алуға тырысуы қажет. Ол үшін өзіндік сәйкес даму бағыттары мен тактикасы қажет.

ПАЙДАЛАНЫЛҒАН ӘДЕБИЕТТЕР

1. Моисеева Н.К., Анискин Ю.П. Современное предприятие: конкурентоспособность, маркетинг, обновление. – М: Внешторгиздат, 1993. – Т1. – 222 б., Т 2. – 304 б.
2. Фатхутдинов Р.А. Управление конкурентоспособностью организаций. – М., 2004.

*Тетяна Івченко
(Вінниця, Україна)*

ПРОБЛЕМИ ТА ПЕРСПЕКТИВИ МАЛОГО ПІДПРИЄМНИЦТВА В УКРАЇНІ

Актуальність проблеми зумовлена в першу чергу тим, що мале підприємництво грає об'єктивно важливу роль в сучасній соціально орієнтованій ринковій економіці, перехід до якої є головним вектором реформ в Україні. Активізація підприємництва і зростання масштабів та ефективності функціонування підприємницького сектору є одним із головних чинників позитивних структурних змін та модернізації національного господарства, розвитку реального сектору та покращення якості життя населення, формування заможного середнього класу, вирішення низки проблем соціально-економічної безпеки держави.

Перехід України до ринкової економіки супроводжується становленням і розвитком малих підприємств, завданням яких є формування й насичення ринку товарами і послугами, сприяння розвитку конкуренції та послабленню монополізму, розширенню робочих місць. Малий бізнес, що постійно змінюється, є найбільш динамічним елементом структури народного господарства. Аналіз фактичного стану діяльності малих підприємств свідчить про те, що вони нині не виконують поставлених їм завдань.

Аналіз останніх досліджень і публікацій. Різні аспекти розвитку малого підприємства в Україні, його перспективи і проблеми вдосконалення державної політики стимулювання розвитку підприємницького сектору досліджувалися та представлені у працях як закордонних, так і вітчизняних науковців, а саме: В. Виговської, З. Варналія, Г. П'ятницької, М. Харченко, Л. Лебедевої, Ю. Долгорукова, В. Гесць, С. Дрига, М. Єрмошенко,

Т. Ковальчук, В. Кузьменко та ін. Разом з тим чимало питань стосовно малого бізнесу в Україні на сьогодні лишаються ще не достатньо вивченими та потребують подальшого розгляду.

Метою статті є аналіз стану малого бізнесу в Україні, визначення причин і недоліків діючої в Україні системи державної підтримки малого підприємництва, чинників, які негативно впливають на його розвиток, та запропонування шляхів подолання негативних факторів малого бізнесу в сучасних умовах господарювання.

Мале підприємництво, що оперативнo реагує на зміну кон'юнктури ринку, надає економіці необхідну гнучкість. Малі компанії здатні оперативнo реагувати на зміни споживчого попиту і за рахунок цього забезпечувати необхідну рівновагу на споживчому ринку. Малий бізнес вносить істотний вклад у формування конкурентного середовища. Це один з провідних секторів, що багато в чому визначає темпи економічного зростання, стан зайнятості населення, структуру і якість валового національного продукту.

Розвиток будь-якої форми підприємництва залежить в основному від двох основних умов: внутрішньої економічної ситуації в країні в цілому та її регіонах і здатності конкретного підприємця використати дані йому права для реалізації своїх господарських цілей. Чинником, що обумовлює високу соціальну значущість малого підприємництва, є той факт, що за своїм характером мале підприємництво ґрунтується на врахуванні місцевих потреб, інтересів, з орієнтацією на локальні ринки, спирається на історичні та багатовікові культурні традиції країни, різноманіття існуючих культур і наближає за характером стосунків усередині підприємства до сімейних. За рахунок меншого масштабу малі підприємства виявляються гнучкішими до змінних економічних умов і більшою мірою здатні реагувати на коливання споживчого попиту [3].

Підготовлено низку нових нормативно-правових актів та змін до чинних, прийняття яких сприятиме подальшому покращенню економіко-правового середовища бізнесу в Україні. Проте ці зміни ще не забезпечили суттєвого покращення якісних та кількісних характеристик розвитку підприємництва в Україні.

За результатами досліджень Міжнародної фінансової корпорації, 75 % опитаних респондентів основною перешкодою на шляху розвитку малого підприємництва на місцевому рівні назвали обмежений доступ до фінансування та можливість залучення на вигідних умовах кредитних ресурсів [4].

Досить серйозною є проблема політики державної підтримки малих підприємств, так як вона реалізується в рамках комплексної програми розвитку підприємництва в Україні. Для підтримки малих підприємств на рівні галузі необхідно створити нові структури з прив'язкою до галузі: спілки малих підприємств при відповідних міністерствах, фонди підтримки на рівні галузі, субпідрядні форми організації відносин малих підприємств із великими [5].

Наступна проблема – це та законодавча база, на яку зараз може спиратися мале підприємництво. Поки вона, ще недосконала, а в багатьох дуже істотних випадках взагалі відсутня.

Зараз мале підприємництво знаходиться в умовах, дуже віддалених від тих, що повинні бути властиві ринковим відносинам. Навпаки, відчувається тенденція до того, щоб усе більше "засовувати" його в старі рамки планово-адміністративної системи з її навряд чи не всебічним плануванням і жорсткою регламентацією за допомогою лімітів, фондів і т.д. [1]. Немає системи проведення глибокого аналізу діяльності малих підприємств. Немає належного обліку результатів їхньої роботи, практично відсутня звітність за тими показниками, що надають право малим підприємствам скористатися пільгами щодо оподаткування.

Матеріально-технічне забезпечення малих підприємств здійснюється в недостатньому обсязі і несвоєчасно. Машин, устаткування, приладів, призначених для малих підприємств і враховуючої їх специфіки, не має. Обмежено доступ малих підприємств до високих технологій, тому що їхня купівля потребує значних одноразових фінансових витрат.

Ще одна важлива проблема – кадри. Часто говорять, що підприємцем треба народитися. Проти цього важко заперечити, але не можна не рахуватися з тим, що і їм потрібно набути значного обсягу знань: адже навчають же, скажемо, "уроджених" музикантів, учених, спортсменів. Немає підстави вважати, що до підприємців потрібно підходити з іншою міркою. Тим часом із навчанням кадрів для бізнесу справа складається далеко не кращим чином [6].

Таблиця 1

Кількість малих підприємств за їх розмірами за регіонами¹ у 2014 році

	Усього великих, середніх, малих, одиниць	малі підприємства			
		одиниць		з них	
		у % до загальної кількості підприємств відповідного регіону	одиниць	у % до загальної кількості підприємств відповідного регіону	
Україна²	341001	324598	95,2	278922	81,8
Вінницька	9331	8815	94,5	7445	79,8
Волинська	5516	5212	94,5	4402	79,8
Дніпропетровська	26228	24821	94,7	21158	80,7

Тенденції і перспективи розвитку науки і освіти в умовах глобалізації

Донецька	11366	10538	92,7	8861	78,0
Житомирська	6587	6177	93,8	5084	77,2
Закарпатська	6071	5799	95,5	5122	84,4
Запорізька	14483	13859	95,7	12054	83,2
Івано-Франківська	7945	7652	96,3	6803	85,6
Київська	17873	16868	94,4	14280	79,9
Кіровоградська	7645	7286	95,3	6350	83,1
Луганська	3233	2972	91,9	2513	77,7
Львівська	18582	17718	95,4	15081	81,2
Миколаївська	10449	10105	96,7	8982	86,0
Одеська	23939	23048	96,3	20127	84,1
Полтавська	9998	9415	94,2	8045	80,5
Рівненська	5189	4898	94,4	4042	77,9
Сумська	5819	5445	93,6	4530	77,8
Тернопільська	5159	4871	94,4	4087	79,2
Харківська	24820	23724	95,6	20494	82,6
Херсонська	8160	7877	96,5	6906	84,6
Хмельницька	6968	6589	94,6	5539	79,5
Черкаська	8153	7686	94,3	6540	80,2
Чернівецька	4065	3897	95,9	3286	80,8
Чернігівська	6017	5644	93,8	4701	78,1
м. Київ	87405	83682	95,7	72490	82,9

На ринку України домінує так звана моноцентрична концентрація малого бізнесу. До групи регіонів, де в обласних центрах функціонує близько 80% малих підприємств, входять Київська, Дніпропетровська, Харківська та інші області. Домінуюче положення моноцентричної концентрації малого бізнесу в Україні сьогодні обумовлене, з одного боку, кращим розвитком інфраструктури обласних центрів, а з іншого – нерозвиненістю в регіонах юридичних, навчальних та довідково-інформаційних служб відповідного спрямування.

Висновки:

На основі вищевикладеного можна зробити висновок про суперечність характеру малого бізнесу. Він має як переваги, так і недоліки, що особливо наглядно спостерігається в умовах розвинутої ринкової економіки. А на етапі економічних трансформацій спостерігається загострення суперечності малого бізнесу. На наш погляд, основними шляхами подолання негативних факторів малого бізнесу в сучасних умовах господарювання можуть стати:

- державна підтримка (правове, фінансове, інформаційне та інше забезпечення);
- міжнародна допомога (фінансова, технічна, у підготовці кадрів);
- інтеграційна підтримка через субпідряд, франчайзинг, лізинг тощо;
- кооперування та самоорганізація малого бізнесу на політичних та економічних засадах, а саме: спілки, асоціації, громадські об'єднання, кооперативи, мережі тощо;
- професійна підготовка та ефективне управління кваліфікованими кадрами.

Перспективами подальших досліджень у даному напрямі є розробка механізму інституційної підтримки малого підприємництва в Україні.

ДЖЕРЕЛА ТА ЛІТЕРАТУРА

1. Пап В. В. Сучасний стан і тенденції розвитку малого підприємництва в Україні // Бізнес Інформ. – 2013. – №6. – С. 160–164. Господарський кодекс України із останніми змінами і доповненнями, внесеними Законами України від 11 лютого 2010 року N 1873-VI (витяги) [Електронний ресурс]. – Режим доступу : http://pro-u4ot.info.file:///D:/MyDownloads/business-inform-2013-6_0-pages-160_164.pdf
2. Асанов Р. Э. Проблемы развития малого предпринимательства в Украине / Р. Э. Асанов // Проблемы материальной культуры. Экономические науки. – 2008. – № 3. – С. 85 – 87.
3. Ресурсне забезпечення: обмежене фінансування не завада [Електронний ресурс]. – Режим доступу: <http://www.agrorofi.com.ua/statti/632-resursne-zabezpechennja-obmezhenne-finansuvannja-ne-zavada.html>
4. Пивоваров М. Розвиток інституту інфраструктури малого підприємництва: проблеми та шляхи його покращення / М. Пивоваров // Соціально-економічні проблеми і держава. – 2013. – Вип.1 (8). – С. 6 – 18 [Електронний ресурс]. – Режим доступу : <http://sepd.tntu.edu.ua/images//2013/13pimgwyp.pdf>
5. Держкомстат України : Діяльність малих підприємств. Статистичний збірник. – К., 2013. – 167 с.

Науковий керівник – кандидат економічних наук, доцент В.В. Турчак

АНАЛІЗ ЕФЕКТИВНОСТІ ВИКОРИСТАННЯ КАПІТАЛУ ПАТ «ХАРКІВСЬКА БІСКВІТНА ФАБРИКА»

Актуальність даної теми полягає в тому, що, нестабільна економічна ситуація в Україні, необхідність гнучкого та постійного реагування на зміну кон'юнктури товарного і фінансового ринків та впровадження у виробництво нових конкурентоспроможних технологій та ідей створюють об'єктивну необхідність дослідження проблеми ефективності використання капіталу суб'єктів господарювання. Ефективне використання капіталу багато в чому забезпечує здатність підприємства до фінансового виживання на ринку і характеризується показниками оборотності і рентабельності. Підтримання або підвищення оборотності капіталу розглядається як одна з функціональних стратегічних цілей підприємства. Саме тому проблеми, пов'язані із забезпеченням ефективності використання капіталу, потребують подальшого вивчення та розробки механізму їх вирішення.

Метою є дослідження сутності капіталу підприємства та систематизація чинників, що впливають на рівень його оборотності, як теоретичні так і на основі аналізу ПАТ «Харківська бісквітна фабрика».

В сучасних умовах господарювання капітал є об'єктивною основою сталого розвитку та підвищення конкурентних переваг підприємства. Динамічний характер капіталу, його здатність створювати нову вартість та генерувати грошові потоки забезпечують безперервність господарської діяльності і потребують адекватності управлінських дій менеджерів щодо підвищення ефективності використання коштів, вкладених в активи підприємства.

Капітал підприємства є однією з найважливіших економічних категорій і трактується А. М. Білоченко як систему економічних відносин з приводу створення, розподілу і використання цінностей, які здатні приносити дохід [1, с. 95].

І. А. Бланк визначає капітал, як вартість коштів у грошовій, матеріальній та нематеріальній формах, що інвестовані у формування його активів [2, с. 112].

О. Б. Жихор та І. М. Шматько розглядають капітал як фінансові ресурси підприємства, авансовані ним на формування активів, необхідних для забезпечення безперервної його діяльності з метою максимізації прибутку [3, с. 171].

Отже, на сьогоднішній день у сучасній економічній літературі відсутній єдиний підхід до визначення цієї категорії, але майже всі науковці співставляють капітал з можливістю отримання економічної вигоди для його власників. Враховуючи особливості капіталу, можна пропонувати таке його визначення: капітал підприємства – це всі активи, які належать підприємству та можуть бути задіяні або задіяні у господарській діяльності, з метою отримання прибутку і максимізації добробуту підприємства.

Обґрунтування управлінських рішень щодо формування капіталу підприємства неможливе без аналізу ефективності його використання [4, с. 174], яка характеризується, на нашу думку, раціональністю та результативністю. На кількісному рівні оцінити раціональність використання капіталу підприємства можливо на підставі показників оборотності, а його результативність – на підставі показників рентабельності капіталу. Рентабельність капіталу визначається вираженням у відсотках співвідношення прибутку та середнього розміру капіталу підприємства, і багато в чому залежить від оборотності.

Оборотність капіталу характеризується кількістю оборотів та довготривалістю одного обороту у днях. Оборотність капіталу в кількості оборотів визначається співвідношенням обсягу чистої виручки від реалізації та середнього розміру капіталу підприємства, а оборотність у днях – співвідношенням кількості днів у досліджуваному періоді та оборотності у кількості оборотів [3].

Рентабельність і оборотність капіталу можливо обчислювати як в цілому по підприємству, так і за окремими видами капіталу. Прискорення оборотності капіталу, а саме збільшення кількості оборотів, сприяє зростанню рентабельності, і свідчить про ефективне використання коштів, вкладених в активи підприємства. Для даного підприємства, аналіз ефективності використання капіталу ПАТ «Харківська бісквітна фабрика» наведено на рис. 1.



Рис.1. Аналіз ефективності використання капіталу ПАТ «Харківська бісквітна фабрика»

Аналіз даних показав, що ефективність використання капіталу суттєво покращилося. Рентабельність загального, основного, оборотного, власного і позикового капіталів у 2014 році в порівнянні з 2011 збільшилась на: 5,50; 16,35; 7,65; 4,67 та 181,42 відповідно. Основним фактором який спричинив підвищення рентабельності є суттєве збільшення чистого прибутку. Позитивним фактором є те, що підприємства у 2014 році зменшило вартість свого позикового капіталу, що в свою чергу робить його більш фінансово стійким.

Важливою складовою методичного забезпечення є аналіз змін рентабельності загального капіталу підприємства, який покаже - чим швидше обертається капітал на підприємстві, тим менше його потрібно для забезпечення запланованого обсягу продажів. І навпаки, уповільнення оборотності капіталу потребує додаткового залучення коштів для забезпечення того ж обсягу виробництва і реалізації продукції.

Кількісно оцінити силу впливу окремих чинників на зміну рівня рентабельності капіталу підприємства можливо лише в процесі детермінованого чи стохастичного факторного аналізу (див. табл. 1; 2).

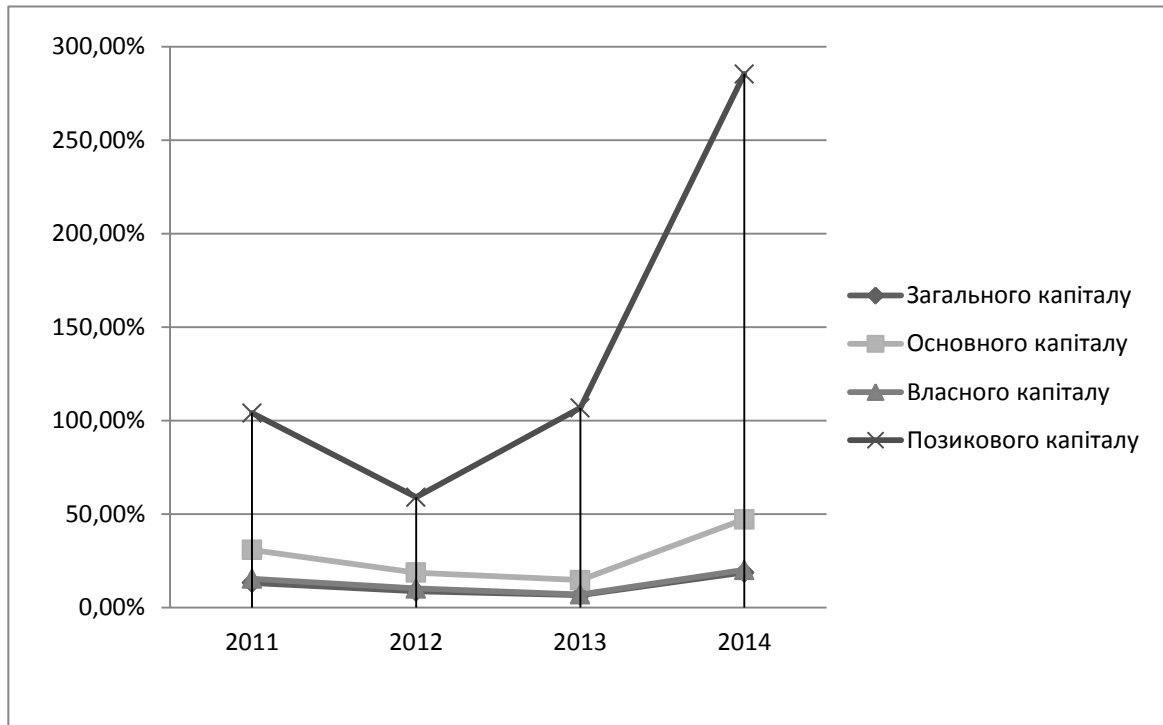
Таблиця 1

Факторний аналіз зміни рентабельності загального капіталу

Показники	2013	2014	Відхилення		
			Всього (+,-)	У тому числі, за рахунок впливу	
				Рівня рентабельності продажу	Коефіцієнта оборотності загального капіталу
1. Чистий прибуток, тис.грн.	40802	144670	103868		
2. Середньорічна вартість загального капіталу, тис.грн.	614035	771048	157013		
3. Чистий дохід, тис.грн.	867996	1020924	152928		
4. Рентабельність загального капіталу, %	6,64%	18,76%	12,12%		
5. Рентабельність продажу, %	4,70%	14,17%	9,47%	13,39%	
6. Коефіцієнт оборотності загального капіталу	1,41	1,32	-0,09		-1,27%

Тенденції и перспективи розвитку науки и образования в условиях глобализации

За даними аналізу рентабельність загального капіталу збільшилась в 2014 році на 0,12 в порівняні з 2013 роком, відповідно від 6,64% до 18,76%. Це відбулося за рахунок 2 факторів: збільшення рентабельності продажу - на 13,39% та зменшення коефіцієнта оборотності загального капіталу на 1,27%.

Факторний аналіз зміни рентабельності оборотного капіталу показав, що рентабельність оборотного капіталу збільшилась на 18,99% (від 12,16% до 31,15%), це відбулось за рахунок збільшення рентабельності продажу на 24,49%. Однак це збільшення було частково погіршене за рахунок зменшення коефіцієнта оборотності оборотного капіталу – на 5,49%.

Таблиця 2

Факторний аналіз зміни рентабельності оборотного капіталу ПАТ «Харківська бісквітна фабрика»

Показники	2013	2014	Відхилення		
			Всього (+,-)	У тому числі, за рахунок впливу	
				Рівня рентабельності продажу	Коефіцієнта оборотності оборотного капіталу
1. Чистий прибуток, тис.грн.	40802	144670	103868		
2. Середньорічна вартість оборотного капіталу, тис.грн.	335666	464440	128774		
3. Чистий дохід, тис.грн.	867996	1020924	152928		
4. Рентабельність оборотного капіталу, %	12,16%	31,15%	18,99%		
5. Рентабельність продажу, %	4,70%	14,17%	9,47%	24,49%	
6. Коефіцієнт оборотності оборотного капіталу	2,59	2,2	-0,39		-5,49%

На зміну оборотності, в свою чергу, впливають два фактори:

- зміна середньорічних залишків оборотних коштів;
- зміна обсягу реалізації.

Виконаємо аналіз оборотності оборотних засобів. Виявимо вплив чинників на зміну оборотності оборотних засобів (табл. 3).

Оборотність оборотних коштів у звітному році порівняно з попереднім уповільнилася на 24,5 дні, зокрема за рахунок збільшення середньорічних залишків оборотних коштів на 53,4 дні. Однак, збільшення обсягу реалізації привело до прискорення оборотності на 28,9 дня, але не змінило загальної тенденції.

Загалом ПАТ «Харківська бісквітна фабрика» показує себе на фінансовому ринку як стабільне підприємство, яке чітко реагує на зміни в кон'юнктури товарного і фінансового ринків та впроваджує у виробництво нові конкурентоспроможних технологій та ідей. Але на підприємстві існують і негативні тенденції, такі як зменшення коефіцієнту оборотності оборотного капіталу.

Таблиця 3

Аналіз оборотності оборотних засобів

Показники	Середньорічний залишок оборотних засобів	Обсяг реалізації (тис.грн.)	Оборотність (днів)	Вплив чинників на зміну оборотності	
				кількість днів	чинники
1. За 2013 рік	335666	867996	139,2		

2. При середньорічних залишках звітного року та при обсягу реалізації попереднього року	464440	867996	192,6	53,4	Збільшення середньорічних залишків обігових коштів
3. За 2014 рік	464440	1020924	163,8	28,9	Збільшення обсягу реалізації
Загальне відхилення				24,5	

Для підвищення коефіцієнту оборотності оборотного капіталу підприємству необхідно: 1) забезпечити безперервні поставки сировини і матеріалів; 2) не допускати понаднормативних залишків матеріальних ресурсів на складі; 3) дотримуватись ритмічності виробничого процесу і ритмічності поставок; 4) застосовувати ресурсозберігаючу техніку; 5) використовувати маловідходні технології.

Для покращення результатів діяльності підприємство необхідно збільшувати обсяг реалізації своєї продукції, прискорити оборотність оборотного капіталу і тим самим збільшувати розміри чистий прибуток.

ДЖЕРЕЛА ТА ЛІТЕРАТУРА

1. Білоченко А. М. Фінансовий капітал в Україні: особливості формування та перспективи розвитку / А. М. Білоченко // Фінанси України. – 2008. – №3. – С. 94-100.
2. Бланк И. А. Управление формированием капитала: научное издание / И. А. Бланк. – К.: Ника-Центр, 2000. – 512 с.
3. Жихор О. Б. Теоретичні аспекти щодо визначення сутності поняття «капітал підприємства» / О. Б. Жихор, І. М. Шматько // Фінансово-кредитна діяльність: проблеми теорії та практики. Збірник наукових праць ХІБА УБС НБУ. – 2011. – Вип. 2 (11). – С.167-172.
4. Самойлова Т. А. Аналіз ефективності використання власного і позикового капіталу підприємства / Т. А. Самойлова // Збірник наукових праць ВНАУ. Серія «Економічні науки». – № 3 (69). – Том 2 – 2012. – С. 173-178.

*Айгуль Тулеметова, Эльмира Досмуратова
(Шымкент, Казахстан)*

РАЗВИТИЕ ТЕКСТИЛЬНОЙ ПРОМЫШЛЕННОСТИ ЮЖНО-КАЗАХСТАНСКОЙ ОБЛАСТИ В РАМКАХ КЛАСТЕРНОЙ ИНИЦИАТИВЫ И РАЗВИТИЯ СЭЗ «ОНТУСТИК»

Сегодня Казахстан вступил в период стабильного экономического роста, перспективной целью которого является интеграция Казахстана в мировое экономическое пространство.

Текстильная и легкая промышленность – одна из основных отраслей экономики, формирующих бюджет во многих странах мира. Сырьевой базой хлопково-текстильной промышленности Казахстана является хлопок. В 2014 году валовой сбор урожая хлопка-сырца в стране составил 455 тыс. тонн. Получаемый в Казахстане хлопок относится к средневолокнистым видам хлопкового волокна. Основной объем производимого хлопка-волокна – более 80% - ориентирован на экспорт. Остальное используется такими текстильными предприятиями, как ТОО «Альянс Казахский Русский Текстиль», АО «Меланж», АО «Ютекс», ТОО «Nimex Textile» [1].

В Южно-Казахстанской области работает несколько новых предприятий, вложивших средства в модернизацию существующих и строительство новых текстильных производств.

ТОО «Альянс Казахский Русский Текстиль» – совместное предприятие, в которое входят казахстанская хлопковая компания «Мырзакент» и российская корпорация «Русский Текстиль» – крупнейший отраслевой текстильный холдинг России. Проектная мощность планируется на уровне 15 млн. кв. метров ткани в год. АО «Ютекс» – предприятие по переработке хлопка-волокна, плановая мощность составляет около 6 тыс. тонн хлопчатобумажной пряжи в год, которая идет на продажу в Россию, Украину и на местный рынок. АО «Меланж» – интегрированная фабрика, выпускающая хлопчатобумажную пряжу с использованием местного сырья. Производственная мощность предприятия в среднем 5 тыс. тонн пряжи в год. Также предприятие производит домашний текстиль. Продукция продается по Казахстану, России, Турции. ТОО «Nimex Textile» – текстильная фабрика, перерабатывающая 12 тыс. тонн хлопкового волокна в год. Продукция – хлопчатобумажная пряжа и ткани [2].

Таким образом, сегодня удельный вес текстильной и швейной промышленности в общем объеме валового производства страны составляет 0,4%. Для примера – в России этот показатель составляет 1%, в развитых

странах, таких как Германия, Франция и США, доля текстильной и легкой промышленности в объеме промышленного производства равна 4%, в Италии - 12%. Это позволяет им сформировать 20% бюджета и обеспечить наполнение внутреннего рынка на 75-85% продукцией собственного производства. В Турции и Китае доля текстиля в ВВП доходит до 30%.

Текстильная и швейная промышленность Казахстана покрывает лишь 10% потребности внутреннего рынка. В то время как для формирования экономической безопасности страны объем внутреннего производства должен как минимум удовлетворять 30% внутреннего спроса.

Для текстильной промышленности Казахстана характерно следующее: отрасль представлена предприятиями, построенными в советское время, как следствие - низкий уровень их технической оснащенности. Проблемами отрасли также являются низкая производительность труда, отставание от мировых аналогов технологии, отсутствие стандартов качества, плохой маркетинг. Но есть и конкурентные преимущества – близость потенциальных хлопковых производителей – Узбекистана, Таджикистана, Туркменистана. Казахстан находится в центре емких рынков сбыта стран СНГ и Восточной Европы. Еще одним преимуществом является компактное расположение сырьевого материала и перерабатывающих фабрик – на территории Южно-Казахстанской области. Это позволяет применить кластерную модель развития отрасли [3].

Кластерный подход позволяет мобилизовать все экономические факторы в определенном направлении. На сегодня развитие кластеров является широко признанным инструментом, сопутствующим экономическому развитию и повышению конкурентоспособности. Быстро распространяющееся число кластерных инициатив, как в развитых, так и в развивающихся странах по всему миру, отражает их эффективность и жизнеспособность. Применение кластерной модели в развитии текстильной промышленности Казахстана является важным фактором конкурентоспособности отдельных компаний и всей экономики.

Казахстанская текстильная промышленность имеет большой потенциал для успешного развития отрасли, учитывая более низкие показатели затрат при производстве, близость к сырью и потенциальным рынкам сбыта производимой продукции, привлекательный инвестиционный климат, развитую транспортную инфраструктуру. Казахстан обладает хорошим масштабом рыночных возможностей, как для развития текстильной индустрии, так и отдельно взятого сектора хлопково-текстильной промышленности региона.

Созданный хлопковый кластер в Южно-Казахстанской области (ЮКО) располагает очевидным потенциалом для успешной конкуренции на региональном и международном рынках. Потенциал, в первую очередь, определяется такими факторами, как доступ к сырью, производимому в Казахстане (ЮКО), Узбекистане, Туркменистане и Таджикистане.

Кроме того, большое значение имеет создание новых и перевооружение существующих предприятий, перерабатывающих хлопок, наличие необходимой базы для развития человеческих ресурсов, низкий уровень производственных затрат, большой спрос на продукцию хлопковой промышленности и близость к потенциальным рынкам сбыта – Китаю, странам Азии, России, Европе и Ближнему Востоку. Следует отметить, что 80 % прибыли от переработки хлопка в настоящее время уходит за рубеж. Поэтому руководство Республики Казахстан заинтересовано и предпринимает определенные шаги, чтобы добавленная стоимость оставалась в данной стране. Динамика производства хлопка и изделий из него за последние 5 лет представлена в таблице 1.

Таблица 1. Производство продукции из хлопка – сырья за 2010-2014 гг.

№ п/п	Наименование продукции	Ед. изм.	2010	2011	2012	2013	2014
1.	Валовой сбор хлопка-сырца	тыс.т	204,9	315,4	385,6	396,7	313,3
2.	Производство хлопка-волокна	-//-	59,8	84,1	98,3	71,95	73,8
3.	Семена	-//-	101,7	139,5	159,2	116,8	117,0
4.	Линт, пух	-//-	6,1	9,1	11,1	7,5	5,4
5.	Улюк	-//-	1,2	1,7	1,7	1,5	1,1
6.	Хлопковое масло	-//-	19,5	27,6	30,9	32,1	33,9
7.	Жмых	-//-	42,6	60,1	67,3	69,8	73,8
8.	Шелуха	-//-	34,8	49,2	55,1	57,2	60,4
9.	Лигнолит	-//-	10,3	14,6	16,4	17,2	18,1
10.	Технический спирт	тыс.л	2,9	4,1	4,6	4,8	5,1
11.	Фурфурол	-//-	5,2	7,3	8,2	8,6	9,1

Как видно из табличных данных, валовой сбор хлопка-сырца резко колебался от года к году. В 2014 году сбор хлопка-сырца увеличился по сравнению с 2010 годом на 30,1%. Как известно, на объёмы сбора хлопка-сырца влияет два фактора: посевные площади и урожайность с 1 га. Статистические данные свидетельствуют тому, что посевные площади, начиная с 2011 года систематически снижаются. Значит, рост валового сбора хлопка-сырца всецело произошёл за счет повышения урожайности. Посевные площади под хлопок

уменьшаются, а на освобожденных землях выращивают овощные, плодово-ягодные и бахчевые культуры, которые обеспечивают продовольственную безопасность и не менее прибыльны, чем хлопок. Рост урожайности зависит от ряда условий таких как: применение элитных семян, своевременная обработка пестицидами и гербицидами, обильный полив водой и др.

Кроме хлопка-волокна из сырца получают и другую продукцию, которая в значительной степени оказывает влияние на повышение прибыльности хлопковой отрасли. Здесь также следует учесть, что побочная продукция удовлетворяет потребности, как хлопковой отрасли, населения, так и животноводства. В результате хлопок-сырец перерабатывается полностью, т.е. без отходов.

Государство из года в год, систематически оказывает поддержку сельскому хозяйству, в том числе и хлопковой отрасли, что видно из таблицы 2.

Следует отметить, что значительно сократилась поддержка защиты растений (примерно в 3 раза) и водного хозяйства (более чем в 4 раза). Особое внимание государство уделяет развитию отечественного семеноводства с тем, чтобы не зависеть от производителей семян из Узбекистана. Господдержка увеличилась более чем в 8 раз в 2014 году по сравнению с 2010 годом. В целом по всем направлениям государственная поддержка возросла на 97,6 % в 2014 году. В расчете на 1 га посевной площади расходы государства увеличились на 97%.

Таблица 2. Государственная поддержка производству хлопка (млн.тенге)

Направления	Годы				
	2010	2011	2012	2013	2014
Защита растений	430,2	194,7	301,9	212,9	150,0
Поддержка семеноводства	18,0	29,5	36,9	38,0	147,0
Минеральные удобрения	682,0	450,0	757,0	1196,0	815,0
Поддержка водного хозяйства	290,0	303,0	290,0	310,0	72,0
Субсидирование ГСМ и других ТМЦ	1114,0	2272,0	1600,0	1688,5	2075,0
Экспертиза качества хлопка – волокна (с 2011 г.хлопка – волокна и хлопка - сырца)	153,7	153,7	246,9	387,2	390,0
Итого	1846,6	3402,9	3232,7	3832,6	3649,0
Посевная площадь (га)	140,1	133,4	154,1	144,7	140,4
Выделено на 1 га (тыс.тенге)	13,2	25,5	21,0	26,5	26,0

Для планомерной реализации создания и развития хлопково-текстильного кластера в южном регионе Казахстана уже проведены мероприятия на государственном уровне. В частности, принят Закон РК «О развитии хлопковой отрасли», создаются современные лаборатории по покупной оценке качества хлопка-волокна, открыт научно-исследовательский институт хлопководства, ведется работа по организации транспортно-логистических центров. Государственное АО «Хлопковая контрактная корпорация» ввела в эксплуатацию новый хлопкоочистительный завод, создана лизинговая компания АО «БРК-Лизинг». Указом Президента РК создана Специальная экономическая зона «Онтустик». Цель - создание благоприятных условий для переработки производимого в Казахстане хлопка-волокна до готовой продукции с высокой добавленной стоимостью.

Текстильным компаниям на территории СЭЗ предоставляются значительные налоговые и таможенные преференции. На территории «Онтустик» планируется построить порядка 15 текстильных предприятий, которые будут перерабатывать 100 тыс. тонн хлопка-волокна в год. Основными видами производств в СЭЗ будут выпуск джинсовых, махровых, трикотажных изделий, спецодежды и суровых тканей, домашнего текстиля [4].

Успешному развитию СЭЗ способствуют такие факторы, как льготные экономические условия, доступ к сырьевой базе, рынкам сбыта, человеческим ресурсам, инфраструктуре, низкий уровень затрат, стабильный инвестиционный климат.

Реализация идеи «Онтустик» предполагает: увеличение доли текстильной отрасли в валовом внутреннем продукте страны, создание высокотехнологичных производств, обеспечивающих конкурентоспособность отечественной продукции по цене и качеству, создание условий для привлечения инвестиций в отрасли и кредитования предприятий банками второго уровня, повышение конкурентоспособности национальной экономики, что будет способствовать ее интеграции в мировую экономику.

ИСТОЧНИКИ И ЛИТЕРАТУРА

1. О специальных экономических зонах в Республике Казахстан Закон Республики Казахстан от 21 июля 2011 года № 469-IV. Казахстанская правда, 6.08.2011 г.
2. «Программы развития специальной экономической зоны «Оңтүстік» на 2007 – 2015 годы», утвержденной Постановлением Правительства от 21.09.2006г. №895.
3. Статистический сборник-2013 год // Агентство по статистике РК Астана, 2014 год.
4. В Казахстане действуют 9 СЭЗ, Казахстанская правда, 26.01.2014.

*Карина Филькина
(Винница, Украина)*

ТРАНСФОРМАЦИЯ РЫНКА ЭНЕРГЕТИЧЕСКИХ РЕСУРСОВ. РЕСУРСНЫЙ ПОТЕНЦИАЛ ВОЗОБНОВЛЯЕМОЙ ЭНЕРГЕТИКИ

Энергетическая стратегия – это неотъемлемая часть энергетической политики государства. Она определяет основные направления его движения в области энергетики и предопределяет способы и время достижения поставленных целей. Это своего рода план действия государственного аппарата, разработанный не только для удовлетворения народных энергетических потребностей, но и для обеспечения национальной безопасности и стабильности экономики. Она не существует сама по себе, но работает на условиях взаимодействия и взаимозависимости с другими основными стратегиями государства. Мировой опыт показывает, что без последовательной государственной политики по развитию и внедрению продвинутой низкоуглеродных энергетических технологий, в том числе по разработке и продвижению энергосберегающих технологий, технологий использования ВИЭ нового поколения, невозможно добиться заметного прогресса. Высокие издержки были длительное время ключевым препятствием для развития ВИЭ. Быстрое снижение себестоимости ВИЭ происходило по мере технологического прогресса и вследствие отдачи от масштаба. Исследованию развития технологического прогресса и ВИЭ посвящены труды таких организаций как Институт систем энергетики, Института энергетической стратегии, Международное экономическое агенство, а также отечественных и зарубежных ученых как А.Гусев, Б.Кузык, Г.Гелетуха, Н. Рогалев, А.Шумиллин, Ю.Левинсон, Э. Бергман. [3, с. 15] По степени разработанности, распространенности и готовности к коммерческому использованию в мировой практике принято условно делить технологии на 3 группы/поколения:

1. Широко распространенные практически конкурентоспособные технологии. Перспектива расширения их использования в будущем обусловлена преодолением различных барьеров, связанных с экологической и социальной приемлемостью соответствующих технологий. К первой группе относятся крупномасштабные гидроэнергетические установки, сжигание древесной биомассы, геотермальные технологии, утилизация свалочного газа, тепловые гелиоустановки и ветроэнергетические установки.

2. Технологии, почти готовые к коммерческому использованию, но пока не получившие широкого распространения на рынке. На сегодня рынки для них имеются в небольшом количестве стран в мире, хотя и наблюдается тенденция роста спроса на этих рынках. В большинстве случаев условием более широкого распространения этих технологий и оборудования является дальнейшее снижение их себестоимости. Ко второй группе относятся фотоэлектрические установки на кристаллическом кремнии, продвинутые установки по утилизации ТБО, шельфовые ветроэнергетические установки, солнечные концентраторы, биодизельное топливо, биоэтанол из сахарного тростника и соломы, микро- и мини-гидроэнергетические установки и т.п.

3. Технологии, близкие к завершению разработки и имеющие вероятность потенциального коммерческого использования в отдаленном будущем. Эти технологии не прошли еще демонстрационную стадию в достаточно широком масштабе. Перспективы их внедрения и широкого распространения в будущем зависят в первую очередь от вложений в научно-технические исследования и разработки в соответствующих областях, которые могут быть обеспечены в основном за счет государственных инвестиций. В третью группу следует включить тонкопленочные фотоэлектрические устройства, органические фотоэлементы на основе нанотехнологий, продвинутые технологии газификации биомассы, пиролиз биомассы, производство биоэтанола из целлюлозы и т.п. [9]

Важным компонентом государственной политики стимулирования ВИЭ является установление целевых показателей их развития. Это могут быть абсолютные величины производства энергии ВИЭ или с разбивкой по их отдельным видам. Часто устанавливается доля ВИЭ в общем объеме поставок энергии или в выработке электроэнергии и теплоты. Различны временные горизонты достижения целей. Возможна разбивка по секторам экономики и по промежуточным срокам на пути к цели. Наиболее последовательно в этом направлении продвигается ЕС. В планах ЕС довести уже к 2020 г. долю ВИЭ в совокупном объеме спроса на энергию до 20% при 6,7% в 2007 году. [1, с. 64] При этом ЕС преследует две главные цели: повысить энергетическую безопасность путем сокращения зависимости от внешних поставщиков энергоресурсов и сократить выбросы CO₂ в рамках политики предотвращения глобального изменения климата. Китай поставил целью утроить

Тенденции и перспективы развития науки и образования в условиях глобализации

мощность ВИЭ к 2020 г. и довести долю ВИЭ в общем объеме первичной энергии до 15%, включая 300 ГВт мощности ГЭС, 30 ГВт – ВЭУ, 30 ГВт – из биомассы и 1,8 ГВт – ФЭУ. Австралия установила цель в 45 ТВт·ч из ВИЭ к 2020 году. В США нет национального целевого показателя.

К возобновляемым источникам энергии (ВИЭ) относят солнечную энергию, энергию биомассы, ветра, рек, приливов, волн, геотермальную энергию, а также рассеянную тепловую энергию.

Энергия биомассы. Технически реализуемые ресурсы биомассы для энергетики составляют 6,6–10,7 млрд т н.э./год. Технические ресурсы биомассы составляют 2,2 млрд т н.э./год (табл. 1). Имея в виду продовольственную проблему из-за роста численности населения Земли и уровня жизни, трудно ожидать в будущем отвода больших участков плодородных земель под энергетические биокультуры. Перспективы радикального повышения урожайности неясны.

Таблица 1. Экономические ресурсы биомассы для регионов мира, млн т н.э./год [8]

Регион	Категория			Всего
	1	2	3	
СА	70	110	100	280
ЕВ	40	35	50	125
ЯК	3	15	7	25
АЗ	5	5	5	15
СР	65	125	70	260
ЛА	205	250	100	555
БВ	15	10	5	30
АФ	190	90	25	305
КТ	85	15	70	170
ЮА	275	85	95	455
Мир	953	740	527	2220

Объемная энергоёмкость сухих биоматериалов обычно в 3–4 раза (а сырых в 5–7 раз) меньше, чем угля. Это дополнительно увеличивает трудоёмкость и стоимость сбора, доставки и использования биотоплива. [2, с. 58]

Гидроэнергия. Дешевыми (категория 1) считаются гидроресурсы, обеспечивающие производство электроэнергии со стоимостью не выше, чем

тепловые электростанции на угле. Для более дорогих ресурсов стоимость электроэнергии возрастает в 1,5 раза и более (до 6–7 цент/кВт·ч). Почти 94% из еще не используемых дешевых гидроресурсов сосредоточено в пяти регионах: бывшем СССР, Латинской Америке, Африке, Южной и Юго-Восточной Азии и Китае (табл. 2). Вполне вероятно, что при их освоении возникнет ряд дополнительных проблем, в первую очередь экологических и социальных, связанных, в частности, с затоплением больших территорий.

Таблица 2. Экономические ресурсы гидроэнергии для регионов мира, ТВт·ч/год [8]

Регион	Категория			Всего
	1	2	3	
СА	626	243	97	966
ЕВ	569	222	85	876
ЯК	97	38	14	149
АЗ	47	21	7	75
СР	711	274	109	1094
ЛА	1417	569	222	2208
БВ	64	26	9	99
АФ	274	109	43	426
КТ	612	234	95	941
ЮА	583	267	95	945
Мир	5000	2003	776	7779

Особенностью гидроэнергетики России, Латинской Америки, Африки и Китая является большая удаленность районов богатых гидроресурсами от центров потребления электроэнергии. В Южной и Юго-Восточной Азии значительный гидропотенциал сосредоточен в горных районах материка и

на островах Тихого океана, где часто нет адекватных потребителей электро энергии. Более половины из оставшихся для освоения дешевых гидроресурсов находится в тропической зоне. Как показывает опыт существующих здесь ГЭС, устройство в таких районах крупных водохранилищ неизбежно порождает комплекс тяжелых экологических и социальных (в том числе медицинских) проблем. Гниение водорослей и цветение стоячей воды настолько ухудшают ее качество, что она становится непригодной для питья не только в водохранилище, но и ниже по течению реки. Учет отмеченных обстоятельств и ограничений может перевести часть дешевых ресурсов в категорию дорогих и даже вывести за пределы экономического класса.

Солнечная энергия. Среднегодовая мощность солнечного излучения в целом по планете равна приблизительно 160 Вт/м². Однако она изменяется в достаточно широком диапазоне в зависимости от широты местности и природно-климатических условий: облачности, влажности, высоты над уровнем моря, запыленности атмосферы и т.д. В пустынных районах Африки, Австралии, Америки эта величина превышает 250 Вт/м², а в высоких широтах не достигает и 90 Вт/м². В зависимости от величины среднегодового прихода солнечной энергии выделены три категории ресурсов (при переходе от более дешевых к дорогим):

- 2200 кВт·ч/м² или 8 ГДж/м² в год и выше;
- 1650 кВт·ч/м² или 6 ГДж/м² в год;
- 1100 кВт·ч/м² или 4 ГДж/м² в год.

В таблице 3 приведена оценка наиболее эффективной экономически части ресурсов солнечной энергии в предположении, что для солнечной энергетики изымается часть территории в соответствующих солнечных зонах.

Таблица 3. Экономические ресурсы солнечной энергии, ТВт·ч/год [8]

Регион	Категория			Всего
	1	2	3	
СА	555	45	125	725
ЕВ	0	0	40	40
ЯК	0	0	10	10
АЗ	1670	190	30	1890
СР	0	125	210	335
ЛА	555	210	35	800
БВ	5000	210	0	5210
АФ	2780	420	0	3200
КТ	0	20	280	300
ЮА	0	170	85	255
Мир	10560	1390	815	12765

Экономические ресурсы солнечной энергии составляют 12,8 тыс. ТВт·ч/год, что почти в 10 раз меньше минимальной оценки технического потенциала.

Энергия ветра. Около 25% солнечной радиации, достигающей нижних слоев атмосферы, превращается в кинетическую энергию ветра. Технический потенциал энергии ветра оценивается в 15–18 млрд т н.э./год первичной энергии. К дешевым (категория 1) отнесена часть ресурсов, характеризующаяся высокими среднегодовыми скоростями ветра (выше

6 м/с на высоте 10 м) и близостью к потребителям энергии, по мере уменьшения скорости ветра и роста удаленности от центров потребления электроэнергии ресурсы становятся более дорогими. В целом по миру экономические ресурсы энергии ветра оценены в 14,7 тыс. ТВт·ч/год (табл. 4) при КПД преобразования энергии ветра 30%.

Таблица 4. Экономические ресурсы ветровой энергии для регионов мира, ТВт·ч/год [8]

Регион	Категория			Всего
	1	2	3	
СА	2520	1670	2080	6270
ЕВ	290	290	210	790
ЯК	40	10	20	70
АЗ	420	170	210	800
СР	1000	835	1670	3505
ЛА	725	210	290	1225
БВ	10	20	35	95
АФ	120	170	250	540
КТ	380	170	210	760
ЮА	390	125	125	640
Мир	5925	3670	5100	14695

Геотермальная энергия. Технические ресурсы геотермальной энергии в мире оцениваются в 5 млрд ТДж/год (119 млрд т н.э./год). В целом по миру экономические ресурсы геотермальной энергии оценены в 5,9 ТВт·ч/год (табл. 5).

Таблица 5. Экономические ресурсы геотермальной энергии, ТВт·ч/год [8]

Регион	Категория			Всего
	1	2	3	
СА	175	450	695	1320
ЕВ	105	35	65	205
ЯК	50	100	55	205

Тенденции и перспективы развития науки и образования в условиях глобализации

АЗ	30	20	30	80
СР	65	140	105	310
ЛА	195	555	625	1375
БВ	20	70	40	130
АФ	140	380	350	870
КТ	55	70	55	180
ЮА	175	520	490	1185
Мир	1010	2340	2510	5860

Морская энергия. К числу основных технологий, объединяемых этим понятием, относят использование энергии приливов, волн, течений, преобразование тепловой энергии океана, использование градиента солености, использование морской биомассы. Теоретический потенциал использования энергии океанов и морей огромен, достоверные оценки технического и тем более экономического потенциала отсутствуют.

Следует отметить, что цели по производству электроэнергии из биомассы, поставленные в новом варианте Стратегии Украины, являются существенно заниженными. Так, планируется, что в 2030 году объем производства электроэнергии из биомассы составит всего 2,4% от общей генерации электроэнергии из ВИЭ, или 0,1% от всей генерации электроэнергии в Украине. Для сравнения: в ЕС в 2030 году объем производства электроэнергии из ВИЭ прогнозируется на уровне 66%, в том числе из биомассы – 8% (таблицы 6,7). [6]

Таблица 6. Производство электроэнергии из ВИЭ в Украине, ТВт·ч [8]

ВИЭ	2010	2015	2020	2025	2030
Ветрогенерация	0,1	0,6	1,9	3,8	7,4
Солнечная генерация	<0,1	0,3	0,8	1,4	2,6
Малые гидроэлектростанции	0,2	0,4	0,7	1,3	2,1
«Биогенерация»	<0,1	<0,1	0,2	0,2	0,3
Генерация из других ВИЭ	<0,1	<0,1	<0,1	0,1	0,2
Итого, э/э из ВИЭ	<0,4	<1,4	3,6	6,8	12,6
Общее производство э/э*	187,9	215	236	259	282

Таблица 7. Доля производства электроэнергии из ВИЭ в Украине и ЕС, % [8]

Показатель	2010	2015	2020	2025	2030
э/э из ВИЭ в Украине, % от всей э/э	<0,2	<0,7	1,5	2,6	4,5
э/э из ВИЭ в ЕС, % от всей э/э	21	27	34	50	66
э/э из БМ в Украине, % от всей э/э	<0,05	<0,04	0,08	0,07	0,1
э/э из БМ в ЕС, % от всей э/э	3,7	5,5	7,3	7,6	8,0

Энергетическая стратегия Украины до 2030 г. предполагает, что страна практически в четыре раза увеличит использование ВИЭ – с 10,9 млн. т н. э. в 2005 г. до 40,4 млн. т н. э. в 2030 г. Для достижения данных целей общая мощность электростанций, использующих ВИЭ (за исключением биотоплива и малых ГЭС), должна вырасти в 2030 г. до 2,1 ГВт. Наибольший рост ожидается в использовании солнечной энергии, энергии ветра.

Развитие возобновляемой энергетики станет одним из факторов трансформации энергетического рынка в направлении рынка услуг и технологий. Максимальную роль рынки технологий и оборудования возобновляемой энергетики будут играть в стагнационном сценарии в силу их максимальной емкости. Во всех сценариях возникнут крупнейшие компании по производству оборудования для солнечной и ветровой энергетики. При этом непосредственно эксплуатация установок будет осуществляться множеством электроэнергетических компаний различного размера, а также конечными потребителями. Ресурсный потенциал возобновляемой энергетики очень велик, но возможности его использования ограничены существующим уровнем технологий. Технологический фактор является решающим для преодоления этих трудностей, особенно в возобновляемой энергетике. Развитие возобновляемой энергетики потребует решения ряда технологических и организационных проблем. Оно будет стимулировать переход к энергосистемам нового поколения, трансформацию рынка.

ИСТОЧНИКИ И ЛИТЕРАТУРА

1. Гелетуха Г.Г. Оценка энергетического потенциала биомассы в Украине. Часть Энергетические культуры, жидкие биотоплива, биогаз // Промышленная теплотехника / Железная Т.А., Жовмир Н.М. – 2011. – Т. 33, № 1. – С.57-64.

2. Гелетуа Г.Г. Оценка энергетического потенциала биомассы в Украине. Часть 1. Отходы сельского хозяйства и древесная биомасса // Промышленная теплотехника / Железная Т.А., Жовмир Н.М. – 2010. – Т. 32, № 6. – С.58-65.
3. Рогелев Н.Д. Экономика энергетики. – Москва: МЭИ, 2005. – 288 с.
4. EU Energy in Figures. Statistical Pocketbook. European Commission, 2014.
5. Проект обновленной Энергетической стратегии Украины на период до 2030 года. – [Электронный ресурс]. – Режим доступа: <http://mpe.kmu.gov.ua/>
6. Международный центр устойчивого энергетического развития под эгидой ЮНЕСКО. – [Электронный ресурс]. – Режим доступа: <http://www.isedc-u.com/ofitsialnye-dokumenty.html>
7. Обзор Международного Энергетического Агенства. – [Электронный ресурс]. – Режим доступа: <http://www.iea.org/publications/freepublications/publication/WEO2015SpecialReportonEnergyandClimateChangeExecutiveSummaryRussianversion.pdf>
8. ЭСКО. Зеленая энергетика. Электронный журнал. – 2015. – №3-4. – [Электронный ресурс]. – Режим доступа: http://www.journal.esco.co.ua/industry/2015_3_4/log/art05.pdf
9. Институт энергетических систем. – [Электронный ресурс]. – Режим доступа: <http://www.sei.irk.ru/>

*Андрій Чорний
(Чернівці, Україна)*

ОСНОВНІ ПРОБЛЕМИ ТА ПЕРСПЕКТИВИ ПОКРАЩЕННЯ УПРАВЛІННЯ ЛОГІСТИЧНОЮ ІНФРАСТРУКТУРОЮ В КОНТЕКСТІ НОВІТНІХ ЧИННИКІВ ЕКОНОМІЧНОГО РОЗВИТКУ

У сучасних ринкових умовах перед промисловими підприємствами гостро постає проблема ефективного управління логістичною діяльністю в умовах невизначеності зовнішнього оточення та породжуваних нею ризиків.

Відомо, що в економіці під інфраструктурою розуміють сукупність складових частин якого-небудь об'єкту, які мають підпорядкований допоміжний характер і забезпечують умови для нормальної діяльності об'єкту в цілому. З практичної точки зору, ринкова інфраструктура є визначальним чинником у формуванні конкурентних переваг економічного розвитку країни. А ефективним інструментом управління підприємством виступає логістична інфраструктура, яка забезпечує органічну єдність й ефективне функціонування всіх матеріальних потоків. Як визначають американські науковці Д.Дж. Бауерсокс і Д.Дж. Клосс, логістична інфраструктура «створює каркас, на якому будується система логістики та її робота» [4].

Можна виділити основні причини зростання інтересу в напрямку створення логістичної інфраструктури в Україні, а саме:

- світову економічну кризу, що призвела до зменшення державного фінансування такої важливої для всього суспільства галузі, як інфраструктура;
- важливість оптимальної інфраструктури, від якої залежить розвиток економіки країни в цілому;
- пошук інноваційних шляхів розвитку виробництва з формуванням нових моделей економіки;
- необхідність залучення приватного сектору до фінансування логістичної інфраструктури;
- процеси глобалізації економіки різних країн тощо [2, с. 157].

Під управлінням логістичною інфраструктурою підприємства будемо розуміти процес приведення інфраструктури підприємства до стану рівноваги або досягнення цілей по ефективному забезпеченню та обслуговуванню логістичних процесів та операцій на підприємстві. Зрозуміло, що Досягнення стану рівноваги інфраструктури, достатньо складна задача при вирішенні якої виникають проблеми, з якими дуже часто стикаються підприємства, через які зменшується ефективність логістичної інфраструктури, гальмується виконання основних завдань, які ставить перед собою підприємство, наслідком чого є значні непотрібні витрати коштів і часу.

Система управління логістичною інфраструктурою підприємств ставить перед собою наступні задачі:

- вибір альтернатив стратегії розвитку логістичної інфраструктури;
- розрахунки показників ефективності елементів логістичної інфраструктури;
- розподіл функцій, обов'язків, відповідальності працівників, які займаються
- обслуговуванням логістичних процесів та операцій;
- мотивація до праці, підвищення кваліфікації персоналу, перенавчання;
- розробка норм та нормативів праці та матеріально - технічного розвитку;
- утворення інформаційної інфраструктури;
- зменшення витрат на обслуговування матеріального потоку;
- наскрізне планування та контроль всіх учасників логістичного ланцюга.

На сьогоднішній день, складність В реалізації вищезазначених завдань пов'язана з виникненням проблем в системі управління логістичною інфраструктурою, на які більшість підприємств не зважають уваги.

Виникнення цих проблем впливає на зниження конкурентоспроможності та ефективності підприємства в цілому.

Так, однією з типових проблем є проблема розташування елементів інфраструктури. Є два прояви цієї проблеми, по-перше, більшість підприємств не мають в своїй внутрішній інфраструктурі деяких елементів, наприклад: відсутність власного складу та засобів механізації, транспортного парку та ін., тому підприємства починають взаємодіяти з іншими організаціями, компаніями, які можуть надати всі необхідні послуги в обслуговуванні логістичних процесів і операцій, розташування яких, дуже часто економічно не вигідно для підприємства; по-друге, підприємства можуть мати у своїй власній структурі всі вище перераховані елементи інфраструктури, але ці елементи (склади, транспортні підприємства та ін.), також, розташовані географічно не вигідно, звідси збільшення витрат часу і фінансових коштів підприємства в цілому. І в першому, і другому випадку, ми стикаємося з проблемою розташування, рішення якої має довгостроковий характер. Вигідне розташування – це не гарант успішного бізнесу, але є його необхідна умова.

Починаючи формувати логістичну інфраструктуру, необхідно визначити кількість та місцезнаходження кожного типу підрозділу (об'єктів), необхідних для виконання логістичних функцій. Крім того, потрібно встановити, скільки та яких запасів необхідно мати на кожному об'єкті та де розташовувати замовлення клієнтів на постачання. [4].

Друга проблема управління логістичною інфраструктурою – це неефективне використання основних засобів підприємства (будов, споруд, обладнання), слідством якої є збільшення витрат підприємства. Основними причинами виникнення цієї проблеми є: непропорційне співвідношення між робочою силою та основними фондами, простої обладнання, не інтенсивне використання обладнання, не раціональне використання виробничої площі, зменшення фондівіддачі основних фондів та інші.

Третя проблема, яку слід відзначити, це – висока вартість обладнання та технологічних засобів елементів інфраструктури. Як стверджують, професіонали, витрати на оснащення занадто великі, тому рекомендується основні фінансові потоки спрямовувати в необхідні об'єкти та засоби [2].

Четверта проблема, стосується професійної підготовки кадрів, які займаються управлінням логістичною інфраструктурою, методам їх роботи, оснащенням сучасними технологічними засобами та обладнанням, способів управління інфраструктурою. Вважається, що із-за некомпетентності управлінських працівників зменшується конкурентоспроможність підприємства, знижується якість обслуговування клієнтури.

Наступна проблема, на яку слід привернути увагу – це низький рівень організації інформаційної інфраструктури підприємств, відсутність інтегрованого інформаційного центру продовж всього логістичного ланцюга. На ефективність функціонування всіх ланок логістичного ланцюга впливає характер інформації, яка надходить до всіх учасників та час її перетворення. Більшість підприємств, раціоналізують свою інфраструктуру за рахунок консолідації центрів обробки даних, стандартизації настільних комп'ютерів, впровадження передового досвіду експлуатації інформаційних технологій та інше. Реалізація цих методів, взятих окремо, не дає довгострокового ефекту. Тому, необхідно аналізувати стан зрілості інформаційної інфраструктури, її взаємозв'язок з потребами та загальною стратегією бізнесу.

Після проведеного аналізу основних проблем, які виникають на підприємствах при управлінні логістичною інфраструктурою, розглянемо методи, завдяки яким рекомендується вирішувати ці проблеми:

1. Моделювання процесів розташування елементів логістичної інфраструктури. Елементи інфраструктури повинні бути розташовані таким чином, щоб витрати на їх використання були максимально низькими. Для рішення задач на розміщення можливо використовувати два підходи: на основі безконечного числа варіантів та на основі реально доступних варіантів [7].

2. Вдосконалення системи управління і контролю над фондами і активами підприємства, з метою зменшення виробничих витрат на експлуатацію обладнання продовж всього життєвого циклу. Наприклад, впровадження інформаційної системи комплексного управління основними фондами підприємства – Maximo Enterprise Suite [10], головною функцією якої є ефективне управління витратами на використання та обслуговування активів підприємства.

3. Розподіл стратегічних основних фондів. Розподіл обладнання виходячи з потреб виробництва. Впровадження методів внутрішніх розрахунків (ABC аналізу): площі, кількості засобів механізації, кількості робітників та ін. Звідси, збільшиться продуктивність основних засобів підприємства, зменшиться вірогідність неефективного використання елементів інфраструктури.

4. Зменшення витрат підприємства за рахунок оренди, а не купівлі деяких будов, споруд, обладнання або придбання їх в кредит. Звідси основні фінансові потоки підприємства будуть спрямовані на розвиток основної діяльності підприємства.

5. Комплексне планування технічного обслуговування та проведення запобіжних заходів, щодо ремонтування та модернізації основних засобів підприємства.

6. Підвищення кваліфікації, перекваліфікація персоналу, проведення практичних навчальних заходів, конференцій. Кадри вирішують все. Тому професіоналізм і компетентність працівників, які займаються управлінням логістичною інфраструктурою, одна з важливих складових ефективної логістичної системи в цілому.

7. Розробка нових більш ефективних моделей інтегрованої логістичної інфраструктури підприємств, використовуючи новітні інформаційні технології. Створення наскрізної моделі логістичної інфраструктури підприємств, яка дозволить об'єднати в єдину систему логістичні процеси та операції, створити єдиний логістичний центр на протязі всього логістичного ланцюга.

Отже, логістична інфраструктура підприємств і організацій є невід'ємною складовою інфраструктури національної економіки, і для подальшого її формування та ефективного функціонування в Україні необхідно рішення цілого кола достатньо серйозних проблем. Між тим, варто відзначити, що саме розвиток логістичної інфраструктури є однією з передумов активізації динаміки торгівлі, інвестиційної привабливості підприємства і транскордонного співробітництва. Тому важливість і комплексність проблеми розвитку логістики на вітчизняному ринку актуалізують необхідність проведення більш ґрунтовних досліджень методів виконання широкого спектру логістичних послуг з метою пошуку адекватних механізмів розбудови ефективної логістичної інфраструктури.

Створення та функціонування логістичної інфраструктури як інтегрованої та адаптованої системи є запорукою підвищення ефективності і конкурентоспроможності як підприємств, так і держави.

ДЖЕРЕЛА ТА ЛІТЕРАТУРА

1. Комарницький І.М., Питуляк Н.С., Когут І.В. Розробка інформаційної системи функціонування логістики / І.М. Комарницький, Н.С. Питуляк, І.В. Когут // Вісник Львівського державного інституту новітніх технологій та управління ім. В.Чорновола. Серія "Економічні науки". – №1. – 2007. – С.5 – 14.
2. Казанська О.О., Геращенко А.С. Інформаційне забезпечення розвитку логістичної інфраструктури національної економіки / О.О.Казанська, А.С.Геращенко // Економічні науки. Серія "Економіка та менеджмент": Збірник наукових праць. Луцький національний технічний університет. – Випуск 7 (26) Частина 4. – 2010. – С.156 – 171.
3. Григорак М.Ю., Костюченко Л.В. Методика оцінки використання потенціалу логістичної інфраструктури/ М.Ю. Григорак, Л.В. Костюченко // Економічні науки. Серія "Економіка та менеджмент": Збірник наукових праць.Луцький національний технічний університет. – Випуск 7 (26) Частина 4. – 2010. – С. 103 – 108.
4. Бауэрсокс, Д. Дж. Клосс Логистика. Интегрированная цепь поставок : [пер. с англ.] Logistica Management [Текст] : [учебник] / Д. Дж. Бауэрсокс, Д. Дж. Клосс ; Гос. ун-т упр., Нац. фонд подгот. кадров . – М. : Олимп-Бизнес, 2001 . – 640 с.
5. Довба М.О Теоретико-методичні засади функціонування логістичної інфраструктури / М.О. Довба, Н.В. Чернописька // Вісник Нац. ун-ту «Львівська політехніка». Сер. «Логістика». – Львів : НУ «Львівська політехніка», 2004. – Вип. 499. - С. 43
6. Бакаєв О.О., Кутах О.П., Пономаренко Л.А. Теоретичні засади логістики: Підручник. Т. 1. — К.: Київ.ун-т економіки і технологій транспорту, 2003. — 430 с.
7. Логистическая инфраструктура: Основные проблемы и тенденции развития //Логистика: проблемы и решения: международный научно-практический журнал. 2011 № 2 С. 14-21.
8. Полякова О.М. Методологічні основи формування і розвитку мережі регіональних логістичних центрів в Україні / О.М.Полякова // Вісник економіки і промисловості. – №30. – 2010. – С. 28 –33.

СЕКЦИЯ: МЕНЕДЖМЕНТ И МАРКЕТИНГ

Галина Андріященко, Людмила Стоянова
(Петрівка, Україна)

МАРКЕТИНГОВИЙ ПІДХІД У ФОРМУВАННІ РИНКУ ОСВІТНІХ ПОСЛУГ В УКРАЇНІ

Розвиток ринкових відносин в Україні зумовив те, що освіта з безплатної привілеї, оплачуваної державою, перетворилася на товар, а точніше послугу нематеріального характеру. За досить стислий період часу в Україні склався ринок освітніх послуг, пропозиція яких протягом останніх 5-7 років зробила колосальний стрибок. У багатьох випадках пропозиція навіть перевищує попит. Разом з тим, якщо інструменти маркетингу вже тривалий час застосовують у бізнесі, економіці, рекламі, то освіта й комерція не так давно сприймалися громадською думкою як антагоністичні поняття. Тож у сфері освіти маркетингові й ринкові інструменти управління використовують недостатнім чином.

Проте проблема актуальності застосування маркетингу в освіті викликає величезний інтерес. Реальна життєва практика, досвід діяльності процвітаючих освітніх закладів наочно демонструють, що надійною запорукою успішної діяльності освітнього закладу за умов ринку є використання маркетингового підходу в управлінні своєю діяльністю, зокрема у формуванні й просуванні послуг.

Проблемам знаходження нових джерел поповнення бюджету навчальних закладів, формуванню раціональної моделі бюджетного фінансування освіти, наближення до світових стандартів якості освітніх послуг присвячені праці К.І. Алексеева, Й. Бескиди, Т. Боголіб, Ю. Вітрянка, Є. Сфімова, М. Ігуровського, І. Каленюк, Р. Кігеля, К. Корсака, А. Криклія, В. Новикова, О. Устенка, В. Яблонського та інших. Проте, в роботах вітчизняних та зарубіжних науковців, як правило, розкриваються загальні проблеми розвитку ринку освіти, не враховуються особливості його формування в Україні. Тому необхідність дослідження сучасних тенденцій формування та розвитку ринку освітніх послуг в Україні, а також розробка заходів, спрямованих на підвищення ефективності його діяльності, зумовили актуальність проблем розвитку ринку освітніх послуг.

За сучасних умов повинна вибудовуватися нова політика надання освітніх послуг, під якою зазвичай розуміють сукупність принципів оптимізації освітніх процесів і структур. Політика надання освітніх послуг являє собою науку і техніку організації освітніх функцій, позицій та процесів з точки зору підвищення ефективності освітньої діяльності в цілому [1, с.35]. Головними принципами політики з надання таких послуг, на наш погляд, є:

- функціональність (зростання функціональності суб'єктів освітнього процесу, баланс між їх матеріальними і духовними потребами);
- раціональність (раціональні схеми співвідношення між розвитком знань, технологіями і здатністю учнів/студентів їх творчо засвоювати; побудова молодою людиною власного проекту оптимальної системи забезпечення якості освіти на основі наявних ресурсів та опорі на власні сили та можливості);
- комунікативність (оптимальний баланс між локальним і глобальним; розвиток комунікативних здатностей людей у глобалізованому й інформаційно насиченому суспільстві; формування культури толерантності, готовності до особистісного, професійного та соціального самовизначення у мінливих умовах полікультурної взаємодії);
- компетентність (оцінка якості освіти як результату формування компетенції тих, хто навчається, відповідність їх знань і навичок динамічним вимогам соціально-культурної, економічної та професійної сфер життя; розуміння кінцевого результату освітнього процесу як гармонійного поєднання і таких складових, як професійна підготовленість, освіченість, загальнокультурна грамотність, фізичне, психічне, моральне здоров'я випускників тощо);
- ефективність (націленість процесу і результату освіти на відповідність погребам споживачів, досягненням науки, на формування здатності відповідати на виклики сучасності; допомога випускнику, мотивованому до кар'єрного зростання, на основі системи адекватних методів, засобів і видів діяльності накопичувати певну сукупність знань, компетенцій, формувати і розвивати здібності, уміння та навички отримувати нові знання й ефективно діяти на виробництві, а також в інших сферах суспільного життя);
- соціальна мобільність (позиціонування освіти для молодого покоління як головного стартового ступеня для побудови кар'єри і досягнення матеріального благополуччя; формування мотивацій, пов'язаних з інструментальними функціями освіти: робота, успіх, кар'єра; сприйняття освіти як ресурсу для соціальної мобільності та освоєння нових соціальних ролей, капіталу для інвестування при досягненні бажаного соціального статусу);
- самоорганізація (розвиток і примноження інтелекту як засобу відтворення соціальних зв'язків та формування особистості; створення умов для набуття такої автономності й неповторності, щоб кожний суб'єкт освітнього процесу міг самостійно проектувати та планувати свою соціальну поведінку).

На сьогодні, важливого значення на ринку освітніх послуг набуває їх | просування. Тож, доцільно використовувати наступні види реклами:

- переконуючу (для установ освіти, які нещодавно вийшли на ринок);

- інформативну (виведення на ринок нової модифікації освітньої послуги створення нових програм та методик освіти; зміна ціни);
- нагадуючу (в період абітурієнтського міжсезоння (зима, раннявесна);
- підтримуючу (всередині освітньої установи).

Основними аргументами реклами освітніх послуг слід вважати:

- економічні (рівень заробітної плати після закінчення ВНЗ, стипендії, знижки в оплаті за навчання);
- соціальні (високе соціальне та професійне положення, престижність навчального закладу, науково-педагогічні кадри);
- перспективи міжнародних інтелектуальних зв'язків (спілкування з іноземними викладачами та студентами, практика за кордоном, визнання диплому, працевлаштування);
- організація освітнього процесу та його забезпечення (високий рівень проведення занять, індивідуальний підхід, рівень матеріального забезпечення).

Найбільш ефективними будуть такі рекламні заходи як дні відкритих дверей презентації, участь в освітніх виставках, ярмарках, святкування ювілеїв закладу, зустрічі випускників, конференції, симпозіуми і т.д. Реклама представляє собою неособисті форми звернення до певного спонсора організації щодо товару або послуга, які нею надаються. Здійснюється це за допомогою платних засобів поширення інформації.

Розглянемо особливості рекламної політики щодо освітніх послуг. Розробка управлінського рішення в галузі реклами починається з вибору, визначення її цілей. В цілому можна виділити три основні типи рекламних цілей [4, с.6]: *умовляння, інформування і нагадування* (в т.ч. підтримка попиту).

Для більшості «молодих» освітніх установ, які нещодавно вийшли на ринок, рекомендується починати з реклами умовляння, яка переконує потенційних споживачів у серйозності своїх намірів і потенціалу, якості пропонованих послуг і т. п. При цьому можливі такі аргументи, як розмір вкладеного капіталу, матеріально-технічної бази, вже: укладені угоди, отримані та виконані замовлення. Реклама умовляння формує прихильність до даного закладу до його продукції, марки, переконує негайно звернутися за додатковою інформацією або просто зробити покупку. Тут часто використовується порівняльна реклама, коли навчальний заклад, демонструючи свої переваги, зіставляє запропоновані ним послуги з продукцією конкурентів.

Метою інформативної реклами, частіше за все, є полегшення виведення на ринок нової модифікації освітньої послуги, супровід оновленого асортименту. Вона, звичайно, інформує про зміст програм навчання, технології, мс індики, про зміну ціни, додатковий сервіс, що пропонується. Крім того, інформативна реклама може бути спрямована на виправлення несприятливих ухилень про організацію, що склалися, її послуги, на усунення різних побоювань споживачів, невинуватих негативних чуток і т. ін. Маловідомі освітні організації можуть розпочинати свою рекламну діяльність з даного типу реклами тільки, якщо вони впевнені, що нові освітні послуги надзвичайно важливі в даному ринковому сегменті, що вони унікальні й не мають конкурентів. В іншому випадку реклама не приведе до очікуваного ефекту.

Реклама – нагадування на освітньому ринку використовується вже відомими, визнаними освітніми установами або тими, хто вже провели рекламну компанію умовляння та інформаційну рекламну компанію. Особливо цей вид реклами доречний в період абітурієнтського міжсезоння (зазвичай взимку, ранньою весною), нагадуючи споживачам про те, що запропоновані послуги можуть їм знадобитися найближчим часом, і тому важливо заздалегідь встановлювати контакти.

Підтримуюча реклама (як різновид реклами нагадування) зазвичай реалізується в стінах освітньої установи і має на меті переконати тих, хто навчається, в правильності зробленого вибору, про перспективи, які відкриваються перед ними, щоб запобігти можливому відтоку слухачів. Досить часто, в якості засобу підтримуючої реклами, використовується демонстрація задоволених, успішних випускників, а також рекламні щити, інформаційні матеріали, фотографії й звіти в будівлі освітньої установи.

Більш конкретні цілі реклами (наприклад, стимулювання, розширення, підтримка попиту, припинення його, ліквідація негативного попиту та ін.) вибираються, виходячи із специфіки освітньої установи та запропонованих ним освітніх послуг (програм).

Наступний етап у розробці управлінського рішення в галузі реклами – розробка варіантів рекламного аргументу та вибір з них оптимального. При цьому важливо пам'ятати, що для того, щоб скласти ефективний рекламний проєкт необхідно, перш за все, вивчити запити цільової аудиторії [2, с.54].

У цілому нині, ринок освітніх послуг України досить привабливий, насичений. Закріпити і збільшити частку ринку можна, в тому числі, й через використання маркетингових прийомів. Тому доцільно запропонувати деякі маркетингові засоби, як то:

- проведення відповідних системних досліджень ринку освітніх послуг;
- планування й проведення рекламних кампаній, зокрема по телебаченню та радіо протягом усього навчального року (для подання основної інформації та формування (розвитку) позитивного іміджу ВНЗ);
- підвищення активності у сфері PR-публікацій в обласних/районних і газетах, особливо орієнтованих на молодь, як найбільш значиму цільову групу;
- активне використання в маркетингу сучасних інформаційних технологій, активне і грамотне використання ресурсів Інтернет, створення сайтів/порталів навчальних закладів;
- підтримання та використання контактів із випускниками навчального закладу;

- організація служби, яка б займалася подальшим навчанням випускників, працевлаштуванням випускників, чи яка б сприяла пошуку роботи тощо.

Не дивлячись на хронічне недофінансування освіти, незадовільну матеріально-технічну базу більшості навчальних закладів, недосконалу організаційну структуру ВНЗ, необхідно зробити все належне, щоб сучасний ринок освітніх послуг найближчим часом перетворився в повноцінний сектор економіки, який здатен генерувати конкурентоспроможний людський капітал. Саме у цьому напрямку варто проводити подальші маркетингові дослідження.

ДЖЕРЕЛА ТА ЛІТЕРАТУРА

1. Козарь Т. П. Основні засади державної політики на ринку освітніх послуг у контексті особливостей глобалізації / Т.П Козарь // Держава та регіони. Сер.: Державне управління. – 2010. – № 2. – С. 34-37
2. Основы маркетинга / [Гари Армстронг, Вероника Вонг, Филип Котлер, Джон Сондерс]. – М. : ООО «И.Д. Вильямс», 2010. – 1200 с.
3. Панфілов О.В. Які фахівці потрібні сучасному ринку? / Дзеркало тижня. – 2011. – № 35. – С. 18.
4. Родіонов О.В. Маркетинг освітніх послуг ВНЗ [Електронний ресурс] / О.В. Родіонов // Вісник Хмельницького національного університету. – 2010. – № 5. – Режим доступу: http://www.nbu.gov.ua/portal/SocGum/Vchu_/2010_5_3/46rod.pdf.

*Валентина Ковальська
(Петрівка, Україна)*

ПРОБЛЕМИ І ПЕРСПЕКТИВИ РОЗВИТКУ МІЖНАРОДНОГО МАРКЕТИНГУ

Національний (внутрішній) маркетинг виник і розвивався раніше ніж міжнародний, використовувани в ньому стратегії, принципи, методики характерні і для міжнародного маркетингу. Разом із тим, при виході на міжнародний ринок фірма вже не може обмежуватися застосуванням тільки освоєних нею раніше маркетингових інструментів, навіть за умов певної їхньої видозміни.

При виході на міжнародний ринок фірма стикається з незнайомими, різними умовами діяльності, які змінюються залежно від особливостей даної країни. Для обліку цих особливостей потрібне:

- збільшення потреби в інформаційному забезпеченні діяльності фірми;
- координація різних сфер діяльності фірми та підвищення узгодженості дій різних її підрозділів.

Крім того, зростає ступінь загального ризику і з'являються додаткові види ризиків у діяльності фірми. Специфіка, породжена особливостями функціонування закордонних ринків і умовами роботи на них, надає міжнародному маркетингу риси, які необхідно враховувати вітчизняним підприємствам. По-перше, зовнішні ринки пред'являють більш високі вимоги до запропонованих на них товарів (послуг), їх сервісу, реклами і т. д. Тому для успішної діяльності на зовнішніх ринках необхідно докладати більш значних зусиль, ретельніше дотримуватися принципів і методів маркетингу. Це пояснюється гострою конкуренцією і домінуванням «ринку покупця», тобто помітним перевищенням пропозиції над попитом. По-друге, вивчення зовнішніх ринків, їхніх можливостей – це відправний момент у міжнародній маркетинговій діяльності, він більш складний і трудомісткий, ніж вивчення внутрішнього ринку. Маркетинг транспортних послуг По-третє, для ефективної діяльності на зовнішньому ринку необхідно творчо й гнучко використовувати маркетингові методи. Стандартних підходів тут немає. По-четверте, слідувати вимогам світового ринку (і споживача) означає не лише необхідність дотримання прийнятих там умов збуту товарів та послуг. Вирішальне значення мають розробка й виробництво таких експортних товарів і послуг, які тривалий час після виходу на зарубіжний ринок відрізнялися б високою конкурентоспроможністю. Таким чином, міжнародний маркетинг являє собою самостійну галузь діяльності фірми при виході її на зовнішні ринки, яку можна визначити так. Міжнародний маркетинг – система планування, реалізації, контролю та аналізу заходів із впливу на багатонаціональне ринкове середовище і пристосування до її умов на фірмі, яка здійснює свою діяльність більш ніж в одній країні.

Активну роль у розвитку міжнародного маркетингу, його теорії, методики і практики відіграють не тільки фірми, що займаються маркетинговою діяльністю, але і спеціалізовані міжнародні організації. Найвизначніші і відомі з них – Європейське товариство з вивчення суспільної думки та маркетингу (ECOMAR), Міжнародна федерація маркетингу (IMF). Міжнародний статус має, по суті, і вже згадувана Американська асоціація маркетингу (AMA), що сформувалася в 1932 р. і нараховує сьогодні більше 25 тис. членів серед представників адміністрацій транснаціональних корпорацій (ТНК), викладачів і наукових працівників.

У практиці сучасних міжнародних зв'язків існує велика різноманітність підходів у визначенні терміна «послуги». Найбільш доцільно керуватися документами міжнародних організацій, таких як: Організація об'єднаних націй та Світовий банк, у яких під послугою розуміється зміна в положенні інституціональної одиниці, що відбулося в результаті дій і на основі взаємної угоди з іншою інституціональною одиницею. До послуг, які пропонуються і купуються на світовому ринку, належить транспорт. Його підвидами є вантажний і

пасажирський транспорт, що означають відповідно міжнародні перевезення вантажів і пасажирів усіма видами транспорту і надання супутніх послуг.

У розвитку міжнародного маркетингу можна виділити три основні етапи. Традиційний маркетинг – звичайний продаж товарів за кордон, коли експортер несе відповідальність перед покупцем лише до моменту поставки і, як правило, не цікавиться подальшою долею проданого товару. Експортний маркетинг. Експортер займається систематичним вивченням цільового закордонного ринку і пристосовує своє виробництво до мінливих вимог цього ринку. Міжнародний маркетинг. Експортер глибоко досліджує ринок і використовує для цього широкий набір маркетингових засобів. Міжнародний маркетинг поширюється не тільки на суто торгові операції, але й на інші сфери зовнішньоекономічних зв'язків: створення спільних і дочірніх підприємств, науково-технічний обмін, передачу ліцензій і ноу-хау, надання транспортних, страхових, туристичних та інших послуг; міжнародні орендні операції та т. д. Цілі міжнародного маркетингу конкретної фірми насамперед ґрунтуються на результатах аналізу середовища діяльності і пов'язаних із нею ризиків.

Навколишнє середовище міжнародного маркетингу У замкнутих системах різних зв'язків, які утворюються навколо діючих на ринку фірм, теорія маркетингу розрізняє внутрішнє і зовнішнє середовище. До внутрішнього середовища належать функціональні структури фірми; система розробки, виробництва і збуту товарів; кваліфікація кадрів і їх використання; системи передачі інформації між різними рівнями управління і т. п. Зовнішнє навколишнє середовище (довкілля) – дуже складна система, до якої входять конкуренти, покупці, посередники, фінансові установи, митні та інші урядові органи. Велику роль в оцінці умов навколишнього середовища грають загальна економічна ситуація в країні, політичний клімат, природні умови, культурні та інші традиції, науково-технічні досягнення та ін. Усе різноманіття факторів внутрішнього і зовнішнього середовища можна чітко розділити на дві групи: піддаються управлінню з боку фірми; не піддаються такому управлінню (а значить, що потребують пристосування фірми до себе). Стосовно міжнародного маркетингу навколишнє середовище найчастіше ділять на дві частини: економічне й культурне. З метою докладного вивчення доцільним є її підрозділ на чотири сфери: економічна, соціально-культурна, політико-правова і природна. Економічне середовище країни (її ринку) показує нинішні та потенційні можливості споживання товарів та послуг. До головних показників, що характеризують економічне середовище, належать: рівень життя, валовий національний продукт, рівень розвитку економіки і стабільність валюти. Рівень життя характеризує середню кількість і якість споживаних у країні товарів і послуг. Один з використовуваних шляхів його виміру визначення тривалості часу, необхідного середній працюючій людині для того, щоб заробити на покупку тієї чи іншої кількості продуктів харчування, одягу та інших товарів.

Валовий національний продукт (ВНП) – загальна вартість товарів і послуг, створена в країні за рік. При цьому показники загального розміру ВНП і його величини в розрахунку на душу населення найбільш часто використовуються в якості індикаторів добробуту країни, оскільки регулярно публікуються і порівнюються з показниками інших країн. Однак дані про середньодушові розміри ВНП можуть бути оманливими.

По-перше, вони показують лише середні значення, а не розподіл доходу.

По-друге, однаковий доход може забезпечувати людині в різних країнах різний рівень життя.

Рівень розвитку економіки країни багато в чому визначає можливості міжнародного маркетингу. Найбільші можливості, як правило, є в розвинених країнах, проте чисельність населення в них в основному стабільна, а збут багатьох видів продукції досягає насичення. Чисельність населення в країнах, що розвиваються швидко росте, і хоча сьогодні їх імпорт порівняно невеликий, із позицій міжнародного маркетингу саме в цих країнах існує найбільший довгостроковий потенціал. Стабільність валюти обов'язково враховується міжнародним маркетингом, оскільки коливання курсу іноземної валюти щодо національної валюти фірми можуть значно впливати на збут товарів і розміри прибутків. Успіх фірми на зовнішньому ринку багато в чому залежить від особливостей культури тієї чи іншої країни. До числа основних елементів соціально-культурного середовища маркетингової діяльності фірми можна віднести наступні.

Мова. У світі налічується близько 100 офіційних мов і 3000 самостійних діалектів. У міжнародному бізнесі вимагається і відбувається концентрація використання мови; домінують є англійська (підраховано, що 2/3 всієї світової ділової переписки здійснюється цією мовою). Основні проблеми при діяльності на зовнішніх ринках пов'язані з мовним розмаїттям в рамках окремих країн (наприклад, у Швейцарії, Португалії, Канаді, Індії і т. д.); із забезпеченням точності перекладу термінів і понять, звучанням фірмових і товарних найменувань.

Символи: жести, слова, об'єкти, зображення, пов'язані з певними уявленнями або умовностями. Сюди належать також кольорові і стильові поєднання, мовні звороти, особливості одягу і поведінки.

Релігія, домінуюча в тій чи іншій країні, значною мірою впливає на характер придбання і споживання товарів, специфіку ділових відносин. Освіта. Порівняльні зарубіжні дані про рівень і профілі освіти можуть істотно допомогти встановленню ринкових зв'язків. Знання формальної системи освіти в країні обов'язково при прийнятті на роботу персоналу і при веденні дискусій з клієнтами та партнерами. Розподіл соціальних ролей між членами суспільства з точки зору маркетингу відіграє важливе значення у розподілі ролей споживачів у процесі прийняття рішення про покупку, в специфіці рекламної діяльності та інших маркетингових комунікацій. Приділяючи належну увагу специфіці та унікальності більшості елементів культури населення

різних країн, необхідно також звернути увагу на можливість синтезу країн за атрибутами культури, зумовлену єдністю історичних, соціальних та етнологічних факторів.

Політико-правове середовище включає такі аспекти:

– політичний лад і пов'язані з ним політичні ризики;
– законодавство приймаючої країни: торгове, трудове і господарське право, фінансово-кредитне законодавство, закони про обмеження недобросовісної конкуренції, податкове право, зокрема угоди про уникнення подвійного оподаткування;

– національне законодавство з регулювання зовнішньоекономічної діяльності (обмеження експорту в окремі країни, торгові бойкоти, оподаткування прибутку від операцій на зовнішньому ринку і т. п.);

– норми міжнародного права (документи ООН та інших міжнародних організацій).

Підсумовуючи інформацію про сутність і важливість вивчення маркетингового середовища, процитуємо відомих американських маркетологів, які, аналізуючи зміст світового ринку, підкреслюють, що його можна розглядати тільки як сукупність численних національних ринків, а «кожен з них унікальний і не схожий на інші».

Сучасні проблеми міжнародного маркетингу. При виході на закордонний ринок фірма (в тому числі і транспортна) стикається з різними проблемами.

Перша проблема – пошук гарного продукту для імпорту або експорту, що задовольняє потребу або бажання покупця і має прийнятну ціну.

Друга проблема міжнародного маркетингу – законодавчі вимоги, що регулюють процедури імпорту та експорту, які можуть бути різними в різних країнах. Будь-яка країна, як правило, воліє експортувати свої продукти. Проте є винятки, що стосуються вивозу сировини. Так, ресурси зазвичай дешевші, ніж готові продукти, тому в деяких випадках немає потреби в експорті сировинних ресурсів, якщо в країні можуть бути налагоджені їх обробка та виробництво готового продукту для населення або для вивезення на міжнародний ринок, що приносить більший прибуток, ніж експорт сировини. У цьому випадку в країні є відповідне законодавство, що передбачає або заборону на вивіз, або податки на експортовані товари. Тому при намірі вступити в ділові контакти з фірмою такої країни необхідна консультація з місцевим юристом.

Третя проблема пов'язана з податками, якими обкладаються ввезені продукти. Країна, як правило, не зацікавлена в імпорті великої кількості деяких продуктів (наприклад, споживчих товарів) через обмін валюти. Тут від фахівця з маркетингу потрібні знання платіжного балансу. Річ у тім, що стан платіжного балансу може мати серйозний вплив на економіку країни, а в деяких випадках – навіть на взаємини з сусідніми державами.

Четверта проблема пов'язана зі сферою законодавства. Оскільки в зовнішній торгівлі, а особливо у виробництві, доводиться використовувати працівників-іноземців, необхідно бути в курсі законодавства про трудові відносини країни, в якій ви маєте намір діяти. Зокрема, вам необхідно знати, як в даній країні будуються взаємини наймача та найманого працівника, яка максимальна тривалість робочого тижня, мінімальний рівень заробітної плати, вартість медичного обслуговування, порядок виходу у відставку і т. д. П'ята проблема – фінансування. При перевезенні великої кількості товарів може знадобитися морський транспорт. Для океанських перевезень транзитний час становить два місяці й більше. На період транспортування, складування, маркетингу необхідно забезпечити фінансування товарів. Це може бути здійснено декількома агентствами, проте на початкових стадіях роботи фінансування буде вашим завданням. Як правило, фінансування товару поширюється на весь період від закупівлі, транспортування до моменту поставки. Маркетинг транспортних послуг товару партнеру в деяких випадках і до фактичної його поставки споживачеві.

Шоста проблема – транспортування, вид і час якого, а також пов'язаний із цим ризик залежать від типу товару. Дорогі, невеликі за вагою й обсягом товари економічно більш вигідно перевозити авіатранспортом. Недорогі, товари, що швидко не псуються, об'ємні товари перевозяться залізничним або морським транспортом. При будь-яких видах перевезень слід пам'ятати про реальні загрози збереження товару. Найбільшу небезпеку представляють потенційне розкрадання, пошкодження при навантаженні та розвантаженні, наслідки несприятливих погодних умов або пожежі і т. п. Крім того, існує і небезпека втрати товару безпосередньо в процесі транспортування: літак може розбитися, а судно – затонути. Тому вантаж необхідно страхувати.

Сьома проблема, яка може виникнути в рамках зовнішньої торгівлі, пов'язана безпосередньо з виробництвом. Це – специфічні технічні вимоги. У кожній країні можуть бути прийняті свої технічні вимоги. Тому при розробці товару для міжнародної торгівлі необхідно упевнитися, що він відповідає технічним стандартам, чинним у більшості країн, які можуть стати його потенційними покупцями.

Восьма проблема – валютні відносини та репатріація прибутків. У багатьох країнах грошова система нестабільна і зміна вартості грошей може чинити серйозний вплив на систему ціноутворення на товар. У країні з постійною інфляцією попит буде знижуватися, оскільки заробітна плата, як правило, не встигає за зростанням цін. Таким чином, інфляція буде впливати на процес загального планування у фірмі в міру того, як вона буде встановлювати ціни на товари. Крім того, якщо прибуток отриманий у нестійкій валюті, то в результаті інфляції його може і не бути. Тому, що до початку операції в іншій країні необхідно дізнатися, наскільки стабільна там

валюта, та вжити відповідних заходів обережності, перш за все враховуючи наслідки інфляції при встановленні ціни.

Дев'ята проблема – можливість зіткнутися з протиправними діями і, перш за все, з хабарництвом урядовців, службовців митниці, підприємців, від яких залежить повне і своєчасне виконання укладеного контракту. Ця етична проблема може вилитися в юридичну залежно від законодавства країни, де виконуються роботи за контрактом. Фахівцю з маркетингу при підготовці документації з проекту, а також у ході презентації товару необхідно передбачати такий розвиток подій.

Отже, міжнародний маркетинг являє собою самостійну галузь діяльності фірми при виході її на зовнішні ринки, яка є необхідною умовою, щоб кожний суб'єкт господарювання міг успішно конкурувати і задовольняти власні цілі на світовому ринку. З розвитком глобалізації, завдання маркетингу в істотній мірі змінилися, а його використання в умовах конкурентних і нестабільних ринків дозволяє фірмам значно підвищувати економічну ефективність своєї діяльності.

ДЖЕРЕЛА ТА ЛІТЕРАТУРА

1. Барановська М. І. Міжнародний маркетинг: в питаннях та відповідях: навч. посібник / М.І. Барановська, Ю. Г. Козак. – К.: Центр учбової літератури, 2013. – 302 с.
2. Козак Ю. Г. Міжнародні стратегії економічного розвитку: навч. посібник / Ю. Г. Козак, В. В. Ковалевський, Н. С. Логвінова. – К.: Освіта України, 2009. – 356 с.
3. Липчук В.В. Маркетинг: навч. Посібник / Р. П. Дудак, С.Я. Бугіль, Я.С. Янишин. – Л.: Магнолія 206, 2012. – 455с.
4. Худякова Л.К. Основи маркетингу: навч. Посібник/ Л.К. Худякова. – К.: 2002. – 163 с.

*Оксана Продіус, Олена Солов'єва
(Одеса, Україна)*

ШЛЯХИ ПОДОЛАННЯ ФІНАНСОВОЇ КРИЗИ У БАНКІВСЬКОМУ СЕКТОРІ УКРАЇНИ НА ПРИКЛАДІ ЗАХІДНИХ КРАЇН

Девальвація гривні, значне скорочення доходів і фінансового становища позичальників, нестабільність на валютному ринку, зниження довіри населення до банків, обмежений доступ до зовнішніх джерел фінансування призвела до складного становища діяльність банків України і взагалі всієї банківської системи. Почався значний відтік грошових засобів з депозитних рахунків клієнтів позичальників, збільшилася частка неповернених кредитів в строк, що також негативно відбилося на діяльності банківської системи України.

За останні два роки постійні коливання валютного курсу призвели до знецінення гривні, зростання інфляції, підвищення цін, збідніння населення. Банківська система України встановила своєрідний антирекорд по знеціненню національної валюти за всі роки незалежності, що в значній мірі обумовлено низкою зовнішніх факторів, особливо воєнними діями на сході України. Керівництво НБУ прийняло в такий складний для країни час багато рішень, але вони не тільки не дали очікуваного результату, але й усугубили ситуацію. Так, відпустив гривню у вільне плавання, вона ще більше знецінилась. Наданий кредит МВФ призупинив негативну динаміку, але не відомо на скільки вистачить такого штучного засобу регулювання.

Одним із найсуттєвіших факторів розвитку світового господарства протягом останніх років є фінансова глобалізація, що проявляється у поглибленні фінансових зв'язків між країнами, створенні міждержавних ринків, збільшення інвестиційних потоків та організації транснаціональних фінансових установ. Водночас фінансова глобалізація як об'єктивний процес розвитку сучасного суспільства породжує все нові ризики, що потребують упереджувальної ідентифікації, управління та обмеження [8, с. 88]. У світовій економіці відбулися значні зміни, які призвели до скорочення державного втручання в економіку, лібералізації фінансових ринків, активної приватизації державної власності, розвитку нових інформаційних технологій. Зазначені зміни дозволили сформувати нові фінансові ринки і пов'язати національні системи в єдиний глобальний ринок, що став більш вразливим до економічної кризи в різних країнах.

Проблематику фінансової кризи банківського сектора широко досліджували як вітчизняні, так і закордонні вчені, такі як: О. Барановський, В. Геєць, А. Гальчинський, В. Кованадзе, В. Козюк, І. Лютий, Н. Поляк, В. Герасименко, В. Рисін, Н. Стукало, Кравченко, О. Бакун, Л. Л. Гриценко, О. Брегеда та інші. Більшість авторів дійшли до висновку, що сьогодні в банківському секторі глибока криза, а саме: ліквідація та введення тимчасових адміністрацій у багатьох невеликих банках, недоступні зовнішні кредити, відтік депозитів, зріст долі прострочених кредитів, підвищення збитковості банків. Кращий стан мають банки з іноземним капіталом або банки з обмеженим кредитуванням. Отже, проведення АТО, нестійка політична ситуація та неефективний менеджмент керівників багатьох фінансових установ посприяли нинішній невтішній ситуації у банківському секторі України [1; 2; 3; 7].

Для вирішення зазначеної проблеми доцільно проаналізувати шляхи подолання фінансової кризи банківського сектора на прикладі розвинутих країн, тому що їх банківські системи пережили не одну кризу за

своє існування, та взяти до уваги їх досвід. Необхідно відзначити, що антикризові механізми у кожній державі, щодо подолання фінансової кризи банківського сектора доволі різні, але у всіх є одна спільність – вони на практиці довели власну ефективність [4; 5; 6].

Так, Ісландія займає 101-е місце в Індексі глобальної конкурентоспроможності за показником «стійкість банків». У жовтні 2008 року за один тиждень в цій країні звалилися три найбільші банки - Glitnir, Landsbanki і Kaupthing. Після банкрутства Lehman Brothers почалася паніка вкладників, пішов масований відтік капіталу, різко почала знецінюватися ісландська крона. Для вирішення цієї кризи, уряд оперативно прийняв нове законодавство, яке дозволило створити три нових держбанки і передати туди внутрішні депозити і частину активів проблемних банків. Під удар потрапили депозити іноземців – у ісландські банки, зокрема, активно вкладали громадяни Данії і Великобританії. Виплачувати їм компенсації або гарантувати їх депозити ісландська влада не стала. Наприкінці 2008-го для стабілізації ситуації країна залучила кредит МВФ на \$ 2,1 млрд. Також були впроваджені обмеження на рух капіталу, тобто іноземні інвестори втратили можливість негайно вивести свої гроші. У 2009-2010 роках утворені на базі Glitnir і Kaupthing держбанки отримали нові назви, більша частина їх акцій перейшла кредиторам. Третій банк залишився в держвласності. Частка проблемних кредитів в ісландських банках знизилася, вони відновили кредитування і вийшли в прибуток. Цього року Ісландія стала першою країною Європи, де прогоріли банкіри (кілька керівників і акціонерів Kaupthing) отримали термін 4-5 років за фінансові маніпуляції. Результатом цих дій стало, що девальвація дозволила відновити конкурентоспроможність експорту, держбюджет залишився збалансованим завдяки рішенню не рятувати банки. І Ісландія одна з перших в Європі повернулася на до кризовий рівень і економіка цієї країни продовжує рости.

Інший цікавий приклад – це Аргентина, яка займає 87-е місце в Індексі глобальної конкурентоспроможності за показником «стійкість банків». У ході кризи 2001-2002 років Аргентина оголосила дефолт, песо знецінився з 1,40 до 4 за долар. У банках встановили обмеження на зняття депозитів, але це лише посилювало паніку. У 2002-2007 роках в країні закрилися 23 банки, ринок покинули чотири міжнародні гравці. А передувало цьому активне кредитування в іноземній валюті позичальників, які не мають відповідних доходів. Оздоровити банківську систему допомогло підвищення вимог до капіталізації. У 2003-му банки подали в центральний банк свої бізнес-плани на рік та плани грошових потоків. На підставі цих планів кожному банку ставилися завдання щодо збільшення капіталу. Ті, хто не міг їх виконати, не змогли продовжувати роботу. У загальній складності в 2002-2011 роках в капітали аргентинських банків було влито \$ 16200000000. Значну частину вливань забезпечили іноземні фінансові групи. У результаті МВФ високо оцінило вибудовану в Аргентині систему швидкого реагування на проблеми, процедуру ліквідації та передачі активів проблемних банків. Після 2007 року банкрутств банків не було, незважаючи на постійні політичні та економічні негаразди в країні.

Так, Іспанія займає 79-е місце в Індексі глобальної конкурентоспроможності за показником «стійкість банків». У 2008 році на Піренеях лопнув перегрітий ринок нерухомості. Разом зі зростанням безробіття це спричинило сплеск неповернень за іпотечними кредитами та кредитами, виданими забудовникам і девелоперам. У першу чергу криза зачепила регіональні ощадні банки, у портфелях яких виявилось занадто багато проблемних кредитів. До 2012 року фінансове становище банків Іспанії погіршився настільки, що країна змушена була звернутися за допомогою Європейського стабілізаційного механізму. У вересні 2012-го після проведення стрес-тестів в країні виявилось 10 недокапіталізованих банків. Їх розділили на три групи: (1) банки, які не могли самостійно збільшити капітал і вже контролювалися державою; (2) інші банки, які не могли самостійно збільшити капітал; (3) банки, здатні виконати вимоги самостійно. Для кожного банку перших двох груп був затверджений план реструктуризації або санації. Перед усіма банками було поставлено завдання розчистити баланси, продаючи активи і майно. Однією з найбільш проблемних виявилася група Bankia, створена на основі семи регіональних ощадних банків і вже націоналізована урядом, під керівництвом колишнього директора-розпорядника МВФ Родріго Рато Bankia ледь не прийшла до остаточного краху. Щоб уникнути цього, Іспанії довелося звернутися за допомогою до ЄС. Загальна нестача капіталу банків була оцінена в € 56 млрд, або 5,5% ВВП. На 70% цей дефіцит був заповнений за рахунок державних вливань. Самі проблемні активи рекапіталізованих банків були передані спеціально створеній компанії SAREB, одним із завдань якої став продаж заставного майна. У 2012-го був прийнятий закон, що забороняє примусове виселення деяких категорій іпотечних боржників (до, наприклад, багатодітні сім'ї, матері-одиначки з доходом, що не перевищує певну суму). Кількість ощадних банків скоротилася з 45 до 7. У 2013-му був прийнятий закон, що підсилює нагляд за ними і обмежує їхню діяльність. Також на законодавчому рівні спростили і прискорили процедуру оздоровлення проблемних банків. Щоб підвищити стійкість банківського сектора, підняли вимоги до капіталізації. Навесні 2015-го Родріго Рато був заарештований, йому пред'явили звинувачення у низькій фінансових зловживань та зобов'язали його відшкодувати збитки за власний рахунок. Результат Іспанії в подоланні банківської кризи вважається історією успіху. У 2014-му її ВВП зростав швидше, ніж економіка Єврозони в цілому, якість активів банків покращилася і торік вони пройшли стрес-тести Європейського центрального банку. Сьогодні Іспанія потроху починає повертати витрачені кошти, продаючи частки у врятованих банках приватним інвесторам.

Таким чином, дослідження досвіду різних країн доводить, що банківські кризи відбивають складний процес пристосування банківських систем до нових макроекономічних умов. Лібералізація зовнішньоекономічних відносин та дерегулювання банківського сектора в розвинених країнах, глобалізація ринку фінансових послуг, ринкові реформи в країнах з перехідною економікою - ці процеси розвивалися досить болісно, підвищуючи на перших етапах макроекономічну нестійкість і незбалансованість економіки і негативно позначаючись на стані банківських балансів.

Слід зазначити, що стабільна робота банківської системи – одна з головних умов розвитку економіки України. Прогнозованість, прозорість та ефективне управління банківською системою є ключовими елементами її стабільності та привабливості як для інвесторів та суб'єктів господарювання, так і для вкладників країни [3, с. 203].

На підставі проведеного дослідження, можна стверджувати що однією із основних причин кризи у банківській системі є невдалий менеджмент банківських установ і недоліки у системі регулювання зі сторони регуляторних органів. Подолати наявні негативні явища можна за умови проведення ефективної грошово-кредитної політики держави; посилення регулюючої ролі центрального банку; обмеження щодо перекредитування, міжбанківського кредитування під заставу цінних паперів; створення міжнародної комісії з дозволу, контролю та узгодження обсягів випуску, а також поточного регулювання державних цінних паперів і їх обігу на міжнародних фінансових ринках; обмеження руху капіталу; зменшення кількості банківських установ; притягнення до відповідальності керівників, які робили фінансові маніпуляції; залучення іноземного капіталу; підвищення вимог до капіталізації.

ДЖЕРЕЛА ТА ЛІТЕРАТУРА

1. Гриценко Л. Л. Банківська система України: сучасний стан і напрями розвитку / Л. Л. Гриценко, Є. Ю. Онопрієнко // Гроші, фінанси і кредит. – 2010. – № 10. – С. 111–116.
2. Брегеда О. А. Тенденції розвитку світової та вітчизняної банківських систем / О. А. Брегеда, С. М. Савлук // Ринок фінансових послуг. – 2010. – № 4. – С. 27–34.
3. Чуб П.М. Антикризове управління у банківській діяльності / П.М. Чуб // Фінанси, облік і аудит. – 2012. – №20. – С. 203-211.
4. Панасенко Г. Основні напрями забезпечення стабільності банківської системи України на шляху інтеграції у світовий фінансовий простір / Г. Панасенко // Схід. – 2009. – № 1. – С. 51–53.
5. Астапович А.З. Международный опыт реструктуризации банковских систем / А.З. Астапович, Е.В. Белянова, Е.Б. Мягков. – М.: Бюро экономического анализа, 1998. – С. 27.
6. Герасименко В.О. Причини виникнення та форми прояву фінансової кризи в банківській системі / В.О. Герасименко // Вісник НБУ. – 2010. – №7. – С. 12-19.
7. Продіус О.І. Сучасний стан іноземного інвестування в Україні: проблеми та напрями їх вирішення / О.І. Продіус, Т.З. Бостанжі, Д.А. Горбатова // Економічний простір: Збірник наукових праць. – 2014. – № 86. – С. 15-24.
8. Арістова А. Інструментарій державного антикризового управління у банківському секторі / А. Арістова, Г. Мазур // Вісник КНТЕУ. – 2010. – №2. – С.88-102.

СЕКЦИЯ: СОЦИАЛЬНЫЕ КОММУНИКАЦИИ. МЕДИА

Ольга Ятчук
(Бердянськ, Україна)

ТЕЛЕБАЧЕННЯ ВЕЛИКОБРИТАНІЇ. ОСНОВНІ НАДБАННЯ СУЧАСНОГО МОВЛЕННЯ

Телебачення Великобританії цікавить багатьох дослідників телекомунікації у якості предмету не тільки, для вивчення унікального національного контенту, але і як провідна країна, що інтегрує сучасні тенденції новітніх медіа у телеконтенті, впроваджуючи нові форми та тренди телемовлення. У даній роботі спробуємо стисло описати основні компоненти сучасного телемовлення у Великобританії. Для з'ясування тенденції і подальшого прогнозу розвитку за допомогою методології контент-аналізу виокремимо такі напрямки як: правові аспекти мовлення, національні та регіональні аспекти мовлення, перехід до цифрового мовлення, та сучасні тренди у розвитку контенту. Усі ці напрямки залишаються актуальними не тільки у вивченні соціальних комунікативних процесів у медіа, але і актуальні для національного, українського телебачення, яке може інтегрувати досвід Великобританії та її телебачення у формуванні нової концепції власного, українського телепростору.

Великобританія не має розвинутого окремого закону про пресу та конституційних гарантій свободи слова, але в законодавстві існують певні обмеження, встановлені парламентом або прецедентним правом, а мовлення завжди було основною сферою схильною до законодавчого регулювання. Закони про мовлення 1990 та 1996 років встановлювали умови ліцензування та визначали вимоги до змісту аудіовізуальних програм, а також правила антимонопольного регулювання (переглянуті умови перехресного володіння ЗМК, суспільний контроль за крупними медіа угодами), програми розвитку цифрового телебачення. Але в 2003 році система регулювання ЗМК Великобританії зазнала значних змін після прийняття Закону о комунікації – з'явився єдиний централізований регулюючий орган – Управління по комунікаціям (Office of Communications, Ofcom), що поєднало у собі функції Комісії з незалежного телебачення (ліцензування та контроль якості послуг), Комісії зі стандартів телемовлення (контроль якості мовлення), Управління з телекомунікації (адміністративні питання, ліцензування операторів та провайдерів послуг), Управління з радіомовлення (ліцензування незалежних радіостанцій), крім того новий орган повинен проводити моніторинг ринку ЗМІ з метою виявлення операторів чия доля ринку перевищує 25 % [4, с.25-27].

«Для Європи завжди було важливо, щоб телебачення єдало суспільство, а не роз'єднувало його; за цим стоїть багато – і пам'ять про Другу світову війну з її лихами, і сила європейської соціал-демократичної традиції з її прихильністю ідеям держави суспільного добробуту, і сучасна необхідність досягти загальноєвропейського єднання у ситуації множинності культур в Європі. Особливо великі надії у зв'язку з цим завжди покладали на громадське телебачення, але воно в останній час помітно починає втрачати свої соціально-інтегруючі якості.» [3, с. 173-174]. Сьогодні на прикладі телебачення Великобританії ми бачимо, що довготривале домінування моделі громадського мовлення з якісною інформаційно-просвітницькою спрямованістю, що притаманне телеканалам, що входять до медіа корпорації ВВС, та стрімке реагування корпорації на ринкові зміни телепростору, під впливом комерційного мовлення, дозволили зберегти прихильність глядачів і розширити вплив у глобальному масштабі на подальший розвиток моделі телебачення.

Великобританія на початок 2013 року вже здійснила перехід до цифрового мовлення, крім медіакорпорації ВВС (що будується на громадському фінансуванні і вважається загальним національним державним мовником), існує і 15 регіональних телестанцій, більшість з яких (12) належать комерційній компанії ITV, процес монополізації та концентрації комерційного телемовлення у країні тривав з кінця 90-х років до 2004 року. Не зважаючи на те, що преса процес монополізації регіонального мовлення сприйняла негативно, компанія наголошувала що і надалі буде приділяти увагу регіональному аспекту. Дослідники фіксують нові тенденції у розвитку телебачення в Великобританії: з сучасними цифровими відеоманітофонами, що дозволяють записувати програми і переглядати їх без рекламних блоків, що автоматично видаляються при записі певні зміни торкнулися і ринка телереклами. Так недобір в рейтингах аудиторії ITV в 2004 році змусив компанію виплатити рекламодавцям близько 100 млн. ф. ст неустойці. Тому разом зі спонсорством інтерактивність стає для комерційних мовників основним джерелом прибутку [2]. Цифрове телебачення теж додає нові можливості до інтерактивних сервісів, так BSkyB запустив інтерактивні канали «Sky News Online» - дозволяє додатково отримати інформацію, «Sky Sports Extra» – дає можливість додаткового перегляду спортивних змагань, при цьому в цікавій для телеглядача формі (кут зору, уповільнені повтори), «Sky Box Office» – дозволяє замовити фільм, а музичний канал «Box» – замовити музичні відеокліпи. [1]. Сьогодні компанія пропонує глядачу скористатися послугами Video on Demand («Відео за запитом», VOD) – що розраховано на перегляд програм з мобільних пристроїв [5], кількісне зростання яких фіксують різноманітні дослідження аудиторії [6;7].

Згідно з даними, що наведені у звіті Управління по комунікаціям (Ofcom) – Communications Market Report 2012 [7] глядачі демонстрували готовність переходу на цифрове мовлення, і вже майже 96% глядачів мали спеціальне обладнання, серед глядачів у Великобританії зростає кількість тих, хто використовує інтегровані комп'ютерні та телевізійні засоби комунікації (збільшується доля телеприймачів з інтегрованою функцією

Интернету – Smart TV, кількість мобільних пристроїв – планшетів та смартфонів), майже третя частка глядачів (34%) дивиться програми за принципом Video on Demand (Відео за запитом) – вільно регулюючи час перегляду контенту, також стрімко зростає доля доходів від on-line ТБ за останні п'ять років ця цифра збільшилася майже у 20 разів), BBC має стабільний рейтинг у аудиторії, а зростання популярності контенту цієї корпорації в останні час пов'язують з розвитком своїх цифрових каналів, зокрема, BBC Three і BBC News.

Останні дослідження власної аудиторії компанією ITV – «ITV's Got the X-Platform Factor, дало можливість стверджувати, що завдяки мультиплатформеності можливо збільшити аудиторію поза прямого мовлення телебачення майже на 55 відсотків, крім того висновки, що були зроблені за результатами дослідження доводять, що потрібен перехід до нової структури: від лінійного мовлення до дистрибуції досвідом розваг (distributor of entertainment experiences). Протягом тижня, на прикладі шоу «The X Factor», фіксувалася активність глядачів з точками дотику у мережі (touchpoints), якими крім офіційного сайту шоу стали перегляди відео з сайту телекомпанії та YouTube, активність у соцмережах та на сайтах фанатів, це загалом збільшило аудиторію на 17 відсотків [6]. Результати дослідження [6] дозволяють зробити прогноз подальшого розвитку телеконтенту, де головним чинниками стають:

- залучення аудиторії у шоу для взаємодії, замість пасивного перегляду;
- чітке уявлення про власну аудиторію, розуміння її потреб та розробка продуктів, що задовольняла б їх досвід (experiences);
- формування можливості позитивного досвіду у різноманітних точках дотику (мається на увазі поєднання телевізійної та інтернет-комунікації для взаємодії).

Таким чином, ми бачимо, що модель розвитку телебачення у Великобританії демонструє мінімізацію державного впливу на телеіндустрію, але продовжує зберігати увагу до проблем плюралізму, якісного компонента та змістовності телеконтенту. Не зважаючи на розвиток комерційного мовлення (регіональні станції централізовані у ITV), громадське телебачення BBC. Стрімко реагуючи на інноваційні зміни у телетенденціях та інтеграції комунікацій, залишається привабливим для багатьох глядачів. Останні тенденції, що пов'язані з цифровим мовленням, демонструють зацікавленість аудиторії в інтерактивному контенті та подальшому розвитку інтеграції телевізійного продукту та інтернет-комунікації.

ДЖЕРЕЛА ТА ЛІТЕРАТУРА

1. Любимов Б. Британская модель вещания в конце XX – начале XXI вв. // Электронный научный журнал Факультета журналистики МГУ им. Ломоносова «Медиаскоп» Вип.1., 2008 [Электронный ресурс]. – Режим доступа: <http://www.mediascope.ru/node/47>
2. Любимов Б. СМИ Великобритании // Электронный научный журнал Факультета журналистики МГУ им. Ломоносова «Медиаскоп» Вип.1., 2006 [Электронный ресурс]. – Режим доступа: <http://www.mediascope.ru/node/113>
3. Патерсон Р. Телевидение. Как анализировать современное телевидение // Медиа. Введение / Под ред. А. Бриггза, П. Коблг; Пер. с англ. [Ю.В. Никуличева]. – 2-е изд. – М.: ЮНИТИ-ДАНА, 2005. – С.163-178.
4. Энциклопедия мировой индустрии СМИ/ Е.Л. Варганова, М.И. Гутова, В.Л. Иваницкий; Под ред.. Е.Л. Варгановой. – М.: Аспект Пресс, 2006. – 376 с.
5. Офіційний сайт «SkyTV& Broadband» [Електронний ресурс]. – Режим доступу: <http://www.sky.com/>
6. ITV's Got the X-Platform Factor. [Електронний ресурс]. – Режим доступу: <http://www.itvmedia.co.uk/202041/research/itvs-got-the-x-platform-factor>
7. Ofcom Communications Market Report 2012. [Електронний ресурс]. – Режим доступу: http://www.stakeholders.ofcom.org.uk/binaries/research/cmr/cmr12/CMR_UK_2012.pdf

СЕКЦИЯ: ИСТОРИЯ

Nigora Abdullaeva
(Andijan, Uzbekistan)

HISTORY OF STUDYING OF ARCHAEOLOGICAL MONUMENTS IN FERGANA VALLEY

The first archeological finds in Fergana were made in the beginning of the XIX century by the Russian researchers A.P. Fedchenko and A.F. Middendorf. The first excavations were made by the well-known orientalist and archeologist N.I. Veselovsky in 1885, who was sent to Fergana by the Imperial Archaeological Commission in connection with the finds made by inhabitants of Aksu district. In 1891 Veselovsky made excavations of that district and found some stone structures of a version Khurum and Mug Khona (XVth-XIXth centuries). Later those structures several times were surveyed and dated an early half of the first millennium B.C.

Some other places of Fergana were studied by the Turkestan Archaeological Group based in Tashkent in 1895. Mug-Kala (near Kasan), Mugtepe (near Sara- Kurgan) and burials on the banks of the river Isfar are among studying places. Also there are records of other finds, for example stone bas-relieves with images of snakes etc. (1899)

Further researches in Fergana are connected with the name of B. A. Latynin. In 1930 he was sent by Academy of History of Material Culture to research of, Naryn valley which was flooded in consequence of creation of hydroelectric power station. Latynin worked in the northeast and the southeast of Fergana (1930, 1933 and 1934).

Despite so small volume of the excavations available to Latynin, he nevertheless managed to reveal the first periodization of Fergana history. In particular, excavations of dishes, and also supervision over process of an irrigation are of importance today though exact date of all finds wasn't determined. The place of Eilatan in the northeast of Fergana found by him belongs to bronze age. Later Yu.A. Zadneprovsky redate those finds to VI-IV centuries B.C.. The rich complex of the dishes found by Latynin in a place near the railway station of Kugay is one of distinctive features of the first half of the first millennium of Fergana region.

The next stage in research of history of Fergana belongs to A. N. Bernshtam, who explored northeast part of Central Asia including Fergana. In 1948-1951 he led the excavations in the territory of Mugkal and Mingtepa, Borkorbaz, Dzhangail and Gurmiren burials. Bernshtam offered his own periodization of history of cultures in the northeast, based on development of types of dishes and a pottery, and also considering ethno genetic process of this region at the name of the periods.

Bernshtam was one of the first who described history of ancient Fergana, including a bronze age prior to the beginning of the Middle Ages. His theories, including the theory of parallelism of bronze culture, in particular, his theory about parallel existence of two cultures of the bronze age in the territory of Fergana, views of demographic history of the valley and appearance of the strengthened settlements on the basis of not strengthened small house settlements were subsequently confirmed.

The cultural history of Fergana Valley in general was framed with Bernshtam and Latynin's works.

In 1952 Yu.A. Zadneprovsky in his work "Ancient Fergana", summed up all existing materials and made own periodization of history of the culture of Fergana. Having modified the date of the settlement of Eilatang (which was incorrectly dated by Latynin to the bronze age), he made three periods in the history of the culture of Fergana:

1. Eylatan period (the first half of the millennium), about the seventh, the sixth and the fourth centuries B.C., later he submitted the concept of Eylatan culture;
2. Markhamat – since the third-the second centuries B.C. up to the second century A.D.;
3. Kasan period – the third, the sixth and the seventh centuries A.D.

Also Zadneprovsky presented classification of types of settlements on the basis of layers according to the records. His further work on a periodization revealed also Chust period in the bronze age and the Shurabashat period from the third to the first centuries B.C.

In 1960kh Latynin continued his researches of Fergana. He used examined materials, expanded and added periodization. He based on studying of a pottery and history of development of an irrigation which he also divided into some phases. Names of the periods were the same as well as in 1930s:

Fergana 1: the second half of the first millennium till the third century B.C.;

Fergana 2: the first-the second centuries B.C. – the third-the fourth centuries A.D.;

Fergana 3: the fifth-the eighth centuries A.D.

Periodization of the first phase was the most exact.

In 1950 – 60s the set of attempts of periodization were made, however there was a lot of archaeological materials for their strengthening and expansion.

Studying of the valley assumed a new air since 1950s when trial excavations and archaeological researches began to be made instead of heavy massive excavations. Frequency of such works increased in view of development of local academies of Sciences in the territory of Uzbekistan, Kyrgyzstan and Tajikistan republics as a part of the former USSR. Work of the regional museums was also increased.

All the objects of bronze found in Fergana belonged to Chust culture (the mixed farmer and livestock types) or to Kayrak – Kum culture (generally stock-raising). The last culture is found by Sprishevsky and M. E. Voronets in the

settlement Chust in northern Fergana, and also Zadneprovsky in the valley Dalverzin and later some other encampments in 1962. He offered the theory of Chust culture as mixed (1978). Its existence was confirmed with excavation of Vudyl burials and almost incidentally by Litvinsky who found settlements and burials in the northwest of Fergana in the region Kayrak-Kum. Historical and cultural interpretation of the discoveries was given by Litvinsky.

In addition to Eilatan, Ak-Tam, Kungai, Sufan and some other burials in northern Fergana, as well as Dashtiasht, burial in the northwest of the valley are attribute to the early Iron Age (the sixth-the second centuries B.C.). In 1975 and 1976 the Leninabad Citadel was also attributed to the territory of discoveries of this period.

Much more excavations belong to the first millennium B.C. In 1950s Yu.D.Baruzdin found and partially carried out excavations of Karabulak in the southwest of Fergana, the burial differing its excellent safety of objects. Now total number of these finds (including earlier found by Latynin and Barnshtam) is about 40. Excavations were made by S. S. Sorokin, Zadneprovsky, Gorbunova, Litvinsky, Saltovska, Kadyrov and Brykina [2, 28-36].

Materials from burials of Fergana Valley were studied by Litvinsky, who brought up some important questions on typology and dating of finds, chronology of burials, an origin of some funeral ceremonies and questions on ethnic history of Fergana.

There is a distinctive type of burials in Fergana Valley, analogs to which aren't present in the previous cultures, what is known as catacombs type of buria, when the deceased is placed in a funeral niche at the bottom of the shaft or in a wall hollow of the burial. This discovery raised a question of an ethnic origin of those tribes who left them. The question of an origin of those tribes was the main question – whether there were they local or immigrated on those lands. Bernshtam gave the first assumption that they were left by tribes of Huns as their culture was modified and presented in a bigger or smaller measure by tribes of all regions of Central Asia.

The standard of farming of Fergana, according to Bernshtam, was the main influential culture. Later he also assumed that these burials were perhaps left by Eftalits.

Bernshtam's views concerning these burials and their accessory to the immigrating tribes was also supported by Zadneprovsky, who didn't establish the connection between migration of Yueh-Chih tribes and emergence of this type of burials, [3, 65-69]. He suggested to classify them according to belonging to different ethnic groups. On the basis of these theories he detailed classification of burials of Fergana Valley and offered classification of burials, characteristic the Central Asian region.

The idea of an origin of burials belonging to Hsiung Nu wasn't approved by S. S. Sorokin, who analyzed material culture of burials and came to a conclusion that the majority of them belong to local tribes. For example, he defined that they can belong to cattle breeding tribes of the foothills of Fergana. The idea was supported by Latynin and T.G. Obolduyeva [2, 29-32]. Details of this discussion are stated in Litvinsky's book. He notes Samartians elements in the culture of the population, who left these burials, that points to existence of communications between alien and settled tribes of Fergana. He notes that studying shouldn't be based only on an ethnic origin of tribes.

Mendelsham, considering a problem from a new corner, stated that the migration of the tribes of Hsiung Nu isn't the reason of formation of all types of material cultures. He was convinced that in the second-the fourth centuries B.C. some of these tribes lived on borders of the northern region of Central Asia and influenced cultural development of local tribes.

The first stages of excavations in the territory of Fergana were carried out in the mid-1950s. They were studied by the southern Kyrgyz archaeological group under control of Zadneprovsky within the Kyrgyz Scientific Expedition of Institute of History of Academy of Sciences in the Soviet Socialist Republic of Kyrgyzstan. They studied Gurabashat, Karadarya, Dunbulak in the Uzgen district of east Fergana. The new type of potter's ware which became known under the name Shurabashatsky was found there. Later, in 1960s, settlements were studied by the archeologists of Kyrgyz AN: Kozhemyako, Vinnik, Gavrishenko.

From 1957 till 1961 excavations of Gayrat-tepa were made by V. I. Kozenkova that gave an idea of architecture of Fergana in the first time of our era. From early 1960s till present the expedition in Fergana Valley found 14 settlements of the first half of the first millennium B.C., mostly in the south and the southeast of Fergana.

Works of G. A. Brykina, who studied settlements and burials of southern Kyrgyzstan are of great significance [1, 196].

Work of the northern Tajik expedition under the leadership of N.N. Negmatov studied the region of western Fergana, including the settlement Asht, that allowed to establish chronology of historical events not only in this region, but also in Fergana in general.

Materials of the last 20 years represent possibility to discuss the problems of ancient culture of Fergana, its periodization, chronology and an explanation of archaeological encampments.

LIST OF LITERATURE

1. Брыкина Г.А. Юго-западная Фергана в первой половине I тысячелетия нашей эры. – М., 2007.
2. Брыкина Г.А., Горбунова Н.Г. Железные наконечники стрел из Ферганы// Древности Евразии в скифо-сарматское время. – М., 1984.
3. Заднепровский Ю.А. Древняя Фергана. Рукопись и альбом диссертации на соиск. ученой степени канд. ист. наук. – Л., 2010.
4. Оболдуева Т.Г. Археологические наблюдения на Северном Ферганском канале. – Л., 1998.

*Світлана Дудка
(Полтава, Україна)*

ІДЕЯ СТВОРЕННЯ ЧЕХОСЛОВАЦЬКОЇ ДЕРЖАВИ У ПОГЛЯДАХ Т. Г. МАСАРИКА

На початку ХХ століття боротьба чеського та словацького народів за свої національні права увінчалася створенням незалежної Чехословацької республіки. Ключова роль у її виникненні належала «президенту-визволителю» Томашу Гаррігу Масарику, який був творцем та пропагандистом ідеї створення спільної держави чехів та словаків, тобто концепції «чехословакізму».

Теоретична спадщина Т. Г. Масарика була в центрі уваги таких дослідників як: В. Бокош, С. Віднянський, З. Карнік, Р. Квачик, О. Кравчук, М. Нагорняк, Я. Опат, М. Пекнік, Ю. Поп, Я. Ріхлік, В. Фісанов, І. Шніцер. Ми маємо на меті дослідити процес становлення поглядів Т. Г. Масарика на ідею створення об'єднаної Чехословацької держави.

Інтерес Т. Г. Масарика до національного питання значною мірою обумовлювався особистим чинником, адже він сам був наполовину чехом, наполовину словаком. З самого дитинства, зростаючи на моравсько-словацькому прикордонні, він помітив спільні й відмінні риси в чеській та словацькій мові, одязі та звичаях обох народів. Це вплинуло на формування особистості та політичних поглядів майбутнього творця Чехословацької держави [6, с. 293].

Суспільно-політична діяльність Т. Г. Масарика розпочалася в Чехії після прийняття ним у 1882 році пропозиції стати викладачем Празького університету. Тут, у Празі, він почав посилено займатися дослідженням історії слов'янських народів та відкрив найбільшій для себе проблему – так зване чеське питання. Із самого початку Масарик надавав йому світового масштабу, розуміючи під ним питання про роль і місце малих народів у історії загалом: «Чеське питання для мене – це питання про долі людства». Він постійно повторював, що «чеське питання – це світова проблема», мова в якій насамперед йде не про значення «чеського питання» для світу, а навпаки – про значення світу для його вирішення [2, с. 49–50].

Основною працею, в якій Масарик виклав своє бачення історії та майбутнього чеського народу, є «Чеське питання. Зусилля і сподівання національного відродження». У ній автор намагається дати відповідь на актуальну на межі ХІХ – ХХ століть проблему: що потрібно запозичити з чеської історії, щоб створити національну програму для чехів, які сьогодні живуть в Австро-Угорщині. Ще на початку свого твору Масарик наголошує: «Я не трактую чеське питання в політичному сенсі як політичну практику, я розумію його як соціологічне трактування всіх тих загадок, які накладаються тому, хто хоче пізнати сенс чеської історії, хто хоче зрозуміти, чим ми, як окремий народ, живемо в культурі, до чого прагнемо, на що сподіваємося» [1, с. 12–13]. І дійсно, він перший поставив перед світовою громадськістю чеське питання не в розрізі збереження чеської мови і культури, а як можливість і необхідність створення чеської держави, роблячи спробу створити об'єднуючу національну програму, або скоріше її історико-політичну основу, яка б підтримала у чехів почуття самобутності, необхідне для ефективного національного життя [2, с. 52]. Тому й не дивно, що основна ідея «Чеського питання» полягає в тому, що «чеський народ має своє славне минуле, коли не залежав від жодного іншого народу, і тепер потрібно боротись за те, щоб здобути собі своїми власними силами, власною культурною працею славне майбутнє» [3, с. 44].

Зміст чеської історії Т. Масарик убачав у гуманізмі чеського реформаційного руху та гуситській традиції. Він виступав проти національного радикалізму та був прихильником поступової трансформації політичного устрою Австро-Угорської імперії на засадах демократизму і федералізму. Результатом цього мало стати отримання чехами разом з іншими бездержавними народами монархії Габсбургів автономного статусу в її складі. Таке розв'язання національного питання й означало для Масарика реалізацію гуманістичного ідеалу. Загалом, на цьому етапі своєї діяльності Масарик ще міцно стояв на позиціях австрославізму і питання державної незалежності Чехії не ставив [4, с. 117].

Важливим є те, що Т. Г. Масарик не розглядав чеське питання ізольовано, а тісно пов'язував його зі словацьким. Під час зустрічей зі своїми університетськими колегами у Празі він завжди відстоював думку про те, що чехам «варто в політичному відношенні об'єднатися із словаками». В основі цієї ідеї знаходилося традиційне чеське розуміння словацького питання в душі концепції «чехословакізму», згідно з якою словаки вважалися лише окремою гілкою єдиної чехословацької нації. Але разом з цим вчений визнавав словацьку літературну мову та не заперечував права словаків говорити про словацьку націю. Загалом, пріоритетом чехословацької ідеї Т. Г. Масарика до 1914 року був культурно-освітній аспект, що ставив завдання тісної співпраці чехів і словаків. Так, у згаданій праці «Чеське питання» Масарик відзначав, що слов'янська ідея в Чехії виявляється у «чехословацькій взаємності», під якою він розумів «загальне сприйняття, взаємний обмін і спільне використання». Він також наголошував на тому, що без об'єднання з іншими слов'янами нічого не буде ні з словаків, ні з чехів, а тому «для нас словацьке питання має найбільшу важливість. На часі не тільки словацькою співати – і це вже відбувається, але по-словацьки відчувати і мислити». Але до Першої світової війни це були просто ідеї, реального втілення яких майбутній «батько» чехословацької держави ще не бачив [5, с. 431].

На початку ХХ століття Т. Г. Масарик поступово відходить від австрославізму, і вже в роки Першої світової війни домінуючою в його політичній концепції стає ідея єдиної Чехословацької держави. Програму створення такої держави Масарик конкретизував уже в жовтні 1914 року в розмові з британським істориком і спеціалістом з проблем слов'янства Австро-Угорщини Р. Сетоном-Уотсоном, а в більш розгорнутому вигляді – у меморандумі «Незалежна Богемія», направленому урядам країн Антанти в травні 1915 року. В них він стверджував про необхідність створення після поразки Німеччини демократичного і конституційного Чеського королівства, до складу якого також увійшли б етнічно словацькі райони Угорщини. Існування незалежної Словацької держави Масарик вважав нереальним, адже вона навряд чи вистояла б проти угорського тиску. Вимогу приєднання словацьких земель до Чехії Масарик аргументував природним правом: «словаки – це чехи, які використовують своє нарідчя як літературну мову». Ці слова також підкріплювалися історичним посиланням на те, що до Х століття територія Словаччини разом із чеськими землями входила до складу Великоморавської держави [6, с. 294].

Масарик вважав, що в такій державі відбудеться поступове злиття двох гілок чехословацького племені в єдину політичну націю, і мова йшла не про асиміляцію словаків чехами, а про утворення такого об'єднання двох етносів, де вони були б абсолютно рівні один з одним [4, с. 118].

Необхідність політичного об'єднання чехів і словаків в складі однієї держави Т. Г. Масарик обґрунтовував взаємовигідністю, потребою кількісного посилення слов'янської більшості відносно національних меншин. Так, у статті «Чехословацька єдність», що була надрукована в часописі «Чехословацька самостійність» від 10 грудня 1916 року, він відзначав, що об'єднання чеських земель зі Словаччиною буде корисним для обох сторін: «Об'єднанням зросте слов'янська більшість населення всіх земель майже до 9 мільйонів і буде відповідно сильніша відносно меншин» [6, с. 295]. Але при цьому Масарик і надалі продовжував акцентувати увагу на тому, що політичний союз чехів та словаків має етнічну основу. У своїй московській промові 15 серпня 1917 року Т. Г. Масарик відзначив: «програма чехословацького об'єднання сьогодні є нашою загальнонаціональною програмою. Мовного питання для нас не існує. Це означає, що в Словаччині... буде словацька мова, як словаки самі будуть вимагати, в школі і в адміністрації. Політично і адміністративно йдеться про те, що творимо одне ціле». Також він підкреслював: «...я сам настільки слов'янофіл, що припускаю, що в Словаччині є найбільш чиста частина нашої чехословацької нації. У Чехії, можливо, є більше голова, але здоровий організм має мати і голову, і серце, і тому вважаю, що між нами не може бути жодних суперечок» [5, с. 433].

За часів Першої світової війни масариківська ідея Чехословацької держави зазнала суттєвої еволюції. Виходячи з реалій світової політики, на початку війни Т. Г. Масарик схилився до монархічної форми державного правління у майбутній спільній державі чехів та словаків. На його думку, вона мала б бути королівством, а не республікою, яке б очолив представник якої-небудь західної королівської династії, найкраще данської чи бельгійської. Але вже в меморандумі, який було подано французькому уряду в лютому 1916 року, Масарик офіційно висловився за демократичну республіку. Остаточну перевагу республіканській формі державного устрою він надав після Лютневої революції в Росії, яка довела можливість падіння монархії [4, с. 118].

Цей вибір Масарика підтверджувався і в так званій «Вашингтонській декларації незалежності» від 18 жовтня 1918 року, що проголошувала суверенітет Чехословацької держави: «Урочисто заявляємо, що з цього моменту ми є вільний і незалежний народ і нація. Ми приймаємо і приєднуємося до ідеалів сучасної демократії, які були ідеалами нашого народу впродовж століть. Ми приймаємо американські принципи, викладені президентом Вільсоном: принципи звільнення людства, фактичної рівності націй, урядів, які черпають свої законні повноваження зі згоди керованих ними націй» [7, с. 246]. Загалом у документі стверджувалося, що майбутня Чехословацька держава буде демократичною парламентською республікою, але нічого не говорилося про державно-правовий статус словацьких земель [4, с. 118].

Таким чином, політичні погляди Т. Г. Масарика еволюціонували від проімперських переконань, що передбачали автономний розвиток народів у рамках Австро-Угорської імперії, до ідеї створення незалежної Чехословацької держави. Практичне втілення масариківська ідея «чехословакізму» отримала 28 жовтня 1918 року, коли утворилась суверенна Чехословацька республіка, а Конституція ЧСР 1920 року закріпила її юридично. Але чехословацька ідея остаточно не вирішувала словацького питання, що стало основою національних суперечок у міжвоєнній Чехословаччині.

ДЖЕРЕЛА ТА ЛІТЕРАТУРА

1. Бакула Б. Нова Європа і слов'янство у баченні Томаша Масарика / Б. Бакула // Проблеми слов'янознавства. – 2004. – Вип. 54. – С. 11–19.
2. Віднянський С. В. Захисник малих народів у новій Європі Томаш Гарріг Масарик / С. В. Віднянський, А. Ю. Мартинов // Об'єднана Європа: від мрії до реальності. Історичні нариси про батьків-засновників Європейського Союзу. – К: Ін-т історії НАНУ, 2009. – С. 41–70.
3. Котенко А. Л. Ідея Центральної Європи Томаша Масарика / А. Л. Котенко // Магістеріум. – К.: Видавничий дім «Києво-Могилянська академія», 2007. – Вип. 28. – С. 43–49.

4. Кравчук О. Т. Г. Масарик про ідею Чехо-Словацької держави та принципи її національної політики / О. Кравчук // Проблеми історії країн Центральної та Східної Європи: зб. наук. праць. – Кам'янець-Подільський: [б. в.], 2010. – Вип. 1. – С. 116–123.

5. Кравчук О. М. Чехословацька ідея Т. Г. Масарика / О. М. Кравчук // Наукові праці Кам'янець-Подільського національного університету: Історичні науки. – Кам'янець-Подільський: Оіюм, 2008. – Т. 18. – С. 430–437.

6. Поп Ю. І. Словаччина і словаки в "новій Європі" Т. Г. Масарика (1918 р.) / Ю. І. Поп, О. М. Кравчук // Наукові записки Вінницького державного педагогічного університету ім. М. Коцюбинського. Серія: Історія. – Вінниця: [б. в.], 2007. – Вип. 12. – С. 292–296.

7. Постоловський Р. М. Національно-демократичні основи проголошення Чехословаччини 28 жовтня 1918 року / Р. М. Постоловський // Наукові праці Кам'янець-Подільського національного університету ім. І. Огієнка: Історичні науки. – Кам'янець-Подільський: ПП «Медобори-2006», 2013. – Т. 23. – С. 238–248.

Науковий керівник – кандидат історичних наук, доцент Т.В.Тронько

*Юлія Куценко
(Переяслав-Хмельницький, Україна)*

ПОЛТАВСЬКИЙ ІНСТИТУТ ШЛЯХЕТНИХ ДІВЧАТ (1818–1917)

Інститут шляхетних дівчат у Полтаві був одним із найдавніших осередків суспільного жіночого виховання в Російській імперії. Таких жіночих інститутів в Україні функціонувало п'ять. Освітня установа засновувалася на благодійницьких умовах майже одночасно із ліцеями Рішельєвським у Одесі (1817 р.), Крем'янецьким (1819 р.), Ніжинським (з 1820 р.). Створення інститутів у південних губерніях спровоковане колонізацією даного регіону. Тут проживали дворяни-переселенці, яким надавали землю і державні посади. Вони були зацікавлені надати своїм дітям освіту за столичним зразком. Відкриття таких навчальних закладів у Харкові, Полтаві, Києві характеризується високим рівнем освіченості, зокрема жінок.

Відкриття царським урядом у Полтаві інституту для дівчат відбулося 12 грудня 1818 р. за рахунок дворянства Полтавської, Чернігівської та Київської губерній [4]. Ініціативу відкриття інституту для дівчат проявила княгиня Варвара Олексіївна Рєпніна – дружина полтавського генерал-губернатора М. Г. Рєпніна [2, с. 59–60].

Земельну ділянку для побудови приміщення освітньої установи надав губернiальний маршал, член української масонської ложі «Любов до істини» С. М. Кочубей. Про намір подарувати свій будинок у Полтаві Варварі Олексіївні з усіма приміщеннями і землею «для людинолюбних вправ», С. М. Кочубей сповіщає їй у листі [5]. Однак свою садибу 96 дес. продав за 100 тис. крб. ас., але прийняв від дворянства тільки 50 тис. крб. [3, с. 135–141]. Кошти «подаровані» дворянству Семен Миколайович прохав передати в одне з державних кредитних установ. За відсотки планувалося утримувати в інституті одну вихованку у честь його дружини – Парасковії Яківни Кочубей.

Понад десять років інститут утримувався на «доходи приказов общественного призрения» Полтавської, Київської і Чернігівської губерній (по 14 тис. крб. ас., всього 42 тис. крб.), а потім був переданий у відомство імператриці Марії Федорівни [1, с. 24]. Через значні матеріальні труднощі та несвоєчасні внески обіцяних дворянством грошей царський уряд погодився перетворити навчальний заклад в державний з відповідним фінансовим утриманням. Отже, на громадські та приватні кошти інститут довго існувати не міг, а для його подальшого розвитку потрібна була матеріальна підтримка царського уряду. За клопотанням князя М. Г. Рєпніна (1828 р.) виділено державні кошти на побудову нового кам'яного приміщення у розмірі 200 тис. крб. ас. При відкритті заклад прийнятий під заступництво імператриці Єлизавети Олексіївни, а княгиня Рєпніна отримала право піклувальниці інституту.

Деякі предмети в інституті не вивчалися взагалі, оскільки не могли знайти викладачів. Це свідчить про те, що приватні заняття протягом ХІХ ст. не практикувалися в місті, а з навчальних закладів тут функціонували чоловіча гімназія, згодом кадетський корпус. Були викликані з Парижа директор, інспектор з навчальних питань та вчителька рукоділь. Першим директором інституту була французька піддана Юлія Олександрівна Рєньї, що працювала за контрактом 11 років [1, с. 22–24; 46].

Для вступу в Полтавський інститут шляхетних дівчат існували правила обрання вихованок. Зокрема за наказом громадського піклування – Київському, Полтавському та Чернігівському надавалося право обирати в Полтавський інститут вихованок своєї губернії з незаможного дворянства: Київському – 16, Полтавському та Чернігівському по 17 кожному, з купецтва 1-ї і 2-ї гільдій християнських сповідань, міст губерній: Київської – 4, Полтавської та Чернігівської по 3 [6].

Вихованок з незаможних дворян визначали з кожного повіту по одній. Для обрання кандидаток з повітів, кожна дворянська опіка, обирала від свого повіту трьох учениць. Для цього потрібно було за наказом

громадського піклування подати свідоцтво про дворянство і матеріальне становище та інші відомості, які потрібні для прийняття в інститут. Обирали дівчат, тих у яких батьки «известны по беспорочному поведению и службе», також надавалася перевага сиротам. Вихованки з родин купецтва 1 і 2-ї гільдії християнських сповідань обиралися з губернських міст, зокрема з Полтави одну ученицю. Обиралася кандидатка «из числа удостоенных вынимался жребий и назначает к определению в Институт тех девиц, на коих он падет» [6].

Термін навчання в інституті згідно зі статутними документами становив від шести до дев'яти років. Вихованки зараховувалися на навчання тільки з відомих родів шляхетного походження та християнських родин, пізніше купецтва, духовенства, віком від 6 до 18 років. Учениці освітньої установи утримувалися за рахунок закладу або свої кошти. Річний внесок за виховання і навчання учениць складав суму вартістю 500 крб.

У навчальному закладі вивчалися такі предмети: Закон Божий, історія, географія, арифметика, фізика, французька мова, німецька, чистописання, рукоділля, російська мова і словесність, танці, музика, природознавство. Також викладалася риторика, міфологія, логіка. Відповідно з рішеннями царського уряду, МОН чи Відомства закладів імператриці Марії. з навчального курсу протягом XIX ст. вилучалися деякі предмети, інші вносилися до програм. Наприклад, відмінялося викладання фізики та природознавства. Зауважимо, що на стан освіти українського жіноцтва негативно впливало скорочення програм. Вважалося, що головною метою жіночої освіти є покращання моральності, не стільки набуття знань наукових, скільки загальних, енциклопедичних. Викладачі фізики та природознавства повинні подавати на уроках ученицям лише найцікавіші факти та те, що буде корисним для них у майбутньому під час ведення домашнього господарства [7, спр. 1, арк. 51 зв.]. На уроках історії викладачі висвітлювали найважливіші події та історичні факти, які сприяли вихованню учениць [8, спр. 1, арк. 64 – 64 зв.]. Зауважимо, що «должно только слегка касаться истории государств второстепенных, каковы: Малоазийские в древней, Скандинавские, Пиренейские и Восточные в средней и новой истории». Скорочувався виклад зовнішніх політичних подій (воєн, дипломатичних відносин, мирних договорів, і особлива увага зверталася на явища внутрішнього життя: юридичної, економічної, морально-релігійної, художньої та розумової). Одне з важливих місць у викладанні історії займав історичний стан, значення сім'ї та жінки.

З програм іноземних мов виключені всі історичні та біографічні відомості, «не имеющие близкого отношения к нынешним формам языка». Викладання французької літератури має починатися з П. Корнеля, а німецької, з Ф. Г. Клопштока. Курс викладання географії визначений твором А. І. Павловського і В. І. Лядова: «Природа і люди». Тому, викладання різноманітних дисциплін в обмеженому обсязі було перешкодою для вихованок, які бажали присвятити себе науці, педагогічній діяльності. Отже, ученицям потребувалися систематичні наукові знання, а обмежена програма не давала можливості використати в певній мірі свої здібності.

Музиці навчаються лише ті дівчата з державнокоштных, які до цього мистецтва мали особливі здібності, або займалися перед вступом в заклад. Своєкошті пансіонерки навчалися музиці стільки скільки для цього відведено навчальною програмою годин [6].

Існувало два курси з малювання: перший загальний, або нижчий (для загального розвитку та малювання згодом візерунків і викрійок), другий спеціальний, або вищий (для найздібніших вихованок). Учениці, що відвідували вищий курс малювання звільнялися від уроків музики і співу, або хоча б з однієї із іноземних мов.

За правилами інституту під час усього курсу навчання дівчина полишала свою родину на кілька років. У разі тяжкої хвороби або смерті батьків чи близьких родичів дозволявся вихованкам виїзд із закладу на один день у супроводі класної дами. Батьки відвідували своїх дітей у святкові дні і у визначений час [9, спр. 1, арк. 42 зв.].

Інститут шляхетних дівчат мав велику популярність серед населення. Зауважимо, він був одним із перших офіційних жіночих освітніх установ у Полтавській губернії для збіднілих дворянських дочок та важливим фактором реформи жіночої освіти в середині XIX ст. зі створенням всестанових жіночих шкіл – гімназій та прогімназій. Також, поряд з приватними пансіонами інститут складав мережу середніх жіночих закладів у Полтавській губернії. Він надавав естетичне і етичне виховання та право на посаду виховательок дворянських і духовних дітей. Тут навчалися та утримувалися безкоштовно певна кількість дівчат дворянського походження, стипендіаток, а також пансіонерки, які вносили за своє навчання та харчування певну платню. Отже, дівочий інститут в Полтавській губернії був закритим становим навчальним закладом та призначався для навчання та виховання вищих станів населення. З 1878 р. до нього почали приймати дочок усіх станів, не обкладених подушним податком.

Зауважимо, викладання предметів навчального курсу відбувалося на російській та французькій мові, що гальмувало навчальний процес, ускладнювало засвоєння матеріалу, оскільки переважна більшість дівчат розмовляли українською мовою. Отже, русифікація знищувала почуття рідної мови та значно ускладнювала процес набуття нових знань. З функціонуванням освітньої установи відбулися певні зміни в суспільній свідомості. Зокрема, раніше для вдалого шлюбу за необхідністю вважалася врода, вміння поводитися, то з часом набуває певного значення освіченість дівчини. Попри недоліки інститут шляхетних дівчат надав можливість та право самостійно існувати жінкам, усвідомити себе поза родиною, реалізувати свої прагнення та вміння.

ДЖЕРЕЛА ТА ЛІТЕРАТУРА

1. Арандаренко Н. И. Записки о Полтавской губернии / Н. И. Арандаренко. – П., 1852. – ч. 3. – С. 22–24.
2. Бантыш-Каменский Д. Н. Словарь достопамятных людей Русской земли / Д. Н. Бантыш-Каменский. – Петербург. – 1817 г. – ч. 3. – С. 59–60.
3. «Киевская Старина», 1894 г., т. XLIV, январь, стр. 135–141.
4. Кудрицкий А. В. Полтавщина: енциклопедичний довідник / А. В. Кудрицкий. – К. : Українська Енциклопедія, 1992. – С. 756-757.
5. Первая страничка из истории Полтавского института благородных девиц // Киевская старина. – 1900. – №11. – С. 285
6. Полтавский институт благородных девиц. 1818 – 1898. Архивные справки, протоиерея П. Мазанова, изд. 1899 года.
7. ЦДА України у м. Києві. – Ф. 144, оп. 1, спр. 1, арк. 51 зв.
8. ЦДА України у м. Києві. – Ф. 144, оп. 1, спр. 1, арк. 64 – 64 зв.
9. ЦДА України у м. Києві. – Ф. 144, оп. 1, спр. 1, арк. 42 зв

*Сергій Малишко
(Чернігів, Україна)*

СПАСО-ПРЕОБРАЖЕНСЬКИЙ СОБОР ЯК ОСЕРЕДОК ДУХОВНОСТІ СУЧАСНОГО ЧЕРНІГОВА

Спасо-Преображенський собор, як такий, що був зведений у центрі давньоруського Чернігова, здавна посідає чинне місце в серцях чернігівців, будучи не лише прикрасою міста, а й, найголовніше, – духовним кораблем, який пливе крізь віки до тихої гавані життя вічного.

На сьогодні спеціальні дослідження, присвячені ролі собору у духовному житті міста, відсутні і тому за мету нашої розвідки було визначено проілюструвати духовне значення його для чернігівців та гостей міста, опираючись на статистичні данні канцелярії Спасо-Преображенського собору, які у науковий обіг було введено вперше, і про які докладніше мова йтиме далі.

Здавна собор Спаса відігравав велику роль у духовному, політичному та культурному житті чернігівців. Так, в ньому було покладено мощі князя Ігоря, вбитого киянами у 1146 р. Переживши татаро-монгольську навалу та католицьку експансію, він зібрав горожан під своїми склепіннями 28 січня 1654 р. на зібрання, на якому чернігівці схвалили рішення Переяславської ради про перехід України під владу московського правителя, про що свідчить меморіальна дошка на північній стороні західної стіни. Був собор і свідком складання обітниць, які зафіксовані у вигляді графіті, фрагмент одного з яких показано на східній стороні південної стіни (іл.1)(фото автора). Взагалі, у давні часи графіті на стінах храму були досить популярні. Подібні графіті були знайдені на висоті 11 метрів від сучасного полу



з південного та південно-західного боку південно-західного стовпу, який підтримує основний купол, і являють собою зображення святих (іл.2) та хрестів (іл.3)(фото автора).

9 вересня 1896 р. у соборі було прославлено у лику святих чернігівського архієпископа Феодосія (+1696), на святкування якого до Спасу на Валі прибули навіть старообрядці у кількості до 300 чол. і, переконавшись у нетлінності мощів святих, просили у Бога прощення за своє безвір'я та дали обітницю перейти до Православної Церкви [2].

Здавна у храмі була заведена традиція вивішувати прапори захисників міста. Так, на початок ХХ ст. у ньому було вивішено 18 прапорів чернігівського ополчення, яке брало участь у війні з Наполеоном, та 11 прапорів ополчення часів Кримської війни 1853 – 1856 рр. У ризниці собору, в свій час, до передачі їх у фонди історичного музею, зберігалось чимало речей, які являли собою художню, історичну та культурну цінність [3]. В буремні роки революцій, Громадянської війни й атеїстичних гонінь собор продовжував виконувати свою місію до закриття його у 1926 р. та передачі музею. В роки Другої світової війни богослужіння у соборі Спаса було відновлено (1942 р.), а припинено 1961 р. Відновлення богослужіння в наш

часи відбулося лише 1990 р.

На сьогодні Спасо-Преображенський собор – осередок духовного життя Чернігова: щодня в ньому відправляється богослужіння, щодня віряни та відвідувачі мають змогу поспілкуватися зі священником, отримати від нього духовної підтримки та поради.

На жертвонні кошти проводиться реставрація старовинного іконостасу 1794-1796 рр., започаткована покійними настоятелями собору архімандритом Іоною (Пироговим)(+2010) та протоієреєм Миколою Пироговим (+2012) і продовжувана нинішнім настоятелем храму протоієреєм Георгієм Щербатюком. Іконостас виконано у бароковому стилі з елементами класицизму і являє собою шедевр різблярства кін. XVIII ст.

У дні церковних і державних свят у соборі відбуваються молебні, які очолює архієпископ Чернігівський та Новгород-Сіверський Амвросій (Полікопа). На кожній літургії віряни мають можливість прийти на сповідь до священника з усіма своїми питаннями, проблемами та негараздами.

Кількість вірян, які постійно відвідують богослужіння, з року в рік коливається і тому, задля ведення елементарного обліку кількості прихожан, обумовленого необхідністю закупівлі свічок, приготування певної кількості просфор з огляду на відсутність приміщення для тривалого зберігання великої кількості свічок, ікон тощо, було вирішено постійно вести статистичний облік кількості вірян.

Статистичні дані являють собою складені за прийнятою формою таблиці кількості парафіян, які за певний період часу причащалися Тіла і Крові Христової. Як період, було визначено Великий піст, який хоч і починається кожного року в різні числа лютого-березня, проте має статичну кількість днів – 49. Таблиці складено таким чином, що у кожен графу, яка відповідає певному дню тижня, вносяться кількісні показники причасників. Інформація за тиждень підсумовується і, відповідно, кількісні дані за 7 тижнів Великого посту також підсумовуються.

Велика кількість парафіян, які висловлювали бажання причащатися у період Великого посту двічі або тричі, компенсується меншою кількістю літургій, на яких можна причащатися у цей період, порівняно з іншою частиною року, і становить, в середньому, 5 проти 7, тому, на нашу думку, кількісні показники за піст цілком об'єктивні і репрезентативні.

Ведення статистичних журналів було започатковано у соборі 1993 р. і, на сьогодні, загальну динаміку за період з 1993 по 2015 р. проілюстровано у діаграмі 1, пояснення до якої містяться у таблиці 1.



Діаграма 1.

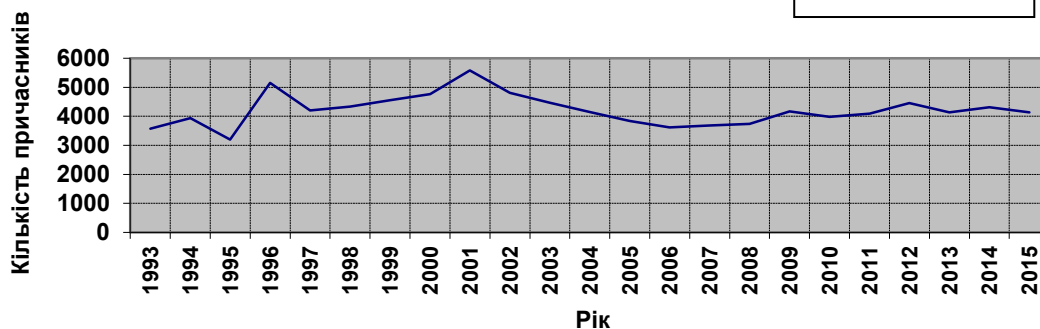

Таблиця 1.

№ з/п	Рік	Кількість
1	1993	3574
2	1994	3933
3	1995	3195
4	1996	5147
5	1997	4199
6	1998	4334
7	1999	4559
8	2000	4766
9	2001	5585
10	2002	4805
11	2003	4464
12	2004	4151

13	2005	3837
14	2006	3611
15	2007	3683
16	2008	3741
17	2009	4164
18	2010	3975
19	2011	4089
20	2012	4457
21	2013	4136
22	2014	4310
23	2015	4131

Так, середній показник кількості причасників на рік становить 4200 чел. Значні коливання кількісного показника в середині 90-х рр., на нашу думку, обумовлено відходом від атеїстичного курсу держави та духовними пошуками українського народу в цілому і чернігівців зокрема. Найбільший пік, який було досягнуто 2001 р., пов'язаний, на нашу думку, з есхатологічними віяннями в середовищі, близькому до церковного (т.зв. "співчуваючі"), так само як і 2012 р., а зниження кількості причасників протягом 2004 – 2006 рр. пов'язано із соціальним напруженням у суспільстві (початок нових духовних пошуків) та будівництвом нових храмів у віддалених районах міста: Масани, р-н вул.Рокосовського, р-н вул.Бойової (нині – вул.Героїв Чорнобиля).

Стабілізація кількісного показника відбулася 2009 р. і триває до тепер, що свідчить про певне сформоване ядро вірян, для яких Спаський собор є «alma mater». 2014 р., рік випробувань для України, наглядно проілюстрував, що у годину лихоліття суспільству, загалом, та кожній людині, зокрема, необхідна духовна підтримка, яку здатна надати лише релігія з глибокими духовними та культурними традиціями, втілених не лише у духовних, а й у матеріальних носіях інформації.

Таким носієм інформації з давньоруських часів був і залишається Спаський собор.

З цього приводу вважаємо за доцільне зазначити, що і сьогодні храм вражає своєю величиною: майже 30 метрів під куполом і на сучасну людину справляє враження.

Не менш важливим для культурно-духовного розвитку чернігівців та гостей міста є проведення у соборі концертів вихованців духовних шкіл міста, присвячених Різду Христову та Великодню.

Окремим важливим, з точки зору культури і феномену релігійності, елементом внутрішнього оздоблення собору є шиферні різьблені плити, які свого часу прикрашали парапет бокових хорів (самі хори не збереглися). Орнамент представлений язичницькою символікою у вигляді солярних, громових знаків, символів вогню і води, що свідчить як про існування двовір'я, так і про свідоме внесення цих елементів у оздоблення храму, побудованого на місці старовинного капища: для щойноохрещеного русича наявність язичницької символіки в новому храмі нової релігії було знайомим елементом, з яким він асоціював і себе. Згодом, ця асоціація поширювалася і на весь храм, а потім – і на нову віру.

Отже, можна зазначити, що християнізація Русі, певною мірою, відбувалася з середини і не аби яку роль у регіональному масштабі відігравав саме Спаський собор.

Таким чином, Спасо-Преображенський собор, як центральний храм міста, задає тон духовному життю Чернігова протягом вже майже 1000 років: він був і є центром духовного, культурного та політичного життя міста у різні часи. На підставі введених у науковий обіг кількісних даних причасників протягом певного періоду, можна зазначити, що собор, у якості діючого храму Української Православної Церкви, відіграє не лише духовну роль у підтримці високого морально-етичного та релігійного стану чернігівців, а й є також певним показником рівня духовного життя, що є запорукою духовного здоров'я нації.

ДЖЕРЕЛА ТА ЛІТЕРАТУРА

1. Пирогов И., архим. Краткое житие святого благоверного Игоря, князя Черниговского и Киевского / архим. И. Пирогов. – Чернигов, 2002. – 56 с. – С.14 – 15.
2. Фесик И., прот. Славный юбилей 300-летия со дня представления и 100-летия со дня причисления к лику святых святителя Феодосия, архиепископа Черниговского, чудотворца всея Руси. Доклад митрофорного протоиерея Иоанна Фесика, настоятеля Черниговского Свято-Троицкого кафедрального собора / прот. И. Фесик. – Чернигов, 1996. – 12 с. – С. 8.
3. Спасо-Преображенский собор в Чернигове. Режим доступу: http://www.kuto4ok.info/chernigov_sehens_sp_pr_sobor.php
4. Журнал обліку кількості причасників у Спасо-Преображенському соборі м.Чернігова протягом Великого посту. Розпочатий 1.02.1993 р.

ЗАРОДЖЕННЯ ГЕНДЕРНОГО АСПЕКТУ ДОСЛІДЖЕНЬ У СВІТОВІЙ АРХЕОЛОГІЇ

Протягом останніх десятиліть розвиток фемінізму торкнувся багатьох сфер соціального буття, зокрема й науки. Чи не першими у сфері його впливу опинилися дисципліни соціо-гуманітарного циклу, в т.ч. історичні. Проте археологія опинилася «в хвості» цього процесу, хоча окремі прояви гендерної проблематики мали місце. Актуальність дослідження, присвяченого становленню гендерного напрямку в археології визначається його значущістю для розв'язання ключових питань реконструкції історії первісних соціумів. Мета публікації, що пропонується, полягає у висвітленні історії зародження гендерної проблематики в археологічних дослідках, її початкового розвитку і порівняння відповідних тенденцій у зарубіжній та вітчизняній археології.

Поняття «гендерні відмінності» в історіографії не було стабільним. Деякі археологи, наприклад Маргарет Конкі та Джоан Джиро, пропонують розглядати чоловіків і жінок минулого не тільки з позицій біологічних відмінностей між чоловіками і жінками [1]. Такий підхід виходить за рамки того, щоб просто констатувати факт виготовлення горщиків жінками, а наконечників стріл і списів чоловіками. Отже, диференціація на гендерному та статевому рівнях – нетотожні поняття. Досліджувати минуле з гендерних позицій – означає зосередитися не лише на основних матеріальних досягненнях, таких як металургія або керамічне виробництво, але і на міжособистісних взаєминах, на соціальній динаміці. Гендерні відносини впливають і на торгівлю, спеціалізацію в ремеслах, освіту, владу, релігію і обряди. Гендерні дослідження в археології не зосереджені тільки на жінках, але на людях, як окремих особистостях, і на їх ролі в суспільстві

[2]. Перші прояви гендерної археології в Європі пов'язані з появою відповідних праць у Скандинавії в 1970-1980-х роках, де була опублікована серія книг і статей [3], [4], [5], [6], [7]. Статті ці, пов'язані зі встановленням жіночих постатей в археологічних літописах, а також із визначенням жіночої ролі в конкретних випадках. В основному, це стосувалося доби бронзи і раннього заліза в самій Скандинавії. Натомість, хоча деякі з цих творів скандинавських вчених були написані англійською, вони мали досить незначний вплив на англомовний світ. У 1989 році Маргарет Еренберг опублікувала книгу «Жінки в праісторії», чим зініціювала інтерес до цієї теми у Великій Британії, через свій неоднозначний підхід у вирішенні питання відсутності жінок в останніх дослідженнях ("додати жінок і розмішати»). Розвиток гендерної археології продовжується швидкими темпами і кількість окремих статей з гендерних питань в європейській археології збільшується. Крім того, хоча багато з цих статей були опубліковані в збірниках документів, деякі з'являються в "звичайних" археологічних журналах: American Journal of Archaeology, Antiquity, Archaeological Dialogues, Cambridge Archaeological Journal та інші. Це важливо, тому що гендерна археологія перестає бути "жіночими дослідженнями". З точки зору академічної політичної географії, велика частина гендерної літератури базується в англо-американській традиції та написана англійською мовою. Дійсно, деякі американські вчені писали про європейську праісторію і були одними з перших, хто ввів гендерні дослідження в цій області [8]. В цілому, тема розроблена відповідно до типів даних, доступних для області або періоду. Наприклад, одним з напрямів дослідження в південно-східній Європі і на східному і центральному Середземномор'ї були неолітичні антропоморфні фігурки, які є спільними в цих областях. У Скандинавії, альпійській зоні та Іберії концентруються дослідження наскального живопису з акцентом на гендерному питанні. Навпаки, гендерні дослідження Центральної та Східної Європи часто зосереджуються на похованнях. З цього загального огляду випливає, що гендерна археологія в Європі знаходиться в стані швидкого поширення. Гендерна археологія трапляється не тільки в спеціалізованих виданнях, а й у широкому діапазоні загальних археологічних журналів, що засвічує значну увагу вчених до цієї теми. Натомість, немає ніяких причин для заспокоєння: велика частина європейської археологічної науки, навіть та, яка оголошує себе пов'язаною з соціальною археологією, залишається відкритою для нових перспектив та ідей.

Необхідність реконструкції соціально-економічного устрою давніх суспільств за археологічними джерелами була сформульована у радянській науці на хвилі переходу до марксистської ідеології. Попри зміни політичної ситуації, соціальні дослідження залишаються одним з продуктивних напрямів розвитку археологічної науки. Соціальну реконструкцію не можна уявити без гендерного та вікового аспекту. Проте, саме в археологічні дослідження питання гендеру увійшло лише на початку поточного століття. Хоча роль статі у прадавніх суспільствах часто є визначальною відносно соціального статусу, на це питання довго наче і не звертали уваги. Про роль жінки в суспільстві згадували і на початку і впродовж минулого століття, проте, це зазвичай, були праці культурологів або мово- чи літературознавців [9]. Звісно, вони не торкалися тем, що були би пов'язаними з роллю жінки та взагалі з гендерно-соціальною структурою давніх суспільств. Праці з гендерними аспектами життя прадавніх народів та особливої ролі жінки в них з'явилися у пострадянській археології, за великим рахунком, лише на початку двадцять першого століття. Серед них, перш за все відзначимо праці Н.А Берсенєвої [10]. Н.Н. Серегін здійснив системний аналіз поховальних комплексів номадів тюкської культури Саяно-Алтаю, використовуючи матеріали розкопок некрополів кочівників раннього середньовіччя, що дозволило виділити показники обрядовості, варіативність яких була зумовлена наявністю гендерних стереотипів. У О.О. Демідко є праця, присвячена гендеру та соціальній структурі половецького

суспільства [11]. Питаннями соціального устрою половців також займалася Т.М. Потьомкіна. Вона розглядала питання соціокультурної стратифікації жіночих половецьких поховань [12]. Окрім цих публікацій, в яких можна чітко бачити всю специфіку розглядуваного питання, певні гендерні аспекти розглядалися і раніше, проте не формулювалися, як гендерні. До таких праць з упевненістю можна віднести майже весь науковий доробок В.В. Циміданова. Він є автором робіт, присвячених дослідженням соціальної структури праісторичних соціумів, в яких звертається увага на статевовікову стратифікацію, хоча гендерною вона не називається [13]. Якщо праці Циміданова здебільшого спеціалізуються на дослідженні зрубної культури, то С.В. Іванова зосередила увагу на соціальній стратифікації ямників [14]. Загалом же від другої половини «нульових» років ХХІ століття кількість археологічних досліджень, що спрямовані на виявлення в давніх суспільствах гендерних стереотипів, значно зростає і в російській археологічній науці [15], [16], [17]. Науковці зсунули питання гендеру в археології з мертвої точки, що дає сподівання на певну перспективу цього напрямку.

На завершення спробуємо порівняти процеси гендерної археології в західноєвропейській та пострадянській археології. Перш за все, варто зазначити, що процес впровадження гендерних досліджень в археологічну науку англослов'янських країн відбувся на двадцять – двадцять п'ять років раніше, ніж в Росії та Україні. Сказати напевно, чим зумовлена така різниця в часі, доволі важко. Можливо, на це вплинуло значне посилення феміністського руху в 1960-ті роки (на це вказують ранні публікації, що були пов'язані саме із проблемою визначення місця жінки в давньому суспільстві), можливо, західна археологічна наука прийшла до цього через розуміння необхідності і важливості дослідження цього питання. Варто наголосити, що перші праці пострадянських вчених зосереджувалися на дослідженні саме соціальної структури давніх суспільств, звісно, виділяючи в них певну роль жінки, проте, не наголошуючи на цьому. В західноєвропейських країнах дослідники від самого початку спиралися на постать жінки та її значення в праісторичній культурі. Це є принципово різницею. Схожість полягає в тому, що обидві наукові традиції (західна і східна) наголошували на особливо важливому зв'язку статі та соціальної ролі. Західна гендерна археологія йде шляхом заглиблення в тему та пошуку там нових аспектів проблеми (зокрема, про роль і місце материнства у давніх народів). Водночас говорити про те, що пострадянська, зокрема й українська, археологія «відстає» від західної в плані гендерних досліджень було б некоректно, оскільки вони розвиваються за своєю логікою та динамікою, спираючись при цьому на свої регіональні/національні наукові традиції та досягнення.

ДЖЕРЕЛА ТА ЛІТЕРАТУРА

1. Gero, J. M. and Conkey, M. W. *Engendering Archaeology: Women and Prehistory*, Oxford: Blackwell. 1-38. 1991
2. *Worlds of gender: the archaeology of women's lives around the globe* / edited by Sarah Milledge Nelson. р. см. – (Gender and archaeology series; 12). 139-187. 2007.
3. Dommasnes, Liv Helga. Late Iron Age in Western Norway. Female Roles and Ranks as Deduced from an Analysis of Burial Customs. *Norwegian Archaeological Review*. 15: 70-84. 1982.
4. Dommasnes, Liv Helga; Kleppe, Else Johansen. 1987. *Forord (leder)*. K.A.N. : Kvinner i arkeologi i Norge. 4. 2 р.
5. Gibbs, L. (1987) 'Identifying gender representation in the archaeological record: a contextual study', in I. Hodder (ed.) *The Archaeology of Contextual Meanings*, 79–89. Cambridge: Cambridge University Press
6. Mandt, G. (1987) 'Female symbolism in rock art', in R. Bertelsen, A. Lillehammer and J. Naess (eds) *Were They all Men?*, 65–77. Norway: Stavanger.
7. *O forna tiders kvinnor*. av Thålin-Bergman Lena, red. Statens historiska museum. 1975. 200 s.
8. Arnold, B. (1991) 'The deposed princess of Vix: the need for an engendered European prehistory', in D. Walde and N. D. Willows (eds) *The Archaeology of Gender*, 366–74. Calgary: University of Calgary Archaeological Association.
9. Бебель А. Женщина и социализм / А. Бебель. – М., 1959. – С.49-67.
10. Берсенева Н.А. Женские погребения с оружием: Реалии жизни или отображение социальной идентичности? (по материалам саргатской культуры) // *Вестн. археологии, антропологии и этнографии*. – Тюмень: Изд-во ИПОС СО РАН. – 2011. – № 1 (14). – С. 72-79.
11. Демідко О. О. Гендер і соціальна стратифікація в половецькому суспільстві / О. О. Демідко // *Вісник Маріупольського державного університету*. Сер. : Історія. Політологія. – 2012. – Вип. 4-5. – С. 65-72.
12. Потемкіна Т.М. Соціокультурний аспект женских половецких погребений со статусными предметами // *Донецький археологічний збірник*. – 2009-2010. – №13/14. – С. 135-144.
13. Циміданов В. В. Соціальний розвиток населення зрубної культурно-історичної спільноти за матеріалами поховальних пам'яток Східної України: автореф. дис. канд. істор. наук / В.В. Циміданов. – К., 1997. – 26 с.
14. Іванова С.В. Социальная структура населения ямной культуры Северо-Западного Причерноморья / С.В. Иванова. – Одесса: Друк, 2001. – 244 с.
15. Худяков Ю.С. Особенности женской погребальной обрядности древних тюрок на территории Монголии / Ю.С. Худяков, К.Б. Белинская // *Проблемы археологии, этнографии, антропологии Сибири и*

сопредельных территорий: Материалы Годовой сессии Ин-та археологии и этнографии СО РАН. Новосибирск: Изд-во ИАЭТ, 2006. – Т. 12, ч. 1. – С. 497-500.

16. Белинская К.Б. Изучение гендерных отношений и женской субкультуры древних тюрок Горного Алтая (по памятникам археологии) / К.Б. Белинская // Мир Евразии. – 2009. – № 4 (7). – С. 6–11.

17. Стрижак М.С. О женских погребениях с оружием кочевников Приуралья и Поволжья в VI – начале IV в. до н.э. / М.С. Стрижак // Вооружение сарматов: региональная типология и хронология: докл. к VI Междунар. конф. «Проблемы сарматской археологии и истории». – Челябинск: Изд-во Юж.-Урал. гос. ун-та, 2007. – С. 71-75.

Науковий керівник – доктор історичних наук, професор Р.О.Литвиненко

*Леся Станчук, Алла Ткаченко
(Умань, Україна)*

ПРИНЦИПИ ГУМАНІЗМУ І СПРАВЕДЛИВОСТІ ЯК ОСНОВНІ КРИТЕРІЇ В ІСТОРІЇ СТАНОВЛЕННЯ УКРАЇНСЬКОЇ ДЕРЖАВИ

Важкий і тернистий шлях пройшла Україна, гірка доля випала на плечі українського народу. Впродовж багатьох століть нашу землю терзали татари і монголи, шведи і німці, австро-угорські, польські та російські війська. Але український народ знаходив у собі сили. З метою повноцінного утвердження свободи, справедливості, демократії й гуманізму вставав з колін, все робив для того, щоб звучала українська мова, була воля і незалежність.

Розбудова Української держави, поворот суспільства до засад гуманізму і справедливості, пошук шляхів його демократичного розвитку актуалізує звернутися до витоків становлення Української держави.

Утворення української нації, її територіальне поширення, взаємодія з іншими народами протягом сотень, а можливо, і тисяч років неоднаково трактуються різними вченими.

Деякі історики вважають, що найдавнішим народом на півдні України були киммерійці – кочівники, які заселяли степове Причорномор'я. В VII ст. до н. е. вони були витиснуті скіфами. Пізніше, після розпаду Скіфської держави, в Українському Причорномор'ї поселилися сармати – іраномовні кочові племена. Про їхнє перебування там свідчить поширений тепер сарматський топонім «дн» (вода): Дніпро, Дністер, Дунай, Дон, Донець.

У III-IV ст. нинішню лісостепову і лісову зони заселяли східнослов'янські племена. А в VI ст. територія від зони мішаних лісів до Чорного моря і від Дону до Карпат була зайнята слов'янськими племенами антами. Хто ж такі українці? Нащадки племені антів, що жили в давнину на сучасній території України, чи слов'янське плем'я, що ввібрало в себе скіфів? Є й інші думки. Так, деякі німецькі історики стверджували, що українці – нащадки германських племен, які жили навколо Києва. На підтвердження цього доводили, що українські слова, яких немає в російській мові – цибуля, олія, крейда, гроші, струмок тощо – германського походження.

Порогом історичного часу для українського народу є IV ст. До цього можна говорити про українські племена як частину слов'янських племен. У VIII-IX ст. слов'янські племена полян, древлян, сіверян, тиверців, дулібів, білих хорватів об'єдналися у велику Давньоруську державу. [Київська Русь – держава, що існувала протягом IX-XII ст. Центр – місто Київ. Займала територію від Балтійського до Чорного морів, від Карпатських гір до річок Ока та Волга [12, 55]. На думку українського історика М. Грушевського: «Київська Русь є першою формою української державності» [6]. Давньоруська держава залишила яскравий слід у світовій історії IX-XIII ст., прискорила економічний, політичний і культурний розвиток східних слов'ян та зробила їх рівноправними учасниками політичного життя Європи та Близького Сходу.

Історики часто ділять політичну історію руської держави на три періоди. Перший період – швидкого зростання – охоплює майже 100 років – з 882 року, коли на престол у Києві сів Олег, до смерті Святослава Хороброго у 972 році. В цей час були підкорені сусідні східнослов'янські племена, в результаті чого утворилось величезне господарське й політичне об'єднання здатне кинути виклик основним суперникам у цьому регіоні. Другий період охоплює князювання Володимира Великого (980 – 1015) та Ярослава Мудрого (1034 – 1054), що було добою зміцнення Києвом своїх завоювань і досягнення ним вершини політичної могутності й стабільності, економічного та культурного розквіту. На противагу територіальному зростанню попереднього періоду тут переважає внутрішній розвиток. Було впроваджено християнство, що значною мірою вплинуло на політичне і культурне життя держави, а також вироблений кодекс законів. Останній період характеризують безупинні руйнівні князівські чвари, зростаюча загроза нападів кочових племен та економічний застій. Початок цього періоду, за різними оцінками, припадає на час смерті Ярослава Мудрого у 1054 році або кінець князювання останніх успішних правителів Києва – Володимира Мономаха (1113 – 1125) та його сина Мстислава Великого (1125 – 1132). Після захоплення та розорення Києва суздальським князем Андрієм Боголюбським у 1169 році, політичне й економічне значення міста впало.

Після нападу татаро-монголів на Київську Русь українська державність деякий час ще зберігалась на заході країни. Уособленням її стало Галицько-Волинське князівство на чолі з Данилом Галицьким – «Сей же король Данило був князем добрим, хоробрим і мудрим, який спорудив городи многи і церкви поставив, оздобив їх різноманітними прикрасами, і багатолубством він світився із братом своїм Васильком. Сей же Данило був другим по Соломоні» [12, 104]. Та в середині XIV ст. Українська держава повністю розпалась. Її землі потрапили в залежність від Литви, а потім увійшли до складу Польщі.

Наприкінці XV ст. виникла Запорозька Січ – козацька республіка, якою правили обрані більшістю гетьмани. Вона стала центром боротьби українського народу за визволення з-під гніту польської шляхти. У XVII ст. ця боротьба переросла в національно-визвольну війну на чолі з Богданом Хмельницьким, що привело до відродження Української держави. Видатний політичний діяч і полководець Англії сучасник Хмельницького Олівер Кромвель у своєму листі звертався до нього: «Богдан Хмельницький, Божою милістю генералісімус греко-східної церкви, вождь усіх козаків запорізьких, пострах і викорінювач польського дворянства, скоритель фортець, винищувач римського священства, гонитель язичників і антихриста...» [13, 87]. У цьому історичному визначенні гетьмана розкривається краса героїзму і величі подвигу славного сина України, легендарного воїна і патріота.

Прагнення зберегти державність змушувало Богдана Хмельницького укладати союзи з сусідніми країнами про спільні дії проти агресорів. Один з таких союзів – з Московським царством – став згубним для самостійності України. Використовуючи політичну ситуацію, Москва уклала угоду з Польщею, за якою Україна була поділена на дві частини: Лівобережжя з Києвом відійшло до Московської держави, Правобережжя – до Польщі.

У XVIII ст. Польща розпалася і була поділена між Росією і Австро-Угорщиною. Західноукраїнські землі увійшли до Австро-Угорщини. Після першої світової війни і Лютневої революції 1917 р. в Росії виникли умови для возз'єднання українського народу і утворення Української держави.

7 листопада 1917 р. в Києві було проголошено Українську Народну Республіку (УНР), до якої увійшли землі Центральної і Східної України. На противагу цьому акту 25 грудня 1917 р. у Харкові був проведений I Всеукраїнський з'їзд Рад, який проголосив Україну Республікою Рад. 13 листопада 1918 р. у Львові патріотичні демократичні партії проголосили Західноукраїнську Народну Республіку (ЗУНР).

22 січня 1919 р. на Софійському майдані в Києві відбулося об'єднання (злука) Західноукраїнської Народної Республіки і Української Народної Республіки в єдину державу під прадавніми українськими символами – знаком тризуба як державного герба і жовто-синього прапора. На жаль, зберегти свою державу українському урядові не вдалося. За допомогою російських військ у Східній Україні перемогли більшовики, і ця її частина в 1922 р. ввійшла до новоствореного Союзу РСР. Західна Україна залишилася під Польщею. У 1939 р. за таємною угодою між фашистською Німеччиною і кремлівськими керівниками Польща була поділена, й землі Західної України увійшли до складу СРСР і возз'єдналися з Українською РСР. У 1940 р. Румунія повернула Північну Буковину і Південну Бессарабію, і вони стали частиною УРСР. За договором 1945 р. між Чехословаччиною і Радянським Союзом до УРСР увійшла Закарпатська область. У цьому ж році був підписаний договір між Польщею і СРСР, за яким частина території УРСР була передана Польщі.

Сталінський період «гуманізм» ґрунтувався на насильстві над особистістю, нещадній боротьбі з опозиційними верствами населення буцімто за побудову безкласового суспільства. У цьому випадку ортодоксальні марксистичні намагались обґрунтувати досягнення начебто людських відносин шляхом запеклої боротьби, жорстокості і ненависті.

«Новий гуманізм», характерний для другої половини XX століття, складає систему заперечень тоталітаристського, антидемократичного режиму. Зважаючи на спільність економіки, територіальну близькість, історичне минуле, тісні господарські і культурні зв'язки, рішенням Верховної Ради СРСР у 1954 р. Кримська область була передана до складу УРСР. Цим закінчилося формування території України. За Гельсінкськими угодами 1975 р. державні межі в Європі визнані непорушними.

Здобувши незалежність, народ України розпочав активну діяльність по створенню своєї демократичної правової держави. Ця розбудова розпочиналась в дуже складних умовах. Необхідно було перш за все здійснити перехід від статусу союзної республіки з обмеженим суверенітетом до статусу самостійної держави. Тому законом Верховної Ради УРСР від 17 вересня 1991 р. до Конституції були внесені зміни і доповнення, які мали на меті зміцнити державний суверенітет республіки. У тексті Конституції слова «Українська Радянська Соціалістична Республіка» і «Українська РСР» були змінені на споконвічну назву нашої держави – «Україна». В розділі Конституції про зовнішньополітичну діяльність і захист Вітчизни розвивалися положення про підвищення ролі України як рівноправного учасника міжнародних відносин. Міжнародне співтовариство з розумінням поставилося до виникнення нової незалежної держави. Україну визнали понад 130 країн світу.

На початку XXI століття проблема гуманізму стає особливо актуальною. Весь світ переживає дуже складний, відповідальний момент. З одного боку, гуманізм XVII – XX століть потребує переосмислення та адаптації до нових історичних умов. З іншого боку, суспільні трансформації, які відбуваються у межах сучасної цивілізації і є ознакою переходу від індустріальних до постіндустріальних суспільств, до нової якості, ведуть до зростання потенціалу не тільки суспільств, але і окремої людини. Індивідуалізація сучасної цивілізації може вести як до гуманізації людства, так і до дестабілізації світу.

Провідні вітчизняні філософи, соціологи, історики зазначають, що Україна повинна йти шляхом розбудови суспільства, в якому гуманістичні ідеали мають посідати домінуюче місце в системі людських орієнтирів, а принципи справедливості, гуманізму: повага до свободи та гідності кожної людини; врахування інтересів, потреб та індивідуальних особливостей кожної людини; благополуччя людини; турбота про щастя людини; надання людям рівних можливостей для розвитку; самовдосконалення особистості; високоморальні відносини між людьми, стануть безумовними імперативами, нормами як офіційної політики, так і повсякденного життя. Тому, що життя триває, будуватиметься наша держава, і якою вона буде залежить тільки від нас.

ДЖЕРЕЛА ТА ЛІТЕРАТУРА

1. Бойко О.Д. Історія України: Посібник. – К.: Видавничий центр «Академія», 2007. – 688 с.
2. В.П. Шевчук, М.Г. Тараненко. Історія української державності. Курс лекцій. – К.: «Либідь», 1997.
3. Етика: Навч. посіб. / В.О. Лозовой і ін. – К.: Юрінком інтер, 2005. – 224 с.
4. Земерова Т.Ю., Скирда І.М. Історія України: Схеми і таблиці. – Харків: ФОП Співак В.Л., 2010. – 512 с.
5. Історія України / Керівник авт. кол. Ю. Зайцев. – Львів: Світ, 1996. – 471 с.
6. Київська Русь. – Електронний ресурс. – [Режим доступу]: http://uk.wikipedia.org/wiki/Київська_Русь.
7. Малахів В. А. Етика: Курс лекцій: Навч. посіб. – 2-ге вид., перероб. і доп. – К.: Либідь, 2000. – 384 с.
8. Масляк П.О., Шищенко П.Г. Географія України – Становлення Української держави. – Електронний ресурс. – [Режим доступу]: http://eduknigi.com/geo_view.php?id=4
9. Морозова Л.П. «Гуманізм: особливості історичного розвитку». – Електронний ресурс. – [Режим доступу]: <http://conf.vntu.edu.ua/humed/2010/txt/morozova.php>
10. Музыченко П.П. История государства и права Украины. Часть 1. «Астропринт», Одесса – 1998.
11. Музыченко П. Історія держави і права України. «Знання», Київ – 1999р.
12. Новий довідник: Історія України. – К.: ТОВ «КАЗКА», 2005. – 736 с.
13. Остапенко П.В. Усі видатні постаті історії України. – Х.: ТОРСІНГ ПЛЮС, 2007. – 352 с.
14. Сторінки історії України: ХХ століття: Посібник для вчителя / За ред. С. В. Кульчицького. – К., 1992.
15. Тофтул М. Г. Етика: Навч. посіб. – К.: Видав. центр «Академія», 2005. – 416 с.

СЕКЦИЯ: КУЛЬТУРОЛОГИЯ

Ольга Максименко
(Киев, Украина)

К ВОПРОСУ О КАРАИМАХ ГАЛИЧА И ЮГО-ЗАПАДНОМ ДИАЛЕКТЕ КАРАИМСКОГО ЯЗЫКА

В научном мире до сих пор не прекращаются дискуссии о происхождении караимов. Принято считать, что история караимов как народа начинается приблизительно в середине VIII в. н. э. – времени, когда в Багдаде, на территории современного Ирака (тогдашнего Аббасидского халифата), начал свою проповедническую деятельность Анан бен Давид. Этот человек возглавил довольно распространенное оппозиционное движение в иудаизме, сутью которого было отрицание авторитета Талмуда. (Талмудом называют более позднее дополнение к Ветхому Завету, объединяющее устные дополнения и толкования рабинов. В средние века Талмуд стал основным законоположением ортодоксального (раввинистического) иудаизма, основой еврейской образованности и просвещенности. Его считали «устной Торой», т.е. книгой, авторитет которой практически равноценен «письменной Торе», или Пятикнижию). Протест против засилья рабината и самого Талмуда заключался в призыве вернуться к чистому ветхозаветному учению. Кроме отрицания Талмуда, сторонники Аны унаследовали провозглашенный их учителем принцип буквального толкования Священного Писания, а также отличались от остальной части евреев («талмудитов») целым рядом религиозных практик и традиций: в праздновании Шаббата (Священной субботы), в проведении обряда обрезания, в соблюдении закона ритуальной чистоты, допустимых степеней родства при заключении брака, во времени проведения традиционных еврейских праздников, в устройстве синагог (в караимской традиции – *кенас*) и проведении обряда богослужения.

Последователи Аны назывались «ананитами», а несколько позже – Бене Микра (Сыновья Закона). В IX в. возникает термин «караим» (форма множественного числа от древнееврейского «карай»), отображающий основную характеристику данного религиозного движения – почитание (или, дословно, «чтение») Священного Писания (т.е. Ветхого Завета, или Танах) в качестве единственного и непосредственного источника религиозной истины. Отсюда происходит и название учения – *караимизм* [4].

Период X–XI вв., который часто называют «золотым веком» в истории развития караимского движения, отмечен активной миссионерской деятельностью и распространением иудаизма в его караимской интерпретации далеко за пределы Багдада и Персии. Караимские общины возникают в Палестине (с центром в Иерусалиме), Египте, Испании, на Кавказе и в Византии.

Наиболее дискуссионным является вопрос появления караимов на территории Восточной Европы, т. е. в Крыму, а впоследствии в Литве и Польше. Одна из версий связывает формирование караимского этноса с Хазарским каганатом, считая караимов потомками хазаров или же одним из племен, которые входили в состав каганата. Существует и другая гипотеза, которая утверждает, что караимы появляются в Восточной Европе уже в постхазарский период, прибыв в Крым из Бухары и Черкесии вместе с татарскими ханами. Исходя из того факта, что караимы известны как талантливые купцы и ремесленники, предполагают, что они попали на Крымский полуостров вместе с другими купцами и ремесленниками, которые были нужны татарам для поддержания экономического развития Золотой Орды. Дискуссионным остается и вопрос о появлении караимов в Галиче. Караимская традиция связывает этот приход с временем правления князя Данилы Романовича. По преданию, в 1243 году князь Данила во время переговоров с Бату-ханом затрагивал вопрос миграции с Крыма караимов. В 1246 году 80 караимских семей из Солхата (Старого Крыма), Мангупа и Кафы (Феодосии) покинули полуостров и поселились в Галиче, получив привилегию от князя Данилы. На этом основании можно полагать, что караимы из Крыма создали в Галиче свою колонию (поселение) в середине XIII в. [2]. Еще одна гипотеза датирует появление караимской общины в Крыму XVI веком. Известно, что в 1578 году король Речи Посполитой Стефан Баторий подтвердил локационную привилегию галичских караимов и гарантировал им сохранение их древних прав и обычаев. В соответствии с этой привилегией, галичские караимы имели право свободной торговли наравне с другими жителями города, а также право на производство и продажу спиртных напитков, но только на своей улице, и т.п. Эта привилегия была подтверждена в 1590 году Сигизмундом III и в 1666 году Яном Казимиром. С утверждением в Галичине австро-венгерского владычества (1772 год) караимы Галича обратились к правительству с прошением об улучшении условий их жизни. Правительство снизило налоги, которыми облагались караимы, и уравнило их в правах с христианами. Караимы торговали скотом, воском, солью и занимались земледелием. До 70-х годов XIX века их не призывали на военную службу, а потом они служили исключительно в санитарных отрядах. В Российской империи караимы имели налоговые льготы: им разрешалось, в отличие от евреев, приобретать земельную собственность. Это обстоятельство позволило им в будущем стать крупными землевладельцами и промышленниками. Караимы Галичины также добились фактического равноправия с христианами после раздела Польши и перехода Галичины под власть Австрии.

В XX в. численность караимской общины, которая и так не была большой, претерпела весьма существенные сокращения. Если в начале прошлого столетия в Галиче проживало 167 караимов, то на сегодняшний день их осталось всего два человека. Среди основных причин столь резкого уменьшения

численности караимского населения – эпидемии тифа и холеры в Первую мировую войну, миграции во время и после Второй мировой войны (причем в основном молодых караимов), мобилизация в действующую Советскую Армию и гибель в боях караимской молодежи и мужчин среднего возраста. В послевоенное время в Галиче остались преимущественно караимы старшего возраста, и постепенное «исчезновение» общины стало неизбежным процессом.

Период между двумя мировыми войнами характеризовался активным развитием культурной и общественной жизни караимов Польши и Западной Украины, в частности Галича. Объединение Польши пошло на пользу сближению и сотрудничеству караимской общины Галича с общинами Тракая (тогдашнее название – Троки), Вильнюса (Вильно) и Луцка. В 1919 году было избрано правление караимской общины и утвержден ее устав. В 1925 году после десятилетнего перерыва снова заработала караимская церковно-приходская школа. В 1934 году было принято решение построить Народный дом, который впоследствии стал центром общественно-культурной жизни. При центре работала библиотека, действовало Общество караимской молодежи «Возрождение», возглавляемое Ибрагимом Самуйловичем, и Общество караимских женщин во главе с Сабинной Новахович.

Приход Гитлера к власти в Германии и ведение нацистами антиеврейской политики побудило караимскую общину обратиться с прошением о непризнании их евреями в министерство внутренних дел Третьего рейха. Министерство поддержало их прошение, указав, что караимы не принадлежат к еврейской религиозной общине. В годы Второй мировой войны несколько выдающихся еврейских ученых – М. Балабан, З. Калманович и И. Шипер – независимо друг от друга сформулировали перед немецкими оккупационными властями вывод о том, что караимы не являются евреями в расовом отношении, чем спасли их от массового уничтожения. Но в связи с тем, что в начале войны соответствующие распоряжения не успели вступить в силу, много караимов погибло в Бабьем Яру, а также в Одессе и Херсоне во время массовой ликвидации еврейского населения. Во время оккупации Крыма немцами, когда над караимами нависла угроза поголовного уничтожения (т.к. оккупанты причисляли их к еврейской нации), С. Ходжашу удалось отыскать в центральном симферопольском архиве документы о том, что караимы являются самостоятельным тюркским этносом. Еще в сентябре 1938 г. С.Э. Дуван осуществил поездку в Берлин и обратился к министру внутренних дел Третьего рейха по поводу определения этнического происхождения вероисповедания караимов [3]. Ему оказывали содействие Русское эмигрантское бюро и епископ Берлинский и Немецкий Серафим. 5 января 1939 года на имя С. Дувана из Государственного расового бюро Германии пришло разъяснение, в соответствии с которым караимский этнос не отождествлялся с евреями. Известны случаи оказания помощи караимами своим соседям-евреям, которых они прятали у себя дома или же снабжали их документами своих погибших родственников.

Караимская пресса. В первой половине XX в. в Луцке, Вильно и Москве выходили различные периодические издания, такие как “*Mysl karaimska*” («Караимская мысль» на польском языке), “*Karaj awazy*” («Голос караима» на караимском), «Караимская жизнь». Благодаря тому, что галичские караимы активно публиковались в этих журналах, на их страницах постоянно освещалась жизнь караимской общины.

В послевоенное время общественно-культурная жизнь галичских караимов постепенно приходит в упадок. Советский режим, проповедовавший атеизм и нивелирование национальных особенностей, в начале 60-х годов закрыл, а в 1986 году разрушил караимский храм – кенасу в Галиче. Луцкая кенаса (которая, к слову, была самым древним караимским культовым сооружением в Украине) сгорела во время пожара еще в 1972 году.

В 1994–2002 годах в Москве на средства М. Сарача издавалась международная ежемесячная газета «Караимские вести» (“*Karaite News*”, «Къарай (Караим) хабэрлер»). В газете публиковались литературные произведения караимов, очерки по истории, воспоминания, хроника общественно-культурной жизни и др. Издание выходило небольшим тиражом и распространялось караимскими активистами на местах [1].

В 2000 году караимы Галича вошли во Всеукраинскую ассоциацию крымских караимов как галичская территориальная община в составе восьми человек.

О караимском языке. Караимский язык (*къарай тили*) принадлежит к кыпчакско-половецкой подгруппе кыпчакской группы тюркских языков. В 2006 году караимский язык был признан одним из 16 региональных языков Украины и 72 человека указали его в качестве родного. В караимском языке выделяют три диалекта: *тракайский* (диалект литовских караимов), *галичский* (диалект караимов Западной Украины) и *крымский*. По мнению Э.Р. Тенишева, все три диалекта фактически представляют собой самостоятельные языки [5].

Луцко-галичский диалект сохранил много древнетюркских слов, в то время как крымский и тракайские диалекты их утратили. Он, кроме того, содержит значительное число лексических элементов из иврита. Несомненно, что потребуются сопоставительный статистический анализ лексики языков караимов Западной Украины, Литвы и Крыма для того, чтобы определить долю в них заимствований из иврита, однако именно в галичском диалекте они сохранились наилучшим образом. Что касается фонетических особенностей луцко-галичского диалекта, то здесь следует отметить: а) явление цетаизма – вместо звуков *ш, ж, ч, дж* тракайского диалекта выступают соответственно *с, з, ц, дз*, например, *баиш – бас* (голова); б) отсутствие губных гласных переднего ряда, имеющих в тракайском диалекте; в) диссимилиация двойного *лл* в *нъл*.

Также у луцко-галичского диалекта (его еще называют юго-западным диалектом караимского языка) есть грамматические особенности, отличающие его от устной и письменной речи караимов Крыма и Литвы. В частности, к таковым относится наличие фузионных аффиксов, которые исторически являлись составными, но

в процессе развития трансформировались в неразрывные и единые грамматические элементы. К таковым прежде всего можно отнести аффиксы прошедшего времени условного наклонения *-сыйд/-сийд* (исторически *-са/-сэ эди*), аффиксы прошедшего времени желательного-сослагательного наклонения – *-гъыйд/-гыйд* (исторически *-гъай/-гей эди*) и многочисленную группу стяженных аффиксов отрицательной формы будущего времени. Вообще говоря, большую гибкость луцко-галичскому диалекту караимского языка (впрочем, как и языку караимов Литвы) придает именно система стяженных аффиксов, зачастую имеющая два или три уровня. Эта особенность существенно расширяет его возможности при стихосложении и отличает его от других тюркских языков, сближая его по мелодике и ритмике со славянскими языками.

Благодаря своим особенностям караимский язык мог бы служить своеобразным «мостиком» между тюркским, славянским и еврейским мирами.

ИСТОЧНИКИ И ЛИТЕРАТУРА

1. Газета «Караимские вести» // [Электронный ресурс]. – Режим доступа: <http://turkology.tk/library/601>
2. Добош Г. Галицькі караїми: Лишилось тільки двоє / Галина Добош // Радіо «Свобода» // [Электронный ресурс]. – Режим доступа: <http://www.radiosvoboda.org/content/article/1202158.html>
3. Караїми. Електронна бібліотека України // [Электронный ресурс]. – Режим доступа: <http://uateka.com/uk/article/society/religion/1212>
4. Лелик С. Останні з караїмів / Світлана Лелик // «Репортер». – [Электронный ресурс]. – Режим доступа: <http://report.if.ua/gazeta/socium/Ostanni-z-karayimiv>
5. Тенишев Э.Р. К изучению тюркских языков Крыма / Э.Р. Тенишев // Известия АН СССР. Серия литературы и языка. – Т. 54. – № 1. – Москва, 1995. – С. 41–48.
6. Csato E.A. The Karaim language in Halych / E.A. Чато // Караїми Галича: історія та культура (Матеріали міжнародної конференції 6–9 вересня 2002). – Львів – Галич : Сполом, 2002. – С. 135–139.

СЕКЦИЯ: ПОЛИТОЛОГИЯ

*Віолетта Зименкова
(Київ, Україна)*

РОЛЬ АФГАНІСТАНУ В ГЕОПОЛІТИЧНИХ ЦІЛЯХ США В КОНТЕКСТІ ВИВЕДЕННЯ ВІЙСЬК

Контртерористична операція США «Непохитна свобода» проти руху «Талібан» почалась 7 жовтня 2001 року у відповідь на терористичний акт 11 вересня 2001 року. Метою операції було знищення бойовиків «Аль-Каїди» та їх союзників з руху «Талібан». Ще одним з найважливіших елементів задачі було створення професійних національних сил безпеки Афганістану, що має дати афганцям можливість забезпечувати власними силами безпеку країни.

Коаліція під проводом США завершила свою військову місію наприкінці 2014 року після 13 років війни. Відтоді відповідальними за безпеку стали афганські сили за підтримки військ НАТО і США. Президент США Барак Обама оголосив про повне виведення американського контингенту з Афганістану до кінця 2016 року за винятком невеликого контингенту із 1000 військовослужбовців у посольстві США в Кабулі. У 2015 році Барак Обама переглянув ці плани та повідомив про відстрочення виведення американських військ з Афганістану [1]. Це пов'язане із відновленням напруги як в регіоні взагалі, так і всередині країни через посилення активності «Талібану».

Ці нові умови змушують ще раз розглянути та проаналізувати цілі та завдання американської політики в Афганістані.

Один з головних інтересів США – це ресурсний потенціал Афганістану. Через бідність регіону, його довгий час було складно дослідити, але відомо, що Афганістан може стати на ринку літію тим, чим є Саудівська Аравія на ринку нафти. Літій – це рідкісний, найцінніший метал, який використовується, зокрема, для створення батарей і сучасної електроніки, що на сьогоднішній день є дуже перспективною та затребуваною галуззю. Дослідники Британського геологічного інституту в 2008 році поставили Афганістан на друге місце в світі за запасами літію, відразу після Канади [2]. Більш того, судячи з опублікованої доповіді Міноборони США, Афганістан також має особливо великі запаси міді та заліза, що здатні зробити країну однією з найбільших виробників цих металів у світі [3]. Відомі в країні і родовища нафти, природного газу та гіпсу.

Напругу створюють угруповання талібів, які можуть активізуватися після виведення основної частини військового контингенту НАТО, оскільки вони мають наміри взяти під свій контроль вже досліджені території із покладами корисних копалин. Це може призвести до міжусобної боротьби в країні. А в афганській провінції Гільменд ситуація постала дуже гостро, оскільки таліби оголосили про своє приєднання до «Ісламської держави». Так, якщо політика США, починаючи із 2001 року, допомогла об'єднати та укріпити нації Афганістану, то після 2015 року ці племена можуть зіштовхнутися між собою.

У перспективі США мають намір зберегти свій вплив в Афганістані. І хоча домовитися з талібами про розподіл багатств країни американцям буде непросто, вони ведуть справу саме до цього, розуміючи, наскільки неміцними є позиції нинішнього режиму в Кабулі.

Особливий інтерес до освоєння мінерально-сировинної бази Афганістану виявляють китайські та індійські інвестори. Ці країни вже підписали з адміністрацією Кабула частину контрактів відносно освоєння мідних та золотих родовищ. Тісну співпрацю з Міністерством шахт і нафти Афганістану встановили також австралійська Worley Parsons, що працює в контакт з TFBSO, і ряд міжнародних консалтингових фірм (SRK, Mayer Brown Heenan Blaikie) [4]. Але США намагаються контролювати такі економічні операції. Розконсервація багатств афганських надр дозволить Сполученим Штатам та їхнім союзникам, як розраховують у Вашингтоні, нанести удар по позиціях Китаю, який до останнього часу був фактичним монополістом з виробництва рідкоземельних металів, надаючи в силу цього вплив і на світовий ринок електроніки. Правда, можливості Пекіна протидіяти такому розвитку подій в Афганістані недооцінювати не варто.

Друга причина важливості Афганістану для США полягає в тому, що центральноазійський регіон є невід'ємною складовою Нового шовкового шляху (далі - НШШ), проекту, який був запущений при Дж. Буші-молодшому, що має економічну зорієнтованість та реалізація якого націлена на створення широкої інфраструктури транспортних і енергетичних магістралей, будівництво перевалочних терміналів і транспортних центрів, які будуть покривати значну частину континентального простору, з'єднуючи порти Китаю, Індії, Перської затоки з державами, закритими на континенті, включаючи Пакистан, країни Центральної Азії, Афганістан і держави Близького Сходу [5]. Нове прочитання концепції НШШ не припускає перегляду його ключових цілей та ідеологічних основ, закладених адміністрацією Буша-молодшого, однак адаптує його до нових стратегічних умов у регіоні, а також має на увазі залучення до реалізації у проекті більшої кількості внерегіональних гравців, серед яких Світовий банк, Азійський банк розвитку, ряд європейських країн, зокрема Німеччина, з якою Клінтон вела масштабні консультації через німецьке МЗС у 2011 р. Таким чином, проблема реалізації НШШ як проекту соціально-економічного розвитку Афганістану і зміцнення внутрішньої і зовнішньої безпеки після 2014 року виходить далеко за межі цієї країни та зачіпає широкий спектр проблем, залучаючи цілу низку країн Центральної Азії, Близького і Далекого Сходу. Вашингтон неодноразово

підкреслював, що виведення військ з Афганістану не означає відходу США з регіону, США припускають збереження в різних формах свою присутність і сприяння трансформації суміжних країн Південної та Центральної Азії. Іншими словами, США демонструють, наскільки є важливим цей регіон для них, та усвідомлюють, що контроль над реалізацією їхніх планів шляхом присутності в регіоні є неминучим.

Крім того, останнім часом в Афганістані посилюються бої афганських військ із їхніми супротивниками-ісламістами з руху «Талібан», мережі «Аль-Каїда», а також новою для країни силою – групами екстремістського угруповання «Ісламська держава». В світлі цього, президент США Барак Обама заявив, що протягом 2016 року в Афганістані будуть залишатися всі 9800 американських військовослужбовців, які перебувають там і нині, замість того, щоб до кінця того року поступово вивести значну частину їх. А після січня 2017 року в Афганістані будуть далі залишатися з тією ж місією вже 5500 американських військових – на базах у Баграмі неподалік Кабула, Джалалабаді на сході країни і біля Кандагара на півдні [6].

Президент США повідомив, що це рішення він ухвалив після консультацій зі своїми радниками з національної безпеки і урядом Афганістану, і аргументував це рішення необхідністю забезпечення безпеки у визначально важливих регіонах Афганістану, де ситуація є дуже нестійкою, а в деяких місцях загрожує навіть погіршитися. Цілком очевидно, що афганські війська, підготовлені США, не в змозі самостійно впоратися із загрозою, що виходить від терористів «Талібану». США вдалося багато досягнути за ці роки у боротьбі із «Талібаном», але в повному обсязі проблема не була вирішена: вплив талібів у сільській місцевості є дуже сильним, особливо там, де живуть пуштуни. Тому для Вашингтону важливим є збереження досягнених результатів та зміцнення афганської армії і спеціальних служб.

Виводячи війська із Афганістану, Вашингтон сподівався на переговори між керівництвом Афганістану і талібами, але вони провалилися, ісламісти відмовилися скласти зброю. Таліби зрозуміли, що якщо підуть на поступки, їх місце займуть більш радикальні угруповання на чолі з «Ісламською державою», а допустити цього вони не можуть. Обама ж, якого республіканці неодноразово дорікали у слабкості, яка спонукала його вивести війська з Іраку і сприяла появі «Ісламської держави», вирішив уникнути подібного розвитку подій в Афганістані.

Існує і інша причина призупинити виведення військового контингенту з країни: загроза того, що Росія може скористуватися нагодою і зайняти місце США в Афганістані. Відомо, що Росія і США є традиційними гравцями в регіоні та суперниками в одержанні ключової ролі в ньому.

Президент Росії В. Путін на зустрічі у жовтні 2015 із представниками колишніх радянських республік прийшов до угоди, що в разі ескалації ситуації в Афганістані російські солдати патрулюватимуть кордон з Афганістаном, у той час як американська присутність в країні стає все менш істотною. Враховуючи це, Вашингтону потрібно не допускати поширення впливу Росії в державі та в регіоні в цілому.

Крім того, в Афганістані гостро стоїть проблема наркотиків. В Афганістані знімається, як мінімум, 80% всього світового врожаю опіумного маку. Як відомо, тут проходить найбільш широкий потік наркотиків, що є джерелом корупції у багатьох регіонах світу, і в першу чергу, в самій республіці. З 2001 року США витратили \$7,6 млрд на боротьбу з виробництвом наркотиків в Афганістані, однак, проблема на сьогодні все ще не знаходить свого вирішення. Експерти вважають, що після виведення американських військ, ситуація з нарковиробництва в країні загостриться ще більше.

США на даний момент не розробили стратегії цієї боротьби після їх «уходу» з Афганістану і всіляко намагаються залучити до цієї боротьби країни Центральної Азії: Казахстан, Киргизстан, Тукрменістан, Таджикистан та Узбекистан. Однак, як стверджує помічник держсекретаря Уільян Браунфілд, жодної зацікавленості ці країни не виявляють. Логічно припустити, що це питання стало ще однією причиною збереження американського контингенту в Афганістані.

Отже, США намагалися не тільки принести в регіон демократію та свободу. Мета, яку США переслідували в Афганістані була як геополітичною: необхідність бути присутніми в найважливішому регіоні світу і впливати на регіональні країни, так і мала більш глибокий сенс: закріплення в регіоні через її багатство природними ресурсами. Також через Афганістан США намагались впливати і на свого основного конкурента в регіоні - Росію. В регіоні Вашингтон реалізує політику стримування у відношенні держав-конкурентів, таких як Китай, Індія, Росія та Пакістан. В цьому сенсі цілі США з 2001 року не змінилися і сьогодні, але змінилися умови їх досягнення.

В результаті, Вашингтоном були знайдені вагомі причини, що забезпечать їм присутність та контроль в регіоні. Я впевнена, що в найближчій і середньостроковій перспективі присутність і підтримка США буде мати визначальне значення для Афганістану, також Вашингтон буде намагатися зберігти та посилити свої позиції в регіоні.

ДЖЕРЕЛА ТА ЛІТЕРАТУРА

1. Carol E. Lee. In Major Afghanistan Shift, Obama Drops Plan to Withdraw Most U.S. Forces [Електронний ресурс] / Carol E. Lee // The Wall Street Journal. – 2015. – Режим доступу до ресурсу: <http://www.wsj.com/articles/in-major-afghanistan-shift-obama-drops-plan-to-withdraw-most-u-s-forces-1444903203>.
2. США в Афганістані: війна за ресурси? [Електронний ресурс]. – 2010. – Режим доступу до ресурсу: <http://goo.gl/UtVWi2>.

3. U.S. Identifies Vast Mineral Riches in Afghanistan [Электронный ресурс] // The New York Times. – 2010. – Режим доступа до ресурсу: http://www.nytimes.com/2010/06/14/world/asia/14minerals.html?_r=0.
4. США разворачивают битву за сырьевые ресурсы Афганистана [Электронный ресурс] // Фонд стратегической культуры. – 2015. – Режим доступа до ресурсу: <http://www.fondsk.ru/news/2015/02/14/usa-razvorachivaut-bitvu-za-syrevye-resursy-afganistana-31633.html>.
5. The New Silk Road Initiative [Электронный ресурс] // The Rethink Institute. – 2013. – Режим доступа до ресурсу: <http://www.rethinkinstitute.org/the-new-silk-road-initiatives-in-central-asia/>.
6. In Reversal, Obama Says U.S. Soldiers Will Stay in Afghanistan to 2017 [Электронный ресурс] // The New York Times. – 2015. – Режим доступа до ресурсу: <http://www.nytimes.com/2015/10/16/world/asia/obama-troop-withdrawal-afghanistan.html>.

СЕКЦИЯ: ЮРИДИЧЕСКИЕ НАУКИ

Світлана Сікорська
(Петрівка, Україна)

ОСОБЛИВОСТІ РЕАЛІЗАЦІЇ УЧАСНИКАМИ АТО ПРАВА
НА БЕЗОПЛАТНУ ПРИВАТИЗАЦІЮ ЗЕМЛІ

Закон України «Про статус ветеранів війни, гарантії їх соціального захисту» (п.14 ст.12) визначає, що учасники бойових дій мають право на першочергове відведення земельних ділянок для індивідуального житлового будівництва, садівництва і городництва. Нагадаємо, що тим же законом з 22.05.2014р. до учасників бойових дій віднесено військовослужбовців Збройних Сил України, Нацгвардії України, Служби безпеки України, Служби зовнішньої розвідки України, Державної прикордонної служби України, осіб рядового, начальницького складу і військовослужбовців МВС України, інших утворених відповідно до законів України військових формувань, які захищали незалежність, суверенітет та територіальну цілісність України, а також брали участь в антитерористичній операції. [1,с.5]

Відповідно до статті 116 Земельного кодексу України, всі громадяни України мають право на разову безоплатну передачу землі у власність, один раз по кожному виду використання, із земель державної і комунальної власності, в межах норм безоплатної приватизації. Ці норми становлять: для ведення садівництва – не більше 0,12 га; для ведення особистого селянського господарства – не більше 2,0 га; для будівництва і обслуговування жилого будинку, господарських будівель і споруд (присадибна ділянка) у селах – не більше 0,25 га, в селищах – не більше 0,15 га, в містах – не більше 0,10 га; для індивідуального дачного будівництва – не більше 0,10 гектара. [2,с.12] Учасники АТО (особисто або через представника за довіреністю), зацікавлені в отриманні земельних ділянок у власність (такі, що ще не використали своє право на безоплатну приватизацію землі), надають такі документи: копію паспорта; копію ідентифікаційного коду; документ, що підтверджує участь в антитерористичній операції (посвідчення, довідка, наказ тощо). Для отримання ділянок під будівництво документи подають до органу місцевого самоврядування за місцем проживання (до сільських, селищних, міських рад). Для отримання ділянок під садівництво чи ведення особистого селянського господарства – до Головного управління Держгеокадастру у відповідній області. Після отримання необхідного пакета документів, відповідний орган розглядає клопотання і надає дозвіл або відмову на розробку проекту землеустрою. Після розробки проект землеустрою узгоджується з місцевим управлінням земельних ресурсів за місцезнаходженням ділянки.

Погоджений проект землеустрою надсилається відповідному органу виконавчої влади або місцевого самоврядування, що приймає рішення щодо затвердження проекту землеустрою і передачі земельної ділянки у власність. За інформацією землевпорядників, оформлення відповідних документів відбуватиметься за прискореною процедурою.

Реєстрація земельної ділянки здійснюється за місцем їх розташування місцевим державним кадастровим реєстратором за заявою власника. Після реєстрації власнику видається витяг з Державного земельного кадастру про земельну ділянку з кадастровим планом. Після цього здійснюється державна реєстрація права власності на земельну ділянку у Державному реєстрі речових прав на нерухоме майно – за зверненням власника вона проводиться державним реєстратором. На підтвердження права власності видається Витяг з цього реєстру. [2,с.14] Виникає питання, чи мають право на отримання земельної ділянки особи, що приймали участь в АТО, але не мають належних підтверджуючих документів. Так, всі громадяни, які ще не скористались своїм правом на безоплатну приватизацію землі, мають таке право. Але мова йде про першочерговість та спрощену процедуру. Якщо учасник АТО не має безспірних документів на підтвердження участі в АТО – таким першочерговим правом він скористується після надання йому статусу учасника бойових дій за офіційною процедурою, згідно Постанови Кабінету Міністрів України від 20.08.2014р. №413 « Про затвердження Порядку надання статусу учасника бойових дій особам, які захищали незалежність, суверенітет та територіальну цілісність України і брали безпосередню участь в антитерористичній операції, забезпеченні її проведення». Або – після отримання цього статусу за судовим рішенням.

З метою гарантування соціального захисту військовослужбовців та членів їх сімей передбаченого Законом України «Про соціальний і правовий захист військовослужбовців та членів їх сімей» Держземагентством України було ініційовано заходи стосовно реалізації громадянами України – військовослужбовцями Збройних сил України, Міністерства внутрішніх справ України, Служби безпеки України та інших військових формувань, які беруть участь у виконанні завдань щодо здійснення антитерористичної операції у східних та південно-східних областях України, їх конституційних прав на безоплатне отримання земельних ділянок із земель запасу державної (комунальної) власності для будівництва то обслуговування житлового будинку, господарських будівель і споруд (присадибна ділянка), ведення садівництва, особистого селянського господарства та індивідуального дачного будівництва. [3,с.22]

Станом на кінець квітня 2015 року військовослужбовці, які беруть чи брали участь в антитерористичній операції на сході країни, подали 35761 заяву на отримання земельних ділянок у рамках безоплатної

приватизації. Найбільше заяв подано у Волинській (3859), Київській (3828), Львівській (3673), Миколаївській (2857), Житомирській (2519), Вінницькій (2106), Рівненській (2072), Закарпатській (2048), Чернігівській (1713) областях. Регіони з найменшою кількістю заявників – Луганська (4 заяви), Одеська (77) та Харківська (84) області. По майже 57% отриманих заяв – 20383 – надано позитивні висновки та видано дозвіл на розроблення проектів землеустрою. Ще понад 12800 заяв військовослужбовців знаходяться в стадії розгляду.

Всього надано дозволів на розроблення проектів землеустрою щодо відведення 20 385 земельних ділянок загальною площею 12,37 тис. гектарів.

З них: для будівництва та обслуговування житлового будинку, господарських будівель і споруд – 5105 земельних ділянок площею 578,73 га; для ведення садівництва – 9086 земельних ділянок площею 1313,15 га; для ведення індивідуального дачного будівництва – 15 земельних ділянок площею 1,46 га; для ведення особистого селянського господарства – 6179 земельних ділянок площею 10471,58 гектара.

Землі для учасників АТО виділяються в усіх регіонах України, пропорційно до кількості отриманих заяв, окрім Донеччини та Криму.

У власність військовослужбовцям уже передано 3332 земельні ділянки загальною площею 1727,99 гектара. З них: 2012 ділянок площею 207,88 га – для ведення садівництва, 905 ділянок площею 1467,93 га відведені для ведення особистого селянського господарства. Ще 4 ділянки площею 0,38 га військовослужбовці отримали для індивідуального дачного будівництва.

Згідно з інформацією Держгеокадастру станом на 13.08.2015 р., безпосередньо у власність учасникам АТО уже передано 6 865 земельних ділянок загальною площею 3 807,85 гектара. [4, с. 7]

Виділення землі учасникам АТО визначене як одним із ключових пріоритетів працівниками Держгеокадастру та знаходиться на особистому контролі керівника відомства. «Наш професійний і моральний обов'язок забезпечити воїнів землею, на яку вони мають право по закону», – відзначив Голова Держгеокадастру Максим Мартинюк.

Відповідно до Земельного кодексу України, територіальні органи земельних ресурсів передають у власність земельні ділянки сільськогосподарського призначення державної власності. Розпорядження землями комунальної власності в межах населених пунктів здійснюють сільські, селищні та міські ради. Варто зауважити, що чинним законодавством України не встановлено «територіальних» обмежень щодо реалізації громадянами свого права на безоплатну приватизацію земельних ділянок, тобто відсутні норми, у відповідності з якими такі особи мають право реалізувати правомочність на безоплатну приватизацію лише в межах визначеної адміністративно-територіальної одиниці (наприклад, в якій вони зареєстровані). Тобто громадянин України, зареєстрований в Сумській області, має право подати заяву (клопотання) про надання дозволу на розробку проекту землеустрою щодо відведення земельної ділянки у власність, скажімо, до Головного управління Держгеокадастру у Тернопільській області. [4, с.15]

З метою надання прозорості земельним відносинам для перегляду всіх бажаючих відкрито Публічну кадастрову карту, яка містить публічну кадастрову інформацію про земельні ділянки України. Для загального доступу викладені усічені дані з Державного земельного кадастру, визначені як публічні: місце розташування ділянки, її межі, кадастровий номер, площа, форма власності та цільове призначення. Перегляд зазначеної інформації можливий на кадастровому порталі України за адресою: <http://map.land.gov.ua/kadastrova-karta>.

Підсумовуючи вище сказане, слід констатувати, що соціальна ініціатива з боку держави забезпечити земельними ділянками учасників АТО (членів їх сімей) є благородною, проте реалізація на практиці учасниками АТО свого права на безоплатну приватизацію земельних ділянок зазнає певних труднощів. Передусім це пов'язано зі складнощами військовослужбовців (членів їх сімей), які виникають в ході отримання необхідної інформації щодо вільних земельних ділянок. Крім того, є проблеми з належним оформленням необхідних документів, що підтверджують статус учасника бойових дій (довідка, посвідчення).

Логічним вбачається ухвалення відповідних змін до чинних актів законодавства в сфері земельних правовідносин, які б мали на меті ефективно врегулювання процесу надання земельних ділянок учасникам АТО (членам їх сімей) в порядку першочерговості по відношенню до інших категорій громадян. Прийняття зазначених змін повинно бути покликане втілити на практиці дієвий механізм виділення земельних ділянок таким категоріям громадян, починаючи від отримання інформації про вільні земельні ділянки, збору необхідного переліку документів для їх подачі до органу, уповноваженого розпоряджатися земельними ділянками та завершуючи державною реєстрацією прав власності на земельні ділянки й видачею свідоцтва про право власності на нерухоме майно. [4,с.17]

ДЖЕРЕЛА ТА ЛІТЕРАТУРА

1. Закон України «Про статус ветеранів війни, гарантії їх соціального захисту» // Відомості Верховної Ради України (ВВР). – 1993. – №45. – Ст.425.
2. Земельний кодекс України // Відомості Верховної Ради України (ВВР). – 2002. – № 3-4. – Ст.27.
3. Перший український інформаційний канал – Режим доступу: <http://www.5.ua/ukrajina/ekonomika/item/388966-uchasnyky-ato-podaly-pershi-zaiavy-na-otrymannia-zemelnnykh-dilianok>.
4. Юридична газета. – №№1-2 (447-448).

СЕКЦИЯ: ИСКУССТВОВЕДЕНИЕ

Анастасія Пирогова
(Київ, Україна)

ІСТОРИЧНІ ТА ЕТНОКУЛЬТУРНІ ВИТОКИ УКРАЇНСЬКОЇ ВОКАЛЬНОЇ ТРАДИЦІЇ

Вокальне мистецтво сучасної України – органічна складова вітчизняної музичної культури і яскраве свідчення творчого взаємопроникнення українського та світового виконавства. Українське вокальне мистецтво поєднує в собі як художню творчість виконавців, так і викладацьку практику, методичні та педагогічні напрацювання, а також вивчення досвіду кращих представників національної співацької традиції.

Питання становлення та розвитку української вокальної традиції є досить актуальним, зокрема, роль і місце духовно-пісенної спадщини у системі музичного мистецтва й освіти, виховна функція вокального мистецтва, розвиток виконавської майстерності, історія, теорія і методика вокальної педагогіки неодноразово ставали предметом наукового інтересу мистецтвознавців, педагогів, культурологів. Це праці: В. Антонюк, В. Багадурова, Ю. Барсова, І. Вілінської, К. Виноградова, Д. Євтушенко, Б. Кудрика, М. Єгоричевої, О. Знаменської, І. Колодуба, А. Кравченко, Т. Мишкіної, І. Паторжинського, В. Петрушиної, А. Стахевич, М. Черкашиної та інших.

Вітчизняна професійна вокальна традиція бере свій початок з методичних практик навчання співу в Давній Русі. На формування основ вітчизняної вокальної школи вплинуло таке явище, як культурна свідомість двовір'я Давньої Русі: традиційна форма язичницької слов'янської культури та візантійська теорія художнього пізнання.

Як відомо, Володимир Великий запровадив у Київську Русь візантійську церковно-музичну традицію. Разом із християнством Київська Русь сприйняла церковну музику Візантії, для якої була характерна абсолютна одноголосність, виключна вокальність, рецитаційна (неозначена) ритміка... й часті мелізми. Тональний план візантійських наспівів був означений чотирма автентичними ладами, а найдавнішою формою цього релігійного співу був антифон.

З другої половини XI ст., наприкінці князювання Ярослава Мудрого, бере свій початок "...питомо українська церковна музика...". Слід зазначити, що визначальним впливом на становлення самотутньої національної співацької школи у подальшому мали народна пісенність та церковно-вокальне мистецтво.

Професійно-музичне мистецтво Київської Русі до XVII ст. було представлено єдиною церковно-співацькою формою. Дослідник традицій давньоруського церковного співу Д. Розумовський писав: "...слід співати не голосом, а серцем – серцем же співає той, хто не лише ворухить язиком, а й розум напружує до розуміння слів співу. Нехай співає язик, але у той самий час розум долучається смислу сказаного" [1, 15].

"Космополітизм смаків Київської аристократії призвів до швидкого зникнення цієї співацької традиції", – нарікає дослідник київського кандакарного співу М. Успенський. Після 500-річного періоду володарювання монодійного співу прийшло розвинене гармонічне партесне багатоголосся, яке призвело до виникнення псалмів, кантів, а пізніше – до хорових концертів.

Великого значення надавалося навчанню співу у братських школах, про якість якого дбав у 1615-1619 рр. перший ректор Києво-Братської школи Іов Борецький. Відомі імена вчителів співу Києво-Могилянської академії: Г. Августович, Г. Баранович, С. Лободовський, В. Сербжинський, які виховали чимало співаків для культових потреб Києва та слов'янського світу. Методична концепція епохи знаменного співу визначила свій стиль, який вимагав навичок плавного ведення мелодичної лінії, наповнення мелодії широтою дихання, навичок вокалізації, уміння співу в унісон, виразної вимови слів.

Доба українського музичного середньовіччя – це розквіт київського співу, першовісником якого вважається Києво-Печерський монах Стефан. Київський наспів стає точкою відліку професійної музичної культури. Для вітчизняної співацької традиції він швидко поширювався і набував регіональних ознак. Загалом староукраїнські наспіви поділяються на ангелоподібний спів (літургійний), демественний (домашнього побутування, релігійного змісту) і трискладове "сладкогласование" (в українській вокальній культурі – багатоголосся)" [1, 10].

З другої половини XVI ст. в Україні було запроваджено п'ятилінійне мензуральне нотування, що дістало визначення партесного співу. До нас дійшло ім'я Тараса Земки – одного з перших в Україні авторів друкованих праць з історії співу. У своїх передмовах до богослужбників, зокрема до виданого у Києво-Печерській лаврі в 1629 р. "Літургійну", він називає свої праці "височайшим делом розуму для співацької практики".

У еволюції вітчизняної церковно-вокальної традиції слід вирізнити динаміку трьох основних елементів: живе звучання, записування та опис у співацьких теоретичних додатках-абетках.

Інтерес представляє книга невідомого автора "Сказание о мусейском согласии", яка була написана у 1673 р. На той же час припадає вихід праці "Четвёртая мудрость мусика" М. Дилецького, який зазначає, що мистецтво співу є здатність людини до переживання і відтворення високих емоцій та наявність особливих душевних якостей.

Основою ж співацької методики вважалась праця М. Дилецького "Чин мусийських согласий", у якій іде мова про застосування досвіду вітчизняної крилосної практики та простежується наявність відомого принципу – від простого до складного. Ця праця, до речі, дає можливість простежити функціонування емпіричного методу навчання співу.

Автор відомої у практиці “Граматики мусикійської” (1723 р.) М. Дилецький прагнув створити орієнтири для формування вокальної техніки, зокрема, він пропонує конкретні вимоги щодо звуковедення, виховання навичок плавного ведення мелодії, уміння “наповнити мелодію широтою дихання”, формування навичок вокалізації на основі “внутрислогового распевания”, оволодіння співом в унісон з опорою на примарні тони голосу, розвитку техніки чіткої вимови слів з осмисленням розспівування тексту. Маючи широку гуманітарну освіту, М. Дилецький доклав багато зусиль для виховання цілої когорти освічених виконавців, композиторів, вчителів музики та співу.

У 40-х рр. XVIII ст. поширюється підручник “Буквар и музыкальная грамматика” М.Березовського у рукописах, з системним викладом розділів за окремими темами. З’являються і суто теоретичні праці – абетки. 1775 р. побачив світ підручник С. Рибакі “Теорія” з дидактичним зразком “навчання співу”. У посібнику І. Левицького “Гласопісець учений” вперше у вітчизняній літературі вміщено приклади вокальних вправ. Таким чином, теоретично-дидактичний матеріал, накопичений до кінця XVIII століття став міцним підґрунтям для подальшого розвитку вокально-теоретичної справи в Україні.

Заслугують на увагу методичні засади й вокальна традиція українських епічних співців, кобзарів та лірників. Залежно від здібностей учня, навчання тривало не менше трьох років. Після десяти років чесної виконавської праці “меншої” кобзар ставав “вільним” і вже сам міг брати собі учнів. Цікавим є той факт, що відомий український кобзар Тимофій Белгородський навчив сольному співу свою племінницю Єлизавету Белгородську, яка згодом стала оперною співачкою [4, 49].

Неабиякий вплив на розвиток вітчизняного вокального мистецтва мав досвід музичних цехів та Січової співацької школи. Січова музична школа та музичні цехи мали досить поважні методичні набутки з сольного та церковного співу і були у сфері діяльності професійних співаків та закладала підвалини українського музичного театру [5, 4].

Чимало українських співаків і вокальних педагогів працювали в царині російського культурного простору. Це явище має історичне коріння. Перший Московський нотний кодекс 1652 р. був “написаний київською мензуракою” [1, 18]. У 1668 р. з України в Росію прийшла партесно-мензуральна музика. Тоді і почалася місія українських співаків, вчителів музики і співу в Росії.

Біля витоків Петербурзької Придворної співацької капели також стояли українські співаки, зокрема, наш земляк М. Полторацький. У чині уставника капели працював випускник Київської академії Г. Сковорода. Вихованцем і керівником цього колективу був український композитор і співак Д. Бортнянський – вчитель одного із фундаторів російської вокальної школи О.Варламова.

Міцний фундамент професійної вокально-музичної освіти заклала Глухівська музична школа, заснована у 1730 р., “...у 50 роках XVIII ст. яка виконувала дві функції: 1) перевірка, короточасна підготовка та відправка до Петербурга набраних півчих; 2) забезпечення вокальних сил для міста” [6, 23]. Вчителями співу були І. Львов та А. Солці. Українські співаки, солісти петербурзької капели Г. Головня і С. Тихонов, залучалися до пошуку українських талановитих дітей, яких спершу навчали у Глухові, а потім відправляли до північної столиці. В історії української співацької традиції Глухівський період знаменує “золоту добу” української музичної культури.

У вітчизняній співацькій справі відбулися зміщення смислових акцентів і вона виробила нову “міру речей” – людину. Мистецтво сольного співу, пропагандоване півчими церковних хорів, співцями-кобзарями, солістами театрів стало нормою культурного життя України. Концептуальною основою української культури була і залишається системоутворча національна ідея. У культурі кожного народу є своя, домінуюча художня система. Щодо співу – існує поняття вокальності національної мови, співучості етносу, де світова першість надається італійцям і українцям. Історичні та геокультурні особливості України як центру між європейською та східною культурами надають їй етнознакові ролі, багато в чому залежної від посилюваної з покоління в покоління культурно-інтегративної місії феноменально обдарованих особистостей її співаків, що уславлюють традиції українського вокального мистецтва [2, 83].

Аналізуючи особливості феномену української вокальної школи, слід наголосити на взаємопроникненні та взаємозбагаченні форм народного, церковного та професійного співу. Сутність проблемної ситуації етнокультурологічної феноменології національної вокальної школи зумовлена посиленням наукового інтересу до ролі національних та світових мистецьких традицій у культурно-історичному просторі України.

ДЖЕРЕЛА ТА ЛІТЕРАТУРА

Антонюк В.Г. Традиції української вокальної школи. Микола Кондратюк: наук. досл. / В.Г. Антонюк. – К.: Українська ідея, 1998. – 148 с.

Антонюк В.Г. Метаєтнічний феномен національної вокальної школи / В.Г. Антонюк // Актуальні проблеми історії, теорії та практики художньої культури: 36. наук. ст. – К., 2000. – Вип. 4-5. – С. 83-93.

Багадуров В.А. Очерки по истории вокальной педагогики / В.А. Багадуров. – М., 1956. – 268 с.

Грица С.Й. Мелос української епіки / С.Й. Грица. – К.: Наукова думка, 1972. – 247 с.

3 історії української музичної культури: тематичний зб. наук. ст. – К., 1991. – 96 с.

Іванов В.П. Нове про Глуховську школу / В.П. Іванов // Музика. – 1988. – С. 21.

Науковий керівник – кандидат мистецтвознавства, доцент О.П.Васюта

СЕКЦИЯ: ПЕДАГОГИКА

Нилуфар Абдулазизова
(Фергана, Узбекистан)

ЎҚУВЧИ ЁШЛАРДА СОҒЛОМ ТУРМУШ ТАРЗИНИ ШАКЛЛАНТИРИШ ОМИЛЛАРИ

Ўзбекистон Республикасининг мустақил ривожланишга ўтиши, унда иктисодий-демократик жамият қуриш, жамият маънавиятини янгилаш, давлат ва ижтимоий қурилиш соҳаларида юқори натижаларга эришишда соғлом турмуш тарзини тарғиб қилиш ҳозирги ёш авлоднинг, бутун миллатнинг соғлигини асраш муҳим масала ҳисобланади.

Соғлом турмуш тарзи оммавий ахборот воситаларида, барча тарбия ўчоқлари билан ҳамжихатликда лицей, коллежларда кенг тарғиб қилинмоғи зарур. Олий таълим миқёсида, Олий ва ўрта махсус таълим вазирлиги, Соғлиқни сақлаш вазирлиги, Ижтимоий таъминот ва меҳнат вазирлиги, Республика “Оила” илмий-оммавий маркази, шунингдек “Камолот” ёшлар ижтимоий ҳаракати “Улуғбек”, “Нуроний”, “Ойдин ҳаёт” каби кўплаб нодавлат ташкилотларнинг маҳалла билан яқиндан ўзаро ҳамкорлиги бўлмоғи лозим.

Ўзбекистон Республикасининг Конституцияси, Инсон ҳуқуқлари умумжаҳон Декларацияси, “Болалар ҳуқуқлари” тўғрисидаги Конвенция, Ўзбекистон Республикаси Президенти И.А.Каримов асарлари нутқ ва маърузаларида баён қилинган соғлом турмуш тарзини шакллантиришга оид фикрлар ва қарашлар ўз ифодасини топган.

Саломатлик – инсон организмнинг биологик, руҳий, жисмоний ҳолатлари ва меҳнат фаолиятининг муозанатлашган бирлигидир. Сихат-саломатлик ҳар бир киши учун бахт-саодатдир. Унинг меҳнат унумдорлигини, мамлакатнинг иктисодий кудратини, халқ фаровонлиги ривожлантиришнинг зарур шартидир. Умумхалқ мулки бўлмиш сихат-саломатликка нисбатан онгли ва масъулият билан ёндашиш жамият ва унинг барча аъзоларининг турмуш, ахлоқ нормаси бўлмоғи лозим.

Саломатликни сақлаш ва мустаҳкамлаш учун, аввало, одам ўз танасининг тузилиши барча тўқима ва аъзоларининг нормал иш фаолияти, ўсиши, ривожланиши ва кўпайиши қонунятларини билиши зарур. Шунингдек, барча тирик мавжудодлар каби, инсонга ҳам хос бўлган ушбу биологик хусусиятларни асраш ва тобора такомиллаштириш учун зарур бўлган шарт-шароитни мукамал билиш ва яратиш талаб этилади.

Фаол ҳаракат билан боғлиқ ҳаёт кечириш, чинқиш, жисмоний тарбия ва спорт билан шуғулланиши, кун тартибига қатъий амал қилиши, зарарли одатларга берилмаслик, овқатланиш гигиенасига риоя қилиш, соғлом турмуш тарзининг муҳим омиллари.

Инсон соғлом турмуш кечиришида фаол ҳаракат асосий ўринни эгаллайди. И.Л.Павлов жисмоний ҳаракатнинг инсон саломатлигига таъсирини, организм ташқи муҳит билан чамбарчас боғлиқлигини англатувчи кўриниш, деб таърифлайди.

Бундай боғланиш ва биологик аъзолар фаолиятини марказий асаб тизими бошқариб туради.

Фаол ҳаракатнинг организмга кўрсатадиган таъсирини қуйидагича ифодалаш мумкин.

-юррак-қон-томир функцияси фаоллашади

-нафас олиш яхшиланади;

-суяклар мустаҳкамлашиб, мускуллар кучли бўлади, ҳаракатчанлик ортади;

-овқатнинг яхши ҳамз бўлинишини таъминлайди;

-асаб тизими мустаҳкамланади;

-қадди-қоматининг тўғри шаклланишига ёрдам беради.

Ўқитувчиларга кун тартибини ишлаб чиқишда амалий меҳнат билан жисмоний меҳнатнинг тўғри тақсимланиши, меҳнатнинг ўз вақтида дам олиши билан алмаштирилиши ҳар кун муайян овқатланиш, вақтида уйқуга ётиш ва барвақт уйқудан уйғонишга одатланиш очик ҳавода сайр этиш қабилар қиради. Ўқувчиларни соғлом, носоғлом турмуш тарзи ҳам кун тартибининг тўғри нотўғри уюштирилганлигига боғлиқ.

Тўғри ташкилланган кун тартиби организмнинг ҳар томонлама:

-тўғри ривожланиши;

-ирода мустаҳкамлашиши;

-меҳнат унумдорлиги юқори бўлиб, ишлаш қобилиятининг узок вақт яхши сақланиши;

-касалланишнинг олдини олиши.

Ўқувчиларнинг соғлигини сақлаш мақсадида мактаб фаолиятига, унинг ўқув-тарбия жараёнига ота-оналарига қуйидаги тавсияларни берамиз:

-кун тартибига риоя қилиш, мактаб ва уй шароитида ўқув машғулотлар юкламасини тартибга солиш;

-очик ҳавода сайр қилиши билан хордиқ чиқаришни йўлга қўйиш;

-етарли ва ўз вақтида овқатланишни йўлга қўйиш;

-гигиеник жиҳатдан тўлиқ, бир маромдаги уйқу;

-ўз вақтида ақлий юкламани жисмоний юкламага алмаштириш;

-гигиена талабларга жавоб берадиган ҳолда фаолият билан шуғулланиш.

Соғлом турмуш тарзининг омилларидан бири- тўғри овқатланиш ҳисобланиб, у инсон саломатлигини сақлашда муҳимдир. Овқатланиш гигиенаси-бола организмнинг озиқ-овқат махсулотларига, витаминларга овқатдан захарланиши ва унинг олдини олиш йўллари, овқат бузилиши, ортиқча вазнининг саломатликка таъсири-овқатланиш маданиятига эга бўлишнинг асосидир. Овқатланиш тартиби деганда куйидагилар эътиборга олинади:

- бир кунлик овқатланиш сони (тез-тез овқатланиш)
- бир кунлик озиқ-овқат миқдорини унинг қувватига берилишга қараб тақсимлаш
- бир кунлик овқат ейиш вақтлари
- ҳар бир овқатланиш орасида муддат
- овқатланишга сарф бўладиган вақт

Атоқли физиолог И.П.Павлов “Хозирги замон кишиси 100 йилдан кам умр кўрмаслиги керак, борди-ю бу ҳол кузатилаётган экан, бунга асосан нотўғри ҳаёт тарзи сабаб бўлади”, -деб бежиз айтмаган.

Соғлом турмуш тарзида меҳнатда, овқатланишда, ўз турар жойини тоза тутиш ва бошқаларда шахсий гигиена масалалари муҳимдир.

Зарарли одатлар ва уларнинг инсон организмга таъсири ҳақида мукаммал тушунчалар бериш жараёнида куйидаги асосий масалаларга эътибор қаратилади: зарарли одатларга берилишнинг олдини олиш бўйича огоҳ бўлиш; саломатликка қарши хавfli томонлари; зарарли одатлар (чекиш, спиртли ичимлик истеъмол қилиш, гиёҳвандлик, кампьютер ва телефономания)нинг рўй бериши ва авж олиши ; соғлом организмни наркотикларга жавоб реакцияси, прафилактик ишлари, санитария хизмати, салбий хусусиятларни бартараф қилиш учун тадбир ва муҳокамалар ўтказиш лозим. Ўқувчиларда соғлом турмуш тарзини шакллантиришда халқ ўйинлари ва миллий кадриятлардан фойдаланиш мақсадга мувофиқдир.Махсус мутахассислар иштирокида, яъни ҳуқуқшунослар, психологлар, нарко- диспансер ходимлари ҳамкорлигида таълим муассасаларида зарарли одатлар тўғрисида тушунча бериш, видеофильмлар кўрсатиш, маъруза, давра суҳбатларини ташкил этиш, кутубхоналарда, синф хоналарида шу мавзуга оид кўргазмалар ташкил этиш, таълим-тарбия жараёнида кейслардан фойдаланиш ижобий натижалар гаровидир.

Зарарли одатлар ва уларнинг инсон организмга таъсири ҳақида мукаммал тушунчалар бериш, шунингдек, унга берилишнинг олдини олишда уларни огоҳ бўлишга чорлаш, таълим-тарбия негизини ташкил этмоғи керак.

Тест

- сиз спорт билан шуғулланасизми ёки тонгда бадан тарбия қиласизми?
- кун тартибингизда очиқ ҳавода сайр қилиш жой олганми?
- кўпроқ қандай таомларни тановул қиласиз? Ёғлими ёки қайнатилган
- истемол қилаётган таомларингиз ҳақида маълумотларга эгамисиз?
- уйқусизлик ёки уйкуга бўлган талабингиз кучайганини сездингизми?
- тез-тез оч қолиш ҳоллари ёки иштахангиз ёқолганини сездингизми?
- сизда тез чарчаш ҳолати тез-тез учраб турибдими?
- бўш вақтингиз бўладими? унда сиз нималар билан машгул бўласиз?
- кўпроқ ақлий ёки жисмоний меҳнат билан шуғулланишни афзал биласиз?
- сиз зарарли одатлар ҳақида маълумотга эгамисиз?
- кимдир қаршингизда тамаки махсулотини чекиб турса жажлингиз чиқадими ёки тамаки тутини сизга ёқадими?
- даструмол олиб юриш шарт деб ўйлайсизми, ундан фойдаланасизми?
- кўп гапирган одамни ёқлайсизми ёки кўп ҳаракат қилганни?
- эстрада ёки спорт юлдузларига ўхшашни хоҳлайсизми?(айнан кимларга)

Ўқувчилар тестларга жавоб бериш жараёнида рағбатлантириб борилади. 5 тадан ортиқ саволларга тўлиқ ижобий жавоб берсалар соғлом турмуш тарзи ҳақида билимларга эга бўладилар.

АДАБИЁТЛАР

1. Шарипова Д.Ж Талабаларда соғлом турмуш тарзини шакллантириш. – “Фарғона” нашриёти, 2010.
2. Ўзбекистон Республикаси хотин-қизлар кўмитаси “Ёшларнинг ижтимоий фаоллигини ошириш- фуқаролик жамиятини барпо этиш омили”. – Тошкент, 2011.

Нодиржон Абдуллаев, Лайло Бегимкулова
(Фергана, Узбекистон)

СОҒЛОМ ТУРМУШ ТАРЗИНИ ШАКЛЛАНТИРИШ ЎҚУВЧИЛАР АҚЛИЙ ФАОЛИЯТИНИНГ АСОСИЙ МЕЗОНИ

Болаларнинг психофизиологик хусусияти, уларнинг билиш фаолияти аксарият тартиб-интизом, оилавий ҳамда ижтимоий муҳитда турмуш тарзининг тўғри шаклланганлиги билан боғлиқдир. Инсон ўз фарзандини дунёга келтирар экан, уни бахтли бўлишни орзу қилади ва унга интилади. Бахт - кенг қамровли тушунча бўлиб, аксарият ота-оналар фарзандининг кўп нарсани билиши, қувваи-ҳофизасининг кенглиги унинг бахтини кафолатлайди, деб ҳисоблайдилар. Боланинг ақлий фаолияти, бахтли, муносиб ҳаёт кечиришини таъминловчи асосий омиллардан бири эса бу - унинг соғлом турмуш тарзи, соғлом турмуш кечиришидир. Турмуш тарзи ҳақида бир неча қарашлар мавжуд:

Турмуш тарзи- бу инсоннинг маълум мақсад асосида ўзининг яшаши, ҳаёт кечириши учун зарур бўлган турмуш шароитларини ўзлаштириш усули унинг ички ва ташқи интеграл ҳаёти шунингдек ташқи муҳит билан муносабатда ягона бир тизим сифатида намоён бўлишидир¹

Турмуш тарзи – одамларнинг, ижтимоий-этник бирликларнинг муайян ижтимоий, иқтисодий, маданий шароитларда шаклланган ҳаётий фаолият услуби бўлиб, уларнинг кун кечириш муомаласи, хулқ-атвори ва тафаккур тарзида намоён бўлади. Турмуш тарзи шунингдек ижтимоий категория бўлиб, турмуш даражаси, деб аталадиган иқтисодий категорияга нисбатан кенгдир. «Турмуш даражаси» асосан миқдор кўрсаткичига эга. Турмуш тарзининг моҳияти, мазмуни ва намоён бўлиш шакллари эса кўп ҳолатда кишиларнинг ҳаёт кечириши, меҳнати, соғлиги ва хатто хулқ-атвори билан ифодаланади. 2.

Демак, турмуш тарзини инсоннинг айрим одат, кўникма ва малакаларни ўзлаштириш усулига кўра соғлом ва носоғлом турмуш тарзи сифатида икки гуруҳга ажратиш мумкин. Соғлом турмуш тарзи деганда эса куйидагиларни эътиборга олиш зарур деб ҳисоблаймиз:¹

- фаол жисмоний ҳаракат қилиш, чиникиш, жисмоний тарбия ва спорт билан шуғулланиш;
- кун тартибини оқилона режалаштириш ва унга доимо амал қилиш; жисмонан ва руҳан толиқишга йўл қўймаслик; ақлий ва жисмоний меҳнатни гигиеник талаблар асосида тўғри режалаштириш;
- тўғри ва сифатли овқатланиш;
- шахсий ва умумий гигиена талабларига риоя қилиш;
- атроф-муҳитни муҳофаза қилиш, экологик маданиятга эришиш;
- юқумли касалликлар, жароҳатланиш ва бахтсиз ҳодисаларнинг рўй беришини олдини олиш;
- тўғри жинсий тарбия олиш;
- психогигиена талаблари(ҳаддан ташқари асабийлашиш ва ҳаёжонланишнинг олдини олиш)га амал қилиш;
- зарарли одатларга берилмаслик (тамаки маҳсулотларини истеъмол қилмаслик, ичкиликбозлик ва гиёҳвандликка йўл қўймаслик ва ҳ.к.).

Юқоридаги мезонларга асосланиб, куйидаги тўхтамга келиш мумкин: соғлом турмуш тарзи – бу инсоннинг ҳаёти ва саломатлиги хавфсизлигини таъминлашга хизмат қилувчи кўникмаларга эга бўлиш асосида ҳаётий фаолиятни йўлга қўйиш ҳамда саломатлигини юқори даражада бўлишига эришишни таъминловчи ижтимоий ҳодисадир.

Инсонларда соғлом турмуш тарзининг қарор топиши, унинг соғлом турмуш тарзи борасидаги асосий назарий билим ва кўникмалар билан қуролланиш даражасига боғлиқ.

Соғлом турмуш тарзини юзага келтиручи юзага келтирувчи асосий омиллардан бири унинг жисмоний ҳаракатидир. Инсон узоқ ва тинч ҳаёт кечириш мақсадида соғлом, тетик ва бақувват бўлиши, ўз ёшлиги, ҳусни ҳамда ишчанлик қобилиятини сақлашга ҳаракат қилади. Бунга эришишнинг асосий омилларидан бири - жисмоний ҳаракат саналади. Қадимги файласуфлар «Кишини хушсизлантирувчи ва соғлигига шикаст етказувчи нарса узоқ вақт жисмоний ҳаракат қилмасликдир», - деган фикрни баён этганлар.

Буюк ҳаким Абу Али ибн Синонинг: “Бадантарбия - соғлиқни сақлашда улуғвор усулдир”, - деган ўғитлари ҳар қандай инсоннинг ҳаётий шиорига айланса жамиятимиздаги турли касалликларга чалиниш ва уларнинг олдини олишга ижобий таъсирини кўрсатган бўлар эди.

Жисмоний тарбия ва спорт билан шуғулланиш ўсиб келаётган авлодни баркамол бўлиб вояга етиши, шу билан бирга бўш вақтдан унумли фойдаланишга имкон беради.

Инсон ўз соғлом турмуш тарзини юзага келтириш учун аввало кун тартибини тўғри ташкиллаш ва унга доимо муносиб риоя қилиши керак – инсон томонидан ташкил этиладиган турли фаолият: меҳнат қилиш, дам

1. Ҳалқ таълими журнали 2015 йил 2-сон 38 бет

2. Фалсафа комусий луғат Тошкент 2004 йил 405 бет

олиш, овқатланиш, фаол ҳаракат қилиш, спорт билан шуғулланиш ва ҳоказоларнинг маълум вақтларда тартиб билан кетма-кет бажарилишидир. Табиийки, кун тартиби ҳамма учун бир хил бўла олмайди. У кишининг ёши, касби, соғлиги, иш қобилияти ва турмуш шароитига қараб белгиланади. Бироқ, барчанинг бажариши зарур бўлган умумий талаблар борки, буларга қуйидагилар: кун тартибида ақлий ҳамда жисмоний меҳнатнинг мутаносиблигига эришиш, меҳнатнинг ўз вақтида дам олиш билан алмаштирилиб туриши, вақтида овқатланиш, барвақт уйқуга ётиш ва ўриндан туришга одатланиш каби ҳаракатлар киради. Кун тартиби инсоннинг бутун умри давомида амал қилиниши талаб этиладиган мураккаб жараён.

Инсоннинг соғлом ёки носоғлом турмуш тарзига эга бўлиши ҳам кун тартибининг тўғри ёки нотўғри уюштирилишига боғлиқ.

Тўғри, оқилона уюштирилган кун тартиби организмнинг ҳар томонлама

- тўғри ривожланиши;
- ироданинг мустаҳкамланиши;
- меҳнат унумдорлигининг ошиши, ишчанлик қобилиятининг узоқ вақт сақланиши;
- касалланишнинг олдини олиши (ва ҳоказо)га ижобий таъсирини кўрсатади.

Баъзида биз шундай жараёнларга гувоҳ бўламизки, аксарият болалар вақтларини нотўғри ўтказадилар, натижада улар доимий равишда вақт танқислигидан азият чекадилар, ҳар бир ишни шошилиб бажарадилар, овқатни яхши чайнамай истеъмол қиладилар, уйқуга кеч ётадилар, эрталаб барвақт турмайдилар ва тоза ҳавода сайр қилиш ўрнига 5-6 соатлаб телевизор кўрадилар. Бундай болалар кун тартиби борасида тушунчаларга эга эмасликлари ёки нотўғри тузилган кун тартибига амал қилишларини эътироф этадилар.

Бироқ қатъий айтиш мумкинки, ҳар бир ўқувчи кун тартибига амал қилса, уйқу, меҳнат, овқатланиш, телевизор кўриш, спорт билан шуғулланиш, дарс тайёрлаш, шунингдек, ўй ишларини бажаришга ёрдамлашиш учун ҳам вақт топа олади. Фақатгина кундалик фаолиятни тўғри режалаштира олиши лозим.

Кун тартибини тузишда қуйидаги қоидаларга амал қилиш тавсия қилинади:

- турли фаолиятни ташкил этиш вақти, уларнинг энг маъқул давомийлиги, бир-бири билан навбатлашуви ва вақтини аниқлаш;

- дам олиш вақтини иложи борича очик ҳавода ўтказиш;
- ўз вақтида сифатли овқатланиш;

тўлақонли уйқу, гигиеник маданиятнинг шаклланиши демакдир.

Хулоса қилиб шуни айтиш мумкинки оилада туғилган ҳар бир гўдакка яхши ният билан исм қўйилади ва саводини чиқариш учун устоз-муаллим қўлига топширилади. Фарзандларни хунарли ва уй жойли қилиш, оналар ҳаёт фаолиятининг энг муҳим вазифасига айланган. Кундалик юриш-туриш, салом-алиқдан тортиб, инсонийликнинг барча тамойиллари эса жамоа назарида бўлади. Шундай экан муайян ҳалқ, элат ва миллатнинг турмуш тарзи уларнинг яшаш жойлари билан боғлиқ ҳолда шаклланади жамият тараққиётининг белгилашда эса муҳим ўрин тутади.

Фойдаланилган адабиётлар рўйхати

1. Ўзбекистон Республикасининг “Кадрлар тайёрлаш миллий дастури”. – Т., 1997.
2. Ўзбекистон Республикаси Вазирлар Маҳкамасининг қарори ”Соғлом авлод” давлат дастури тўғрисида. – Т., 2000 йил. – 19 февраль.
3. Каримов И.А. Баркамол авлод – Ўзбекистон тараққиётининг пойдевори. – Т., 1997.
4. Каримов И.А. Соғлом авлод – бизнинг келажагимиз. Таҳрир хайъати М.Муҳаммад Дўст, О.Мусурмонова, Т.Рисқиев ва бошқ. – Т.: Абу Али ибн Сино номидаги тиббиёт нашриёти, 2000.
5. Абу Али ибн Синонинг соғлиқни сақлашга доир рисоалари. – Т.: ”Фан”, 1978.

Feruzha Adambaeva
(Urgench, Uzbekistan)

THE USE OF PORTFOLIOS IN ENGLISH LANGUAGE TEACHING

As English is the key language in economy, society, education, and industry, the Ministry of Higher and Secondary Education of Uzbekistan has undertaken an initiative to align English Language programs nationwide with the CEFR. In a short time after the decree of the President “On measures of further improvement of the learning foreign languages” on December 10, 2012 Uzbekistan also accepted the CEFR as a nation-wide educational standard of reference for learning, teaching and assessment of foreign languages in order to strengthen the communication skills and international effect of future Uzbekistan specialists in all fields [1]. The Common European Framework has also influenced the process of designing language examinations. Under this influence examinations now no longer take a paper and pencil form only, but tend to include an oral part which tests interactive and mediating skills and a written part including skills based on real life listening and reading comprehension as well as writing tasks.

Assessment is an integral part of language teaching and learning, not merely a final step in the process nor just a judgment about an activity accomplished.

Issues integral to assessment are numerous and complex, but the CEFR uses the term “assessment” to refer to the implementation of language competence, thereby focusing on learner performance and its analysis. This focus contrasts with the more global term, “evaluation”. Assessment refers only to analyses about the level of learners’ proficiency evident in their performance, whereas evaluation can also refer, for instance, to the quality of a course, the effectiveness of teaching, or the appropriateness of pedagogical materials.

Following the CEFR we use the term “assessment” to refer specifically to evaluation related to proficiency and learning among language students. In contrast to assessment, the term “evaluation” has a broader meaning, going beyond language proficiency to include aspects such as analyses of the effectiveness of teaching methods and materials or learner or teacher satisfaction [2].

Assessment may be defined as "any method used to better understand the current knowledge that a student possesses." This implies that assessment can be as simple as a teacher's subjective judgment based on a single observation of student performance, or as complex as a five-hour standardized test. The idea of current knowledge implies that what a student knows is always changing and that we can make judgments about student achievement through comparisons over a period of time. Assessment may affect decisions about grades, advancement, placement, instructional needs, and curriculum. All types of language tests are a form of assessment, but tests are not the only possible means for assessment. All assessments involve collecting data for the purposes of making effective decisions, ranging from tests to checklists in continuous assessment as well as informal observations by a teacher, only to mention some examples and without any value judgment nor prioritizing.

Recently self-assessment has become part of learning and teaching foreign languages. Methods of assessment are based on learners' evaluation of their own learning and linguistic development. The importance and relevance of self-assessment is demonstrated by a multitude of publications in this area. Portfolio assessment as one of the ways of self-assessment has become widely used. A portfolio is a file or folder containing a variety of information that documents a student’s experiences and accomplishments. Portfolio assessment has been used for many years in fields such as the fine arts and architecture, but its use in other fields is relatively new. Many schools are now experimenting with its use in fields as diverse as finance or English language composition, for achievement evaluation. The portfolio, as an element of authentic assessment, has captured the interest of many instructors who want a more comprehensive way to assess their students' knowledge and skills, to have students actively participate in the evaluation process, and to simultaneously develop students' skills of reflective thinking. Five key characteristics of portfolio are: an alternative to traditional testing, comprehensive ways to assess students' knowledge and skills, authenticity of assessment, students' active participation in the evaluation process, simultaneous development of students' reflective thinking. Below are some strengths of portfolio assessment, seen in contrast to traditional forms of assessment:

Traditional	Portfolio
Measures student’s ability at one time	Measures student’s ability over time
Done by teacher alone; student often unaware of criteria	Done by teacher and student; student aware of criteria
Conducted outside instruction	Embedded in instruction
Assigns student a grade	Involves student in own assessment
Does not capture the range of student’s language ability	Captures many facets of language learning performance
Does not include the teacher’s knowledge of student as a learner	Allow for expression teacher’s knowledge of student as learner
Does not give student responsibility	Student learns how to take responsibility

For some teachers, the portfolio is part of an alternative assessment program, and it can either include a record of students' achievements or simply document their best work. For others, the portfolio documents the students' learning process, and can be used as a means of promoting learner reflection. The definition of the portfolio can shift from product to process according to the context and design of its development [3].

The European Language Portfolio (Language passport + Language biography + Dossier) was developed and piloted by the Modern Languages Division of the Council of Europe.

1. The Language Passport—In this part of the portfolio learners reflect on their language learning experiences, define their language learning needs, and plan a learning route. They can also summarize their intercultural experiences and their exposure to the language in a variety of contexts.

2. The Language Biography—This is a more detailed look at the learner’s personal language learning experiences. Learners are encouraged to look at their own individual learning style and reflect on personal language learning objectives, usually by listing them. Learners use self-assessment grids (often called My Learning Progress) and score charts to check their progress throughout the course.

3. The Language Dossier—This is a collection of learners’ work from throughout the course. Each student is responsible for compiling the dossier and, with the teacher’s guidance, selecting examples of work that best represents his or her personal achievements. The dossier can include work taken from course book activities, the workbook, or

extra resource sheets. It can include individual or group work and can be compiled in written, audio, or video form. It is a well known document in which learners can record their language learning and cultural experiences.

The portfolio has pedagogic and reporting functions. Portfolios provide teachers with a wealth of information upon which to base instructional decisions and to evaluate student progress. Portfolios can serve as a means of motivating students and promoting their self-evaluation and self-understanding. Central to portfolios are the reflections or commentaries on the entries which are typically present in portfolios. Through reflections students can develop metacognitive awareness of texts and situations, can improve their strategies dealing with various tasks as well as may judge their own work and compare performance in different assignments. According to Little [4], there are three reasons for engaging learners in self-assessment and taking account of the results: firstly, a learner-centeredness; secondly, self-assessment, and thirdly, a tool for lifelong language learning. The most important feature of the ELP is that it supports reflective learning in which self-assessment and goal setting play a central role [4]. Generally speaking, portfolios capitalize on students' natural tendency to save work and become an effective way of getting students to take a second look and think about how they could improve future work. Portfolios can provide structure for involving students in developing and understanding criteria for good efforts and in applying the criteria to their own work. The key drawback of portfolios is that they place additional demands on teachers and students. Teachers need additional time for planning, developing strategies and materials, meeting with individual students and small groups, and reviewing and commenting on student work. When teachers decide to put into practice an assessment portfolio system in their school or classroom, this decision involves in-depth, often time-consuming discussions about what assessment information they need and how they can obtain it. These discussions lead teachers to the development of scoring criteria such as rubrics, checklists, and rating scales. Teachers clarify their goals for their classes as the scoring criteria emerge. Once goals and expectations are defined, teachers often try to align their scoring criteria to their goals for their students. This process naturally leads teachers to evaluate their teaching methods and helps them move toward a more learner-centered teaching model. In such classrooms, students have greater control over their own learning, and teachers act more as facilitators than as dispensers of knowledge. Thus, portfolios not only ensure that teachers will encourage students to use self-assessment to focus student attention on goals and expectations, but encourage teachers to evaluate their own instructional practices as well. Portfolios have been characterized by some teachers as a worthwhile burden with tangible results in instruction and student motivation.

Portfolio assessment is closely linked to instruction because they can reveal weaknesses in instructional processes. Portfolios offer the teacher an in-depth knowledge of the student as a learner and allow the teacher to individualize instruction for the student. However, without reflections, the portfolio remains a folder of the accumulated papers. Interestingly, a study by Spratt [5] was conducted to compare learners' preferred activities with teachers' perceptions of what those preferences were, and only a roughly 50% correlation was found. Similarly, another researcher [6], reported learners' dislikes such as the listening to tapes and course book dialogues, and preferred priorities - grammar exercises, reading aloud, translation, and so on as being useful to learning. Summing up, it is important for ESP practitioners to clarify what learners' attitudes are towards various assignments, constantly analyze learners' feedback and adjust teaching methods to learners changing needs used in educational settings. Portfolios are practical ways of assessing student work throughout the entire year. With this method, you can systematically collect descriptive records of a variety of student work over time that reflects growth toward the achievement of specific curricular objectives. Portfolios include information, sample work, and evaluations that serve as indicators for student performance. By documenting student performance over time, portfolios are a better way to crosscheck student progress than just one measure alone. Portfolios can include: Samples of written student work, such as stories, completed forms, exercise sheets, and descriptions, drawings representing student content knowledge and proficiencies, tapes of oral work, such as role-playing, presentations, or an oral account of a trip, teacher descriptions of student accomplishments, such as performance on oral tasks, formal test data, checklists, and rating sheets. Checklists or summary sheets of tasks and performances in the student's portfolio can help you make instructional decisions and report consistently and reliably. Checklists can also help you collect the same kind of data for each student. In this way you can assess both the progress of one student and of the class as a whole. In addition, here are a few ways that your ELLs can have an active role in the portfolio process: students can select samples of their work and reflect on their own growth over time. Language Portfolios are designed to help learners become more conscious of their language learning and to encourage them to monitor their own progress. They encourage students to engage in self-assessment using "can do" statements. They promote creativity and help students explore their interests and understand their profiles as language learners. Language Portfolios are the property of the learners. They allow learners to take control of their learning and to showcase examples of their best work.

In conclusion, portfolios are in consonance with current trends in language teaching and assessment, with pedagogical advantages that clearly tilt the balance in favor of portfolios as the most desirable form of assessment. Students are given the opportunity to show what they know and facilitators have more information on which to base their judgments of learner progress. In measuring the effectiveness of language learning with simulation, our findings indicate that portfolio assessment yields results that are comparable to those of traditional assessment.

REFERENCES

1. The Decree of the President of the Republic of Uzbekistan Number 1875 of December 10, 2012 "On measures of further improvement of the learning of foreign languages". – T., 2012.
2. www.coe.int //The full Common European Framework document (in English).
3. Nunes A. // Portfolios in the EFL Classroom: Disclosing an Informed Practice. ELT Journal 58/4, 2004, p.327-335.
4. Little D. // The Common European Framework and the European Language Portfolio: Involving Learners and Their Judgments in the Assessment process. Language Testing, 22/2, 2005, p. 321-336.
5. Spratt M. (1999). "How good are we at knowing what learners like?" System 27/2: 141-155.
6. McDonough J. // The Teacher as Language Learner: Worlds of Difference?" ELT Journal 56/4, 2002, p.404-411.

*Іван Андрущенко
(Київ, Україна)*

НАУКОВА ДІЯЛЬНІСТЬ ЯК ШЛЯХ ФОРМУВАННЯ ТЕХНІЧНОЇ КОМПЕТЕНТНОСТІ МАЙБУТНІХ ОФІЦЕРІВ РАДІОЕЛЕКТРОННОГО ПРОФІЛЮ

Головним завданням сучасної системи вищої освіти є формування технічної компетентності офіцерів, зокрема, нового рівня якості підготовки майбутніх офіцерів радіоелектронного профілю. Традиційні підходи до освіти вже не можуть повністю задовольнити потреби військ, які зростають у зв'язку з широким впровадженням інформаційних технологій, автоматизацією процесів управління озброєнням та військами, динамічним оновленням військової техніки, особливо способів її застосування. Домінуючим у навчально-виховному процесі ВНЗ стає розвиток здатності фахівця на основі відповідної фундаментальної освіти перебудовувати систему власної професійної діяльності з урахуванням військово значущих цілей та нормативних обмежень. Іншими словами, військова освіта повинна формувати компетентну особистість, яка не тільки володіє знаннями, уміннями, навичками але й уміє адекватно діяти у відповідних ситуаціях, може брати на себе відповідальність за власні дії.

Дидактичні й методичні аспекти педагогічного процесу у вищій школі розглянуто у працях А. Алексюка, С. Архангельського, В. Кушнір, В. Сластьоніна. Ця проблема деталізована через дослідження таких аспектів, як: от: теоретичні засади виховання і навчання у ВНЗ (В. Лозова); упровадження у практику вищої освіти педагогічних технологій (А. Нісімчук); засоби гуманізації освітнього середовища (М. Романенко); сутність кредитно-модульної технології навчання у ВНЗ (І. Мороз, П. Сікорський та ін.); формування професійної, методичної, психолого-педагогічної та предметної компетентності фахівців (В. Адольф, В. Байденко, О. Бігич, О. Гура, І. Зязюн, О. Коваленко, Н. Кузьміна, М. Лук'янова, А. Маркова, І. Міщенко, О. Овчарук, В. Свистун, С. Сисоева, В. Стрельников, Ю. Татур, Л. Тархан, Л. Хоружа, А. Хуторський та ін.); теоретичні питання реалізації компетентнісного підходу при підготовці військових фахівців з вищою освітою (В. Ягупов, В. Дружин, О. Євсюков, П. Корчемний, Є. Литвиновський, Ч. Чистовська та ін.).

Водночас проблема формування технічної компетентності майбутніх офіцерів радіоелектронного профілю у процесі професійної підготовки не була предметом спеціального дослідження. Аналіз наукових праць і педагогічної практики дали змогу виявити суперечності в цій проблемі між: наявним потенціалом змісту фахових дисциплін щодо формування технічної компетентності у курсантів ВВНЗ і відсутністю науково-обґрунтованого процесу та системи засобів його практичного забезпечення; потребами формування технічної компетентності майбутніх офіцерів радіоелектронного профілю й професійної неготовністю науково-педагогічних працівників і командирів навчальних підрозділів до її формування.

Складовими компетентності військового педагога є зміст військово-професійних знань, умінь і навичок, що є основою для підтримання авторитету серед особового складу й професійного викладання предметів бойової та гуманітарної підготовки, стверджує В. Ягупов [2, с. 302].

Водночас низька сформованість особистісних якостей випускника вищого військового навчального закладу згодом породжує незадоволеність працею, знижує мотивацію професійного росту, нерідко приводить до зміни професії. Професійно важливі якості компетентного командира, що складають його особистий потенціал, змінюються під впливом перетворення характеру його професійної діяльності. Розглядаючи сутність проблеми компетентності, ми вважаємо, що випускникові вищого військового навчального закладу особливо потрібні розвиток якості професійної самостійності, професійної мобільності і загальнолюдської комунікабельності. Реалізація завдань реформування системи освіти, включаючи і перетворення системи військової освіти, негайно вимагає не лише високого рівня професіоналізму, але і соціальної мобільності та індивідуальності, що значно розширює поняття компетентності.

З огляду на це, серед основних характеристик компетентності військового фахівця виділяємо: 1) професійну самостійність випускника вищої школи, його здатність знати вимоги, що пред'являються до спеціальності, вміння самостійно планувати, виконувати і контролювати виконану роботу; 2) професійну мобільність, готовність і здатність

випускника вищої школи до швидкої зміни виконуваних службово-професійних завдань, суміжних професій і навіть завдань в споріднених спеціальностях; здатність швидко освоювати нові спеціальності або зміни в них, що виникли під впливом науково-технічного прогресу; високий рівень і ступінь відповідальності випускника вищої військової школи, зокрема готовність випускника як військового фахівця відповідати за свої вчинки, дії; пред'явлення до себе найвищих вимог в відношенні до результатів несення військової служби; 4) готовність і здатність змінювати не лише методи, засоби, способи і шляхи у вирішенні поставлених задач, але й свою соціальну роль по службі – «командир-підлеглий», «підлеглий-командир»; 5) здібність до повного особистісного самовираження й наявність неповторних якостей у випускника вищої школи, властивих тільки йому; 6) здатність до кар'єрного зростання по службі за умови дотримання гармонійних та гуманістичних особистих норм службового етикету й вимог військових статутів і наказів.

Як зазначає В. Неижмак «... професійна компетентність військового спеціаліста є фундаментальною характеристикою військовослужбовця, що виявляється у високому рівні професіоналізму, здатності до виконання бойових завдань, обов'язків щодо несення військової служби, особистісно-творчою діяльністю та вирізняється фундаментальністю, багатовимірністю, вимагає інтелектуальних, автономних і рефлексійних дій» [1, с. 38].

За результатами проведеного аналізу ми можемо виділити дві основні складові професійної компетентності офіцера радіоелектронного профілю:

- технічну компетентність, що відображає розуміння майбутнім фахівцем принципів побудови, роботи технічних пристроїв, призначених для автоматизованого пошуку й обробки інформації, знання відмінностей автоматизованого та автоматичного виконання інформаційних процесів, уміння класифікувати завдання за типами з подальшим рішенням і вибором певного технічного засобу залежно від його основних характеристик.

- технологічну компетентність, що передбачає використання програмних засобів, знання особливостей засобів інформаційних технологій щодо пошуку, переробки й зберігання інформації, виявлення, створення і прогнозування можливих технологічних етапів із переробки інформаційних потоків, технологічні уміння й навички роботи з інформаційними потоками за допомогою засобів інформаційних технологій.

В. Неижмак зазначає, що для військового спеціаліста «... професіоналізм – це опанування військовослужбовцем військовою професією і просування до вершин професійної компетентності, що забезпечує реалізацію стратегії досягнення в повсякденній роботі. Бачення офіцером стратегії досягнення вершин професіоналізму і дотримуючись логіки просування до них передбачає проходження ним ряду етапів. Кожен з них визначає досягнення нових рівнів професійної компетентності, таких як професійне становлення (здатність самостійно виконувати військову справу); забезпечення стабільності у військовій справі (гарантоване, своєчасне та якісне виконання завдань військової служби); сходження до військової і, зокрема, бойовій майстерності (творча, ефективна військова праця, що передбачає реалізацію індивідуальних діяльнісних стратегій)» [1, с. 54].

Таким чином, технічна компетентність майбутнього офіцера радіоелектронного профілю є сутнісною характеристикою його професіоналізму. Її можна представити як інтегративну особистісну якість, що сформувалася в процесі навчання у військовому навчальному закладі та заснована на сукупності професійних знань, умінь і навичок, які забезпечують готовність, здатність майбутнього фахівця успішно здійснювати професійну діяльність. Компонентами технічної компетентності офіцерів є: глибокі технічні практико-орієнтовані знання; високий рівень професіоналізму; доведені до автоматизму вміння та навички в управлінні, обробці даних, експлуатації й володінні апаратно-технічною складовою спеціальної техніки; швидка професійна психолого-педагогічна адаптація офіцерів до освоєння військової техніки, в тому числі й нової; мотивація до навчання, до оволодіння технічними знаннями та новими технологіями обробки даних; володіння методикою навчання військовослужбовців за контрактом з технічної підготовки, особистісні якості (психічна стійкість, відповідальність, прийняття вірних самостійних рішень, особливо в екстремальних і нестандартних ситуаціях).

ДЖЕРЕЛА ТА ЛІТЕРАТУРА

1. Неижмак В. В. Формирование профессиональной компетентности выпускника высшего военного учебного заведения (на примере общепрофессиональных дисциплин) [Текст] : дис. ... канд. пед. наук : 13.00.08 / В.В. Неижмак. – Ульяновск: УГЛУ, 2004. – 205 с.
2. Ягупов В. В. Теория і методика військового навчання : [монографія] / В. В. Ягупов. – К : Тандем, 2000. – 380 с.

*Аноргул Аширова, Давронбек Юсупов, Анвар Абдуллаев
(Ургенч, Узбекистан)*

БЛОК МОДУЛЛИК ЎҚИТИШ ТИЗИМИ ЁРДАМИДА АМАЛИЙ МАШҒУЛОТЛАРНИНГ САМАРАДОРЛИГИНИ ОШИРИШ (АЛГОРИТМЛАШ АСОСЛАРИ МАВЗУСИ МИСОЛИДА)

Ҳозирги шароитдаги ҳеч бир ўқув предмети, фани интеграллашган автоматлаштирилган ўқитиш концепциясига тўлақонли жавоб бера олмайди. Натижада ахборот коммуникация воситаларидан (АКВ) ўқув амалиётида фойдаланиш жуда катта қийинчиликлар туғдирмоқда ёки умуман олганда бундай ёндашувлар самарасиз бўлиб чиқмоқда, чунки ўқув материални тўғридан-тўғри АКВ зиммасига юклашдан ҳеч қандай наф йўқ. Шу боисдан ҳам ўқув предмети фanning назарий жиҳатдан таркибий қисмларини танлаш ва уни АКВ дан унумли фойдаланиш учун ўқув материални мантиқ принциплари асосида структуралаштириш, мантиқан тугалланган таянч тушунчалар тўплами даражасида тавсифлаш, таянч элементлар асосида фанни ўрганишнинг мантиқли граф-схемасини қуриш ва унинг асосида АКВ ёрдамида предметни ўзлаштиришнинг ўқув жараёнини самарали ташкил қилиш долзарб муаммолардан бири ҳисобланади.

Замонавий педагогика назариясида АКВ лар асосида яратилган бундай мажмуаларнинг деярлик мавжуд эмаслиги ва уларни яратиш, илмий асослаш, ҳамда бу талаблар тизимини ишлаб чиқиш ва ундан фойдаланиш технологияларининг ўзига хос усуллари ахборот ва компьютер технологиялари нуктаи назаридан тўлиқ расмийлаштириш, тавсифлаш заруриятини келтириб чиқаради.

Шундай қилиб, психолого-педагогик адабиётларни, илмий-методик мақолаларни таҳлил қилиш шундан далолат берадики, ўқитиш жараёнини модуллик ташкил қилиш масалалари асосан, умумтаълим мактабларининг фанлари учун кўриб чиқилган ва анча ўринли, самарали, илмий-методик жиҳатдан асосланган таклифлар ишлаб чиқилган. Олий таълим муассасаларида (ОТМ) ўқитиш жараёнини ўзига хос хусусиятларини ҳисобга олган ҳолда модуллик структуралаштириш бўйича бундай илмий изланишлар етарлича олиб борилмаган.

Педагогикада ўқув жараёнини интеграллашган боғланишларга эга бўлган, ўқитувчи, талаба ва ўрганиш объекти ўртасидаги ўзаро таъсирларнинг, муносабатларнинг ягоналигини таъминловчи ва унинг моҳиятини, табиатини чуқур акс эттирувчи тизим деб қараш мумкин. ОТМда ўқув жараёнига тизимли ёндашувнинг моҳиятини очиб бериш бўйича жуда кўп муаллифлар иш олиб борган, чунончи Т.И.Ильина, Ф.Ф.Королев, Н.В.Кузмина, Ю.Н.Кулюткин, Г.Н.Сухобская, Г.И.Шукина ларнинг, худди шундай республикамизнинг етакчи олимлари А.А.Абдуқодиров, М.Арипов, бошқаларнинг ишлари педагогик тизимнинг тамойилларини ишлаб чиқишга бағишланган.

Педагогик амалиёт тажрибаларига кўра фанни таркибий қисмларини, модулларини, таҳлил қилиб ўтилган шакллари, усулларидан ҳар қандай педагог фойдаланиши мумкин. Бирок, бирор шаклни, услубни танлаш, асосан, ўқитишнинг мақсадларига, ўқув материалнинг ҳажмига, ўқитувчининг касбий тайёргарлигига, педагогнинг фан соҳаси бўйича назарий ва амалий салоҳиятига, ўқув материални структуралаштириш имкониятларига (хусусан, физика–математика, техника фанлари модуллик структуралаштиришга қулай ҳисобланади) ва бошқа жиҳатларига боғлиқ.

Педагог “Алгоритмлашга кириш” фанининг модуллик структурасини ташкил этувчи элементларини структура нуктаи назаридан таҳлил қилиш натижасида мавзу (модул) бўйича анча муҳим бўлган ягона дидактик тизимнинг самарали фаолият кўрсатишини таъминловчи ўқув элементларини ажратиши, тизимни ташкил этувчи боғланишларни аниқлаши, ажратиши мумкин. Фanning таркибий қисмлари бўлган модулларини таҳлил қилиб, граф-схеманинг ўқув элементларини категориялари, таърифлари (мазмун–моҳияти) ва тушунчаларига асосланиб ажратиш мақсадга мувофиқ ҳисобланади. Бундай ўқув элементлари билан таълим беришни амалга ошириш, удалай олиш, кўникма ҳосил қилиш, амалиётга тадбиқ қилишга ижодий ёндашиш даражаларида ташкил қилиш мумкин.

Шундай қилиб, талабаларнинг фан бўйича дастлабки билим даражаларини ҳисобга олган ҳолда “Алгоритмлашга кириш” фанини талаб қилинган даражада ўқитиш жараёнининг методологиясини ва модуллик структурасининг самарали вариантини яратиш технологиясини лойиҳалаш, ишлаб чиқиш ва амалга ошириш зарур.

Ўқув материални, хусусан, Алгоритмлашга кириш фанини моҳияти, йирик дидактик бирликнинг (ўқув фани, бўлими, модули, мавзуси) яъни дидактик ягоналик тамойилига бўйсунувчи тизимнинг таркибини ташкил этувчи элементлар орасидаги мазмун-моҳиятли боғланишлар тизимини аниқлашдан иборат бўлиб ўқув материалнинг элементларини шундай муқобил кетма-кетликда жойлаштириш керакки, у ўша боғланишлар тизимини акс эттирсин. Оқибатда дидактик бирликни модуллик структуралаш жараёни: дидактик тизимнинг таркибий структураси, модули қандай бўлиши керак? бу модулларнинг элементларини қандай кетма-кетликда ўрганиш зарур? каби саволга тўлиқ жавоб берсин. Алгоритмлашга кириш фанини “Алгоритмлаш асослари” бўлимини модуллик структуралаш деганда мазкур бўлимнинг мавзулари бўйича саволлар (ўқув элементлари) таркибини, тизимини яратиш ва уларни ўрганиш кетма-кетлигини мос равишда уларнинг мантиқий боғланишларини ўрнатиш асосида аниқлаш тушунилади. Мавзунинг таркибини модуллик структуралаштириш

учун структуралаш тамойилларини амалга оширишнинг шакллари ва уларни кўргазмали тарзда ифодалаш ўқитувчининг фаолияти жараёнида жуда муҳим аҳамиятга эга.

“Алгоритмлаш асослари” бўлимини таркибий қисмларга модулларга ажратиш, структуралашни боғланишлар матричаси ва ўқув ахборотлари (элементлари графи) кўринишида тавсифлаш методикаси ишлаб чиқилган. Ўқув элементларининг, яъни мавзудаги элементларнинг ўзаро боғланган мантикли графи ўрнатилган, боғланишлар ва муносабатлар структуралаштирилган мавзунинг таркибини ифодаловчи элементлар тўпламидир. Бундай граф, дарахт кўринишида бўлиб ўқитувчининг ўқув материални самарали баён қилиш бўйича ўйлаган ғояларини, фикрларини, танлаган методларини акс эттиради. Фаннинг мантикли граф-схемасида унинг барча тугунлари (ўқув элементлари) горизонтал чизиқда жойлашади, уларнинг ҳар бири графнинг ажратилган асосига мос келади. Модулнинг мантикли граф-схемасини қуриш учун даставвал ўқитувчи томонидан графнинг асосларини (мантикий тугалланган ўқув элементлари) хусусиятларини расмийлаштириш ва уни баён этишнинг мантикий кетма-кетлигини ўрнатиш зарур. Ундан кейин эса модулнинг мантикли граф-схемаси ҳосил қилинади.

Алгоритмлашга кириш фанининг “Алгоритмлаш асослари” бўлимининг кетма-кет, тармоқланувчи ва такрорланувчи ҳисоблаш жараёнларини алгоритмлаш ва дастурлашнинг модуллик кўринишидаги мантикий-схемасининг ва ўқув элементлари орасидаги мантикли боғланишлар граф-схемасининг бир варианты қуйидаги расмда келтирилган.

Худди шундай ҳар бир модул алгоритмлаш асослари, дастурлаш асослари, кетма-кет ҳисоблаш жараёнларини алгоритмлаш ва дастурлаштириш (ХЖАД), тармоқланувчи ХЖАД, такрорланувчи ХЖАД ўз навбатида яна мантикий тугалланган куйи модулларга ажратилиши мумкин.

Алгоритмлашга кириш фанида айрим мавзуларни, худди шундай таянч тушунчаларни, алгоритмик тилинг айрим буйруқларини (масалан, тармоқланиш, такрорланиш, функция, процедура ва бошқалар) бирданига битта машғулотда ёки кетма-кет бир қанча машғулотларда тўлиқ ўрганиб, унинг моҳиятига етиб бўлмайди. Асосан бу “Алгоритмлаш асослари” бўлимида. Шу боисдан ҳам ўз вақтида академик А.П.Ершов [4] томонидан алгоритмлаш ва дастурлаштиришнинг асосий элементларини ўзлаштиришни циклик (такрорланувчи) тарзда кетма-кет амалга ошириш принципини таклиф қилган эди. Бу шундан далолат берадики, даставвал содда, амалиётда анча кўп тарқалган шаклдаги бирорта элементлари ўрганилади. Ундан кейин эса бу элементлар, тушунчалар янги имкониятлари, қўшимча хоссалари билан бойитилган ҳолда янги юқори поғонада, даражада яна такрорланади ва ҳақозо. Бу принцип бошқа предметлар учун жуда самарали, мақсадли ўзлаштириш йўли ҳисобланади, информатика фанининг жуда кўп бўлимларини ёки мавзуларини бошқача ўрганишнинг (ўргатишнинг) имконияти умуман йўқ.



А.П.Ершовнинг таклиф қилган принципи бўйича, масалан, тармоқланувчи ҳисоблаш жараёнларини алгоритмлаш ва дастурлаштириш мавзусини ўзлаштиришни (ўргатишни) циклик тарзда қуйидагича ташкил қилиш мумкин:

- Тармоқланиш жараёнини алгоритмлаш ва дастурлаштиришнинг оддий тўлиқ шартли вариантлари, ҳолатлари ўрганилади;
- Тармоқланиш жараёнини алгоритмлаш ва дастурлаштиришнинг шартлари тўлиқ бўлмаган вариантлари, ҳолатлари ўрганилади;

- Тармоқланиш жараёнини алгоритмлаш ва дастурлаштиришнинг мураккаб шартли, қўшма шартли, икки томонлама шартли, мураккаб арифметик ва мантиқий шартли вариантлари, ҳолатларлари ўрганилади;
- Тармоқланиш жараёнини алгоритмлаш ва дастурлаштиришда бирор параметрнинг қиймати бўйича танлаб ўтиш вариантлари, ҳолатлари ўрганилади;

Фаннинг юқорида келтирилгандай блок-модуллик ўқув-услугий мажмуасидан фойдаланган ҳолда барча турдаги амалий ва лаборатория машғулоти учун универсал методик тавсияларни ишлаб чиқиш анча қийинчиликлар туғдиради. Шунга қарамадан бундай усулда машғулотларни ташкил қилиш талабаларда мустақил ишлаш, ўрганиш, изланиш, фикрлаш жиҳатларини шаклланишига ёрдам беради, айниқса компьютерлашган интер-фаол ўқитиш тизимида.

ФЙДАЛАНИЛГАН АДАБИЁТЛАР

1. Зайцев С. Г. Новые информационные технологии в образовании и управлении учебным заведением // Компьютеры в учебном процессе. – М., 1996. – № 8.
2. Эрдниев П.М., Эрдниев Б.П. Укрупнение дидактических единиц в обучении математике. – М.: Просвещение, 1986. – 254 с.
3. Юсупов Ф., Раззаков Б., Юсупов Д.Ф. Повышение эффективности изучения курса информатика на основе структурно-логической граф схемы дисциплины // Высшее образование сегодня. – М., 2011. – №11. – С. 46–49.
4. Ершов А.П., Монахов В.М. Основы информатики и вычислительной техники. – М.: Высшая школа, 1986.

*Бекзод Байджанов
(Фергана, Узбекистан)*

ПЕДАГОГИЧЕСКОЕ НАСЛЕДИЕ А.ДЖАМИ, А.НАВОИ, Д.ДАВАНИ, Х.ВАИЗ КОШИФИ (XIV-XVI ВВ.)

В странах Ближнего и Среднего Востока, в том числе в Средней Азии и Хорасане издревле большое внимание уделяли этическим вопросам, нравственному воспитанию людей. Прогрессивные этические идеи содержались в устном народном творчестве среднеазиатских народов, передовых культурных, нравственных традициях и воззрениях мыслителей.

В истории Средней Азии трудно найти естествоиспытателя, философа, художника, поэта и литературоведа, который не затрагивал бы в своих трактатах проблемы нравственности. В XIV-XV вв. среди ученых и мыслителей Средней Азии усиливается обращение к светским наукам, стремление к изучению тайн природы, характерными становятся возвышение человеческого разума и его способностей, высоких нравственных качеств человека, проповедь гуманистических идей и общечеловеческих ценностей.

Нуриддин Абдурахман Джами (1414-1492) родился в Хорасане. Образование получил в медресе Герата и Самарканде. Обладал большими познаниями во многих науках, хорошо знал арабский язык, математику, логику, астрономию, космографию, право и был знатоком искусства. Он оставил богатое наследие во многих областях науки и литературы.

Произведение Джами «Базаристан» («Весенний сад») является одним из лучших педагогических памятников таджикского народа XV в. Он написан по образцу «Гулистан» («Цветника роз») Саади. Каждая из 8 глав называется «равза», т.е. сад. В них помещены рассказы и притчи, поучения мудрецов о жизни, нравственном поведении.

По убеждению Джами, достоинство человека определяется не занимаемой должностью, а честным трудом. Он считал важным для молодого поколения овладение знаниями. Цель овладения знаниями - подготовка к тому, чтобы стать полезными для людей. «Данные науки старайтесь применить на практике», - советует он. «Наука без практики – это отравка, которую нельзя пить», - считает Джами.

Источником знания, великим учителем и наставником молодежи Джами считал книгу. Он призывал молодежь читать, любить и ценить ее. Знание создали люди и оставили его после себя для подрастающих поколений в книге.

Предшественники Джами отдавали предпочтение воспитанию в семье. Высоко оценивая значение и труд учителя, Джами в «Книге мудрости Искандера» рассказывает об Александре Македонском, который учителю воздает почести больше, чем отцу. Идеальным учителем Джами считает воспитателя Александра Македонского Аристотеля.

Джами верил, что при помощи воспитания можно сформировать такие человеческие качества, как гуманизм, чувство дружбы и товарищества, скромность, правдивость, щедрость и трудолюбие. Он продолжал гуманистические традиции своих предшественников.

Джалалиддин Давани (1427-1502) – известный мыслитель средневекового Востока, внес большой вклад в развитие педагогической мысли.

Давани родился в селении Даван, в провинции Казарун (Иран). Образование получил в медресе Шираза. После окончания учебы преподавал в медресе, а затем стал судьей Шираза. После отставки от должности судьи вернулся к преподавательской работе, много путешествовал, побывал в ряде городов Ирана, Ирака, Индии, Афганистана, где встречался с учеными.

Ученый-энциклопедист Давани оставил большое творческое наследие. Ему принадлежат сочинения по философии, логике, юриспруденции, педагогике, этике, математике и геометрии. Всего более ста книг: «Трактат о доказательстве необходимого», «Трактат о веществах», «Трактат о повелении души», «Трактат о психологии», «Методы воспитания детей» и др. Самым крупным произведением Давани, в котором затрагиваются общественно-политические, социально-этические и педагогические проблемы является «Сияние блеска в превосходстве нравственных качеств» или кратко «Ахлоки Жалоли» («Этика Жалоли»). Его трактат посвящен Узун Хасану, правителю Западного Ирана. В нем нашли отражение вопросы возникновения общества, социальной структуры феодального строя, о справедливых и несправедливых государях, об их отношении к подданным, вопросы морали и социальной справедливости и нравственного воспитания людей и т.д.

Хотя Давани жил и творил на территории Ирана, его труды, в особенности «Этика Жалоли», оказали заметное влияние на развитие педагогической мысли народов Средней Азии, в частности, Узбекистана. До XX в. трактат Давани «Этика Жалоли» служил учебным пособием в мактабах и медресе Самарканда и Бухары.

Алишер Навои (1441-1501) родился в Герате (столица западных владений Тимуридов). В 15 лет он прославился как поэт. Основоположник узбекской литературы, мыслитель, ученый, художник, музыкант, государственный деятель. Писал стихи на языках тюрки и фарси.

Педагогические идеи Навои отличаются большим гуманизмом. Он считает человека самым высшим, благородным существом мира, а ребенка - светилом, которое освещает дом и приносит в семью радость и счастье. Мало любить собственных детей, человек должен любить всех детей – «будущее поколение».

По мнению Навои, цель воспитания – подготовить подрастающих людей хорошо образованными, овладевшими лучшими человеческими качествами и борющимися за счастье народа. Он высоко ценил человеческий разум и науку. «Знания и мудрость – украшение человека», – писал он.

Ребенку, говорил Навои, с малых лет необходимо дать правильное воспитание, сообразуясь с возрастом, а к изучению наук надо приступать как можно раньше. Овладение науками и ремеслами, по мнению Навои, не самоцель: они должны быть полезными народу, ибо тот, кто получил знания и не сумел их применить, похож на крестьянина, вспахавшего поле, но не засеявшего его. Критикуя мактаб, с ее схоластической системой обучения, он выступал за светское образование, настаивал на том, чтобы школа дала многосторонние знания.

Навои осуждал принуждающие методы воспитания как в школе, так и дома, выступал против телесных наказаний. По убеждению Навои, главное - это любовь к детям. Невежественные учителя – большой бич для школы. Учитель должен не только в совершенстве знать свой предмет и обладать глубокими знаниями, но и понимать нужды народа, показывать во всем пример. Говоря о роли и значении учителя в обществе, Навои подчеркивал, что его (учителя) необходимо уважать. Подвергая резкой критике феодальную мораль, поэт осуждал тщеславие, жадность, обман и двуличие придворных чиновников-казнокрадов. Навои призывал прививать молодому поколению любовь к Родине, уважение к человеку – самому высокому и ценному дару Вселенной. Значительное место в произведениях Навои занимают вопросы нравственного и трудового воспитания.

Хусайн Ваиз Кошифи (1440-1505) был одним из крупных ученых мыслителей Средней Азии и Хорасана в XV в. Он занимает определенное место в развитии духовной культуры Востока. Кошифи написал более 200 трудов по этике, астрономии, логике, литературоведению, математике, арифметике, истории ислама, теологии, истории, теории музыки, изобразительному искусству, врачеванию.

Кошифи родился в г.Сабзавар провинции Хорасан. В 70-е годы он по рекомендации А.Джами, переезжает в Хирот. Там встречается с Навои. И с этого времени между тремя великими личностями завязывается творческая дружба. Богатое творческое наследие Кошифи, в особенности его этические идеи, еще не стали объектом специального исследования. В своих произведениях «Рисолати хожамиа» (посвящен правителю Хусейну Байкаре), «Ахлоки Мухсини», «Анвари Сухайли», «Махзану Эншо», «Футивват – номайи султони» поднимает социально-политические и этические проблемы.

В «Ахлоки Мухсини» большое место отведено анализу государственных проблем и разумного управления страной. В трактате центральное место занимают вопросы воспитания в людях высоконравственных качеств, беспощадно критикуются отрицательные явления в обществе.

В деле воспитания детей особое внимание следует уделять приобретению им высоких моральных качеств и избегать отрицательных. «По возможности нужно стремиться к (хорошему) воспитанию его (ребенка), чтобы он приобрел положительные свойства и уклонился от низких поступков», – говорил Кошифи. В раннем возрасте дети бывают очень восприимчивыми, принимают все: плохое и хорошее. «Душа ребенка, - отмечал он, – похожа на чистую доску, на которой легко начертить любое изображение». Точно такую же мысль высказал

позже английский философ Джон Локк (1632-1704). Он считал, что при рождении душа человека похожа на чистую доску, а психика человека - на лист белой бумаги, которая заполняется в процессе жизни.

Кошифи говорил о влиянии коллектива и внешней среды на человека. Для формирования ребенка в нем необходимо воспитать такие общепринятые этические нормы: уважение к старшим и родителям, честность, общительность и др.

В формировании полноценного человека, его убеждений немаловажную роль играют семья, родители.

Определенный интерес представляет мнение Кошифи об учителях и воспитании. Дело в том, что его взгляд по этому вопросу несколько отличается от мнений других мыслителей. Когда речь идет об обучении и воспитании детей, Кошифи в первую очередь подразумевает воспитание не всех детей, а только сыновей правителей. Он считал необходимым назначать для воспитания детей не одного преподавателя, а четверых, в соответствии с возрастными особенностями детей. Первый учитель должен обучать ребенка Корану, предписаниям шариата, другой - прививать ему элементарные нормы поведения, правила культуры еды и т.д., третий - обучать правилам езды и другим достоинствам, которые требуют от человека мужества и храбрости, следующий этап должен проходить у крупных шейхов, мудрецов и ученых, которые обучают его светским и религиозным наукам. Кошифи и другие мыслители, видя моральное разложение феодальных аристократов, хотели предотвратить их пагубное влияние на молодежь, поэтому и считали важным взяться за воспитание детей феодалов.

В своих сочинениях Кошифи призывал правителей проявить заботу о народе, быть честными, щедрыми и справедливыми. Он был сторонником развития науки, овладения знаниями, ремеслами, осуждал невежество, корыстолюбие, тунеядство.

ИСТОЧНИКИ И ЛИТЕРАТУРА

1. Каримов И.А. Великая духовность – непобедимая сила. – Т.: «Маънавият», 2008.
2. Аликулов Х.А. Этические воззрения мыслителей Средней Азии и Хорасана (XIV-XV вв.) / Под ред. акад. Хайруллаева М. – Т.: «Фан», 1992.
3. Узбекская педагогическая антология. Т.1. – Т.: «Ўқитувчи», 1995.

*Людмила Бахмач
(Київ, Україна)*

НАУКОВА І ПЕДАГОГІЧНА СПАДЩИНА А. М. АЛЕКСЮКА

Вивчення життєвого і творчого шляху визначних педагогічних персоналій, непересічних особистостей – одне із пріоритетних завдань сучасної вітчизняної історико-педагогічної науки. Їхнє становлення, як і в будь-якій іншій галузі науки і культури, відбувається під впливом багатьох чинників. Це передусім родинно-сімейне середовище та побутова культура, що мають вирішальний вплив на формування характеру та уподобань людини, особливо в ранньому віці. Вагомим фактором є навчально-виховні інституції, до яких людина залучається в період дитинства та юності. Це – школа, позашкільні організації та громадські дитячо-юнацькі товариства й об'єднання. За усіх часів істотний вплив на сільську молодь сприяла громадська думка, яка корегувала й контролювала їхню поведінку та комунікативні стосунки із соціальним оточенням. Урешті, для формування та становлення цілісної особистості надзвичайно важливими є умови й обставини суспільного життя, що визначаються характером пануючих організацій політичного та економічного устрою та ін.. Все це враховувалось при вивченні науково-педагогічної спадщини та освітньої діяльності Анатолія Миколайовича Алексюка.

Анатолій Миколайович Алексюк – доктор педагогічних наук, професор, академік, лауреат нагороди Ярослава Мудрого АН ВШ України. Довгий час працював в Київському національному університеті імені Тараса Шевченка, спочатку доцентом, пізніше професором та завідувачем кафедри педагогіки. Народився він 14 червня 1932 року в селі Олізарівка, Довбишського району Житомирської області в сім'ї сільського вчителя. Науково-педагогічна діяльність Анатолія Миколайовича, якій він присвятив понад 60 років, починається із 1951 року.

Анатолій Миколайович Алексюк глибоко розумів проблеми педагогіки як науки та специфіку освітнього процесу як складного соціально зумовленого явища, яке урізноманітнюється кожним суб'єктом – від педагога до студента чи учня загальноосвітньої школи. Кожен із них є непересічною, оригінальною та неповторною особистістю, що буде власне поле життєдіяльності з урахуванням соціальних умов. Навчальний заклад ж має за мету створити такі умови праці усіх суб'єктів навчально-виховного процесу, які б найліпше відображали потреби суспільного організму і окремої особистості.

Тривалий час А. М. Алексюк працював над вдосконаленням навчально-виховного процесу як в середній так і у вищій школі. Створив наукові напрями дослідження загальних методів навчання у середній школі та модульно-тьюторської системи організації навчання у вищій школі. Всі ці роки – велика й напружена праця. Її

результат - понад 250 науково-педагогічних праць. Серед яких усім відомі «Педагогіка вищої освіти України. Історія. Теорія: Підручник», «Педагогіка вищої школи. Курс лекцій: модульне навчання: Навчальний посібник», «Загальні методи навчання в школі», «Методи навчання і методи учіння» та інші. Під його керівництвом захищено 25 кандидатів та докторів педагогічних наук.

Анатолій Миколайович Алексюк був відповідальним, працелюбним, володів мистецтвом слова, добрим порадиником і наставником. Плідна і тривала педагогічна діяльність А. М. Алексюка характеризується тим, що він завжди бачив і помічав нове, прогресивне в педагогіці. З таким керівником педагоги, колеги завжди почувалися надійно, з радістю і захопленням працювали над новими темами, разом долали труднощі і перешкоди на тернистому шляху науки.

Аналіз творчої спадщини Анатолія Миколайовича Алексюка уможливує висновок про те, що проблема дидактики та педагогіки вищої школи була однією із центральних у його доробку. У циклі статей: «Генезис теорії методів навчання в радянській педагогіці», «Взаємодія форм організації і методів навчання», «Загальні методи навчання як одна з найважливіших категорій педагогіки», «Класифікація загальних методів навчання», «Про інформаційно-пошукові методи навчання» та багатьох інших він докладно окреслив теорію та практику навчально-виховного процесу у вищому навчальному закладі.

Найважливішим чинником, що спричинив увагу вченого до проблем теорії виховання та дидактики, була його практична діяльність на певних посадах. Це дало можливість Анатолію Алексюку побачити специфіку та механізми цих складних процесів цілісно і комплексно, апробувати різноманітні методи та теорії, реалізувати навчально-виховні завдання від планів і програм до конкретного результату – вихованості й компетентності кожного студента: “ Насамперед, теорія і освіти вищої школи становить серцевину частину педагогічного процесу з усіма висновками щодо трактування характеру об’єкта наукової дидактики, котрі визначаються викладеним розумінням об’єкта наукового дослідження педагогіки вищої школи ” [2, с. 132].

Проведене дослідження доводить, що учений окремо не вирізняв проблеми дидактики чи теорії виховання. У всіх його працях ці питання розглядаються взаємопов’язано, як дві сторони процесу становлення особистості, як речі, що зумовлюють та коригують одна одну. Анатолій Миколайович наполягав, що не можна говорити про пріоритет навчання чи виховання студентів, позаяк ці процеси повинні завжди доповнювати один одного і працювати на єдиний результат – повноцінне становлення особистості як неповторної та оригінальної у певних соціальних обставинах суспільного життя. Удосконаленню цих елементів покликаний сприяти увесь навчально-виховний процес сучасного вищого навчального закладу, а студент та викладач-вихователь мають бути його суб’єктами

Невтомно здійснюючи пошук оптимальної дидактико-виховної моделі, усвідомлюючи її ключові компоненти, серед яких важливими були національне та загальнолюдське, учений вважав ці складники двома взаємопов’язаними сторонами навчання і виховання та вказував, що: “ Освіта і навчання – провідний чинник виховання фахівця ” [1, с. 68].

Великий практичний досвід вченого став основою успіху його діяльності як викладача, адже в педагогічній діяльності теорія і практика завжди взаємопов’язані. Анатолій Миколайович Алексюк ніколи не переставав учитись, не боявся критично аналізувати результати своєї праці, з успіхом переносив минулий доробок у процес навчання студентів.

Наче випереджаючи час, Анатолій Миколайович Алексюк приділив велику увагу інтеграції України у світовий освітній простір, що, за його думкою, вимагало змін як у цілій системі освіти, так і в процесі навчання школярів та студентів. Пристосування до глобальних змін, урахування швидкого розвитку нових технологій, інформатизація суспільного життя порушують і перед українською освітою, як зазначав науковець, цілу низку проблем, які розв’язати буде складно: “ Серед стратегічних завдань реформування вищої освіти виділено піднесення вищої освіти України на рівень досягнень розвинутих країн світу та її інтеграції в міжнародне науково-освітнє співтовариство ” [2, с. 248].

Учений активно вивчав сучасні документи Міністерства освіти України, де були означені конкретні дії щодо створення нового освітнього простору і пропонувалися нові підходи до створення навчальних планів та програм - основних документів, що регламентують зміст освіти в навчально-виховних закладах. Аналізуючи Державну національну програм «Освіта»: Україна ХХІ століття Анатолій Миколайович Алексюк позитивно оцінив стратегічні завдання реформування вищої школи серед яких: ” 1) перехід до гнучкої, динамічної ступеневої системи підготовки фахівців; 2) формування мережі вузів, яка за освітніми та кваліфікаційними рівнями, типами навчальних закладів, формами і термінами навчання, джерелами фінансування задовольняла б інтерес і особи та потреби кожного регіону і держави в цілому; 3) підвищення освітнього і культурного рівня суспільства ” [2, с. 248].

Червоною ниткою через творчі надбання Анатолія Миколайовича Алексюка проходить думка, згідно з якою важливим є не тільки виховання громадянина вільної незалежної держави, а й навчання цінностей демократії, оволодіння знаннями про права, свободи, закони, обов’язки громадянина перед державою і забезпечення кожному гідного захисту з її боку. Лише вихованням не можна досягнути бажаної мети, студент повинен також знати цінності і вміти володіти власними правами, обстоювати їх та виконувати громадянські обов’язки перед народом і державою. У своїх наукових працях учений чітко формулює чинники формування особистості. “ Виховання є одним з найважливіших, найсуттєвіших чинників цілісного процесу формування

особистості. Водночас виховання є фактором формування національної еліти, джерелом елітарності, інтелігентності, справжньої професійної культури, патріотизму. В його умовах формується повноцінна, національно свідома, самодостатня особистість, громадянин України ” [1, с. 98].

Невтомна професійна, наукова, громадська діяльність Анатолія Алексюка знайшла визнання і схвалення з боку трудових колективів, де він працював, науково-педагогічної спільноти та державних органів і громадських організацій.

ДЖЕРЕЛА ТА ЛІТЕРАТУРА

1. Алексюк А.М. Загальні методи навчання в школі. – 2-е вид., переробл. і доп. – К.: Рад. шк., 1981. – 206 с.
2. Алексюк А.М. Педагогіка вищої освіти України. Історія. Теорія. Підручник для студентів, аспірантів та молодих викладачів вищих навчальних закладів. – К.: Либідь, 1998. – 560 с.

*Асель Бахралинова, Жанара Абыкенова
(Павлодар, Казахстан)*

ЭТАПЫ РАЗВИТИЯ ИГРОВОЙ ДЕЯТЕЛЬНОСТИ ДОШКОЛЬНИКОВ

Игра представляет собой особую деятельность, которая расцветает в детские годы и сопровождает человека на протяжении всей его жизни. Проблема игры привлекает к себе внимание исследователей, причем не только педагогов, но и философов, социологов, этнографов, искусствоведов, биологов. Естественно, что представителей научных отраслей в игре интересуют «свои» аспекты, но все они сходятся в мнении, что игра – это неотъемлемая часть человеческой культуры [1, с. 257].

В научном мире существует множество определений понятия «игра». Рассмотрим определение понятия «игра» с психологической и педагогической точек зрения.

Сущность игры с психологической точки изучали такие ученые, как Л.С. Выготский, В.М. Вундт, А.Н. Леонтьев и другие.

Ученый-психолог Л.С. Выготский считает, что «игра – это источник развития и создает зону ближайшего развития. Действие в воображаемом поле, в мнимой ситуации, создание произвольного намерения, образование жизненного плана, волевых мотивов – все это возникает в игре и ставит ее на высший уровень развития, возносит ее на гребень волны, делает ее девятым валом развития дошкольного возраста, который возносится всей глубиной вод, но относительно спокойных» [2].

В.М. Вундт отмечает, что «игра – это дитя труда, – писал он. – Нет ни одной игры, которая не имела бы себе прототипа в одной из форм серьезного труда, всегда предшествующего ей и по времени и по самому существу. Необходимость существования вынуждает человека к труду. А в нем он постепенно научается ценить деятельность своих сил как источник наслаждения. Игра, устраняет при этом полезную цель труда и, следовательно, делает целью этот самый приятный результат, сопровождающий труд» [3].

По мнению А.Н. Леонтьева, игра представляет собой тип деятельности, характеризующийся таким строением, когда мотив лежит в самом процессе [4].

Итак, с точки зрения психологии игра представляет собой источник развития, дитя труда, особый тип деятельности, создающий зону ближайшего развития.

Изучим и проанализируем суть понятия «игра» в работах педагогов Н.К. Крупской, Е.А. Флериной, Й. Хейзинга, К.В. Сигова.

Как отмечает Н. К. Крупская, у каждого ребенка наблюдается потребность в игре, которая объясняется его стремлением знакомиться с окружающим, подражать взрослым, активно действовать. Игра – своеобразный, свойственный дошкольному возрасту способ освоения впечатлений жизни [5].

Й.Хейзинга дает следующую формулировку игре: «Это есть добровольное действие либо занятие, совершаемое внутри установленных границ места и времени по добровольно принятым, но абсолютно обязательным правилам с целью, заключенной в нем самом, сопровождаемое чувством напряжения и радости, а также сознанием «иного бытия», нежели «обыденная жизнь» [6].

По К.Б. Сигову, под игрой понимается форма свободного самовыявления человека, которая предполагает реальную открытость миру возможного и развертывается либо в виде состязания, либо в виде представления (исполнения, репрезентации) каких-либо ситуаций, смыслов, состояний» [7].

Определения показали, что с педагогической точки зрения игра трактуется как добровольное действие или занятие с обязательными правилами, целью, представленная в виде состязания или каких-либо ситуаций, смыслов, состояний, где ребенок знакомится с окружающим, подражает взрослым.

Анализируя понятие «игра» с психологической и педагогической точек зрения, мы пришли к выводам, что игра представляет собой деятельность, в процессе которой происходит развитие ребенка, поскольку только в игре дошкольник может создать свой мир, в котором он может делать все, что ему хочется, называть те или

иные вещи так, как удобно ребенку. В любой игре дошкольник развивает свою речь, т.е. в каком возрасте он бы не был, ребенок запоминает и проговаривает слова, а позже употребляет их в своей речи. Для того чтобы дошкольник умел разговаривать грамотно, нужно научить его правильно произносить слова не только на занятиях по развитию речи, но и во всех видах своей деятельности, в особенности игровой.

В первые годы жизни при обучающем воздействии взрослых ребенок проходит этапы развития игровой деятельности, которые представляют собой предпосылки сюжетно-ролевой и режиссерской игры.

Остановимся подробнее на предпосылках сюжетно-ролевой игры, что играет важную роль в дошкольном возрасте.

Первым её этапом является ознакомительная игра, которая организуется следующим образом. Взрослый организует предметно-игровую деятельность малыша, используя разнообразные игрушки, предметы. Ее содержание составляют действия-манипуляции, которые ребенок совершает вместе с взрослым, обследуя свойства и качества предмета, игрушки. В ознакомительной игре прослеживается намеренность действий ребенка: тянется к погремушке, захватывает ее, рассматривает, стучит по краю манежа, бросает за бортик манежа, слушает, как она загремела и т. д. Такая преднамеренность действий с предметами – предпосылка развития целенаправленности, характерной для сюжетно-ролевой игры [1, с. 290].

Из этого следует, что важной предпосылкой осуществления сюжетно-ролевой игры является ознакомительная игра. С помощью взрослого ребенок познает игрушки и предметы, выполняет различные действия. С раннего возраста он знакомится со свойствами и качествами игрушек, может отличать предметы по размерам, цветам и формам.

На втором этапе развития игровой деятельности осуществляется организация отобразительной игры, в которой действия ребенка направлены на выявление специфических свойств предмета и на достижение с его помощью определенного эффекта. Взрослый не только называет предмет, но и обращает внимание малыша на его целевое назначение: «это чашка, из нее пьют. Для становления сюжетно-ролевой игры важно научить ребенка переносить усвоенные действия с одного предмета на другой, т.е. обобщать действия. Например, научился прокатывать шарик с горки – попробуй сделать то же с мячом, машинкой, яблоком [1, с. 290].

Таким образом, отобразительная игра является вторым этапом развития игровой деятельности дошкольников. Взрослые заостряют внимание ребенка на предметах быта, поскольку изначально происходит знакомство с предметами из повседневной жизни. Малыш, наблюдая за действиями родителей, слушая, что они говорят об игрушке, запоминает и в дальнейшем пользуется полученными знаниями уже в игре.

Проанализируем третий этап развития игры, относящийся к концу первого - началу второго года жизни. Формируется сюжетно-отобразительная игра, в которой дети начинают активно отображать впечатления, полученные в повседневной жизни (баюкают куклу, кормят мишку). Воспитатель учит малышей отражать жизненные ситуации, знакомые им по личному опыту, в игровом (условном) плане. Для развития сюжетно-отобразительной игры необходимы образные игрушки, с помощью которых педагог вовлекает детей в решение игровых задач («мишка хочет гулять, покатай мишку на санках»; «Зайка устал, уложи его спать»; «Кукла Ляля хочет есть, свари ей кашку»). Перед ребенком ставится условно-игровая цель деятельности, которую он достигает игровыми способами и средствами, и получает воображаемый результат. В этом отличие игровой задачи от практической, направленной на получение практического результата.

На третьем этапе развития игровой деятельности происходит формирование сюжетно-отобразительной игры, где ребенок начинает отображать свои впечатления, полученные в обыденной жизни. Как и в любой другой игре, здесь перед малышом стоит определенная цель, которую он достигает [1, с. 291].

Проанализировав этапы игровой деятельности дошкольников, мы выявили, что знакомство малыша с игрой начинается с ознакомительного этапа, когда он пропускает через себя всю сущность окружающих его предметов. Отсюда следует, что на отобразительном этапе малыш играет роль «зеркала», стараясь повторять действия взрослых. В заключительном, сюжетно-отобразительном этапе ребенок использует на практике свои теоретические знания в определенной ситуации. Изучив условия развития мышления и воображения в игровой деятельности дошкольника, установлено, что взрослый играет важную роль, он направляет деятельность дошкольника.

Основное условие для развития сюжетно-ролевой игры – это совместные игры взрослого и ребенка. Чтобы научить детей развивать содержание игры, педагог обыгрывает жизненные ситуации, привлекая их к активному участию. Например, видоизменяет игровую ситуацию кормления, которую так любят изображать в игре дети раннего возраста: вводит новые персонажи («Пришел в гости зайка, давай покормим его»), новые блюда («Будем угощать пирогом, дадим гостям конфеты»), новую посуду (яблоки в вазе, конфеты в конфетнице). Следует побуждать детей воспроизводить ранее усвоенные действия в новых вариантах игры. Педагог создает ситуации, стимулирующие ребенка к использованию предметов-заместителей (ножа нет, чем же резать хлеб?), к действиям в воображаемой ситуации. Такие игры обычно сопровождаются речью, которая помогает созданию образа (каша вкусная; зайка любит морковку, молодец мишка – вытер рот салфеткой!).

Из этого следует, что основным условием развития сюжетно-ролевой игры являются игры взрослого и ребенка. В такой деятельности воспитатель вовлекает детей в решение игровых задач, которые способствуют выполнению таких действий, которые развивают у детей речевую деятельность.

Итак, мы выяснили, что игра является неотъемлемой деятельностью для детей дошкольного возраста. Она выступает в роли особой зоны развития, способа освоения окружающего мира, которая осуществляется поэтапно. Так, на ознакомительном этапе происходит овладение речью на основе игровой деятельности, с помощью отобразительного этапа осуществляется закрепление знаний, в сюжетно-отобразительном этапе организуется демонстрация навыков. Важную роль при этом выполняет взрослый, который умело направляет и корректирует деятельность дошкольника, помогая расширить знания о мире. Это доказывает, что игровая деятельность является своего рода трамплином для дошкольника во «взрослую жизнь».

ИСТОЧНИКИ И ЛИТЕРАТУРА

1. Дошкольная педагогика: учебник для студ. сред. проф. учеб. Заведений / С.А. Козлова, Т.А. Куликова. - 10-е изд., стер. - М.: Издательский центр «Академия», 2009. - 416 с.
2. Выготский Л. С. Игра и её роль в психическом развитии ребенка. // Вопросы психологии. -1996. - № 6. - С. 62-68.
3. Эльконин Д.Б. Психология игры. - М.: Педагогика, 1978. - 181 с.
4. Психологические основы дошкольной игры / А.Н. Леонтьев // Психологическая наука и образование / Ред. В.В. Рубцов, Аркадий Аронович Марголис, В.А. Гуружапов. - 1996. - №3. - С. 19-32.
5. Флерица Е. А. Игра и игрушка: Пособие для воспитателя детского сада / Под редакцией Д. В. Менджеричкой. - М.: Просвещение, 1973. - 48 с.
6. Хейзинга Й. Человек играющий. - М.: Прогресс, 1992. - 464 с.
7. Сигов Б.К. Игра // Современная западная философия: Словарь. - М.: Политиздат, 1991. - С. 110.

*Асель Бахралинова, Камила Жунусова
(Павлодар, Казахстан)*

ПОНЯТИЕ И СТРУКТУРНЫЕ ОСОБЕННОСТИ ПЕДАГОГИЧЕСКОГО ПРОЦЕССА В УСЛОВИЯХ ДОШКОЛЬНОГО ОБРАЗОВАТЕЛЬНОГО УЧРЕЖДЕНИЯ

На современном этапе вся система образования, в том числе и педагогический процесс, приобретают новые качественные характеристики и изменения. Педагогический процесс является одной из основополагающих категорий педагогической науки. Для определения подходов к решению проблемы становления успешности дошкольника в педагогическом процессе важно определить сущность педагогического процесса современного дошкольного образовательного учреждения (далее ДООУ).

Термин «педагогический процесс» был введен в педагогику П. Ф. Каптеревым, который рассматривал педагогический процесс как целостное явление [7, с. 102].

Педагогический процесс представляет собою попытку организовать воспитание и развитие личности, направить этот процесс в нужном направлении для получения желаемых результатов. Педагогический процесс направлен на преподавание и организацию детского труда, сплочение коллектива детей, и всемерное развитие его воспитательных функций.

В науке существует множество определений понятия «педагогический процесс». Понятие «педагогический процесс» употребляется в широком и узком смысле. В широком смысле под педагогическим процессом понимается совокупность всех условий, средств, методов, направленных на решение одной глобальной задачи [1, с. 170].

Так, педагогический процесс в дошкольном учреждении направлен на всестороннее воспитание и развитие ребенка.

В узком смысле педагогический процесс представляет собой сосредоточение содержания обучения, его средств, форм, методов организации на какой – то более конкретной задаче [1, с. 170].

Рассмотрим определение понятия «педагогический процесс» в трудах ученых.

Б. Т. Лихачев рассматривает педагогический процесс как целенаправленное содержательно насыщенное и организационно оформленное взаимодействие педагогической деятельности взрослых и детей. По его мнению, педагогический процесс представляет собой определенную систему, компонентами которой являются – содержание, средства, методы, формы взаимодействия воспитателя и воспитуемых [2, с. 102].

М. А. Данилов понимает педагогический процесс как внутренне связанную совокупность многих процессов, суть которых состоит в том, что социальный опыт превращается в качества формируемого человека. Педагог считает, что педагогический процесс представляет собой не механическое соединение процессов воспитания, обучения, развития, а новое качественное образование, подчиняющееся своим особым закономерностям [3, с. 67].

По мнению Г.М. Коджаспирова, педагогический процесс трактуется как целостный учебно-воспитательный процесс в единстве и взаимосвязи воспитания и обучения, который характеризуется совместной деятельностью, сотрудничеством, сотворчеством его субъектов, опосредованными культурным

содержанием и методами освоения культуры и ее создания, способствующий наиболее полному развитию и самореализации личности [4, с. 56].

По определению Ю.К. Бабанского, педагогический процесс – это процесс, реализующий цели образования и воспитания в условиях педагогических систем, в которых организовано взаимодействуют воспитатели и воспитуемые: учебно – воспитательные, образовательные, профессионально-образовательные учреждения, детские объединения и организации [5, с. 38].

Ш. А. Амонашвили характеризовал педагогический процесс как помощь ребенку добиться большего, чем мог бы он добиться сам, вне этого процесса. В педагогическом процессе воспитатель выполняет функцию посредника. Посредничество педагога состоит в том, чтобы помочь ребенку активизировать свои усилия и таким образом возвести, поднять его до учебного материала [6, с. 38 – 39].

Итак, изучив определения педагогического процесса, мы выяснили, что педагогический процесс представляет собой – 1) помощь ребенку (Ш.А. Амонашвили), 2) взаимодействие воспитателя и воспитуемых (Ю.К. Бабанский), 3) совокупность процессов (М. А. Данилов), 4) целостный учебно – воспитательный процесс в единстве и взаимосвязи воспитания и обучения (Г.М. Коджаспирова), 5) система содержания, средств, методов, форм взаимодействия воспитателя и воспитуемых (Б. Т. Лихачев).

Исследователи выделяют в развитии педагогических процессов различные этапы. Так, И. П. Подласый обосновывает следующие этапы:

1. подготовительный;
2. основной;
3. заключительный [1, с. 173].

На первом подготовительном этапе педагогического процесса определяются цель и конкретные задачи, планируются и подбираются методы воздействия с учетом основной задачи, возраста детей и концепции воспитания на современном этапе это концепция личностно – ориентированного подхода, предполагающего соблюдение воспитателем Декларации прав ребенка [1, с. 173].

Так, воспитатель считает важным воспитание у детей положительного отношения к труду. Данная цель конкретизируется с учетом возраста. Затем изучается характер отношения к труду в данной группе, ставятся задачи применительно к конкретным детям, подбирая компоненты воздействия, формулируется желаемый результат. Завершается подготовительный этап планом перспективной работы и прогнозированием результатов.

На втором основном этапе осуществляется педагогическое взаимодействие ребенка и воспитателя, ведется постоянный контроль за промежуточными результатами. Контроль помогает обнаружить отклонения и ошибки в воспитании и тут же произвести корректировку внести изменения и дополнения в реализацию воспитательно – образовательных задач.

На третьем заключительном этапе производится анализ результатов и установление причин образования недостатков в воспитании. Еще раз рассматривается правомерность поставленных задач, адекватность избранных средств, методов, форм организации. Выявляется то, что дало наилучший результат, также что оказалось малодейственным [1, с. 173].

Итак, этапы педагогического процесса являются важным составляющим звеном педагогического процесса, при этом этапы педагогического процесса имеют свою структуру и содержание, где каждый из них подразумевает определенные цели и задачи.

Рассматривая структуру педагогического процесса, можно выделить его структурные компоненты. Структурными компонентами целостного педагогического процесса являются: цель, содержание, формы, деятельность педагога, реализуемые через систему педагогически целесообразных задач, методов и средств, и деятельность ученика (воспитанника, детского коллектива), определяемые его личностными целями, мотивами, доступными и понятными методами и средствами, а также результат совместности деятельности [4, с. 59-61].

Деятельность педагога – деятельность специально подготовленного специалиста, поэтому она определяется целями и задачами, вытекающими из социального заказа и трансформированными в профессиональном сознании воспитателя.

В структуре педагогического процесса исследователи выделяют следующие компоненты:

1. Содержательно – целевой;
2. Организационно – деятельностный;
3. Эмоционально – мотивационный;
4. Контрольно – оценочный.

Содержательно – целевой компонент педагогического процесса представляет собой взаимосвязанные цели воспитания (общую, индивидуальную и частные), с одной стороны, и содержание учебно – воспитательной работы, с другой стороны, в котором реализуются цели воспитания. Понятие цели воспитания наполняется вполне определенным содержанием знаний, умений и навыков, отношений к действительности, мерой участия в творчестве. Это содержание конкретизируется в отношении, как отдельной личности, так и определенных групп в соответствии с возрастом взаимодействующих субъектов, особенностями педагогических условий.

В качестве организационно-деятельностного компонента педагогического процесса рассматривается управление воспитательной деятельностью педагогов и организация взаимодействия воспитателей и

воспитанников, где проявляется организующая роль педагогов, вооруженных знанием принципов учебно-воспитательной работы и владеющих профессиональными методами, обеспечивающими достижение цели. Эти средства и методы в зависимости от особенностей воспитательных ситуаций складываются в определенные формы совместной деятельности воспитателей и воспитанников [4, с. 59-61].

Эмоционально-мотивационный компонент педагогического процесса характеризуется определенными эмоциональными отношениями между его субъектами, прежде всего между воспитателями и воспитанниками, а также мотивами их деятельности, среди которых на первый план выступают, естественно, мотивы воспитанников. Их формирование в нужном направлении, возбуждение социально ценных и личностно значимых мотивов определяет во многом результативность педагогического процесса.

Контрольно-оценочный компонент педагогического процесса включает в себя контроль и оценку воспитателями деятельности воспитанников: как подведение итогов работы на каждом этапе взаимодействия, так и определение уровня развития воспитанников для разработки последующей программы деятельности [4, с. 59-61].

Как утверждал С. Л. Рубинштейн, психологически в значительной мере именно посредством оценки осуществляется социальное воздействие на деятельность личности, т.е. не только для дошкольников и школьников, но и вообще для человека любого возраста важнейшим регулирующим его деятельность фактором является оценка этой деятельности.

Важной составной частью этого компонента структуры педагогического процесса являются самоконтроль и самооценка учителем своей деятельности, способность к отслеживанию ее результативности, к рефлексии [4, с. 59-61].

Таким образом, в содержательно-целевом компоненте педагогического процесса важно учитывать взаимосвязанные цели воспитания, которые наполняются определенным содержанием знаний, умений и навыков. При формировании организационно-деятельностного компонента педагогического процесса осуществляется управление и организация воспитательной деятельности. В основе эмоционально-мотивационного компонента лежат эмоциональные отношения между его субъектами. В качестве заключительного компонента выступает контрольно-оценочный, подразумевающий контроль и оценку воспитателями деятельности воспитанников, т.е. подведение итогов работы на каждом этапе взаимодействия.

Одной из важной составляющей структуры педагогического процесса являются противоречия как движущие силы педагогического процесса. Как отмечает Г. М. Коджаспирова, движущими силами педагогического процесса являются противоречия, которые классифицируются на внешние и внутренние.

Перечислим внешние противоречия:

1. противоречия между внешними воздействиями, требованиями и внутренней готовностью им соответствовать;
2. целенаправленность и планомерность образовательного процесса, и неупорядоченное влияние социальной среды;
3. нарастающий поток информации и ограниченные возможности охватить его в учебно-воспитательном процессе;
4. обобщенный опыт, представленный в содержании образования и воспитания, и индивидуальный жизненный опыт отдельной личности;
5. новые воспитательные или образовательные задачи и наличный уровень воспитанности и обученности ребенка;
6. коллективные формы воспитания и обучения и индивидуальный характер овладения духовными ценностями;
7. регламентация учебно-воспитательного процесса и собственная активность воспитанника.

Внутренние противоречия подразумевают внутреннюю сферу личности:

1. знание личностью нравственно-этических норм и правил поведения в обществе и уровень сформированных соответствующих умений и привычек;
2. сформированный идеал личности и реальное поведение [4, с. 63-64].

Из вышеизложенного можно сделать вывод, что педагогический процесс является важной частью любого образовательного учреждения, так как правильно организованный педагогический процесс способствует успешному усвоению детьми новых знаний, умений и навыков. С помощью этапов педагогического процесса можно создать среду, в которой происходит активное взаимоотношение воспитателя и воспитуемых, поскольку каждый этап подразумевает определенные цели, задачи воспитания и обучения.

ИСТОЧНИКИ И ЛИТЕРАТУРА

1. Фролова А. Н. Дошкольная педагогика: конспект лекций / А. Н. Фролова. – Ростов н/Д: Феникс, 2009. – 251 с.
2. Лихачев Б. Т. Педагогика. Курс лекций. – М.: Издательство Владос, 2010. – 648 с.
3. Данилов М. А. Педагогический процесс как объект педагогической теории/Сб. науч. тр. Вопросы обучения и воспитания. Сост. и ред. Э.Г. Костяшкин. – М., 1991. – С. 54-84.

4. Коджаспирова Г. М. Педагогика: Учеб. для студ. образоват. учреждений сред. проф. образования. – М.: Гуманитар. изд. центр ВЛАДОС, 2004. – 352 с.
5. Бабанский Ю. К. Оптимизация учебно-воспитательного процесса. – М.: Просвещение, 1992. – 192 с.
6. Амоношвили Ш. А. Личностно-гуманная основа педагогического процесса. – Минск: Изд-во Университетское, 1990. – 254 с.
7. Каптерев П. Ф. Педагогический процесс. Из книги: Избранные педагогические сочинения. П. Ф. Каптерев; под ред. А. М. Арсеньева; Акад. пед. наук. – М.: Педагогика, 1989. – 703 с.

*Асель Бахралинова, Замира Накупова
(Павлодар, Казахстан)*

РАЗВИТИЕ ФОНЕМАТИЧЕСКОГО СЛУХА И ВОСПРИЯТИЯ КАК ОСНОВНАЯ ЗАДАЧА ПОДГОТОВКИ К ОБУЧЕНИЮ ГРАМОТЕ ДЕТЕЙ ДОШКОЛЬНОГО ВОЗРАСТА

Вопросы обучения дошкольников элементам грамоты стоят перед методистами дошкольного воспитания давно.

Для определения сущности подготовки обучения элементам грамоты следует понять, каковы особенности письменной речи и что является главным в процессе овладения чтением и письмом.

Исследователь Б.Г. Ананьев считает, что чтение и письмо – виды речевой деятельности, основой для которых является устная речь. Это сложный ряд новых ассоциаций, который основывается на уже сформировавшейся второй сигнальной системе, присоединяется к ней и развивает ее [1, с. 74].

Из этого следует, что основой для обучения элементам грамоты является общеречевое развитие детей, поэтому при подготовке к обучению элементам грамоты важен весь процесс речевого развития детей в детском саду:

- 1) развитие связной речи,
- 2) развитие словаря,
- 3) развитие грамматической стороны речи,
- 4) развитие воспитание звуковой культуры речи [2, с. 272].

Исследования и опыт работы педагогов показали, что дети с хорошо развитой речью успешно овладевают грамотой и всеми другими учебными предметами.

Особое значение имеет формирование элементарного осознания чужой и своей речи, когда предметом внимания и изучения детей становится сама речь, ее элементы. Формирование речевой рефлексии (осознание собственного речевого поведения, речевых действий), произвольности речи составляет важнейший аспект подготовки к обучению письменной речи. Данное качество является составной частью общей психологической готовности к школе. Произвольность и сознательность построения речевого высказывания являются психологическими характеристиками письменной речи. Поэтому развитие произвольности и рефлексии устной речи служит основой для последующего овладения письменной речью.

Показателями определенного уровня осознания речи и готовности к обучению элементам грамоты являются следующие умения:

- 1) сосредоточивать свое внимание на вербальной задаче;
- 2) произвольно и преднамеренно строить свои высказывания;
- 3) выбирать наиболее подходящие языковые средства для выполнения вербальной задачи;
- 4) размышлять о возможных вариантах ее решения;
- 5) оценивать выполнение вербальной задачи [3, с. 383].

Формирование речевых умений и навыков и осознания явлений языка и речи – взаимосвязанные стороны единого процесса речевого развития. Во-первых, это совершенствование речевых умений и навыков составляет условие последующего осознания явлений языка, во-вторых, сознательное оперирование языком, его элементами не изолировано от развития практических умений и навыков. Целенаправленная подготовка к обучению элементам грамоты, формирование элементарных знаний о речи повышают уровень ее произвольности и осознания, что, в свою очередь, оказывает влияние на общее речевое развитие, повышение речевой культуры детей [4, с. 221].

Из этого следует, что необходима двусторонняя связь между процессом развития речи в детском саду и подготовкой обучения элементам грамоты.

Основной принцип обучения чтению и письму определяется в значительной мере системой письма:

- 1) логографическая система, подразумевающая «метод целых слов»,
- 2) слоговая система как «метод целых слогов»,
- 3) звуко-буквенная система как фонематический метод.

Переход к каждой новой системе письма изменяет психологический механизм чтения. Хотя чтение всегда процесс извлечения информации из текста, психологический механизм этого процесса существенным образом

менялся. Возникали особые интеллектуальные действия, необходимые для воссоздания звуковой формы слова, и ослаблялось непосредственное запоминание звуковых значений по их графическим обозначениям.

Трудности раскрытия психологического механизма чтения при звуко-буквенной системе и формирования этого механизма приводят к возврату на путь обучения способам, которые соответствовали логографическим и слоговым системам письма. До настоящего времени продолжают попытки механического переноса «метода целых слов» и различных слоговых методов на звуко-буквенные системы. Это путь обхода трудностей, а не их преодоления; путь, который влечет методику обучения чтению назад, а не продвигает вперед [5, с. 363].

Механизмы чтения и письма в современной психологии рассматриваются как процессы кодирования и декодирования устной речи. В устной речи значение каждого слова закодировано в определенном комплексе звуков речи. В письменной речи используется другой код (это могут быть иероглифы, как в китайском языке, или буквы, как в русском языке), соотношенный с устной речью. Переход с одного кода на другой называется перекодированием. Чтение – это перевод буквенного кода в звучание слов, а письмо, наоборот, перекодирование устной речи.

По мнению психолога Д. Б. Эльконина, механизм чтения определяется системой письма на том или ином языке [6, с. 323]. Например, при иероглифическом письме смысловые единицы (слова, понятия) кодируются с помощью особых значков – иероглифов. Их столько, сколько слов-значений в языке. При этой системе письма обучение чтению сводится к запоминанию значений отдельных иероглифов. Хотя это трудоемкий и длительный процесс, но он прост по своей психологической природе: основными его компонентами являются восприятие, запоминание и узнавание.

В слоговых системах письма знак слога уже связан со звуковой формой, установление его значения происходит через анализ звуковой формы слова. Обучение чтению в данном случае легче: слоговой анализ слов, необходимый при перекодировании, не представляет особых трудностей, поскольку слог является естественной произносительной единицей. При чтении слияние слогов также не вызывает трудностей. Обучение чтению включает: членение слов на слоги, запоминание графического знака слога, узнавание по графическому знаку слога его звукового значения, слияние звуковых форм слогов в слово.

Русское письмо является – звуко-буквенным, поскольку точно и тонко передает звуковой состав языка. При этом требует другого механизма чтения: процесс перекодировки в нем обеспечивается звуко-буквенным анализом слов. Поэтому изменяется психологический механизм чтения, так, начальный этап чтения есть процесс воссоздания звуковой формы слов по их графической (буквенной) модели [6, с. 17].

Все искания на протяжении истории методики обучения чтению, отмечает Д. Б. Эльконин, были направлены на выяснение этого механизма воссоздания звуковой формы слова по его буквенной модели и приемов его формирования. В результате был определен путь обучения грамоте: путь от изучения звуковых значений к буквам; путь анализа и синтеза звуковой стороны речи.

Проанализировав механизм чтения, мы выяснили, что дети должны приобрести широкую ориентировку в звуковой стороне речи. Необходимо уделять большое внимание развитию фонематического слуха, подразумевающего способность воспринимать звуки человеческой речи.

Исследователи детской речи (В. И. Бельткжов, А. Н. Гвоздев, Г. М. Лямина, Н. Х. Швачкин и другие) доказали, что фонематический слух развивается очень рано. Уже к двум годам дети различают все тонкости родной речи, понимают и реагируют на слова, отличающиеся всего одной фонемой (например, мишка – миска).

Однако первичного фонематического слуха достаточно для повседневного общения, но недостаточно для овладения навыком чтения и письма. Необходимо развитие более высоких его форм, при которых дети могли бы расчленять поток речи, слова на составляющие их звуки, устанавливать порядок звуков в слове, т.е. производить анализ звуковой структуры слова.

Д.Б. Эльконин назвал эти специальные действия по анализу звуковой структуры слов фонематическим восприятием. Действия звукового анализа, как показали исследования, не возникают спонтанно. Задача овладения этими действиями ставится взрослым перед ребенком в связи с обучением грамоте, а сами действия формируются в процессе специального обучения, при котором детей обучают средствам звукового анализа. А первичный фонематический слух становится предпосылкой для развития более высоких его форм [7, с. 125].

Педагог Д.Б. Эльконин вычленяет фонемный анализ из фонематического восприятия, который включает в себя:

- 1) выяснение порядка следования фонем в слове;
- 2) установление различительной функции фонем;
- 3) выделение основных фонематических противопоставлений, свойственных данному языку.

По его мнению, дошкольника необходимо обучить навыкам фонемного анализа [8, с. 213-227].

Развитие фонематического слуха, формирование широкой ориентировки детей в языковой действительности, умений звукового анализа и синтеза, а также развитие осознанного отношения к языку и речи составляет одну из основных задач специальной подготовки к обучению грамоте.

Развитие фонематического слуха и фонематического восприятия имеет большое значение для овладения навыками чтения и письма. Дети с неразвитым фонематическим слухом испытывают трудности в усвоении букв, медленно читают, допускают ошибки при письме. Напротив, по мнению писателя Т.Г. Егорова, обучение

чтению идет успешнее на фоне развитого фонематического слуха. Установлено, что одновременное развитие фонематического слуха и обучение чтению и письму оказывают взаимное торможение.

Фонематический синтез – это умственное действие по синтезу звуковой структуры слова, слиянию звуков в слово. Как считает Т.Г. Егоров, процесс фонематического синтеза не только не уступает по трудности фонематическому анализу, но значительно сложнее анализа [9, с. 203].

Ориентировка в звуковой стороне слова готовит ребенка к усвоению грамоты, письменной речи. «От того, как ребенку будет открыта звуковая действительность языка, строение звуковой формы слова, зависит не только усвоение грамоты, но и все последующее усвоение языка – грамматики и связанной с ней орфографии», – подчеркивал Д. Б. Эльконин [10, с. 420].

Готовность обучения элементам грамоты заключается также в достаточном уровне развития аналитико-синтетической деятельности, поскольку уже первоначальный этап овладения навыками чтения и письма требует умений анализа, сравнения, синтеза и обобщения языкового материала [2, с. 382-386].

Рассмотрев сущность подготовки обучения элементам грамоты, мы пришли к следующим выводам: понимание особенностей письменной речи является важным этапом для определения сущности подготовки обучения элементам грамоты. Общеречевое развитие детей лежит в основе обучения элементам грамоты. Развитие связной речи, словаря, грамматической стороны речи, воспитание звуковой культуры речи являются главными процессами речевого развития детей в ДОУ. При этом подготовка к обучению письменной речи способствует осознанию собственного речевого поведения, речевых действий, произвольности речи. Анализ механизма чтения показывает, что дети должны овладеть хорошим опытом в звуковой стороне речи, также необходимо уделять внимание развитию фонематического слуха, поскольку именно он является предпосылкой для овладения навыками чтения и письма.

ИСТОЧНИКИ И ЛИТЕРАТУРА

1. Городилова В.И., Кудрявцева М.З. Чтение и письмо: Сборник упражнений по исправлению недостатков письма и чтения. – М.: Аквариум, СПб.: Дельта, 1995. – 74 с.
2. Арушанова А. Г. Речь и речевое общение детей: Книга для воспитателей детского сада. – М.: Мозаика-Синтез, 1999. – 272 с.
3. Алексеева М.М., Яшина Б.И. Методика развития речи и обучения родному языку дошкольников: Учеб. пособие для студ. высш. и сред. пед. учеб. заведений. – 3-е изд., стереотип. – М.: Издательский центр «Академия», 2000.
4. Сохин Ф.А. Задачи развития речи Развитие речи детей дошкольного возраста. – М., 2009. – 221 с.
5. Эльконин Д. Б. Избранные психологические труды/ Под редакцией В. В. Давыдова, В. П. Зинченко. – М.: Изд-во «Педагогика», 1989. – 363 с.
6. Эльконин Д. Б. Как учить детей читать [Текст] / Д. Б. Эльконин. – 2-е изд. – М.: Знание, 1991. – (Новое в жизни, науке, технике. Сер. Педагогика и психология; № 1, 1991).
7. Эльконин Д.Б. Развитие речи в дошкольном возрасте. – М., 1998. – 125 с.
8. Журова Л.Е., Эльконин Д.Б. К вопросу о формировании фонематического восприятия у детей дошкольного возраста // Сенсорное воспитание дошкольников. – М., 1963. – 203 с.
9. Тебенюва К.С., Ахметова Н.Ш., Туганбекова К.М., Карнаухова О.М. Условия обучения звуковой культуре речи детей дошкольного возраста // Фундаментальные исследования. – 2014. – № 8–1. – 203 с.
10. Глухих С.А. Освоение дошкольниками звукового строя речи как основа подготовки к обучению грамоте // Единство образования науки и инноваций. – 2011. – 420 с.

*Асель Бахралинова, Анастасия Шейкина
(Павлодар, Казахстан)*

К ВОПРОСУ ОБ УСЛОВИЯХ ОРГАНИЗАЦИИ РЕЧЕВОЙ ДЕЯТЕЛЬНОСТИ ПО ТРИЗ – ТЕХНОЛОГИИ В ДОШКОЛЬНОМ УЧРЕЖДЕНИИ

Дошкольный возраст уникален, поскольку именно в нем закладываются основы развития, поэтому важно не упустить этот период для раскрытия творческого потенциала каждого ребёнка. Ум детей не ограничен «глубоким образом жизни» [11, с. 25] и традиционными представлениями о том, как всё должно быть. Это позволяет им изобретать, быть непосредственными и непредсказуемыми, замечать то, на что мы взрослые давно не обращаем внимание.

Педагоги стараются использовать среди современных инноваций в дошкольном образовании именно те методики и технологии, которые не только результативны, но и увлекательны. Этим и объясняется возросший интерес к ТРИЗ-технологии в дошкольной дидактике.

Теория решения изобретательских задач получила своё распространение в педагогических системах в 80-х гг. XX века, созданная в 1946 г., основателем которой является Генрих Саулович Альтшуллер. Главная идея

технологии состоит в том, что технические системы возникают и развиваются по определенным законам: эти законы можно познать и использовать для сознательного – без множества пустых проб – решения изобретательских задач. ТРИЗ превращает производство новых технических идей в точную науку, так как решение изобретательских задач строится на системе логических операций. Адаптированная к дошкольному возрасту, технология ТРИЗ позволяет воспитывать и обучать ребёнка под девизом «Творчество во всём». Современное общество предъявляет новые требования к системе образования подрастающего поколения и в том числе к первой его ступени – дошкольному образованию заключается в целенаправленном формировании творческих способностей, развитии нестандартного видения мира, нового мышления у детей дошкольного возраста [1, с. 16].

Изучению ТРИЗ – технологии в дошкольных образовательных учреждениях особое внимание уделяли такие педагоги, как Е.А.Боброва, С.И. Гин, А.В. Корзун, С.В. Лелюх, И.Н. Мурашковская, А.А.Нестеренко, Т.А. Сидорчук, Е.О. Смирнова, А.М. Страунинг, Н.Н. Хоменко и др.

Целью использования ТРИЗ – технологии в детском саду является развитие, с одной стороны, таких качеств мышления, как гибкость, подвижность, системность, диалектичность, а с другой стороны поисковой активности, стремления к новизне, развитие речи и творческого воображения.

На сегодняшний день ТРИЗ представляет собой:

1. Систему коллективных игр, занятий, призванных не изменять основную программу, а максимально увеличить её эффективность.
2. Управляемый процесс создания нового, соединяющий в себе точный расчёт, логику, интуицию [3, с. 41].

Достижению этой цели способствует решение следующих задач:

1. Осуществление системного подхода в ознакомлении детей с человеком и миром, формирование системного мышления.
2. Придание занятиям коррекционно-комплексного характера.
3. Воспитание интереса к собственным открытиям через поисковую и исследовательскую деятельность.
4. Развитие творчества, воображения в разнообразной продуктивной деятельности [2, с. 17].

В основе ТРИЗ - педагогики лежат следующие методики:

1. методики и технологии, позволяющие овладеть способами снятия психологической инерции (РТВ - развитие творческого воображения);
2. методология решения проблем, основанная на законах развития систем, общих принципах разрешения противоречий и механизмах приложения их к решению конкретных творческих задач (ОТСМ);
3. воспитательная система, построенная на теории развития творческой личности (ТРТЛ) [4, с. 163-164].

Таким образом, методики ТРИЗ - педагогики способствуют развитию наглядно – образного, причинного, эстетического мышления, памяти, воображения и воздействуют на такие психологические процессы, как речь, внимание и восприятие ребенка

В основе ТРИЗ - технологий лежат три принципа. Первым принципом является объективность законов развития систем – строение, функционирование и смена поколений систем подчиняется объективным законам. В качестве второго принципа предлагаются противоречия, которые возникают под воздействием внешних и внутренних факторов. В содержание последнего принципа входит конкретность – каждый класс систем, определяемый внутренними и внешними ресурсами.

Итак, в основе ТРИЗ – технологии лежат различные методики, принципы, благодаря которым у детей обогащается круг представлений, пополняется словарный запас. Благодаря правильно поставленным задачам, формируются диалектика и логика, преодолевается застенчивость, замкнутость, робость; маленький человек учится отстаивать свою точку зрения, а попадая в трудные ситуации самостоятельно находить оригинальные решения.

Так, ТРИЗ учит дошкольников творчески находить позитивные решения возникших проблем, что очень пригодится ребенку и в школе и во взрослой жизни.

При использовании элементов ТРИЗ заметно активизируется творческая и мыслительная активность у детей, так как ТРИЗ учит мыслить широко, с пониманием происходящих процессов и находить своё решение проблемы. Изобретательство выражается в творческой фантазии, придумывании чего-то, что потом выразится в различных видах детской деятельности – игровой, речевой, художественном творчестве и др.

Применение ТРИЗ в обучении дошкольников позволяет вырастить из детей настоящих выдумщиков, которые во взрослой жизни становятся изобретателями, генераторами новых идей.

Важнейшим средством, подготавливающим детей к творческому рассказыванию, являются упражнения, в которых используются пословицы, поговорки, метафоры, фразеологические обороты, загадки, скороговорки, потешки, частушки. Тема речевого развития должна быть интересна детям, поскольку расширяет круг знаний о предметах и явлениях окружающего мира. Предлагаемый сюжет должен соответствовать имеющемуся у детей опыту, затрагивать нравственные и эстетические чувства, углублять интерес к речевой деятельности, учитывать уровень речевого развития. Решить задачи развития речи проблемным методом сегодня позволяет ТРИЗ - педагогика.

Эффективность ТРИЗ - педагогики заключается в ее инструментальности и достаточной гарантированности формирования исследовательских умений у детей. За эти качества ТРИЗ называют технологией [5, с. 94].

По мнению Т.Н. Андрияновой, В.Г. Березиной, Т.А. Сидорчук, ТРИЗ-педагогика позволяет решать задачи развития речи проблемным методом [6, с. 10].

В процессе овладения инструментами теории не только приобретаются навыки решения творческих задач, но и начинают формироваться черты творческой личности.

Использование элементов ТРИЗ-педагогики в игровом процессе помогает научить детей анализировать все происходящее вокруг, видеть явления и системы не только в структуре, но и во временной динамике [7, с. 103].

Исходным положением концепции ТРИЗ по отношению к дошкольнику является принцип природосообразности обучения. Обучая ребенка, педагог должен идти от его природы [8, с. 215].

Т.А. Сидорчук, Н.Н. Хоменко отмечают, что для организации работы по развитию речи детей по ТРИЗ-технологии необходимо соблюдать условия:

1. Организация проведения занятий таким образом, чтобы они естественно вписывались в естественную жизнь детей.

2. Использование специальной игрушки – героя занятия, которая «помогает» воспитателю. От лица игрушки задаются проблемные вопросы, с ней проводятся обучающие диалоги по теме занятия. Игрушка активно выражает свое мнение, спрашивает и уточняет непонятное, порой ошибается, запутывается, не понимает. Детское стремление общаться и помогать ей существенно увеличивает активность и заинтересованность.

3. Подведение итогов в конце занятия для того, чтобы обучать старших дошкольников навыкам рефлексивного анализа (чем занимались, что узнали нового, что осталось непонятным и другое). Итоги подводятся в самых разнообразных формах: игры «интервью», «копилка новостей», «доскажи предложение» и другие; обсуждение планов на будущее; продуктивная деятельность и обсуждение полученных работ. При этом, необходимо, обеспечить естественный переход детей от одного вида деятельности к другим, связав содержание занятия с последующим режимным моментом. После подведения итогов дети расстаются с игрушкой до следующего занятия.

4. Проведение не только коллективных познавательных упражнений, но и индивидуальных на любом окружающем материале. Эти упражнения можно рекомендовать родителям для развивающего общения с детьми;

5. Использование данного подхода в повседневном взаимодействии с детьми, уметь самостоятельно подмечать и стремиться разрешать противоречия, уметь системно воспринимать и анализировать ситуацию [9, с. 46-47].

Таким образом, если использовать корректные условия для организации занятия по развитию речи детей по ТРИЗ - технологии, то они будут способствовать развитию интеллектуальных, познавательных и творческих способностей в разных видах деятельности: родном языке, математике, изобразительной, театральной, игровой деятельности, природоведческом и экологическом образовании. Последовательная система изучения тем, методов по ТРИЗ в сочетании с последовательным формированием познавательных и креативных способностей старших дошкольников решает актуальные и современные проблемы развития ребенка.

ТРИЗ-технология в развитии речи старших дошкольников включают в себя следующие виды обучения:

1. Обучение детей созданию образных характеристик объектов, в котором представлены технологические цепочки, позволяющие достаточно гарантированно научить детей 3 - 7 лет составлению сравнений, загадок и метафор.

2. Обучение составлению дошкольниками рифмованных текстов. Педагогическое воздействие для решения этой дидактической задачи организовано как последовательность творческих заданий. Данная технология развивает у детей способность к созданию рифмованных текстов.

3. Обучение детей составлению творческих рассказов по картине, представлено как система игровых заданий, в результате которых практически каждый ребенок может составить несколько творческих рассказов по картине.

4. Обучение дошкольников составлению текстов сказочного содержания содержит алгоритмы организации умственной деятельности детей по развитию у них способностей составлять сказки различных типов [5, с. 49-50].

Из этого следует, что правильное обучение в ТРИЗ – технологии развитию речи, позволяет ребенку создавать образ объектов, составлять рифмованные тексты, творческие рассказы по картинкам, составлять тексты сказочного содержания.

Исследователи А. В. Корзун А.В. и Н.Н. Тятушкина разработали комплексную методику «Анализ сюжетного смысла сказок с помощью ситуативной игры «Да-Нет», которая позволяет развивать связную речь, навыки осознанного пересказа литературных текстов, осваивать принципы построения сказочных сюжетов [10, с. 19].

Т.А. Сидорчук и Н.Н. Хоменко отмечают, чтобы научить ребенка составлять сказку, не нарушая его индивидуальных способностей, необходимо познакомить его с моделями, на основе которых составляется

текст. Модель сказки – это высокий уровень абстракции. Это та основа, на которую наращивается самостоятельно сделанное содержание. Работа по обучению дошкольников составлению текстов сказочного содержания в условиях детского сада должна быть организована по двум направлениям [9, с. 24-25]:

1. Это игры и творческие задания, позволяющие ребенку усвоить различные варианты действий и взаимодействий героев, увидеть неограниченные возможности создания образов и их характеристик, узнать, что сказка может быть развернута в любом месте и в любое время. На этом этапе дети познают выразительные средства сказочного текста. Дети учатся делать фантастические преобразования реальных объектов с помощью типовых приемов фантазирования (ТПФ).

2. Создание педагогических условий для усвоения детьми некоторых моделей составления сказок:

1. модель составления сказки с помощью метода «Каталога»;
2. модель составления сказки с помощью метода «Морфологического анализа»;
3. модель составления сказки с помощью метода «Системного оператора»;
4. модель составления сказки с помощью типового фантазирования;
5. модель составления сказки с помощью метода «Волшебного треугольника» [12, с. 106].

Так, основополагающим моментом в предлагаемой Т.А. Сидорчук и Н.Н.Хоменко технологии является то, что обучение детей составлению рассказов по картине основывается на алгоритмах мышления. Работа с детьми по сочинению сказок должна носить сначала коллективный характер, потом подгрупповой, затем дети составляют текст вдвоем или втроем. Далее ребенок сам сочиняет сказку по определенной модели.

Главное отличие технологии ТРИЗ от классического подхода к дошкольному развитию – это дать детям возможность самостоятельно находить ответы на вопросы, решать задачи, анализировать, а не повторять сказанное взрослыми.

Таким образом, мы раскрыли содержание теории, в состав которой входят задачи, методики, принципы, виды обучения, определенные условия для организации работы по обучению развитию речи дошкольников с использованием ТРИЗ - технологии. Все эти составляющие ТРИЗ дают возможность каждому ребёнку проявить свою индивидуальность, учат дошкольников нестандартному мышлению, что позволяет воспитать самостоятельную личность, умеющую думать, принимать решения и реализовывать их на практике, повысить уровень умственного развития ребенка в целом, выявить в дошкольнике скрытые творческие способности, требующие развития и способные стать основой будущей профессиональной деятельности нового члена общества.

ИСТОЧНИКИ И ЛИТЕРАТУРА

1. Альтшуллер Г. Найти идею. – М. : Альпина Бизнес Букс, 2007. – 400 с.
2. Журавлева Н.М. Методика обучения разгадыванию и составлению загадок по сказкам. – Ульяновск: Волга-ТРИЗ, 2003. – 21 с.
3. Ширяева В.А. Свернуть разворачивая. – Минск: Центр ОТСМ-ТРИЗ технологий, 2003. – 56 с.
4. Корзун А.В. Цели, задачи и содержание ТРИЗ - педагогики. Решение проблем многоуровневого образования средствами ТРИЗ - педагогики. – Саратов, 2008. – 274 с.
5. Гин С. И. Занятия по ТРИЗ в детском саду: пособие для педагогов дошк. учреждений: 3-е изд. – Минск: ИВЦ Минфина, 2007. – 112 с.
6. Андриянова Т.Н., Гуткович И.Я., Самойлова О.Н. Учимся системно думать: Сборник игровых заданий по формированию системы мышления дошкольников. – Ульяновск, 2001. – 52 с.
7. Дыбина О.В. Что было до. – М.: Творческий центр СФЕРА, 2004.
8. Выготский Л.С. Воображение и творчество в детском возрасте. – М.: Владос, 2006. – 367 с.
9. Сидорчук Т.А., Хоменко Н.Н. Технологии развития связной речи дошкольников: Методическое пособие для педагогов дошкольных учреждений. – Ульяновск: Волга-ТРИЗ, 2004. – 52 с.
10. Корзун А.В., Тятюшкина Н.Н. Развивающие игры на основе линейной задачи «ДА – НЕТ». – Ульяновск: Волга – ТРИЗ, 2002. – 38 с.
11. Жмырева М.А., Сидорчук Т.А. Система творческих заданий как средство обучения детей 4-7 лет работе с противоречием. – Ульяновск: Симбирская книга, 2001. – 64 с.
12. Глухов В. П. Формирование связной речи детей дошкольного возраста с общим недоразвитием речи [Текст] / В. П. Глухов. – М.: АРКТИ, 2004. – 168 с.

*Зулфия Бобоева, Севара Йўлдошева
(Фергана, Узбекистон)*

СТРАТИФИКАЦИОН ЖАРАЁНЛАРДА БЎЛАЖАК ТАСВИРИЙ САНЪАТ ЎҚИТУВЧИСИНИНГ КОМПЕТЕНТЛИГИ ДАРАЖАСИ

"Маънавиятни кудратли кучга айлантириш вазифаси, инсон қалбига йўл аввало таълим ва тарбиядан бошланади. Дунё иморатлари ичида энг улуғи мактаб бўлса, касбларнинг ичида энг шарафлиси ўқитувчилик ва мураббийликдир. Янги жамият бунёдкори бўлмиш янги инсонни тарбиялашда ҳозирги пайтда маҳаллаларимизда самарали фаолият олиб бораётган, бу ноёб тузилмани том маънода ўзини ўзи бошқариш идорасига айлантиришга катта ҳисса қўшиб келаётган маҳалла оқсоқоллари ва фаоллари, фуқаролар йигинларининг диний маърифат ва маънавий ахлоқий масалалар бўйича маслаҳатчиларнинг ижобий таъсири каттадир." деб таъкидлайди Президентимиз И.А.Каримов "Юксак маънавият - енгилмас куч" асарида. Мамлакатимизда мустақиллик халқимиз ҳаётининг барча соҳаларида миллий руҳимизга мос ва хос бўлган ислохотларни амалга ошириш учун кенг истиқболлар очди. Эндиликда "Республикани ҳақиқатдан ҳам, унинг миллий манфаатларидан келиб чиққан ҳолда, халқнинг азалий турмуш тарзи, анъаналари, урф - одатлари ва кўникмаларини, мавжуд табиий бойликларини ҳар томонлама ҳисобга олиб, юксалтириш амалда мумкин бўлиб қолди. Президентимиз бошчилигида республика раҳбарияти ва ҳукумати олиб бораётган тинчликсеварлик, халқпарварлик сиёсати бу ишларни амалга ошириш учун устувор замин бўлиб хизмат қилмоқда. Бунинг исботи сифатида шуни эътироф этиш етарлики, мустақилликнинг дастлабки қадамларидан бошлабқоқ унут бўлган миллий кадриятларимиз, заҳматқаш халқимизнинг урф-одатлари, удумлари, анъаналари тикланиш сари юз тутди, улуғ боболаримизга, халқнинг азиз фарзандларига бўлган муносабат тубдан ўзгарди. Тарихимизни қанча ўрганса, ибрат олса арзигулик ранг - баранг маънавий мерос дурдоналари битилган саҳифаларга бой.

Истиқлол йилларида ёшларнинг тўлақонли билим олиши, илм-фан, касб-хунар сирларини мукамал эгаллаши, маънан ва жисмонан соғлом камол топиши учун юзлаб янги коллеж, мактаб, спорт иншоотлари қурилиб, фойдаланишга топширилди. Ўзбекистонда таълим тизимининг социал стратификацион жараёнлардаги етакчи роли ва амалий аҳамиятидан келиб чиқиб замонавий ривожлантириш ва модернизациялаш масалаларига катта эътибор қаратилмоқда. Халқ таълимини ривожлантиришга сарфланаётган давлат бюджети ва хорижий инвестициялар ҳажмини йилдан – йилга тобора ортиб бораётганини алоҳида таъкидлаш зарур. Масалан, 2014 йилда таълим – тарбия соҳасида 380 та умумтаълим мактаби ҳамда 161 та касб – хунар коллежи ва академик лицейни реконструкция қилиш ва капитал таъмирлаш учун 410 миллиард сўмдан зиёд маблағ йўналтирилганлиги жамиятимиз тараққиётида бу тизимни кенг қамровли ролига катта эътибор берилганлигини кўрсатади. Жамиятдаги стратификацион жараёнларни янада ривожланиши, интеллектуал салоҳиятнинг ҳар томонлама юксалишида Олий таълимнинг алоҳида ўрни ва роли бор. Мустақиллик йилларида олий ўқув юрглари сони 2 марта ошди, ҳозирда 60 та университет ва институтларда 230 минг нафардан зиёд талаба таҳсил олмақда. Шунингдек, 2014 йилда 34 та олий ўқув муассасида қурилиш, реконструкция ва жиҳозлаш ишларини амалга ошириш учун 173 миллиард сўм маблағ ажратилди¹.

Тез ривожланиб бораётган ҳаёт оқими, илмий-техника ривожланиши, компьютер ва ахборот технологияларининг ривожли тасвирий санъат таълими олдига ҳам қатор вазифаларни қўймоқда. Бу вазифалар замонавий меҳнат бозори талабларига асосланмоқда.

Битирувчи чуқур тасвирий санъат билимларга эга бўлиши, шунингдек ўз соҳасидаги янгилик ва ўзгаришларни яхши билиши, умумбашарий, миллий кадриятларга амал қилиши, педагогика ва психологияни яхши ўзлаштирганлиги етарли бўлмай қолмоқда. Давр талаби тилларни, айниқса инглиз ёки бирор чет тилини билишдир.

Тасвирий санъат ўқитувчиси бўлгуси иш жараёнида учраши мумкин бўлган турли муаммоларни еча олиши зарур. Ўз юртини, Ватанини севиши, ўз билим, кўникма ва малакаларини юрт равнақида сарфлашга тайёр бўлиши зарур. Подласийнинг қайд этишича, дарс – фикран, вақт ва ташкилий жиҳатдан яқунланган ўқув жараёнининг бўлаги (босқичи, бўғини, элементи)¹ ундан ҳар талаба келажаги учун замин ҳозирлаши, билимини кенгайтириши, мустақил билим олишга ўрганиши талаб этилади.

Ушбу талаблар тасвирий санъат таълимига компетент ёндашувнинг асосини ташкил қилади.

¹ Ягонасан, Муқаддас Ватаним, севги ва садоқатим сенга бахшида, гўзал Ўзбекистоним! – Тошкент, "Маънавият". 2014, Б.131.

¹ Подласый И.П. Педагогика. Общие основы. Процесс обучения / Новый курс. В 2 книгах. Книга 1/ Учебник. – М.: ГИЦ Владос, 1999. – С. 519.

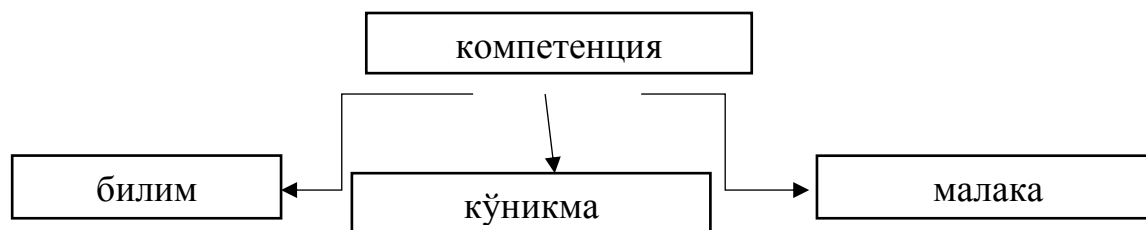

Компетенция – бу аввало иш берувчининг талаблари бўлиб, у битирувчининг касбий фаолиятни олиб боришини таъминлайдиган талабларни ифодалайди. Олий ўқув юртининг ҳар бир фан ўқитувчиси эндиликда ўз фани доирасидагина эмас, келгуси педагог – тасвирий санъат мутахассисини тайёрлашга ўз ҳиссасини қўшиши лозим. Бу талабларни жадвал кўринишида ифодалаш мумкин.

Талаблар

Шу давргача бўлган талаблар	Янги талаблар
Битирувчи тасвирий санъат мутахассиси: – гуманитар ва социал–иқтисодий соҳадаги билимларга эга бўлиши лозим;	Битирувчи тасвирий санъат мутахассиси: – турли соҳалар бўйича ўз билимларини намоиш қила олиши; – билимларини амалиётга қўллаш олиши
– ўз касбий фаолиятида учрайдиган турли муаммоларни таҳлил қила олиши ва уларни ечишнинг оптимал йўлини топа олиши;	–ўз касбий фаолиятида учрайдиган турли муаммоларни таҳлил қила олиши ва уларни ечишнинг оптимал йўлини топа олиши
– этика, эстетикани, ҳуқуқий нормаларни билиши;	– миллий кадрларни чуқур билиши ва уларга амал қилиши; – этика, эстетикани, ҳуқуқий нормаларни билиши; – бошқа миллат ва элатларга бағри кенглик қилиши;
–ўз профессионал функцияларини бажариши	– ўз профессионал функцияларини бажариши; -турли соҳаларни тушуна олиши; – ўз билим ва малакаларини амалиётга татбиқ эта олиши
–	– чет тилини билиши
– соғлом турмуш тарзи ҳақида билиши ва унга амал қилиши;	– соғлом турмуш тарзи ҳақида билиши ва унга амал қилиши;
– тасвирий санъат мутахассиси фикрлаш қобилияти ривожланган бўлиши, бу фикрларни оғзаки ва ёзма баён қила олиши	– тасвирий санъат мутахассиси фикрлаш қобилияти ривожланган бўлиши, бу фикрларни оғзаки ва ёзма баён қила олиши - анализ ва синтез қила олиши;
– ўз ишини илмий ташкил қила олиши	– ўз ишини илмий ташкил қила олиши -компьютер билан ишлай олиши; –ахборотларни бошқара олиш кўникмалари бўлиши
– ўз касбининг аҳамиятини билиши ва тушуниши лозим	– ўз касбининг аҳамиятини билиши ва тушуниши лозим; – илмий –тадқиқотчилик кўникмаларининг мавжуд бўлиши; – ўз фанига, касбий фаолиятида ижодкор ва ташаббускор бўлиши
– ўз касби фани доирасида санъат билан шуғулланиши	– ўз касби фани доирасида санъат билан шуғулланиши Ностандарт модерн усулида расмлар чиза олиши
–	– турли хил проектлар ишлаб чиқа олиши

ФЙДАЛАНИЛГАН АДАБИЁТЛАР

1. Ягонасан, Муқаддас Ватаним, севги ва садоқатим сенга бахшида, гўзал Ўзбекистоним! – Тошкент: “Маънавият”, 2014. – Б.131.
2. Подласый И.П. Педагогика. Общие основы. Процесс обучения / Новый курс. В 2 книгах. Книга 1 / Учебник.

FORMING OF THE UNIVERSITIES OF THE THIRD AGE IN GREAT BRITAIN

Abstract

In this article, the importance of the Third Age Trust of UK for solving the problem of self-realization of the elderly is highlighted; the sources of funds for its activity, as well as its structure, main directions, programmes and methods for their implementation are presented; the experience of the Universities of the Third Age functioning in the UK is specified; the cooperation of the Trust and Local Universities of the Third Age is determined. The main steps for forming the new University of the Third Age, types of membership for the elderly are specified. Well-being of the elderly and impact of the Universities of the Third Age on their activity maintaining as well as solving the problem of self-realization of the elderly are substantiated.

Keywords: the elderly people, University of the Third Age, the Third Age Trust, forming the new University of the Third Age, programs, educational activity of Universities of the Third Age, training programmes, well-being, activity, self-realization of people in the third age

Анотація

У статті висвітлено роль і місце Трасту Університетів третього віку Великобританії у вирішенні складної і багатогранної проблеми самореалізації літніх людей; представлені джерела фінансування його діяльності, структуру, основні напрями і програми діяльності та технології їх реалізації; розкрито досвід функціонування Університетів третього віку у Великобританії; схарактеризовано особливості співпраці Трасту та місцевих Університетів третього віку. Здійснено аналіз основних кроків формування нових Університетів третього віку, видів членства в них літніх людей. Схарактеризовано особливості життєдіяльності літніх людей та вплив Університетів третього віку на збереження і підтримку їх активності та вирішення проблеми самореалізації.

Ключові слова: люди похилого віку, Університети третього віку, Траст Університетів третього віку, формування Університетів третього віку, програми діяльності, просвітницька діяльність Університетів третього віку, організація навчальних програм, життєдіяльність, активність, самореалізація людей третього віку.

Аннотация

В статье освещены роль и место Траста Университетов третьего возраста Великобритании в решении сложной и многогранной проблемы самореализации пожилых людей; представлены источники финансирования его деятельности, структуру, основные направления и программы деятельности и технологии их реализации; раскрыто опыт функционирования Университетов третьего возраста в Великобритании; охарактеризованы особенности сотрудничества Траста и местных Университетов третьего возраста. Осуществлен анализ основных шагов формирования новых Университетов третьего возраста, видов членства в них пожилых людей. Охарактеризованы особенности жизнедеятельности пожилых людей и влияние Университетов третьего возраста на сохранение и поддержание их активности и решение проблемы самореализации.

Ключевые слова: старики, Университеты третьего возраста, Траст Университетов третьего возраста, формирование Университетов третьего возраста, программы деятельности, просветительская деятельность Университетов третьего возраста, организация учебных программ, жизнедеятельность, активность, самореализация людей третьего возраста.

Problem setting

The topical issue of the study of self-realization in old age is due to rapid increase of demographic aging of the population. Demographic aging is determined by many factors. Increase in life expectancy is one of them. Today, a person can live more than 20 years after retirement. This period of life should have its own meaning, its objectives for development and self-realization.

Most of the first world countries paid attention to the problem of the seniors' education much earlier than Ukraine did. Theoretical understanding of the problem and its practical solution began in the 70s of the last century. At that time, as one of the ways of the elderly's self-realization, a variety of educational programs and projects were implemented together with economic and social support. They were diverse in forms and techniques of implementation. Due to international researchers, education in old age is not only an essential for adaptation and age-related changes compensation, but also creates a new productive, competent and efficient image of old age.

The **purpose** of this paper has been to create a realistic impression of the role of the Trust; what its responsibilities are and how they are carried out; to show that the Trust and the local U3As together form a partnership which represents the U3A movement in the UK and is based on mutual support and co-operation; to cover in detail how to form a new U3A.

Today for many people work lost its social significance, public recognition of work and work achievements also lost its sense. For many people (especially for the elder) work is not important any more for personal self-assertion and self-realization. That is why leisure became an important way of implementing person's insight as a self-sufficient

public sphere for physical, emotional, intellectual recovery and development, self-realization of their potential and meeting one's needs.

When becoming elder, the retired people often change not only their engagement into society but also value orientations: the meaning of life, understanding of happiness, good, evil; the way of their lives, daily routine, goals and objectives, social network is also changed much. Elderly people pay more attention to mental world and physical state. The near future begins to prevail over the distant one, personal life orientations and perspectives are decreased in the elderly's minds. The people, who pursue an active lifestyle, pay more attention to future but the passive retirees – to the past. That is why the active ones are more optimistic, objectively perceive the changes in themselves regardless of age, they have a propensity for self-development and activity [1, c. 260-267].

Solving of different problems while working with the elderly is emphasized in social pedagogy: activity and a healthy lifestyle are natural and cultural tasks; reorientation of social activity and cognitive interests, participation in acquaintances' lives is social and cultural task; senses of satisfaction with achievements and spent life, accomplishment, self-respect, finding comprehensible ways of self-realization are social and psychological tasks [2, c. 329].

Well-being and the Third Age

In his book, *A Fresh Map of Life*, Laslett (1989) puts into perspective a number of recent demographic and sociological changes which have given rise to the comparatively recent phenomenon of the Third Age. Until the first half of this century adults spent virtually all their lives in the Second Age, working and caring for family. They then entered the Fourth Age, a period of dependency and decrepitude prior to death. A fundamental change in this centuries-old pattern began to emerge in many countries, from around the 1950s. Then, for the first time in history, a combination of compulsory retirement, pensions and increased longevity resulted in the great majority of older people in industrialized countries spending many healthy, active, and potentially self-fulfilling years in the Third Age [4].

Recent research is beginning to reveal a number of intriguing links between an individual's well-being and activity patterns during the Third Age. For example, measurable beneficial changes in the musculo-skeletal system can be achieved through a combination of sensible diet and exercise (Emery & Blumenthal, 1990) [3].

Another correlate with modifiable health is identified by MacNeil and Teague (1987) who point to studies which consistently show that "...healthy active people who continue their intellectual interests as they grow older tend to maintain and even increase, various dimensions of cognitive functioning" [5, p. 115].

Although a cause-effect relationship between intellectual challenge in later life and an individual's ability to continue to function effectively may remain difficult to establish, the empowering nature of education provides a convincing rationale for increasing the range of opportunities for older people. Groombridge (1982) suggests five major reasons why policy makers, society at large and the elderly themselves should recognize the importance of late life education. These are:

1. Education can foster the self-reliance and independence of the elderly ... thereby reducing the increasing demands being made on public and private resources.
2. Education is a major factor in enabling older people to cope with innumerable practical and psychological problems in a complex, changing and fractured world.
3. Education for and by older people themselves strengthens their actual or potential contribution to society.
4. Self-awareness by older people, their self-interpretation and the communication of their experiences to other generations fosters balance, perspective and understanding which is valuable in a rapidly changing world of conflict.
5. Education is crucial for many older people who strive for expression and learning.

Groombridge's list highlights the increasingly important role which education can play in delaying or minimizing dependence by the rapidly growing older population, on the public purse. Those with knowledge of a range of options in later life are more likely to be able to retain their independence than those whose options are limited.

In many countries, exercise and diet are common themes of preventative health programs directed at people of all ages. However, the benefits of cognitive challenge in later life are less tangible than those associated with exercise and diet. As a consequence it might seem unrealistic to suggest that large numbers of adults in their Third Age would be interested in taking part in systematic, intellectually challenging programs, particularly when, as yet, there are no clearly measurable rewards for doing so.

Nevertheless, this is exactly what is happening in many countries. A rapidly growing range of adult education programs for older people is now available specifically to meet the needs and interests of older learners. Of these, probably the best known is the University of the Third Age (U3A) which has emerged as an international adult education success story for older learners [6].

The Third Age Trust

The University of the Third Age (U3A) began in France in 1972. The French model was quite different from the UK one, in that U3As in France were tied to existing universities on an extra mural basis. However, in the UK, U3As are self-help endeavours, consisting of groups of people joining together to share their knowledge, skills and experience in an informal association of their own design. The term university is used in its original sense - a group of people coming together to share their love of learning. Qualifications play no part in U3A life. What matters is fellowship in learning and enjoyment. Membership is open to all men and women who are third-agers, no longer in full time employment.

In 1982, the first U3As were established in the UK. The movement continues to grow rapidly with on average 50 new U3As a year. They vary in size from under 20 to over 2500 and each U3A devises its own programme and sets its own membership fee.

What is the Third Age Trust?

The Third Age Trust is the national representative body for more than 944 Universities of the Third Age throughout the United Kingdom, with over 340,776 individual members. It is a Registered Company, (whose liability is limited by guarantee) and a Registered Charity.

The members of its Board of Directors, the National Executive Committee, elected by U3A members, are also its trustees. They administer the Trust in accordance with its Articles and Memorandum of Association. Broadly speaking, the memorandum sets out the objects of the organisation and the powers it has in furtherance of these objects and the articles state how the Trust is to be administered, as required by Company law and the Charity Commission. The U3A logo and title, which are officially registered trademarks, are for the exclusive use of members of the Trust.

The NEC and Trust Administration

The NEC manages the business of The Trust and meets as a full committee for 2 days every 2 months, to consider policy matters, raised by its various sub-committees and working parties, as well as matters raised by U3As, U3A members, regions, networks and external organisations. The three main sub-committees are: the Standing Committee for Education, the Development committee and the Finance committee. In addition to the above, there is a Research committee and steering groups are established from time to time to organise specific events, for example, the biennial conference (Figure 1).

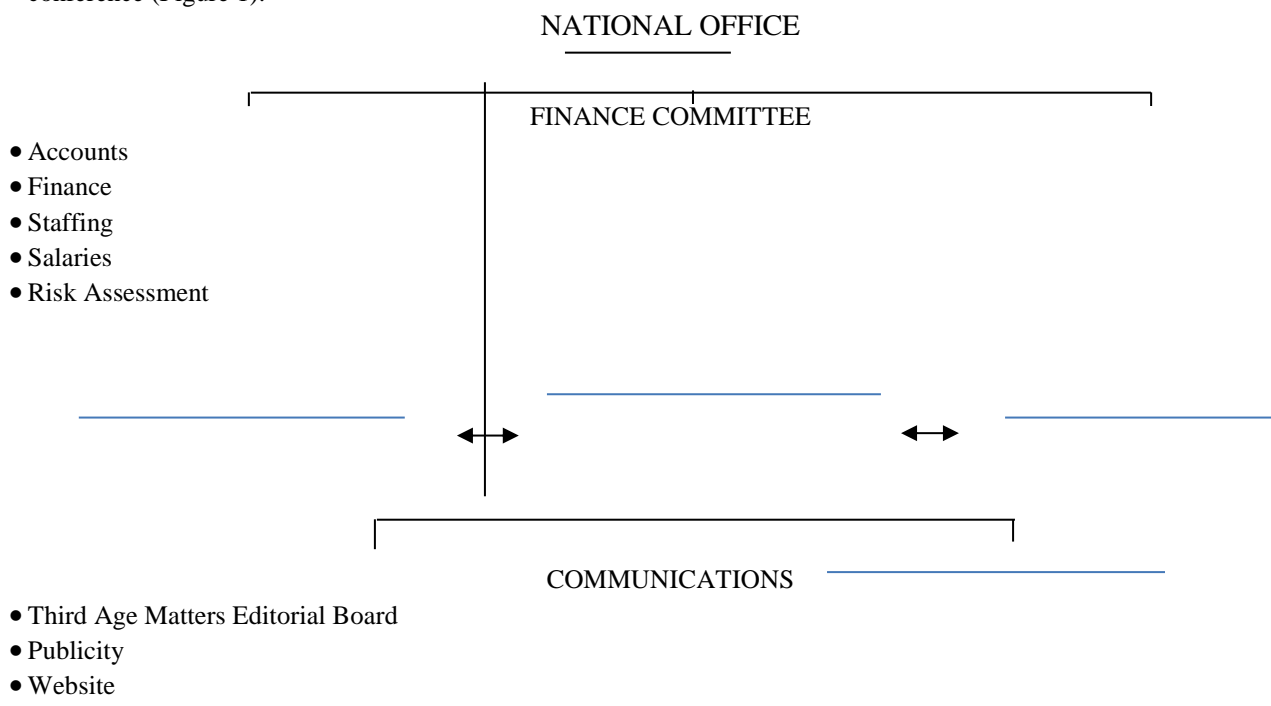

Figure 1. The Third Age Trust Structure

Other NEC activities

In addition to serving on the sub-committees and working parties individual NEC members can be involved in:

- Links with external organisations e.g. Open University, NIACE, WEA, Age UK etc.
- Responding to papers/research on Lifelong Learning
- Publicity and awareness
- Attendance at local, national and international U3A conferences and those of other related organisations.

How the Trust is Financed

All the day-to-day expenditure of the Trust, such as the National Office staff, running costs and NEC expenditure is met from the per capita membership subscription, currently £3.50 per annum, merchandise sales, advertising revenue and a 'Friends of U3A' scheme.

The National Office

The National Office is located in Bromley. It is open from 9.30am to 5.00pm Monday to Friday. There are currently 6 full-time members of staff and 7 part time including two Education & Development Officers.

The National Office acts as a central clearing house for all enquiries and is responsible for the day to day administration of The Trust. It provides back-up support to assist in the formation of new U3As and provides advice to all groups on constitutional, legal and insurance matters. It also services the NEC and its sub-committees and is responsible for the administrative organisation of the National Conference and AGM.

How can Members influence the Trust's activities?

The most effective way in which U3As may influence the Trust's activities is by participating in the election process for both regional trustees and officers by sending members to represent them and vote on their behalf at the Annual General Meeting or by submitting proxy votes. Any U3A may submit motions to the AGM. There is no restriction upon the number of individual members who may attend the Conference and/or AGM, but only voting representatives may participate in AGM business. Third Age Matters, Sources, National Mailings and Chairman's letters provide other ways of communicating between the NEC and local U3As and new means are constantly being sought.

In other words, the Trust is administered by the NEC for the benefit of the membership [7].

The Three Main Stages to Forming a New U3A

At this point, you will have some idea of what the U3A is about and you will have the details of the people who will be supporting you throughout the start up process. Everybody plays their part and you can of course contact the National Office at any time.

Your part in this process is absolutely vital and much appreciated by the Third Age Trust. Over 90% of the work achieved within the U3A movement is through volunteers. Without your help, starting a new U3A in your area might not be possible. That's how important you are!

Forming a new U3A is a thoroughly enjoyable and rewarding experience for those who undertake it. The three main stages in the process are:

- a) Leading up to the launch meeting.
- b) The launch meeting itself.
- c) After the launch meeting.

At each of these stages, certain tasks need to be undertaken to achieve success. Some take very little time to complete, whereas others take longer.

Following on from stage c) there is a set of explanatory notes, which will help you make some of the decisions that have to be made and answer questions which are bound to arise.

THE STEPS TO FORMING A NEW U3A

A) Prior to the launch meeting

Step 1

Try to gather together a small group of like-minded friends to help with the launch if you have not done so already.

Step 2

Consider possible venues for a launch meeting to discuss the feasibility of starting a U3A in your area. Bear in mind:

- Size and maximum number allowed.
- Display space.
- Accessibility.
- Parking.
- Disabled facilities.
- Use of a kitchen.
- Cost.

Make sure you visit before making your final decision and at that stage also check out lighting, heating, toilets etc.

Step 3

Discuss and agree with your support team, potential dates for both the launch meeting and the first meeting of the new U3A (the inaugural meeting) approximately a month later. Consult about inviting a representative from a local U3A to attend. If there is more than one local U3A, discuss which ones to contact; two representatives should suffice.

Step 4

Book the venue for the launch and the inaugural meetings for at least 2 hours. Sort out payment arrangements and make sure you get contact details so you can confirm final arrangements three or four days before.

NB. If you have any difficulties paying for this prior to receipt of your start up grant, please contact the National Office to arrange an advance.

Step 5

Request publicity materials from the National Office and flood your local area approximately 4-6 weeks before. Try to get an announcement in a community or free paper or even a mention on community radio. Good publicity is the key to a successful launch.

Step 6

Decide on the agenda and who will do what. The following format has been found to be successful:

- Introduction and welcome.

Contribution from a local U3A/local U3As.

- Contributions from members of your support team, on both the local and national picture.
- Questions from the floor.
- Tea break/collect in as many questionnaires as possible, e.g.:
 - a) What interest groups would you like this proposed U3A to offer? List as many as you like and add an asterisk to any you might be prepared to help lead.
 - b) Would you be prepared to help on the steering committee? YES /NO If yes, in what capacity?
 - c) Do you have any other skills/talents which you may be prepared to share with others or make available to the committee in the future?
 - d) Please give any other ideas you may have for this proposed new U3A.
 - e) If you know of other people who would be interested in joining this proposed new U3A but cannot be here, please give contact details.
- Feedback from the questionnaires on the potential interest group suggestions.
- Feedback on whether a committee has volunteered.
- Vote on whether to start a U3A.
- Date of next meeting.
- Collect contact details of volunteers.

Step 7

Finalise arrangements for the meeting:

- Contact all the people you have invited to take part in the meeting and check that they are still coming.
- Ensure you have plenty of copies of the questionnaire and stocks of leaflets, bookmarks, car stickers etc.
- Organise who is doing what on the day.
- Plan refreshments.
- Sort out badges or labels for committee members, speakers and guests.

Step 8

Contact the venue and confirm:

- Access information e.g. keys, timing.
- Whether the chairs can be in place when you arrive, preferably arranged in semi-circular rows.
- Whether there will be a caretaker or manager on site during your meeting.

B) At/during the launch meeting

Step 1

Stick to your agreed agenda. Experience has shown that short and snappy is most effective and holds people's interest so ask your speakers to limit themselves to a maximum of 10 minutes.

The following is a suggested programme:

- Put the questionnaires out on chairs.
- Opening comments/introduction.
- Contribution from a neighbouring U3A or U3As on their activities and the benefits of membership.
- Contribution on the local picture.
- Contribution on the national picture.
- Invite questions from the floor.
- Announce a tea break for a set time and ask anybody willing to help, by serving on the steering committee or leading an interest group, to congregate in a particular area of the room, where they can provide contact details and discuss what they offer.
 - Ask for questionnaires to be handed in and nominate a committee member to have a quick look through them, so a flavour of the responses can be given after tea.
 - Restart the meeting promptly and provide feedback on volunteers and possible interest groups.
 - Take a vote on whether there is enough enthusiasm to establish a U3A and if so, announce the date of the next meeting, which should allow time for the steering committee to meet and go through the start up support pack. You may also choose to discuss the name at this point.
 - Ask volunteers willing to serve on the steering group to stay behind after the meeting and arrange a convenient date, as soon as possible, for all the steering committee members to get together with a member or members of your support team to go through the pack. Collect in any remaining questionnaires and close the meeting.

This stage is now complete.

C) After the launch meeting

Step 1

Make sure that every member of the steering committee receives a start up support pack and is asked to read it, prior to a meeting with a representative of The Third Age Trust to discuss the contents. In general terms, the meeting will ensure that you understand the aims and guiding principles of the U3A movement and your responsibilities going forward, particularly with regard to insurance. It will also give you the knowledge and confidence to make the right decisions at the right time.

Step 2

Arrange the meeting which should cover the following points:-

- Appointment of Officers and definition of their responsibilities (see Committees and Procedures).
- Appointment of a Groups' Co-ordinator and Membership Secretary.
- Completion of the model constitution.

NB. Do not use an existing U3A's constitution as it may be based on an older model.

• Where to open your bank account, who will contact the bank and who will be signatories (suggest 4/5 if allowed).

- Your annual subscription and what it will cover e.g. will interest groups be self-supporting?
- Timing of your membership/financial year and any implications on your initial joining fee.
- Membership cards (available at a small cost from the National Office) and other necessary documentation and stationery.

• A working name for your U3A; you may have had suggestions at the launch meeting.
• Timing of temporary membership.
• Information in the questionnaires and preparation of lists of potential interest groups and interest group leaders and co-ordinators.

- The programme for the inaugural meeting (see step 3 below).
- Date of the next steering committee meeting and the future programme of meetings.
- Programme for your first and subsequent monthly meetings, including speakers.

Step 3

Open your bank account, apply for your start-up grant which is currently a maximum of £250 and apply to the National Office for temporary membership. In exceptional cases, a newly formed U3A might wish to skip the temporary membership stage and apply for full membership of the Third Age Trust immediately (see notes).

Step 4

Your groups' co-ordinator should arrange a meeting with the interest group leader/co-ordinator volunteers. This will enable information to be gathered on maximum numbers for each group, possible accommodation, the timing and frequency etc, in preparation for the inaugural meeting.

Step 5

These guidelines for the inaugural meeting are based upon what has worked well in the past. It is hoped that at the end of this meeting, all interest groups will have arranged their first session.

NB. Remember that you must register for temporary or full membership of the Trust before you start your interest groups. This will ensure that your individual liability insurance cover is in place.

Suggested programme:

- Collect subscriptions and give out membership cards.
- Ideally your bank account will be in existence at this point or at least close to being set up and your account name established. Do not accept cash until it can be paid directly into your bank account. If you do not have membership cards available, you must give a receipt.
- Introduce the committee.
- Speaker (optional).
- Groups' co-ordinator explains the interest groups on offer and encourages everyone present to sign up immediately for their preferred choice/choices.
- Interest group leaders/co-ordinators relocate to tables around the room to answer any questions and enrol members.
- Suggestion sheets for additional interest groups to be available.
- First meeting of each group to be arranged, ideally with a good spread of days and times to encourage maximum participation.
- Announce the monthly meeting programme.
- Ask group leaders/co-ordinators to stay behind so a timetable can be prepared and accommodation needs discussed.

NB. Encourage the notion of shared, participative learning right from the start. All groups are valid no matter how small.

Step 6

The 3rd Steering Committee Meeting can include:-

- A review of the progress so far.
- Allocation of roles on the committee e.g. speaker secretary, newsletter editor.
- Discussion on any additional support you require.
- Speaker programme.
- Events programme.
- Committee meeting schedule.
- An advice sheet or handbook for group leaders/co-ordinators.
- Timing of the application for full membership (before the end of your 3 month temporary membership).

• Timing of your first AGM which will take place about 6-8 weeks after the completion of your financial year, (which may or may not be a full year). This will include a statement of your accounts, approval by your members of your constitution and your first formal elections to your committee.

NB. Your unelected steering committee remains in operation until your first AGM, but may need some replacements before then. Any member of that committee can put themselves up for formal election at the AGM if they so wish.

Step 7

Apply for full membership. A membership form will be sent to you approximately 2 weeks before the end of your temporary membership, but if you want it earlier, just contact the National Office.

Step 8

At the end of your first financial 'year', arrange your first AGM. Refer to your constitution for guidance and Advice Sheet 4 – Organising your AGM.

NOTES

Membership Fees

U3As are self-funding and rely on their members' subscriptions/meeting fees to cover their expenses. Although it is tempting as a "new" U3A to set a low fee to encourage new members, be very wary of doing so for the following reasons:-

1. It is very difficult with a low fee to build up sufficient reserves to cope with changes in circumstances e.g. increased rental for outside accommodation, and you should bear in mind the need to build up adequate reserves.

2. If you do set a low fee and soon realise it is inadequate, you may find a quick increase will not be well received.

In setting your annual membership fee, you will have to take into account the cost of renting a large enough hall for your monthly meetings, to allow for growth in membership. You will need to consider whether your interest groups will be self-funding with the members sharing any costs or whether all costs will be funded from membership fees. (See the 'Information for Treasurers' booklet). You should also include the cost of direct mail of Third Age Matters in your membership fee.

You know your own area and you will have a good idea what people will pay, but you will have to pay an annual capitation fee to the Third Age Trust for each of your members on the first of April each year. This is currently set at £3.50. Do bear in mind, that unless your full membership of the Third Age Trust coincides with the beginning of the membership year i.e. April, you will be paying twice in a twelve month period, once at a pro-rata rate and once full. See the paragraph titled 'Financial Implications/The Membership Year' for more information.

Application for Membership of The Third Age Trust

There are two types of membership available:

a) Temporary membership leading to full membership within a three month period.

b) Full membership straight away, but only if you are highly organised.

The benefits of each are listed below:

Temporary Membership

1. Free membership for three months.

2. Time to recruit more members, consolidate your steering committee and identify more interest group leaders/co-ordinators.

3. Time to find your feet and familiarise yourselves with the administrative requirements of organising a new U3A. It also allows a chance for discussion on how you would like to evolve.

4. You can apply for full membership any time within the three month period.

Full Membership Immediately

1. Access to the Resource Centre for the loan of non-book materials.

2. Access to the full range of membership benefits:

a. Comprehensive public and products liability insurance including money and equipment cover.

b. Trustee indemnity insurance to cover committee members.

c. Tour operator liability insurance.

d. 24hr legal helpline for all U3A members

e. Resource Centre – free postal loan for non-book material.

f. Third Age Matters (our in-house magazine) five times a year.

g. Sources, an educational journal, three times a year.

h. Two national summer schools.

i. Subject study days.

j. Special U3A exclusive events and offers.

k. Support for existing and potential interest group leaders/co-ordinators.

l. National subject advisers providing support to new and existing group leaders/co-ordinators.

m. Range of subject start-up leaflets, and handbooks.

n. Participation in shared learning projects.

o. Access to UK and Australian online courses, both tutored and untutored

p. Regular mailings from the National Office.

q. Access to the members' area of our national website.

r. National Conference and AGM.

s. Computer software at educational discount rates.

t. Range of publicity materials, stationery and merchandise.

u. A Phonographic Performance Limited (PPL) licence for the use of recorded music in study/activity groups.

3. You will pay the capitation fee on your membership at the time of your application which could save you money if you anticipate a steady growth in members in the first three months. See 'Financial Implications' below for additional information.

Consider carefully when to apply for membership and at what level but, if you are planning to begin interest groups, you must have at least temporary membership of The Trust, so that your full liability insurance cover is in place.

Financial Implications/The Membership Year

As stated above, skipping the temporary membership stage and becoming full members immediately, could save you some money. However, you will need to be a very well organised steering committee to cope with this. The Trust's membership year runs from 1st April to 31st of March and you should consider this when you decide on your own financial year. If you join after the beginning of the Trust's membership year you will only pay a pro rata amount e.g. if you join on 1st October it will be £1.75 per member, but as stated earlier you will pay the full fee the following April, i.e. two amounts in a twelve month period. The only exception to this, is for a U3A whose temporary membership expires at the end of January or February. In this case, no fees become payable until 1st April [8].

Conclusions

Currently in the first world countries studying of the seniors at Universities of the Third Age has become an integral part of self-realization process for the elderly. During the studies an elderly person becomes more socially active, accordingly increases the level and quality of life, and regains the lost status and importance in society. The study of advanced ideas of the Universities of the Third Age world experience is important for their implementation in educational landscape of Ukraine.

REFERENCES

1. Ліфарєва Н. В. Старість як соціальна проблема / Н. В. Ліфарєва // Вісник ЛНУ ім. Т. Шевченка. – 2012. – №4 (239), Ч. I. – С. 260 – 267.
2. Соціальна робота: технологічний аспект: навч. пос. / за ред. А. Й. Капської. – К.: Центр навчальної літератури, 2004. – 352 с.
3. Emery C. F. Perceived change among participants in an exercise program for older adults / C. F. Emery, J. A. Blumenthal // The Gerontologist. – 1990. – Vol. 30. – P. 516-521.
4. Laslett P. A fresh map of life / P. Laslett. – London: Weidenfeld and Nicolson, 1989. – 213 p.
5. MacNeil R. Ageing and leisure: Vitality in later life / R. MacNeil, M. Teague. – New Jersey: Prentice Hall, 1987. – 115 p.
6. Swindell R. An international perspective of the university of the third age [Електронний ресурс] / R. Swindell, J. Thompson // Режим доступу: <http://worldu3a.org>
7. The Third Age Trust. – UK: The Third Age Trust, 2014. – 4 p.
8. The Three Main Stages to Forming a New U3A. – UK: The Third Age Trust, 2015. – 12 p.

*Валентина Вакулєнко
(Сєвєродонецьк, Україна)*

ОЦІНКА ВПЛИВУ МОТИВАЦІЇ ВИКЛАДАЧІВ ВИЩОЇ ШКОЛИ НА ЯКІСТЬ ОСВІТИ

Проблема якості освітніх послуг є однією з ключових (поруч із доступністю) для системи освіти будь якої країни. Україна в цьому сенсі не є винятком [1].

Головну роль в досягненні сучасного рівня освіти, підвищенні його ефективності грають зростаючі вимоги до якості підготовки фахівців і їх мотивації. Так на засіданні **Колегії Міністерства освіти і науки України, у травні 2015 року**, розглядалося питання про **створення системи забезпечення якості вищої освіти в Україні**. Законом України «Про вищу освіту» (2014 р.), що розроблявся за участі *Національного Темпус/Еразмус+ офісу в Україні* та команди *Національних експертів з реформування вищої освіти*, на підставі узагальнення кращого світового досвіду вперше унормовано сучасну європейську модель системного забезпечення якості вищої освіти, яку необхідно впроваджувати

Оскільки в Україні, на відміну від розвинених європейських країн, практики гарантування якості освіти через участь у цьому процесі незалежних акредитаційних агенцій не існує, то актуальною проблемою залишається виявлення залежності якості учбового процесу від рівня мотивації викладачів, їх сполучуваності і взаємовпливу.

Працю викладача вищої школи можна характеризувати як працю високої складності, яка поєднує в собі викладацьку, наукову, виховну і організаційну функції. Рішення проблем, пов'язаних з організацією праці викладачів (умови праці, мотиви і стимули, учбовий процес, режим роботи, впровадження нових технологій навчання) допоможе привернути до вищої школи висококваліфіковані кадри, розробити і впровадити інноваційні програми і технології, розв'язати проблему фінансування за рахунок додаткових джерел, у тому числі за рахунок фінансування науки, поліпшення умов навчання студентів.

Під якістю освіти ми розумітимемо певний рівень освоєння змісту освіти (знань, способів діяльності, досвіду творчої діяльності, емоційно-ціннісних стосунків), фізичного, психічного, морального і цивільного розвитку, якого він досягає на різних етапах освітнього процесу відповідно до індивідуальних можливостей, прагнень і цілей виховання і навчання.

Освітній процес багатосторонній, багатоаспектний, складний і суперечливий, а тому його результати також складні і суперечливі, діалектично взаємозв'язані і взаємодіють один з одним [2].

В тій чи іншій мірі ми визначили деякі загальні показники для аналізу і оцінки діяльності викладача вищої школи, які включають:

- вищий показник професійної культури викладача, тобто гармонійне поєднання його викладацької і науково-дослідної діяльності;
- співвідношення знання і досвіду, взаємозв'язок знань, умінь і навичок при провідній ролі знань;
- якість роботи викладача, тобто його уміння освоювати сучасні дидактичні технології і поєднувати їх із відповідними авторськими методиками;
- майстерність викладача, безпосередньо пов'язана із його здатністю мотивувати учбову діяльність студентів і організовувати її як дослідження, творчість і самостійне рішення проблеми;
- відношення викладача до своєї праці, залежне від його загальної культури, володіння універсальними знаннями, реалізацію особистісно-орієнтованої освіти, використання ринку освітніх послуг та ін.

Для оцінки якості роботи викладачів рекомендуємо проводити ряд досліджень за наступними основними напрямками:

1. Карти професійної самооцінки викладача, в яких самі працівники визначають критерії і показники, що стійко проявляються в їх діяльності.

2. Стандартні оцінки професійної майстерності членів кафедри. Вони припускають взаємну оцінку викладачів за такими параметрами:

- Відповідальність. Містить наступні показники: чесне, добросовісне виконання службового і громадянського обов'язку; самостійність у викладацькій діяльності і науковій роботі, здатність ставити перед собою завдання і домагатися їх вирішення; ініціативність у вдосконаленні навчання у вищій школі і свого професійного зростання; самоконтроль і самодисципліна, вимогливість до себе і інших.

- Професійна компетентність. Її показниками виступають: чітке бачення орієнтирів навчання (еталон фахівця, завдання його досягнення, послідовність формування професійних знань, умінь, навичок та ін.); мотивування і організація ефективної діяльності студентів;

- Готовність і потреба в співпраці. Характеризується наступними ознаками: знанням психології і особливостей своїх колег по роботі; умінням вести дискусію, виробляти загальні позиції; розумінням, застосуванням, реалізацією корисних для справи чужих ініціатив і пропозицій; здатністю шукати, знаходити і використати прибічників в задуманій справі; умінням використати досвід і здібності своїх колег для вирішення завдань навчання і виховання студентів; критикою оцінки їх особи і результатів їх роботи.

- Активна реалізація наявних умов для свого професійного зростання. Має наступні ознаки: постійна самоосвіта викладача; участь в конференціях; виступи на методологічних семінарах, курсах підвищення кваліфікації, зустрічі з працівниками освіти; публікація статей про методику викладання у вищій школі; методичні рекомендації студентам по самостійній роботі; створення методичних рекомендацій для студентів по їх активізації і творчості.

3. Психологічні тести для викладачів з питань професійної культури, де відповіді викладачів характеризують їх позицію і установки.

4. Соціологічні опитування серед студентства. Особливість анкети полягає в тому, що студенти оцінюють не викладача, а себе в учбовому процесі під керівництвом цього викладача. Студентів запитують про те, чи ставлять вони питання викладачеві, чи можуть виділити головне в курсі, чи цікаво їм вчитися, чи відчують вони повагу з боку викладача, чи займаються на зайнятті сторонніми справами. У рамках цієї роботи було проведено анкетування студентів по трьох складових: емоційній настрої на зайнятті, організація пізнавальної діяльності і подання інформації.

Природно, що у кожного студента є своя суб'єктивна думка, але виявлені тенденції характеризуватимуть якість роботи викладача.

Вивчаючи думку студентів про якість учбового процесу, ми спробували проаналізувати, наскільки адекватно самі викладачі оцінюють успішність своєї педагогічної діяльності в тих її аспектах, які побічно піддавалися оцінці з боку студентів. Для відповіді на це питання паралельно з анкетуванням студентів анкету з подібними питаннями, заповнили викладачі.

Оскільки аналіз рівня мотивації викладачів проводився за п'ятибальною шкалою, то і оцінку якості учбового процесу також перевели в п'ятибальну систему для наочності порівняння показників.

За даними дослідження не можна однозначно сказати, що рівень мотивації співробітників вищої школи корелює з оцінками якості учбового процесу. Оскільки якість подання інформації зі збільшенням стажу роботи росте, покращується і процес організації пізнавальної діяльності, тоді як показник рівня мотивації спочатку поступово знижується, доходячи до певного критичного рівня, який, проте, ще не призводить до звільнення співробітника з вищим закладом (у цьому дослідженні такий пороговий рівень мотивації склав 2,8 балу), а потім плавно росте, доходячи до первинного рівня або навіть випереджаючи його. В даному випадку від рівня мотивації більше залежить емоційний фон зайняття із студентами.

Згідно з результатами анкетування студентів можна виділити моменти, що заважають охарактеризувати учбову діяльність студентів як цілеспрямовану, осмислену і продуктивну :

- Частенько студенти відмічають, що вивчають дисципліну з цікавістю, проте самостійно працювати не хочуть, на занятті відволікаються, займаються сторонніми справами.

- Трапляється, якщо викладач ставить питання, студенти над ними замислюються, намагаються відповісти, але своїх питань, що виникають в ході заняття, все-таки не задають.

- Вважаючи, що викладач відноситься до них з довірою і повагою, студенти, проте, не виправдовують цієї довіри (відмічають, що на занятті пасивні, працювати не хочуть, займаються сторонніми справами).

- Іноді, висловлюючи своє бажання продовжувати працювати з цим викладачем, студенти признаються, що вивчають дисципліну без інтересу, на занятті знаходяться в пригніченому настрої, займаються сторонніми справами.

Усе це може свідчити про те, що студенти не вірять в можливість вплинути на ситуацію, змінити щось на краще в учбовому процесі, займаючи пасивну позицію. Їх відношення до навчання важко назвати зацікавленим.

Аналіз результатів дозволяє зробити деякі висновки відносно причин отримання викладачами низьких балів з анкети:

- неврахування викладачем цільової групи при проектуванні учбового курсу;
- прояв неповаги до студентів;
- орієнтація викладача на інформацію на шкоду діяльності;
- неструктурованість курсів;
- нечіткість цілей і вимог;
- нецілеспрямованість контролю.

При розробці системи управління якістю освітнього процесу потрібна реалізація наступних заходів :

- Сформувані активну позицію студента в навчанні. Замість "мене учать", "я вчуся"
- Спроектувати курси відповідно до сучасних вимог;
- Укомплектувати навчально-методичні комплекси сучасними методиками, що дозволяють скоректувати організацію пізнавальної діяльності;
- Розширити можливості роботи обдарованих студентів по індивідуальному плану;
- Розробити курси для підвищення кваліфікації викладачів;
- Постійно контролювати рівень якості учбового процесу, аналізувати, обговорювати результати контролю;
- Розробляти заходи, що управляють, для підвищення рівня якості освітнього процесу.
- Зіставляти дані про рівень мотивації співробітників вищого навчального закладу і рівні якості роботи для вироблення і введення в дію відповідних мотивів і стимулів.

Необхідно ще раз підкреслити, що думка студентів не є єдиним джерелом інформації про діяльність викладача, але відбиває істотний показник якості - задоволеність споживача. Посилення орієнтації на споживача - один з ключових моментів управління якістю підготовки фахівця.

В результаті системи якості учбового процесу, що функціонує в університеті, було встановлено, що рівень мотивації співробітників вищої школи сильно впливає на загальний емоційний настрій на занятті, створює умови для взаємної поваги студентів і викладачів, а також дозволяє застосовувати в процесі навчання індивідуалізований підхід. Попри те, що рівень інформативності і структурованості процесу навчання і організації пізнавального процесу практично не залежать від рівня мотивації викладача, на емоційну складову можна вплинути за допомогою відповідних мотивів і стимулів, сформованих у відповідну мотиваційну систему вищої школи.

ДЖЕРЕЛА ТА ЛІТЕРАТУРА

1. Національний інститут стратегічних досліджень – <http://www.niss.gov.ua/articles/745/>
2. Вакулєнко В.М. До проблеми якості вищої педагогічної освіти /В.М. Вакулєнко // Вісник Луганського національного педагогічного університету імені Тараса Шевченка (педагогічні науки). – № 18 (113). – 2006. – С.21-27.
3. Ильенкова С.Д. Управление качеством: Учебник для вузов / С.Д. Ильенкова, Н.Д. Ильенкова, В.С. Мхитарян и др.; Под ред. С.Д. Ильенковой. – 2-е изд., перераб. и доп. – М.:ЮНИТИ-ДАНА, 2006. – 334 с.

ИНТЕГРАЦИЯ ОБУЧЕНИЯ И ВОСПИТАНИЯ НА УРОКАХ АНГЛИЙСКОГО ЯЗЫКА В УЗБЕКСКОЙ ШКОЛЕ

В настоящее время, в некоторых учебных заведениях объединены иностранные языки с другими предметами с целью решения определенных проблем, которые невозможно решить не только в рамках одного предмета, но и целого цикла предметов, так как требуется применение знаний разных наук (некоторые предметы в школе и вузах, диссертационные резюме и т.д.).

Интегрирование обучения и воспитания является одной из главных задач учебного процесса в школе, который должен не только обеспечивать формирование у учащихся определенных знаний, умений, навыков но и способствовать формированию взглядов и убеждений учащихся, их духовного и морального облика.

Воспитание учащихся на уроках английского языка в национальной школе, полностью подчиняясь общим закономерностям учебно-воспитательного процесса, вместе с тем имеет свои особенности, выражающиеся в отсутствии соответствующей языковой среды во многих районах Узбекистана, специфике эмоциональной сферы личности школьников, наличии национальных традиций, обрядов и другие.

В основном, пути, методы и формы воспитания учащихся в общеобразовательной школе уже достаточно изучены. Но всё же следует иметь в виду, что вопрос формирования идейно нравственных качеств школьников в процессе обучения второму (неродному) языку довольно сложный и еще недостаточно регулируемый со стороны учителей. Анализ литературы по проблеме (Ю.Азаров, Н. Болдырев, М.Захарина, И. Марьенко и др.) показал, что в научно-методических работах и в практике школ существует упрощенный подход к вопросу о воспитательных возможностях урока. Между тем, уроки по предметам гуманитарного цикла, особенно уроки английского языка, располагают большим воспитательным потенциалом в плане педагогического воздействия на школьников в силу интегрированного характера включённого в него учебного материала.

Предмет «Kids' English» среди других интегрированных школьных дисциплин имеет присущие лишь ему воспитательные функции. Главное назначение предмета - обеспечить речевое развитие учащихся. Связывая воспитательные задачи обучения с развитием навыков литературной речи, учитель одновременно должен стремиться и к реализации определённых воспитательных задач, как:

- формирование устойчивого интереса школьников к изучению английского языка как языка межнационального общения;
- формирование научного мировоззрения;
- воспитание моральных качеств личности и позитивных черт характера школьников;
- формирование позитивных чувств и эмоций, связанных с учебным процессом;
- воспитание и развитие творческих способностей учащихся и др.

Еще А. Дистервег подчеркивал, что «развитие и образование ни одному человеку не могут быть даны или сообщены. Всякий, кто желает к ним приобщиться, должен достигнуть этого собственной деятельностью... Извне он может получить только толчок».

Поэтому чрезвычайно важно воспитать у учащихся прежде всего глубокий интерес к изучению английского языка, как языка межнационального общения в нашей стране.

В ходе учебных занятий по английскому языку особое внимание следует уделять воспитанию у учащихся положительных мотивов учения. Этому могут помочь использование текстов социолингвистического плана, адаптированных для узбекских школьников; демонстрация всего богатства выразительных средств английского языка посредством привлекаемых на урок художественных текстов; усиление роли звукового, морфемного и этимологического анализов, построенных на понимании языковых значений; развитие логического мышления при изучении грамматических явлений английского языка и др.

В воспитании интереса к английскому языку велика роль занимательности, пробуждающей любопытство, которое переходит в любознательность и в свою очередь пробуждает интерес к предмету, постепенно перерастает в потребность в глубоком овладении знаниями и ведет к раскрытию и развитию потенциальных задатков и способностей школьников.

Поэтому на начальном этапе обучения языку главная задача состоит в том, как добиться, чтобы дети «тянулись» к нему всей душой и умом. Представим себе детей, впервые пришедших в школу- им приходится преодолевать своеобразные трудности, поскольку процесс перехода ребенка от мира игры к миру учебы очень сложен. Важная роль здесь отводится игровой деятельности. Игра сопровождается речью, к ней прибегают как к средству общения. К.Д.Ушинский писал: «Если мы сравним интерес к игре, а равно число и разнообразие следов, оставленных ею в душе дитяти, с подобным же влиянием учения первых 4-5 лет, то, конечно, все преимущество останется на стороне игры». В играх дети быстрее и качественнее овладевают особенностями интонирования. Игры «Составь картинку», «Магазин», «Он или она», «Чудесная коробочка», «Кто быстрее?», «Эхо» вызывают активность у детей с разным уровнем речевого развития [2]. Так, речевые игры с музыкальным сопровождением увеличивают занимательность в обучении интонированию, произношению и говорению учащихся.

Известны многочисленные методы формирования интереса и воспитания ответственного отношения учащихся к учению, например, использование познавательных игр, организация учебных дискуссий, сравнение близких по содержанию пословиц, поговорок, крылатых фраз и т.п., создание на уроках английского языка ситуаций, эмоционально – нравственных переживаний и др.

Их можно объединить в одну группу с современными интерактивными методами, направленными на формирование навыков активной познавательной деятельности школьников на основе интегрирования образовательного и воспитательного потенциала программного материала учебного предмета «Kids' English».

В условиях узбекской школы воспитательное воздействие на учащихся средствами английского языка заключается прежде всего в идейном содержании и целенаправленности учебного материала, в активизации речевидательной деятельности учащихся, в пробуждении у них интереса к социально – нравственной оценке общественных явлений, событий, поступков людей.

Можно выделить следующие этапы этой работы: речевое осмысливание учебного действия, использование творческих заданий (изложение, сочинение), создание практических ситуаций (диалог, беседа, выступление перед своими товарищами и т.п.). На этой основе происходит перевод знаний учащихся во взгляды и убеждения, а затем – в их поступки [4].

На уроках английского языка развиваются также волевые черты характера учащихся. Чтобы добиться успехов в изучении второго (неродного) языка учащийся узбекской школы должен научиться ставить перед собой четкую задачу – настроить себя на преодоление трудностей, организовать самоконтроль и самопроверку, предъявлять к себе определенные требования. Все это в конечном итоге способствует развитию силы воли учащихся, позволяющей успешно решать задачи обучения, самообразования и самовоспитания одновременно. В этом случае необходимо, чтобы содержание дидактического материала урока на всех его этапах целенаправленно вело учащихся к самостоятельному сделанным выводам обобщающего характера.

Особое внимание на уроках английского языка рекомендуется уделять изучению текстов патриотического содержания, способствующих воспитанию и преданности любви родине, уважения к государственным символам – гербу, флагу, уважения к старшим, к людям разных национальностей. Например, в 4 классе тексты «Мой родной край», «Моя Родина – Узбекистан», «Памятник», «Дружат дети на планете» позволяют успешно решать эти воспитательные задачи.

Многолетние наблюдения показывают, что обучение воспитывает только в том случае, если оно воздействует на эмоции учащихся. Знания, не затрагивающие эмоциональную сферу личности школьника, как правило, не превращаются в убеждения, не способствуют формированию позитивных нравственных качеств. Однако, эмоциональная сфера личности узбекского учащегося имеет ряд особенностей, выражающихся, например, в большей предрасположенности их к романтическо-сентиментальному направлению в искусстве и литературе, в почитании семейно – родовых отношений и обрядов. Это обусловлено влиянием на них социально – экономических, культурных, исторических и психологических факторов.

Учителям, хорошо знающим особенности чувств узбекских школьников, порой достаточно сказать несколько слов, чтобы ученик «оцепенел», «замер» или раскаялся в своем поступке. Происходит это потому, что учитель задел ученика за «живое», затронул сокровенные струны души его личности. Таковыми могут быть слова, затрагивающие чувства уважения младших к старшим, ответственности перед младшими, чувства мужского достоинства и т.п. – при умелом их использовании они могут стать важным инструментом педагогического воздействия на учащихся.

Особым направлением воспитания учащихся на уроке может считаться развитие способностей учащихся. Читая текст учебника, рассуждая вслух или рассказывая что-то на английском языке, ребята постоянно стимулируют свою мысль, облекая её в языковую форму. Значит, в процессе изучения языка одновременно развиваются память умственные способности и навыки мыслительной деятельности.

Развитие способностей происходит целенаправленно. В настоящее время, когда в науке и практике обучения большое внимание уделяется развитию самостоятельности и элементов творчества в мышлении школьников, важное значение имеет организация специальной познавательной деятельности по развитию способностей. Можно выделить три типа самостоятельных работ учащихся по характеру этой работы: воспроизводящие (репродуктивные), эвристические и творческие. По форме организации самостоятельные работы подразделяются на индивидуальные, фронтальные и групповые. Соответственно могут быть использованы методы репродуктивные, объяснительно-иллюстративные, частично-поисковые (или эвристические), проблемно-исследовательские [3].

Воспитательное значение имеет не только содержание изучаемого на уроке материала, но и организация активной учебно-познавательной деятельности учащихся. Урок – это прежде всего труд школьников. Безделье на уроке порождает леность, развращает детей и подростков. Большой воспитательный потенциал заложен в самой организации интенсивной, напряженной познавательной деятельности учащихся на уроке английского языка, основанного на оптимальном сочетании индивидуальной, фронтальной и групповой форм обучения. Такой труд способствует воспитанию у учащихся трудолюбия, упорства в достижении поставленной цели, любви к труду и уважения к людям труда. Ребенок, привыкший трудиться за школьной партой, также интенсивно работает на пришкольном опытном участке, арендованном поле и дома.

Воспитательная эффективность уроков английского языка возрастает, когда в его рамках решаются учебные и воспитательные задачи с одновременным активным использованием как методов обучения, так и методов воспитания. В методах обучения и воспитания много общего, они тесно связаны между собой.

Таким образом, для достижения взаимосвязи обучения и воспитания на уроках английского языка необходимо воздействовать не только на ум, но и на чувства, эмоции учащихся, организовать интенсивную, напряженную учебно-познавательную деятельность учащихся, соответствующую их интересам и потребностям, подобрать и использовать на уроке оптимальное сочетание методов обучения и воспитания, то есть интегрировать образовательные и воспитательные возможности уроков английского языка.

ИСТОЧНИКИ И ЛИТЕРАТУРА

1. Каримов И. Гармонично развитое поколение – основа прогресса Узбекистана. – Т., 1997.
2. Полат Е.С. Метод проектов на уроках иностранного языка // Иностранные языки в школе. – 2001. – №1.
3. Подласый И. П. Педагогика. – Владос, 2006. – Т. 2.
4. Подласый И. П. Педагогика начальной школы. – Владос, 2008.
5. Электронный ресурс. – Режим доступа: www.mail.ru/articles/sec1/sakovich

*Альбина Галиакберова
(Фергана, Узбекистан)*

ТЕХНОЛОГИЯ ПОВЫШЕНИЯ ПОЗНАВАТЕЛЬНОГО ИНТЕРЕСА В ПРОЦЕССЕ ОБУЧЕНИЯ СТУДЕНТОВ ИНОСТРАННЫМ ЯЗЫКАМ

Мотивация является одним из важнейших дидактических факторов. Поэтому будущих учителей необходимо вооружать специальными знаниями и формировать в них умение мотивировать учащихся.

Разнообразные исследования структуры деятельности человека неизменно подчеркивают необходимость в ней компонента мотивации. Любая деятельность протекает более эффективно и дает качественные результаты, если при этом у личности имеются сильные, яркие глубокие мотивы вызывающие желание действовать активно, с полной отдачей сил, преодолевать неизбежные затруднения, неблагоприятные условия и другие обстоятельства, настойчиво продвигаясь к намеченной цели. Все это имеет прямое отношение и к учебной деятельности, которая идет более успешно, если у учащихся сформировано положительное отношение к учению, если у них есть познавательный интерес, потребность в получении знаний по иностранным языкам, если у них воспитаны чувство долга, ответственности и другие мотивы учения.

Для того, чтобы сформулировать такие мотивы в процессе обучения иностранным языкам, используется весь арсенал методов организации и осуществления учебной деятельности – словесные, наглядные и практические методы, репродуктивные и поисковые методы, индуктивные и дедуктивные методы, а также методы самостоятельной учебной работы.

Таким образом, каждый из методов организации учебно-познавательной деятельности в процессе обучения иностранным языкам в то же время обладает не только информативно – обучающим, но и мотивационным воздействием. В этом смысле можно говорить о стимулирующе-мотивационной функции любого метода обучения.

Группу методов стимулирования и мотивации учения можно условно подразделить на две большие подгруппы. В первой из них представить методы формирования познавательных интересов у учащихся. Во второй – методы, преимущественно направленные на формирование чувства долга и ответственности в учении.

Специальные исследования, посвященные проблеме формирования познавательного интереса, показывают, что интерес во всех его видах и на всех этапах развития характеризуется, по крайней мере, тремя обязательными моментами: 1) положительной эмоцией по отношению к деятельности; 2) наличием познавательной стороны этой эмоции; 3) наличием непосредственного мотива, идущего от самой деятельности (Г.И. Щукина, Н.Г. Морозова).

Отсюда следует, что в процессе обучения иностранным языкам важно обеспечивать возникновение положительных эмоций по отношению к учебной деятельности к ее содержанию, формам и методам осуществления. Эмоциональное состояние всегда связано с переживанием душевного волнения: отклика, сочувствия, радости, гнева, удивления. Именно поэтому к процессам внимания, запоминания, осмысливания в таком состоянии подключаются глубокие внутренние переживания личности, которые делают эти процессы интенсивно протекающими, и оттого более эффективными в смысле достигаемых целей.

Для создания эмоциональных ситуаций в ходе уроков большое значение имеет художественность, яркость, эмоциональность речи учителя. Без всего этого речь учителя, конечно, остается информативно полезной, но она не реализует в должной мере функцию стимулирования учебно-познавательной деятельности учащихся. В этом, проявляется отличие методов организации познавательной деятельности от методов ее стимулирования. Входящие в методы формирования интереса приемы художественности, образности, яркости, занимательности, удивления, нравственного переживания вызывают эмоциональную приподнятость, которая в свою очередь

возбуждает положительное отношение к учебной деятельности и служит первым шагом на пути к формированию познавательного интереса в процессе обучения иностранным языкам.

Основным источником интересов к самой учебной деятельности является, прежде всего, ее содержание. Для того, чтобы содержание оказало особенно сильное стимулирующее влияние, оно должно отвечать целому ряду требований, сформулированных в принципах обучения (научность, связь с жизнью, систематичность и последовательность, комплексное образовательное, воспитывающее и развивающее влияние и т.д.).

*Гулрух Ганиева, Елена Васюк
(Фергана, Узбекистан)*

ИСПОЛЬЗОВАНИЕ МУЛЬТИМЕДИЙНО ИНФОРМАЦИОННО-КОММУНИКАЦИОННЫХ ТЕХНОЛОГИЙ ДЛЯ ПОВЫШЕНИЯ КАЧЕСТВА ПРОФЕССИОНАЛЬНОГО ОБРАЗОВАНИЯ

В связи с постоянными изменениями, происходящими в современном обществе, новых знаний и их накопление, современной моделью образования в мире является непрерывное образование, или образование на протяжении всей жизни.

Система дополнительного профессионального образования является видом непрерывного профессионального образования, связанная с профессиональной деятельностью человека и необходимостью в расширении профессиональных знаний и навыков. Главной функцией системы дополнительного профессионального образования направлена на совершенствование профессиональных навыков, умений и знаний, подразумевая собственное воспроизводство системы путем совершенствования профессиональных навыков, умений и знаний образовательных учреждений.

Развитие новых информационно-коммуникационных технологий в системе дополнительного профессионального образования - объективная необходимость для обеспечения решения проблем человечества.

Внедрение мультимедиа технологий в образовательные процессы является одним из ключевых моментов информатизации образования. В настоящее время мультимедиа технологии относятся к одним из наиболее динамично развивающихся и перспективных направлений информационных технологий. Мультимедиа - это комплекс аппаратных и программных средств, позволяющий пользователю работать с разнородными данными, организованными в виде единой информационной среды.

Актуальность применения мультимедиа технологий в образовательном процессе обусловлена тем, что на современном этапе нашего общественного развития происходит информатизация общества и широкое распространение глобальной компьютерной сети Интернет.

Применение ИКТ технологий в учебном процессе позволяет получить студентам умения и навыки, необходимые для жизни и работы в современном обществе.

Анализ литературы показал, что существует определенное разнообразие компьютерных информационно-коммуникационных технологий, которые могут быть использованы в обучении:

- Интерактивная доска;
- Система интерактивного опроса;
- Различные образовательные программы;
- Мультимедийный экран;
- Сетевые образовательные программы;
- Имитационные технологии;
- Диагностические комплексы.

При использовании **интерактивной доски** обычный урок становится более эффективным, повышается динамичность урока, открывается возможность видео действия и видео взаимодействия, к примеру, возможность оперативного получения информации с обновляющихся сайтов компаний автопроизводителей через сеть Интернет. Иными словами преподаватель, используя минимальные усилия со своей стороны, может постоянно находиться в информационном поле любой отрасли. Видеоконференция проводимая с использованием интерактивной доски позволяет обмениваться информацией вводимой из различных компьютеров в режиме реального времени, независимо от местоположения участников.

Так же используется **система интерактивного опроса**, состоящая из беспроводных пультов находящихся у каждого учащегося на столе, которая позволяет проводить мгновенный мониторинг освоения учащимися изучаемого материала. Возможности системы многообразны:

- общий опрос;
- мотивационный опрос на скорость, регистрирующий только первого правильно ответившего учащегося.
- определение желающего ответить на поставленный вопрос при устном опросе. Это позволяет избежать хороших ответов учащихся.

Таким образом, опрос становится более живым и за короткий промежуток времени объективную оценку получают все учащиеся группы.

Тенденции и перспективы развития науки и образования в условиях глобализации

В образовательном процессе могут быть использованы различные **электронные учебники**.

Использование электронных учебников на уроках и во внеурочное время позволяет:

- Достигать оптимального темпа работы учащихся то есть индивидуальный подход;
- Учащиеся становятся субъектом обучения, так как программа требует от них активного управления;
- Диалог с программой приобретает характер учётной игры, это у большинства учащихся вызывает повышение мотивации к учебной деятельности;
- Смягчать или устранять противоречие между растущими объёмами информации и рутинными способами её передачи, хранения и обработки.

Каждый учащийся входит в программу под своим именем. И из списка тем программы обучения можно выбрать теоретический минимум, практические задания, самоконтроль и компьютерный контроль.

Образовательные программы, являясь мультимедийным пособием, позволяют повысить степень самостоятельности учащихся, преподаватель лишь координирует действия учащегося. При необходимости студент может вернуться назад к непонятной ему теме.

Преподаватели могут создавать свою коллекцию занятий с использованием мультимедиа средств по разнообразным предметам и темам; обмениваться материалами друг с другом; использовать созданные материалы из года в год, адаптируя их под конкретную аудиторию и время.

Хотя подготовка к урокам с использованием информационных технологий требует от учителя больше времени, чем обычный урок, это не является недостатком. Как показывает практика, данные уроки эффективней традиционных.

Рассмотрим возможности использования мультимедиа средств на различных этапах занятия (таблица 1).

Таблица 1

Использование мультимедиа средств на разных этапах занятия

	Алгоритм деятельности	Время (мин.)	Содержание деятельности
Организация начала занятия	Демонстрация темы урока (на слайде представлены тема урока, иллюстрационный материал)	5	Обеспечение готовности студентов и оборудования к работе
Проверка домашнего задания	Решение дифференцированных тестов, индивидуальные задания с учетом различной подготовки студентов (с выполнением работы на интерактивной доске)	15	Включение студентов в работу; выявление уровня их знаний по заданному на дом заданию; устранение ошибок
Актуализация опорных знаний и способов действий	Обобщение по пройденному материалу; (на слайде представлены основные понятия по пройденной теме)	10	Выявление и восполнение недостающих знаний у студентов; подготовка к основному этапу урока
Изучение нового материала	Демонстрация нового учебного материала (на слайдах представлены цель и задачи урока, основные понятия, схемы, таблицы, рисунки, анимация, видеофрагменты, иллюстрации)	20	Использование педагогом различных способов активизации мыслительной деятельности студентов; включение их в поисковую работу
Практическая работа	Выполнение практических действий (заполнение таблиц, работа с интерактивными картами, групповые дифференцированные задания)	15	Развитие практических навыков, формирование умений самостоятельно приобретать и применять знания; Развитие коммуникативных качеств у студентов через совместную работу
Закрепление знаний	Выполнение творческого задания (применение знаний в новой ситуации, использование нестандартных ситуаций для решения проблем)	10	Использование различных способов контроля и самоконтроля знаний; рецензирование и оценка работ студентов
Подведение итогов	Оценивание работ; задание на дом (подготовка докладов, сообщений, рефератов, презентаций)	5	Поддержание и развитие познавательного интереса к предмету

Как видно из таблицы 1 при использовании на занятиях мультимедиа средств его структура принципиально не изменяется. В ней сохраняются все основные этапы, изменяется насыщенность урока, разнообразными становятся способы подачи материала. Применение таких занятий позволяет значительно экономить учебное время, т. к. преподавателю не надо его тратить на то, чтобы, написать текст на обычной

доске, используются заранее подготовленные диаграммы, рисунки, тесты, таблицы, карты и другие ресурсы, что делает возможным сохранение быстрого темпа занятия. Высвободившееся время используется для практической работы, закрепления темы.

На сегодняшний день мы не можем не задумываться над тем, что ожидает наших учащихся. Известно, что будущее потребует от них огромного запаса знаний в области современных технологий. Сегодня уже 60% предложений о работе требуют минимальных компьютерных знаний, и этот процент будет возрастать. Но подготовка молодёжи к будущему заключается не только в плане «готовности работать». Учащиеся должны освоить новые жизненно необходимые навыки в связи с тем, что современные информационные технологии всё глубже проникают в нашу жизнь. Информационный депозитарий глобальной компьютерной сети Интернет настолько велик, что умение извлечь из такого большого объёма информации нужный кластер выходит на первый план.

Таким образом, стремление к созданию инновационной экономики предопределяет объективную необходимость в решении задач совершенствования образовательной системы путем развития дополнительного профессионального образования с применением новых информационно-коммуникационных технологий, целью которого является устранение дефицита квалифицированных управленческих кадров.

Развитие дополнительного профессионального образования с применением новых информационно-коммуникационных технологий становится одним из важных факторов формирования нового типа хозяйственного мышления и поведения, подготовки современных кадров руководителей и аналитиков, способных, основываясь на мировом опыте, распространить и реализовать передовые методы управления.

Внедрение информационно-коммуникационных технологий в жизнедеятельность общества позволяет усилить мотивационную составляющую к познавательной деятельности, самореализации, обмену опытом и навыками, тем самым получая качественные характеристики собственных знаний.

Современный мир осознал, что высокого уровня производительности и рыночной конкурентоспособности можно достичь только при помощи знаний. В развитых странах знания превращаются в важнейший фактор производства, имеет место опережающий рост объема предоставления «знаниемских» услуг, стремительное увеличение масштабов использования новых информационно-коммуникационных технологий, инновации превращаются в главный источник экономического роста и повышения конкурентоспособности. Это ведет к повышению ценности человеческого капитала и увеличению инвестиций в образование и подготовку кадров. Накопленные знания останутся бесполезным грузом, если они не будут применяться на практике. Применять знания может только высококвалифицированный специалист, усвоивший в процессе обучения совокупность систематизированных знаний, умений и навыков, приобщившийся к созданным предыдущими поколениями духовным богатствам, результатам познания, отраженным в науках о природе, обществе, технике и искусстве.

ИСТОЧНИКИ И ЛИТЕРАТУРА

1. Беляков Е. В. Понятие информационно-коммуникационных технологий (ИКТ) и их роль в образовательном процессе [Электронный ресурс]. – Режим доступа: http://belyk5.narod.ru/IKT_new.htm
2. Дворецкая А. В. Основные типы компьютерных средств обучения // Школьные технологии. – 2004. – № 3. – С.35.
3. Новенко Д. В. Новые информационные технологии в обучении // Научно-методический журнал «География в школе». – М.: «Школа-пресс», 2004. – №5. – С. 48.
4. Таможняя Е. А. Компьютерные технологии: возможности использования // Научно-методический журнал «География в школе». – М.: «Школа-пресс», 2004. – № 4.

*Мухаммадали Жалилов, Алижон Асимов, Хурият Обидхужаев
(Фергана, Узбекистан)*

BOSHLANG'ICH SINFDA MASALA YECHISHGA YANGICHA YONDASHUV

Mantiqiy tafakkur qilish (tafakkur) xazrati inson aqliy faoliyati, aql zakovati, muomala jarayoni, ongli xatti-harakatning yuksak shakli hisoblanadi. Mustaqil fikrlash tevarak atrofni, ijtimoiy muhitni hamda voqelikni bilish quroli, shuningdek insonning keng ko'lamdagi faoliyatini oqilona, omilkorlik bilan amalga oshirishning asosiy sharti xisoblanadi.

Fikrlash qalb, ong va sezgilarning uyg'unligi haqida Arastu, fikrning ezgulikka yo'naltirishilishi haqida U.Xayyom, fikrning bosqichliligi haqida R.Galperin, fikrlashda umumlashirish haqida R.Davidov ta'limotlari mavjud.

Mustaqil fikrlashning ilk kurtaklarini to'g'ri parvarishlash kelajakda kutilgan natijalar beradi.

YUqoridagilardan ko'rinadiki, ijodiy, mustaqil fikrlaydigan yoshlarni tarbiyalash hozirgi davrda ta'lim oldida turgan dolzarb muammolardan biridir.

Mustaqil fikrlashga o'rgatish boshlang'ich ta'limdan boshlanadi.

Boshlang'ich sinfda matematika fanini o'qitishda matnli masalalarning ahamiyati ulkandir. Masalalarni echa borib o'quvchilar yangi matematik bilimlarni egallaydilar, amaliy faoliyatga tayyorlana boradilar.

Masalalar ularning mantiqiy fikrlashlarini rivojlantirishga imkon beradi.

Boshlang'ich sinfda matematika talimi o'quvchining mantiqiy fikrlash qobiliyatini shakllantirish va rivojlantirishga o'z fikrini mustaqil bayon qila olishga xamda taolimning keyingi bosqichida o'qishni davom ettirishga xizmat qiladi.

Maktabda matematik masalalarni echish o'quvchilarga matematik tushunchalarni to'g'ri shakllantirishga uni o'rab turgan muxitning o'zaro aloqadorlikdagi turli tomonlarini chuqurroq aniqlashga yordam beradi, o'rganilayotgan nazariy qoidalarni qo'llashga, kuzatilayotgan xodisalardagi xar xil sonli bog'lanishlarni yuzaga chiqarish imkonini beradi.

Shu bois boshlang'ich sinf o'qituvchisi masala tuzishga, masaladan masala xosil qilishga va turli chizmalardan foydalanishga katta e'tibor qaratmog'i lozim.

Shunga bir necha misol keltiraylik.

1- masala

1) Koptok 800 so'm turadi. SHunday 4 ta koptok qancha turadi? SHunday 2ta koptokchi? 8ta shunday koptokchi?

Masalani tayanch sxemasi:

Baho	Miqdor	Hajmi
800 so'm	4 ta	?

ko'paytuvchi ko'paytuvchi ko'paytma

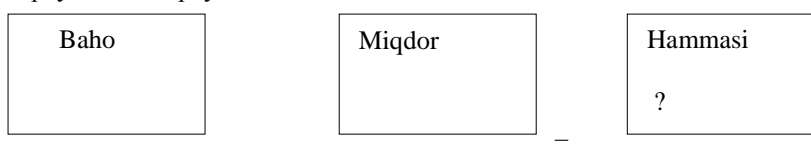

1-chizma

Bundan tashqari yuqoridagi masalalarni quyidagicha sxematik ifodalash maqsadga muvofiq bo'ladi:

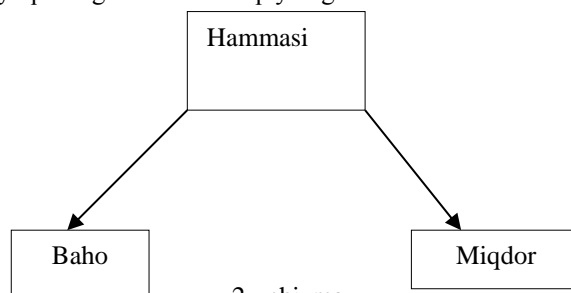

2 - chizma

Yana bir misol sifatida quyidagi masalani ko'raylik:

2-masala

Fermer qishga mollar uchun 12 t em g'amladi. Mollarga dekabrda 3 t, yanvarda 4t 2 s em berdi. Qancha em qoldi?

Bu 2- masala sxemasini Venn diagrammasi orqali quyidagicha tasvirlash mumkin:

G'amlangan em

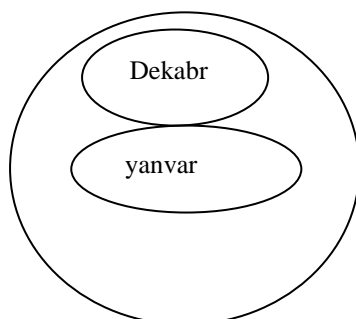

3 -chizma

Yuqoridagi chizmalar yordamida mantiqiy fikrlashni talab qiladigan masalalarni echish mumkin.

Masaladan masala xosil qilishning bir nechta usullarini ko'rib chiqaylik.

Xar qanday sodda masalaga teskari masala tuzish:

Masala. Tikuvchilik fabrikasida 400 ta ayollar ko'ylagi va 280 ta bolalar qo'ylagini tikishdi. Fabrikada xammasi bo'lib nechta ko'ylak tikilgan ?

Bu masaladan quyidagi masalalarni tuzish mumkin:

1-masala: Tikuvchilik fabrikasida 680 ta ayollar va bolalar ko'ylagini tikishdi. Agar ayollar ko'ylagi 400 ta bo'lsa, qancha bolalar ko'ylagini tikishgan?

2-masala: Tikuvchilik fabrikasida 680 ta ayollar va bolalar ko'ylagini tikishdi. Agar bolalar ko'ylagi 280 ta bo'lsa, qancha ayollar ko'ylagini tikishgan?

YUqoridagi masalalarga diqqat qilinsa, berilgan masalada yigindini topish kerak, keyingi masalalarda esa qo'shiluvchilarni topish zarur, yuqoridagi kabi masalalar tuzilishini quyidagi tayanch sxema orqali taosvirlash mumkin:

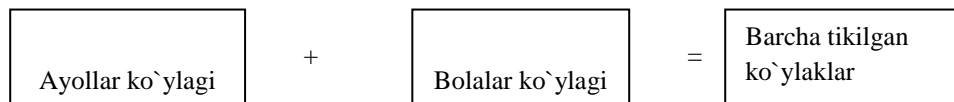

SHunday sxema orqali xar qanday murakkab masalalardan yangi masalalar xosil qilish mumkin.

Masalan, Tikuvchilik fabrikasida 400 ta ayollar ko'ylagi tikishdi. Bu bolalar ko'ylagidan 120 ta ortiq fabrikada xammasi bo'lib, nechta ko'ylak tikilgan?

Masalani sonli ifodasi : $400 + (400 - 120) = 680$ ta

Bu masalaning tayanch sxemasi quyidagi ko'rinishda bo'ladi:

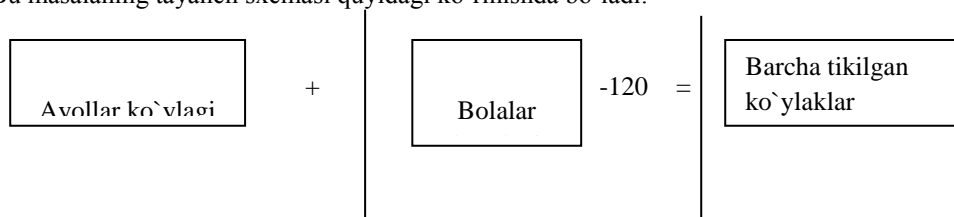

Bu masaladan quyidagi masalalarni xosil qilish mumkin:

3-masala: Tikuvchilik fabrikasida 280 ta bolalar ko'ylagi tikishdi. Bu bolalar ko'ylagidan 120 ta kam. Fabrikada xammasi bo'lib, nechta ko'ylak tikilgan?

Masalaning sonli ifodasi : $280 + (280 - 120) = 680$ ta

4-masala. Tikuvchilik fabrikasida 680 ta ayollar va bolalar ko'ylagini tikishdi. Agar ayollar ko'ylagi bolalar ko'ylagidan 120 ta ortiq bo'lsa, fabrikada qancha bolalar ko'ylagi tikildi?

Masalaning sonli ifodasi : $(680 - 120) : 2 = 280$ ta

*Ирина Жовтоніжко, Наталя Фролова
(Харків, Україна)*

ДИСТАНЦІЙНА ОСВІТА ЯК ВАЖЛИВИЙ ЕЛЕМЕНТ САМОСТІЙНОЇ ПІДГОТОВКИ МАЙБУТНІХ ФАРМАЦЕВТІВ (НА ПРИКЛАДІ ВИВЧЕННЯ КУРСУ «ФІЗИЧНІ МЕТОДИ АНАЛІЗУ»)

У зв'язку з глобальною інформатизацією і входженням української вищої школи в міжнародний освітній простір з'являються нові завдання та проблеми їх реалізації у сфері вищої освіти. Одним з найважливіших напрямків у вирішенні даної проблеми є впровадження нових інформаційних форм, методів роботи зі студентами вищої школи. Застосування інформаційних технологій у навчальному процесі дозволяє забезпечити доступ до знань з навчальної дисципліни поза особистого спілкування з викладачем, можливість широкого розповсюдження навчальної та іншої інформації в реальному масштабі часу для будь-якої зацікавленої аудиторії, організувати освітній процес з використанням зворотного зв'язку для оперативного контролю ступеня засвоєння знань студентами. Тому характерної значущості набуває розвиток дистанційної освіти. Зокрема, використання дистанційної освіти у процесі самостійної підготовки фахівців фармацевтичної галузі є надзвичайно важливим елементом.

Педагогічними дослідженнями цієї проблеми займалися А. Андрійв, А. Антипін, Н. Гендіна, А. Кашаєв, С. Коряковцев, Т. Костіна, В. Кремень, А. Полат, А. Ракхошкін, І. Сергієнко, А. Шабанов та інші вчені.

Аналіз науково-педагогічної літератури [2; 6; 7] показав, що дистанційна освіта це новий інструмент для реалізації навчального процесу, який передбачає активне спілкування між викладачем та студентом за допомогою сучасних інформаційних технологій та мультимедіа. Тобто це комплекс освітніх послуг, наданих за допомогою спеціалізованого інформаційно-освітнього середовища, орієнтованого на засіб обміну інформацією на будь-яких відстанях через мережу Інтернет.

Дистанційне освіта являє собою сукупність сучасних педагогічних, комп'ютерних і телекомунікаційних технологій, методів і засобів, що забезпечує можливість навчання без відвідування навчального закладу, із

забезпеченням регулярними консультаціями у викладачів навчального закладу. Вона не регламентує тимчасові та територіальні вимоги до реалізації навчального процесу [1; 3; 6].

На наш погляд, дистанційна освіта є цілеспрямованим організованим процесом активної опосередкованої спільної діяльності викладачів і студентів, в ході якої майбутні фахівці набувають знань та навичок, необхідних для їхньої майбутньої професійної діяльності. Ця форма навчання надає свободу вибору місця, часу і темпів навчання, а також дозволяє отримувати освіту для студентів з регіонів, де немає ніяких інших можливостей для професійної підготовки або отримання високоякісної вищої освіти, немає університету бажаного профілю тощо.

Дистанційну освіту характеризують такі показники: різноманіття рівнів – від початкової до вищої освіти; не ставить вікових обмежень – студентами можуть бути люди будь-якого віку; надає можливість вивчення на професійному рівні будь-якої науки; використовує декілька методів навчання (листування, друк, радіо і телебачення, практичні роботи, відкриті іспити); різноманіття країн, що застосовують такий метод.

Зауважимо, що використання дистанційного навчання має низку переваг: можливість доступу до інформації в будь-який час зручний для студента; можливість вчитися одночасно на різних факультетах цього ж, або різних університетів, навіть у різних країнах; можливість організовувати навчальний процес відповідно до потреб студента; наявність зворотного зв'язку між студентом і викладачем; можливість швидкого оновлення навчального матеріалу; задоволення потреб студентів для інтеграції інформаційних технологій з джерелами знань; можливість організації швидкого доступу до необхідної інформації [1; 5].

Необхідно також звернути увагу й на ряд недоліків у такій формі навчання. Зокрема, до них можна віднести: недостатні навички роботи з комп'ютером викладачів та студентів; відсутність досвіду в дистанційному навчанні; невелика кількість методичних матеріалів для підготовки і впровадження дистанційного навчання; недостатній розвиток інформаційно-комунікаційної інфраструктури; проблема пошуку висококваліфікованих кадрів та ін. [4; 5].

Як відомо, навчання за дистанційною формою не може бути проведене без відповідного технічного забезпечення робочого місця як викладача, так і студента, яке включає в себе, наявність сучасного комп'ютера з усіма додатковими пристроями: веб-камера, мікрофон, що дозволяє вести бесіду в системі on-line, а також необхідно відповідне програмне забезпечення та оцифрований навчальний матеріал. Окрім того, невід'ємною частиною даного процесу є і відповідна кваліфікація та професіоналізм викладача, який виконує окрім функцій викладача ще й функції тьютора.

Зауважимо, що дистанційна освіта успішно використовується більшістю вищими навчальними закладами України. Зокрема, у Національному фармацевтичному університеті (НФаУ) система дистанційного навчання також успішно застосовується. Дана система дозволяє вирішити безліч завдань. В системі дистанційної освіти є електронна бібліотека, в якій розміщуються електронні навчально-методичні комплекси, розроблені викладачами університету, з різних навчальних предметів. Таке розміщення є дуже зручним, оскільки дозволяє студентам вивчати навчальні посібники, навчально-методичні посібники через Інтернет. Вхід в дану систему можливий тільки через логін і пароль, що видаються кожному студенту індивідуально, тим самим запобігається несанкціонований вхід в дану систему сторонніх користувачів. Система дистанційної освіти не обмежується тільки функціями електронної бібліотеки. Через цю систему видаються завдання з тих чи інших навчальних предметів. Також дана система дозволяє провести контроль отриманих даних. Для цих цілей застосовуються контрольні-вимірні матеріали або тести.

Зазначена система дистанційної освіти володіє величезною кількістю можливостей. Зокрема, окрім теоретичних навчальних матеріалів є можливість викласти завдання для виконання самостійних, контрольних, курсових та дипломних робіт, а також підсумкового модульного контролю. Крім того, для забезпечення ефективного навчання студенти мають постійну підтримку і консультації з боку викладачів, on-line відео лекцій, віртуальних тренажерів та інших технологічних рішень. Вони мають можливість висилати виконані роботи по Інтернету, і тут же бачити отримані зауваження й остаточну оцінку. Також в цій системі є календар, і викладач може регламентувати виконання робіт за часом.

Зазначимо, що електронні методичні матеріали для дистанційного навчання були також розроблені й використовуються на практиці серед студентів денної та заочної форми навчання на кафедрі фізики НФаУ. Матеріали використовуються як для самостійного вивчення майбутніми фармацевтами навчального матеріалу, так і для тестування їхніх знань під час іспитів.

Наведемо фрагмент одного з варіантів комп'ютерного тестового завдання для перевірки рівня знань студентів-фармацевтів з курсу «Фізичні методи аналізу».

1. *Що таке спектр електромагнітних хвиль речовиною?*
 - 1) діапазон електромагнітних хвиль від ультрафіолетової до інфрачервоної області;
 - 2) залежність оптичної густини речовини від його концентрації у розчині;
 - 3) залежність коефіцієнта поглинання від часу;
 - 4) залежність поглинання хвиль речовиною інтенсивності падаючого на нього випромінювання;
 - 5) залежність коефіцієнта поглинання від довжини хвилі або частоти випромінювання.
2. *Коли спостерігається явище повного внутрішнього відбиття світла в рефрактометрі?*

- 1) при проходженні світла з середовища з великим показником заломлення у середовище з меншим показником заломлення;
- 2) при проходженні світла з середовища з меншим показником заломлення у середовище з більшим показником заломлення;
- 3) при падінні світла перпендикулярно межі розділу середовищ;
- 4) при ковзному падінні променів світла на межу розділу середовищ;
- 5) такого явища не існує.
3. *Фізичною основою мас-спектроскопії є:*
 - 1) вплив електричних і магнітних полів на пучки іонів досліджуваної речовини;
 - 2) фрагментація молекул електронним ударом;
 - 3) рух іонних пучків паралельно магнітному полю;
 - 4) аналіз залежності іонного струму від величини заряду різних фрагментів молекул;
 - 5) поділ в просторі пучків позитивних і негативних іонів.
3. *Рівняння Вульфа-Брегга, що зв'язує довжину хвилі рентгенівського випромінювання λ , бреггівський кут*

Θ , міжплощинні відстані в кристалі та порядок дифракції n , має вигляд:

- 1) $\lambda \sin \Theta = nd$;
- 2) $2d \cos \Theta = \pm n\lambda$;
- 3) $2d \sin \Theta = n\lambda$
- 4) $2\pi d \sin \Theta = n\lambda$;
- 5) $2\lambda \sin \Theta = nd$.

Досвід роботи засвідчує, що впровадження поданого тестового завдання дозволяє достатньо об'єктивно оцінити та проконтролювати рівень знань студентів-фармацевтів, визначити прогалини в оволодінні певними фізичними поняттями, термінами та властивостями.

Беручи до уваги вищевикладений матеріал, ми можемо зробити висновок, що система дистанційного навчання є ще досить молодою формою навчання, вона розвивається, і при цьому дає можливість вирішувати нагальні педагогічні завдання з урахуванням сучасного розвитку інформаційних технологій. Окрім того, впровадження дистанційної освіти у освітній процес майбутніх фармацевтів збільшує ефективність їхньої самостійної роботи, забезпечує абсолютно нові можливості для їх творчого натхнення, придбання та комунікації різних професійних навичок, формування вміння швидко і правильно приймати рішення в складних професійних ситуаціях.

ДЖЕРЕЛА ТА ЛІТЕРАТУРА

1. Антипина О. Н. Дистанционное обучение через Интернет на экономическом факультете МГУ / О. Н. Антипина // Вестник Московского университета. – Серия 6 : Экономика. – 2001. – № 6. – С.3–14.
2. Десятов Т. М. Дистанційне навчання в системі неперервної професійної освіти / Т. М. Десятов // Педагогіка і психологія. – 2003. – № 1. – С. 75 – 80.
3. Іщенко М. О. Моніторинг розвитку дистанційного навчання в Україні // Наукові праці : наук.-метод. журнал / М. О. Іщенко, Л. Ф. Іщенко. – Вип. 161. – Том 103 : Комп'ютерні технології. – Миколаїв : вид-во ЧДУ імені Петра Могили. – С. 123 – 127.
4. Павленко О. О. Використання дистанційного навчання у вищих навчальних закладах / О. О. Павленко // Вісник національного технічного університету України «Київський політехнічний інститут». Серія : Філософія. Психологія. Педагогіка. – 2007. – № 3 (21). – С. 78 – 85.
5. Полат Е. С. Педагогические технологии дистанционного обучения : учеб. пособие для студ. высш. учебных заведений / Е. С. Полат. – 2-е изд., стер. М. : Изд-ий центр «Академия», 2008. – С. 201 – 210.
6. Шевелев Н. А. Организация образовательной среды вуза на основе системы дистанционного обучения // Высшее образование в России / Н. А. Шевелев, Т. А. Кузнецова. – 2011. – № 7. – С. 88 –93.

*Дилфуза Закирова, Гулрух Ганиева
(Фергана, Узбекистан)*

АБУ НАСР ФАРОБИЙНИНГ АСАРЛАРИДА АХЛОҚИЙ ФАЗИЛАТЛАР ВА УЛАРНИ ШАКЛЛАНТИРИШ МАСАЛАЛАРИ

Уйғониш даврининг маънавий маданиятида (бадий адабиёт, таълим-тарбия, фалсафа, тарих, санъат соҳасида) инсон ахлоқи, хулқ-одоби масалалари энг муҳим масала сифатида олдинга сурилди. Чунки инсонни ташқи муҳитдан, тирик жониворлардан фарқ қилдириб турувчи хислат-ақл билан бир қаторда унинг ахлоқидир. Шунинг учун ахлоқ ҳақида фикр юритиши инсонни, инсонийликни ўрганиш, инсоншуносликдан иборат эди. Шунинг учун бу даврдаги гуманистик дунёқараш тизимида ахлоқшунослик етакчи ўринлардан бирини эгаллар эди.

Уйғониш даврининг мутафаккирлари, шоирлари ўз ижодларида ахлоқ, ахлоқийликка, унинг ҳаётий турли соҳаларидаги кўринишларига жуда катта эътибор бердилар. Шуниси характерлики, ахлоқ, ақл билан узвий боғлиқ ҳолда, доно ахлоқ, тафаккурга асосланган ахлоқ сифатида талқин этилди ва хулқ-одат, амалий ахлоқ ҳақидаги таълимот вужудга келди. Буни ўша давр гуманизмининг ўзига хос хусусиятларидан дейиш мумкин.

Фаробий таълим-тарбияга бағишланган асарларида таълим-тарбиянинг муҳимлиги, унда нималарга эътибор бериш зарурлиги, таълим-тарбия усуллари ва услуги ҳақида фикр юритади. “Фозил одамлар шахри”, “Бахт-саодатга эришув тўғрисида”, “Ихсо-ал-улум”, “Илмларнинг келиб чиқиши”, “Ақл маънолари тўғрисида” каби асарларида ижтимоий тарбиявий қарашлари ўз ифодасини топган.

Фозил шахар, ундаги умумий маданий равақ муносабати билан Фаробий ахлоқ, хулқ-одоб масалаларига жуда катта эътибор берди.

Хулқ-одоб масалаларини Фаробий инсоннинг интеллектуал сифатлари-“ақллиги”, “донолиги” билан узвий боғлиқ ҳолда олиб текширади. Шунинг учун у қайд қилган ва таҳлил этган ахлоқий тушунчалар, категориялар кишиларнинг ўзаро муносабатларида мавжуд бўлган хулқ нормаларининг ифодасигина эмас, балки кишиларнинг ўз тарихлари давомида олиб борган ақлий фаолиятларининг ҳам натижалари сифатида талқин этилади.

Ақлий фаолият инсоннинг табиатидан, ўз моҳиятидан келиб чиққанлиги учун, Фаробий хулқ нормаларини ҳам инсоннинг кундалик ҳаёт фаолиятидан келтириб чиқарди. Шунинг учун ахлоқ категориялари Аллоҳ томонидан ёки қандайдир инсондан ташқаридаги кучлар томонидан олдиндан белгилаб қўйилмай, балки кишиларнинг турмушдаги аниқ муносабатларидан келиб чиқади. Улар ўзгариб, ривожланиб туради. Инсоннинг барча қобилият, хислат, фазилатларини Фаробий икки- табиий, туғма хислатларга ва бахсий тажриба, ҳаёт амалиёти жараёнида қўлга киритилган хислатларга ажратади. Табиий хислатларга, унинг кўрсатишича, турли биологик, жисмоний ва айрим руҳий хислатлар ёки инсоннинг интеллектуал ва жисмоний имкониятларидан келиб чиқувчи қобилиятлар, масалан, инсон организми бирор ишни бошқаришга қобил эканлиги, ҳаракатчанлик, суствлик, яъни ҳозирда темперамент номи билан маълум бўлган нерв системасининг хусусиятларидан келиб чиқувчи хислатлар қиради.

Ҳаёт тажрибасида қўлга киритилган хислатларга илм-фанга, маълум хунарга эга бўлиш, ахлоқий нормалар кабилар қиради. Инсоннинг илм-фан, хунарни эгаллай олиши туғма хислат эмас. Акс ҳолда - дейди Фаробий, - давлат бошлиқлари ўз даражаларини шахсан олиб борган фаолиятлари, қобилиятлари ёрдамида эмас, балки туғма хислатлари ёрдамидагина қўлга киритган бўлур эдилар.

Ахлоқий сифатлар ва фазилатлар, илмий билим, хунар турли санъатлар сингари инсон томонидан шахсий ҳаёт жараёнида, ташқи муҳит таъсирида қўлга киритилади. Бунда, Фаробий таъкидлашича, ироданинг катта ўрни бор. Демак, ижтимоий муҳит, жамоадаги муносабатлар ва ирода инсоннинг ахлоқий, маънавий кийфасининг шаклланишида ҳал қилувчи роль ўйнайди.

Фаробий инсоннинг шаклланишида таълим-тарбияга катта эътибор беради. Таълим бериш-ўқувчига ўқиш, ўрганиш асосида фан, назарий билим беришдир. Тарбия бериш эса ёшларга маълум хунарни эгаллаш учун зарур бўлган хулқ нормаларини ва амалий малакаларини ўргатишдир.

Фаробий ўзининг “Бахт-саодатга эришув ҳақида” ги асарида таълим бериш оддийдан мураккабга қараб боришга асосланиши лозимлигини кўрсатади. Таълим-тарбия бериш бўйича ўз вазифасини бажармовчи ўқитувчи ва давлат бошлиғи ҳурматга сазовор эмас ва у ўз лавозимига тўғри келмайди, деб кўрсатади Фаробий. Ўзининг “Фалсафадан олдин нимани ўрганиш керак” деган асарида шундай дейди: “Бахт саодатга эришувнинг зарурий шартини - илм - фанни, назарий билимларни эгаллашдир. Назарий билимни эгаллашга киришувдан олдин, - деб кўрсатади Фаробий, - одам ўзини тайёрлаши зарур, ўз хулқини турли табиий хирслардан тозалаш керак, унда турли лаззатларга, кайф-сафога эмас, ҳақиқатга бўлган хирс қолиши керак. Шу билан бирга, нурқ қувватининг кучини ошира бориши даркорки, бу унинг энг истаган хоҳиши бўлиб қолсин”.

Илм-фан билан шуғулланиш кишидан юксак маҳорат талаб қилади. Фаробий, ҳақиқий олим бўлиш инсондан ҳар томонлама етук бўлишни, яъни ақлли, билимдон бўлишни, ахлоқий покликни талаб этади, деб кўрсатади.

“Илмни ўрганишга киришмоқчи бўлган одам, - дейди у, - ёш, камтар бўлиши, яхши саломатликка эга бўлиши, одобли ва тарбия кўрган, қатъий, айёрлик ва алдашдан узоқ, турли салбий қилиқлардан ўзини сақлай

оладиган, илм ахлларига хурмат билан қарайдиган бўлиши зарур”. Форобий таъкидлаб кўрсатадики, ”билим яхши хулқ - одоб билан безатилган бўлиши керак”.

Олий ахлоқий фазилатлар деганда Фаробий хатти-харакатларда намоён бўлувчи билимдонлик, донолик ва мулоҳазалик, виждонли, камтар бўлиш, кўпчилик мақсадларини ўз шахсий мақсадидан юқори қўйиш, ҳақиқатга, муҳаббат, маънавий юксакликка интилиш, адолатни севиш кабиларни тушунади, салбий ахлоқий хислатларни : жоҳиллик, айёрлик, ёлғончилик, адолатсизлик, золимлик, хасислик, очкўзлик, бойликка интилиш, турли хирсларга берилишни қоралайди. Ахлоқий фазилатлар устида фикр юритр экан, Фаробий давлат раҳбари олий ахлоқий фазилатларга эга бўлиши, ахлоқий идеални ўзида мужассамлаштириши зарурлигини қайд қилади. Фаробий ахлоқ тушунчасига ақл билан узвий боғлиқ ҳолда, тафаккурга асосланган ахлоқ сифатида қарайди. Бундан биз Фаробийнинг ахлоқни хулқ меъёрлари ифодаси сифатидагина эмас, балки кишиларнинг ақлий фаолиятининг натижаси сифатида ҳам талқин этганлигини кўраимиз.

Фаробийнинг таълим тарбия йўллари, усуллари, воситалари ҳақидаги қарашлари ҳам қимматлидир. У инсонда гўзал фазилатлар икки йўл- таълим ва тарбия йўли билан ҳосил қилинади. Таълим назарий фазилатларни бирлаштиради, тарбия эса туғма фазилат- назарий билимлар ва амалий касб-ҳунар, хулқ-одоб фазилатларини бирлаштиради, таълим сўз ва ўрганиш билан, тарбия эса амалий иш, тажриба билан амалга оширилади, дейди. Ҳар иккаласи бирлашса, етуклик намоён бўлади, аммо бу етуклик билим ва амалий кўникмаларни қай даражада ўрганганлигига қараб пайдо бўлади, деб кўрсатади.

Фаробий таълимда барча фанларнинг назарий асослари ўрганилса, тарбияда маънавий-ахлоқий қоидалар, одоб меъёрлари ўрганилади, касб-хунарга оид малакалар ҳосил қилинади, деб уқтиради. Бу муҳим вазифа тажрибали тарбиячилар томонидан таълим-тарбиянинг турли методлари ёрдамида амалга оширилади, Фаробий таълим- тарбия ишларини икки йўл билан амалга оширишни назарда тутди.

“Амалий фазилатлар ва амалий санъат (касб-хунар)лар ва уларни бажаришга одатланиш масаласи”га келганда, бу одат икки йўл билан ҳосил қилинади: булардан биринчиси- қанотбахш сўзлар, чорловчи, илҳомлантирувчи сўзлар ёрдамида одат ҳосил қилинади, малакалар вужудга келтирилади, одамдаги ғайрат, қасд- интилиш ҳаракатга айлантирилади.

Иккинчи йўл (ёки усул) – мажбур этиш йўли. Бу усул гапга кўнмовчиқайсар шахарликлар ва бошқа сахройи халқларга нисбатан қўлланилади. Чунки улар ўз истакларича, сўз билан ғайратга қирадиганлардан эмаслар. Улардан бирортасина назарий билимларни ўрганига киришса, унинг фазилати яхши бўлади. Касб-хунарларни ва жузъий санъатларни эгаллашга интилиш бўлмаса, бундай одамларни мажбур этмаслик керак. Чунки шахар халқларига тарбия беришдан мақсад- уларни фазила эгаси қилиш ва санъат ахлларига айлантиришдир.

Демак Фаробий таълим-тарбияда рағбатлантириш, одатлантириш, мажбур этиш методларини илгари сурган. Ҳар иккала усул ҳам пировардида инсонни ҳартомонлаа камолга етказиш мақсадини кўзлайди. Форобийнинг ижтимоий-сиёсий, ахлоқий таълимотида Шарқ Уйғониш даври ижтимоий тафаккурининг илғор қарашлари, ютуқлари ўзининг ёрқин ифодасини, назарий мужассамини топди.

Хулоса қилиб айтганда Фаробий педагогик таълимотининг асосида комил инсонни шакллантириш, инсоннинг ўз моҳияти билан ижтимоийлиги, яъни фақат жамиятда, ўзаро муносабатлар жараёнида комилликка эришади, деген фалсафий қарашни ётади.

Инсонни камолга етишида ҳам ақлий, ҳам ахлоқий тарбиянинг ўзаро алоқаси муҳим аҳамият касб этади. Бунда Фаробий тавсия этган таълим ва тарбия усуллари ҳозирги даврда ҳам ўз аҳамиятини йўқотмаганлиги билан диққатга сазовордир.

Фойдаланилган адабиётлар

1. Каримов И. «Ўрта асрлар шарқ алломалари ва мутафаккирларининг тарихий мероси, унинг замонавий цивилизация ривожига роли ва аҳамияти». Халқаро конференция “Тарихий, маданий ва маънавий меросимиз, урф-одат ва кадриятларимиз-интеллектуал келажагимизнинг мустаҳкам пойдевори” нутқидан. – Самарқанд ш. 15 май 2014 йил.
2. Хашимов К., Нишонова С. Педагогика тарихи. Дарслик. – Тошкент: “Истиқлол” нашриёти, 2005. – 79-81 бетлар.
3. Хайруллаев М., Уйғониш даври ва Шарқ мутафаккири. – Тошкент: “Ўзбекистон нашриёти”, 260-263 бетлар.
4. Абу Наср Фаробий. Бахт – саодатга эришув ҳақида. Рисолалар. – Тошкент: “Фан”, 1975. – 23-24, 77-78 бетлар.

ПРОФЕСІЙНА АДАПТАЦІЯ ВЧИТЕЛІВ ПОЧАТКОВОЇ ШКОЛИ ДО УМОВ ПРАКТИЧНОЇ ДІЯЛЬНОСТІ ЯК ПСИХОЛОГО-ПЕДАГОГІЧНА ПРОБЛЕМА

В умовах інтеграції Української держави у світовий та європейський освітній простір інтенсивно відбувається модернізація системи освіти, що, в свою чергу, порушує перед педагогічною наукою комплекс проблем, до яких і належить забезпечення якісної підготовки фахівців, зокрема майбутніх учителів початкової школи, їхньої професійної адаптації. Професійна діяльність фахівця початкової школи має низку особливостей, серед яких виокремлюємо: багатопредметність, необхідність емоційного забарвлення у процесі оцінювання навчальних досягнень молодших школярів, створення ситуацій успіху під час навчально-пізнавальної діяльності, спрямованість на формування ключових і предметних компетенцій, базових навичок, норм поведінки для подальшої неперервної освіти тощо. Зазначені складові ускладнюють професійну адаптацію молодих педагогів. Навчаючись у вищому педагогічному навчальному закладі, студенти мають не лише засвоїти теоретичні знання, але й навчитися їх застосовувати у практичній діяльності, набути професійної компетентності для подолання труднощів і бар'єрів у спілкуванні, педагогічній взаємодії.

Концептуальні напрями вдосконалення вищої освіти, професійної адаптації вчителів початкової школи до умов практичної діяльності визначено у законах України «Про освіту» (1991), «Про вищу освіту» (2014), Національній доктрині розвитку освіти (2002), Державній програмі «Вчитель» (2002), Стратегії інноваційного розвитку України на 2010-2020 роки, Національній стратегії розвитку освіти в Україні на період до 2021 року (2013), Концепції розвитку неперервної педагогічної освіти (2013).

Аналіз наукових джерел засвідчив, що проблемі професійної адаптації молодих фахівців приділяють значну увагу дослідники психологічних (А.Асмолов, С.Кулик, С.Максимець, О.Солодухова, Н.Чайкіна, В.Юрченко), педагогічних (Т. Белан, О.Галус, Т.Кухарчук, О.Мороз, С.Хатунцева, М.Шик), філософських (Т.Дічев, В.Пішванова, О.Рабінович, К.Тарасов) та інших суспільних наук, оскільки окреслене питання зумовлене підвищенням ролі людського чинника в розвитку демократичного суспільства. Вивчення адаптаційних процесів покладено в основу особистісної взаємодії в усіх сферах життєдіяльності (спілкуванні, праці, навчанні тощо), пов'язане з пошуком нових шляхів формування творчої й активної особистості. Особливо це важливо для особистісно-професійного зростання вчителя, бо ефективність професійної адаптації визначатиме успіх формування його ідеалів, цінностей, переконань, особистісних і професійних якостей. Проблема професійної адаптації й опанування педагогічною діяльністю вчителем-початківцем належить до питань, які традиційно залишаються в центрі уваги дослідників. З огляду на це звертаємо увагу на визначення сутності понять: «професійна адаптація» і «професійна готовність студента до виконання професійних функцій».

Науково-методологічні передумови вивчення особливостей адаптаційних процесів особистості висвітлюються у фундаментальних працях О.Абдуліної, Б.Ананьєва, Л.Гришанова, Л.Єгорової, О.Кокуна, О.Мороза, Л.Медведева, Ф.Мерсона, В.Синявського та ін. Професійну адаптацію як вид адаптації, що має структуру, зміст, форми, механізми, у своїх наукових працях вивчали: Я.Абсаямова, О.Бурмистрова, О.Галус, В.Давидович, С.Кулик, О.Мороз, Н.Ничкало, М.Фіцула та інші дослідники.

На думку С. Кулик, *професійна адаптація* вчителя є складним і багатоплановим процесом оволодіння професією та пристосування до її вимог, формування гнучкої соціально-професійної позиції у системі формальних і неформальних стосунків в освітній організації, досягнення вчителем достатнього рівня професійного розвитку, що в якісному розумінні розглядається як належний ступінь психологічної готовності до виконання професійних завдань і соціальних дій. У структурі професійної адаптації вчителів початкової школи мають місце «власне адаптація, пов'язана із предметом професійної діяльності та умовами її виконання, соціально-психологічна адаптація, що охоплює ставлення до організації, колективу, керівника, задоволеність статусом у колективі. Означені види адаптації тісно взаємодіють між собою» [5, с. 8].

Проведений аналіз засвідчив, що *професійну адаптацію* О. Бурмистрова розглядає з дидактичної точки зору, як процес оволодіння знаннями, вміннями та навичками, нормами і функціями професійної діяльності; з психологічної точки зору, як розвиток стійкого позитивного ставлення до обраної професії, яке проявляється в суб'єктивному відчутті задоволеності; з соціальної точки зору, як процес входження вчителя-початківця у нове соціальне середовище, а саме в систему міжособистісних відносин певного колективу [2].

Виокремлений процес *професійної адаптації* О.Галусом розуміється, як «механізм активного включення у систему діяльності, оскільки входження у педагогічний колектив є складним діалектичним процесом, на який впливає безліч чинників (соціально-економічних, політичних тощо)» [4].

Заслугує на увагу визначення, подане О.Морозом, «*професійна адаптація* випускника вищого педагогічного закладу - це складний динамічний процес повного освоєння професії та оволодіння педагогічною майстерністю на основі сукупності раніше придбаних і постійно поповнюваних знань і навичок, у результаті чого відбувається активна взаємодія як учителя, так і педагогічного колективу з метою ефективного професійного функціонування» [7].

На нашу думку, *професійну адаптацію вчителя початкової школи* варто розуміти як процес пристосування особистості до професійної діяльності, її умов, досягнення планової продуктивності праці та відповідності між професійними намірами, інтересам, якостями особистості та вимогами діяльності. У структурі професійної адаптації виділяємо такі етапи, як: допрофесійна підготовка, професійне навчання, самостійна професійна діяльність. Кінцевою метою професійної адаптації вчителя початкової школи є забезпечення сприятливих умов для гармонійного поєднання інтересів особистості та інтересів дітей, їхніх батьків, школи загалом, завдяки чому фахівець отримує задоволення від праці та підвищує її продуктивність. Професійна адаптація є складовою професійної орієнтації.

Професійну готовність студента до виконання професійних функцій визначаємо як особистісну якість, яка проявляється в позитивній самооцінці себе як суб'єкта майбутньої професійної діяльності, прагненні займатися нею після закінчення вищого навчального закладу, допомагає молодому фахівцю успішно реалізувати професійні функції, використовувати набуті знання і досвід, здійснювати самоконтроль і долати непередбачені труднощі та перешкоди. Професійна готовність є вирішальною умовою швидкої адаптації випускника до умов практичної діяльності, подальшого його професійного вдосконалення і підвищення кваліфікації.

Ми переконані, що від успішної адаптації значною мірою залежить результативність особистісно-професійного становлення вчителя початкової школи. Професійна адаптація студентів до практичної діяльності передбачає розуміння ними особливостей змісту, функцій, завдань, форм і методів педагогічної взаємодії з учнями, врахування їхніх вікових і фізіологічних особливостей, колегами, батьками. Опанування студентами психологічними, загальнопедагогічними, фаховими і методичними знаннями створює основу для оволодіння змістовною і операційною складовими педагогічної діяльності. Ця система охоплює знання закономірностей, сутності, принципів, форм і методів організації навчально-пізнавальної діяльності, які забезпечують реалізацію мети навчання, виховання і розвитку учнів початкової школи.

Період професійного становлення студентів – майбутніх фахівців у вищому навчальному закладі є одним із початкових етапів формування професійної адаптації. Оволодіння педагогічною майстерністю, адаптація та готовність до педагогічної діяльності можливі лише за умов поєднання й узгодженості теоретичної та практичної підготовки. Важливою складовою професійної підготовки майбутніх вчителів початкової школи вважаємо педагогічну практику, яка передбачає ознайомлення студентів із особливостями організації та проведення навчально-пізнавальної діяльності учнів в умовах реального навчально-виховного процесу; вдосконалення набутих теоретичних знань, практичних умінь і навичок; оволодіння сучасними технологіями навчання, в тому числі ІКТ, формами навчально-виховної роботи в початковій школі; формування зацікавленості майбутньою професійною діяльністю.

Адаптація до умов навчально-виховного середовища початкової школи під час педагогічної практики є не лише метою, а й засобом здійснення основного завдання – формування особистісних і професійних рис майбутнього фахівця. Загальноосвітній навчальний заклад (база практики) є тимчасовим середовищем, у якому відбувається професійне становлення й адаптація особистості. Закріплення, поглиблення та збагачення психолого-педагогічних і методичних знань, формування і розвиток професійних навичок і вмінь є початковим етапом процесу професійної адаптації вчителя початкової школи.

Враховуючи об'єктивну потребу в удосконаленні підготовки майбутнього вчителя початкової школи відповідно до сучасних вимог, значущість його професійної адаптації до практичної діяльності, а також недостатню теоретичну і методичну розробленість, проблема професійної адаптації набуває пріоритетного значення серед інших проблем успішної професіоналізації молодого фахівця, оскільки її вирішення значною мірою сприяє подоланню нестабільності та плинності педагогічних кадрів, повільного зростання педагогічної майстерності та творчості вчителя.

Незважаючи на ґрунтовність досліджень, присвячених професійній підготовці, проблема адаптації вчителів початкової школи до умов практичної діяльності не була предметом окремого дослідження. З огляду на це необхідним вважаємо подальше визначення критеріїв, показників і рівнів професійної адаптації вчителів початкової школи у процесі практичної діяльності; розроблення педагогічних умов професійної адаптації вчителів початкової школи у процесі практичної діяльності з метою подолання дезадаптаційних процесів та попередження плинності педагогічних кадрів.

ДЖЕРЕЛА ТА ЛІТЕРАТУРА

1. Белан Т.Г. Професійна адаптація майбутніх учителів технологій в процесі педагогічної практики: автореф. дис.на здобуття наук.ступеня канд.пед. наук: спец.13.00.02/ Белан Т.Г.; Ін-т педагогіки НАПН України. – К., 2014. –19 с.
2. Бурмистрова Е.В. Методическая система профессиональной адаптации педагога в учреждении среднего профессионального образования : автореф. дис. педагогических наук : 13.00.08 – "Теория и методика профессионального образования" / Е. В. Бурмистрова. – Москва, 2009. – 24с.
3. Галус О. М. Професійна адаптація студентів в умовах ступеневого педагогічного ВНЗ: монографія / О. М. Галус. – Хмельницький, 2007. – 248с.

4. Галус О. М. Системний підхід до професійної адаптації вчителя початкової ланки освіти / О. М. Галус : зб. наук. праць. – Хмельницький : НАПВУ ім.Б.Хмельницького. – 2001. – № 18, Ч. II. – С. 156–162.
5. Кулик С.М. Психологічні особливості управління професійною адаптацією вчителів : автореф. дис... канд. психол. наук : спец. 19.00.05 "Соціальна психологія" / С.М. Кулик. – К., 2004. – 20 с.
6. Мартиенко С.М. Діагностування особистісно-професійних якостей вчителя початкової школи : навч.-метод. посіб. / С.М. Мартиненко. – К.: АКМЕ ГРУП, 2015. – 208 с.
7. Мороз А.Г. Профессиональная адаптация выпускника педагогического вуза: Автореф. дис. ... д-ра пед. наук. - К.: КГПИ, 1983. – 50 с.
8. Мороз А.Г. Профессиональная адаптация молодого учителя. – К.: НПУ им. М.П. Драгоманова, 1998. – 326 с.
9. Солодухова О. Г. Психологія становлення особистості молодого вчителя в процесі професійної адаптації : автореф. дис... д-ра психол. наук: 19.00.07/ АПН України; Інститут педагогіки і психології професійної освіти. – К., 1998. – 39 с.

*Мухторали Зокиров, Наргиза Нематова
(Фергана, Узбекистан)*

ИСПОЛЬЗОВАНИЕ ИННОВАЦИОННЫХ ТЕХНОЛОГИЙ НА УРОКАХ РУССКОГО ЯЗЫКА И ЛИТЕРАТУРЫ

Последние два десятилетия многое изменилось в образовании. Я думаю, что сегодня нет такого учителя, который не задумывался бы над вопросами: «Как сделать урок интересным, ярким? Как увлечь ребят своим предметом? Как создать на уроке ситуацию успеха для каждого ученика?» Какой современный учитель не мечтает о том, чтобы ребята на его уроке работали добровольно, творчески; познавали предмет на максимальном для каждого уровне успешности?

И это не случайно. Новая организация общества, новое отношение к жизни предъявляют и новые требования к школе. Сегодня основная цель обучения - это не только накопление учеником определённой суммы знаний, умений, навыков, но и подготовка школьника как самостоятельного субъекта образовательной деятельности. В основе современного образования лежит активность и учителя, и, что не менее важно, ученика. Именно этой цели – воспитанию творческой, активной личности, умеющей учиться, совершенствоваться самостоятельно, и подчиняются основные задачи современного образования.

Инновационный подход к обучению позволяет так организовать учебный процесс, что ребёнку урок и в радость, и приносит пользу, не превращаясь просто в забаву или игру. И, может быть, именно на таком уроке, как говорил Цицерон, «зажгутся глаза слушающего о глаза говорящего».

Что же такое «инновационное обучение» и в чём его особенности?

Определение «инновация» как педагогический критерий встречается часто и сводится, как правило, к понятию «новшество», «новизна». Между тем инновация в точном переводе с латинского языка обозначает не «новое», а «в новое». Именно эту смысловую нагрузку вложил в термин «инновационное» в конце прошлого века Дж. Боткин. Он и наметил основные черты «дидактического портрета» этого метода, направленного на развитие способности ученика к самосовершенствованию, самостоятельному поиску решений, к совместной деятельности в новой ситуации.

Актуальность инновационного обучения состоит в следующем:

- соответствие концепции гуманизации образования;
- преодоление формализма, авторитарного стиля в системе преподавания;
- использование личностно ориентированного обучения;
- поиск условий для раскрытия творческого потенциала ученика;
- соответствие социокультурной потребности современного общества самостоятельной творческой деятельности.

Основными целями инновационного обучения являются:

- развитие интеллектуальных, коммуникативных, лингвистических и творческих способностей учащихся;
- формирование личностных качеств учащихся;
- выработка умений, влияющих на учебно-познавательную деятельность и переход на уровень продуктивного творчества;
- развитие различных типов мышления;
- формирование качественных знаний, умений и навыков.

Данными целями определяются и задачи инновационного обучения:

- оптимизация учебно-воспитательного процесса;
- создание обстановки сотрудничества ученика и учителя;

- выработка долговременной положительной мотивации к обучению;
- включение учащихся в креативную деятельность;
- тщательный отбор материала и способов его подачи.

В основе инновационного обучения лежат следующие технологии:

- развивающее обучение;
- проблемное обучение;
- развитие критического мышления;
- дифференцированный подход к обучению;
- создание ситуации успеха на уроке.

Основными принципами инновационного обучения являются:

- креативность (ориентация на творчество) ;
- усвоение знаний в системе;
- нетрадиционные формы уроков;
- использование наглядности.

А теперь я хочу перейти от общих методических принципов инновационного обучения к методам. При использовании инновационных технологий в обучении русскому языку и литературе успешно применяются следующие приемы:

- ассоциативный ряд;
- опорный конспект;
- ИНСЕРТ (интерактивная система записи для эффективного чтения и размышления);
- мозговая атака;
- групповая дискуссия;
- чтение с остановками и Вопросы Блума;
- кластеры;
- синквейн;
- «Продвинутая лекция»;
- эссе;
- ключевые термины;
- перепутанные логические цепочки;
- медиапроектроекты;
- дидактическая игра;
- лингвистические карты;
- лингвистическая аллюзия (намек);
- исследование текста;
- работа с тестами;
- нетрадиционные формы домашнего задания.

На своих уроках русского языка и литературы я чаще всего использую технологии проблемного обучения и развития критического мышления.

Успешными являются многие приёмы, но мне и детям больше нравятся следующие:

«Синквейн» - (в переводе с французского языка означает «пять») специфическое стихотворение (без рифмы), состоящее из пяти строк, в которых обобщена информация об изучаемом понятии (явлении, событии, теме) и охарактеризована своими словами со своей точки зрения. Составление «Синквейна» - важное умение, позволяющее излагать свои представления и чувства в нескольких словах. Процесс составления, а также последующее обсуждение «Синквейна» способствует развитию речи и лучшему осмыслению темы. Данный метод может быть использован при закреплении нового материала.

Правила составления «Синквейна»:

- 1) первая строка - тема стихотворения называется одним словом - именем существительным;
- 2) вторая строка - описание признаков темы даётся с помощью 2-х прилагательных;
- 3) третья строка - описание действий темы даётся с помощью 3-х глаголов;
- 4) четвёртая строка - предложение из 4-х слов, характеризующее тему;
- 5) пятая строка - синоним - 1 слово, повторяющее суть темы.

Примечание: слова в строчках не должны повторяться.

«Синквейн» можно составлять индивидуально, в парах или в группах.

«Диаграмма Венна» (названа по имени английского логика Джона Венна) – это графический организатор, строящийся на двух пересекающихся кругах. Он позволяет провести анализ и синтез при рассмотрении двух тем, имеющих различные и общие черты. Используется при групповой работе. Сначала учащиеся в группах заполняют два круга различными чертами рассматриваемых тем. Затем заполняют область пересечения двух кругов, записывая в ней общие черты рассматриваемых тем. После завершения работы каждая группа проводит презентацию заполненной диаграммы.

Данный метод используется на этапе закрепления после изучения 2-х тем для их сравнения.

«Т-схема» - универсальный графический организатор сравнительных двойных данных - да/нет, за/против, положительное/отрицательное. Данный метод особенно удобен для обобщения содержания темы с последующим обсуждением.

Да За Положительное	Нет Против Отрицательное

Данный метод выполняется в группах и используется на этапе закрепления нового материала.

«6 шляп Эдварда де Боно» - метод, позволяющий эффективно работать с текстом, проводя работу по выборочному чтению с определённым заданием. В данном методе используется 6 шляп разных цветов: белая, красная, жёлтая, синяя, зелёная и чёрная. Из цветного картона вырезаются силуэты 6 шляп разных цветов большого и маленького размеров. Шляпы больших размеров раздаются учащимся, а шляпы маленьких размеров прикрепляются на доске, рядом с которыми записываются определённые задания, материал для которых учащиеся должны найти в тексте и прочитать по сигналу учителя. Данный метод позволяет последовательно выполнять различные виды заданий, которые предлагаются для каждой шляпы. Данный метод используется при закреплении нового материала.

«Снежный ком» - данный метод способствует развитию речи, памяти, эффективному усвоению различных предметов и объектов изучаемой темы. Данный метод выполняется цепочкой по рядам. «Снежный ком» проводится следующим образом: учитель называет фразу и первое слово, относящееся к данной теме; первый ученик повторяет фразу учителя и первое слово, относящееся к данной теме, и добавляет своё слово, относящееся к данной теме; второй ученик повторяет фразу учителя и первое слово, относящееся к данной теме, слово первого ученика и добавляет своё слово, относящееся к данной теме и т.д. Если какой-либо ученик данного ряда ошибся, то он выбывает из «игры» и право продолжить «снежный ком» передаётся следующему ученику из этого же ряда. Выигрывает тот ряд, ученики которого ни разу не ошиблись. Например, учитель говорит: «К фруктам относится вишня». Первый ученик говорит: «К фруктам относится вишня, груша». Второй ученик говорит: «К фруктам относится вишня, груша, слива» и т.д. Данный метод используется при проверке домашнего задания или на этапе закрепления нового материала.

«Перепутанные логические цепи» - данный метод может использоваться в 2-х вариантах: 1) со всем классом, когда к доске выходят учащиеся и цепочкой выполняют задания; 2) в парах, когда учащиеся, сидя за одной партой выполняют задание, записанное на бумаге.

I вариант. Учитель на доске вывешивает в два ряда карточки со словами, которые изначально неправильно соединены прямыми линиями. Учащиеся выходят по очереди к доске и цепочкой выполняют задание, правильно соединяя прямыми линиями карточки со словами.

II вариант. Учащимся в паре учитель раздаёт листочки с заданиями, на которых в два ряда записаны слова, неправильно соединённые прямыми линиями. Учащиеся, советуясь друг с другом, находят правильные соотношения и соединяют прямыми линиями нужные слова.

Сказки «наоборот». Один из вариантов создания нового сюжета состоит в умышленном «перевирании» сказок, где, как в Королевстве кривых зеркал: то, что было справа, оказывается слева, большое становится маленьким, маленькое большим; чёрное белым и т.д.

Примеры:

1. Красная Шапочка злая, а волк - добрый...
2. Золушка - дрянная девчонка, довела до белого каления покладистую мачеху и отбила у смиренных сводных сестёр жениха...
3. Белоснежка встретила в дремучем лесу не семь гномов, а семь великанов и стала сообщницей их бандитских набегов...

Как это можно использовать на уроке?

Шаг 1. Учитель записывает на доске список из ключевых слов и понятий, связанных с темой урока.

Шаг 2. Учитель предлагает ученикам выбрать одну известную всем сказку. На основе выбранной сказки учитель с помощью учеников демонстрирует, как можно составить схему, которая отражает последовательность появления главных героев, их действия и те приключения, которые есть в основном сюжете.

Шаг 3. Учитель показывает учащимся с помощью каких приёмов можно вывернуть сказку «наизнанку», то есть меняет местами главных героев, изменяет их поступки и т.д.

Шаг 4. Учитель предлагает ученикам совместно составить схему «новой сказки», в которой понятия из темы урока играют не последнюю роль

Шаг 5. Коллективно, в парах или в малых группах, учитель предлагает придумать устный или письменный рассказ - учебную сказку.

И в заключении хотелось бы остановиться на вопросе: Когда инновационные методы лучше подходят? Некоторые считают, что основная причина использования инновационных методов заключается в том, что они «интересны». Это ошибочное мнение. Цель любого занятия намного дальше, чем пробуждение интереса. Причина выбора этих методов должна заключаться в том, что они представляют собой более эффективный способ обучения чему-нибудь. Эффективным считается такой метод, который требует наименьшей затраты ресурсов в плане времени, оборудования и т.п. для достижения учащимися определённой учебной цели. Так что, прежде чем выбрать метод, вы должны чётко представлять себе, что вы преподаёте, и чему мы хотите обучить.

*Юсуп Ибрагимов, Севара Йўлдашева
(Фергана, Узбекистан)*

АЛИШЕР НАВОЙНИНГ АСАРЛАРИДА ТЕХНИК КАШФИЁТЛАРНИ ИФОДАЛАНИШИ

*Агар бу улуг зотни авлиё десак, авлиёларнинг авлиёси, мутафаккир десак,
мутафаккирларнинг мутафаккири, шоир десак, шоирларнинг султони.
Ислом Каримов*

Истиқлол шарофати билан ўзлигимизни, қандай буюк зотларнинг авлодлари эканлигимизни англадик, бунёдкор ва яратувчи халқ сифатида мамлакатимизнинг улкан салоҳиятини ва имкониятларини бутун оламга намоён қила олдик. Мустақиллик берган беқиёс имкониятлар натижасида эркин ва фаровон ҳаёт қуришга, миллий ўзлигимизни теран англашга, аждодларимиз тарихи ва миллий меросимизга эга бўлдик.

Ҳозирги кунда юртимизда яшаб ижод этган буюк алломаларимизнинг илмий меъросини ўрганиш борасида жуда кўплаб салмоқли ишлар амалга оширилмоқда. Уларнинг бизгача қолдирган бой маънавий мероси бугунги кун пойдеворини қуришда мустақкам замин вазифасини ўтаб келмоқда. Ўзбек халқи маънавий дунёсининг шаклланишига ғоят кучли ва самарали таъсир кўрсатган улуг зотлардан бири – бу Алишер Навоий. Инсон қалбининг қувончу қайғусини, эзгулик ва ҳаёт мазмунини Навоийдек теран ифода этган шоир жаҳон адабиёти тарихида камдан кам топилади.

Навоий турли соҳаларни: адабиёт, тарих, тил билимларини, мусиқа, расм, хаттотлик, меъморчилик ва шу кабиларни ривожлантириш учун ҳаракат қилиш билан бирга, илм ва санъат арбобларига ёрдам берар, уларни рағбатлантирар ва уларга қимматли маслаҳатлар берар эди. Алишер Навоий илмий–адабий асарлар яратишда ўз давридаги олимлар, адиблар ва шогирдларига намуна кўрсатди. Унинг асарларининг деярли ҳаммаси тарбиявий ва илмий аҳамиятга эга бўлиб, халқ манфаати ва турмуш ҳақиқатларини қуйлар эди.

Маълум бўлишича, Алишер Навоий ўз асарларида бугунги кунда бизга хизмат қилаётган айрим ҳодисалар ҳақида ҳам ёзиб қолдирган экан. Масалан, унинг ғазалларидан бирида шундай сатрлар мавжуд:

Хилқатин то айламиш жонон қизил, сориг, яшил,

Шуълаи оҳим чиқар ҳар он қизил, сориг, яшил.

Шишадек кўнглимдадир гулзори хуснинг ёдидин,

Тободонинг аксидек алвон қизил, сориг, яшил.

Ғазалда инсон руҳий ҳолатларининг нозиклиги, сирлилиги, ташқи дунё ва одам сурати билан уйғунликда экани жуда нозик ҳолатда тасвирланган. Шоир танлаган уч ранг – қизил, сарик, яшил ўзининг барча товланишлари билан намоён бўлади. У гарчи ёр тавсифига бағишланган бўлса–да, юқоридаги сатрларни ўқиб, сизнинг ҳаёлингизда ҳам бугун бутун дунёда машиналарнинг қатновини тартибга солиб турган светофор гавдаланганига шубҳа йўқ. Тўғри, бир қарашда бу шеър ва светофорнинг бир–бирига умуман алоқаси йўқдек туюлади. Аммо ранглар силсиласи, уларга юкланган вазифа иккисини бир–бирига боғлаб турганини илгаш у қадар қийин эмас. Маълумки, қизил ранг таъқиқ белгиси, ёр дастлаб ошиқнинг севгисини рад этади, ноз қилади. Сарик ранг тайёргарлик, ошиқнинг ранги саргайиб, фиғони кўкка ўрлайвергач, жононнинг кўнгли ҳам унга илий бошлади. Яшил ранг – бу йўл очик дегани. Ғазалда лирик қахрамон – ёр турфа ранглардаги кийимларда кўриниш бериб, ошиқ кўнглини тўлқинлантиради. У яшилликка бурканганда васл айёми бошланади. Дарвоқе, Навоий байтларида илк бор намоён бўлган бу рамз яъни светофор америкалик олим Гаррет Морган томонидан 1916 йилга келибгина кашф қилинди.

Энди мана бу сатрларга («Фавоид – ул кибар») эътибор қаратайлик:

Нега таркинг этмай, эй чархки: шому ахтарингдин–

Қародур юзинг ва лекин ... оқ эрур юзингда холинг!

Мазкур байтнинг иккинчи мисрасида фото тасвир ибтидоси – негатив кўринишлар (оқ рангнинг – қора, қора рангнинг оқ бўлиб кўриниши) ҳақида гапирилаётгандек гўё. Ўрни келганда эслатиш жоизки, биринчи фотоаппарат француз олими Луи Жак Даггер томонидан 1839 йилда кашф қилинган. Илк негативлар ҳам айнан шу йили Фокс Тальбот томонидан ихтиро этилади. Навоий эса улардан деярли 350 йил олдин бу ҳақида бадиий тафаккур маҳсулини ифодалаган.

Барчага яхши маълумки, 1928 йилда Тошкентда ихтирочилар: Б.Грабовский ва И.Белявскийлар электр нур ёрдамида ҳаракат қилаётган тасвирни бир жойдан узатадиган ва қабул қиладиган аппарат яратиб, уни муваффақиятли синовдан ўтказишди. Натижада, юртимиз пойтахти телевидение ватани сифатида тан олинди.

Аммо Навоий улардан ҳам анча йиллар олдин буни тахайюл (фантазия) қудрати билан кўра олганди. Сўзимиз исботи учун «Фарҳод ва Ширин» достонидан олинган куйидаги мисраларни келтириш kifоя:

Ғаройиб кўй хувайдо бўлғусидир,
Кўриниб ҳар замоне – кўзга бир шакл,
Кўз олғор бўлғусидир ўзга бир шакл!
Чу бўлди жилвагар ошкор юз навъ,
Анга ҳам бўлғуси – тимсол юз навъ!

Маълумки, экранда кадрлар бир секундда 24 маротаба алмашиб, жонли тасвир кўринади. Шакл – бу кадрлар, десак, уларнинг алмашинувидан турли ғаройибот, жонли сурат, рангин қиёфалар силсиласи намоён бўлади. Энг ажабланирлиси, Навоий бу қурилмани ҳам ўз ҳолича «ойнаи жаҳон» деб номлайди. Фарҳод узок Арман ўлкасининг маликаси Шириннинг ҳусну жамолини айнан шу восита орқали кўриб, унга маҳлиё бўлиб қолади. «Фарҳод ва Ширин» достонини мутолаа қилишда давом этсак, бугун тилимиз анча келишиб қолган XX аср яратикларидан бири – роботлар ҳақидаги сатрларга ҳам кўзимиз тушади:

Бўлур дарвоза ичра ошкоро,
Темир жисмики қилмиш пайкар оро.
Эрур одамга монанду мушобих,
Илгида темурдан ёй қилиб зих.
Ва лекин ушбу пайкар рой то фарқ,
Бўлиб ўтдек темур ўрчин аро ғарқ.

Маъноси шундай: «У одамга жуда ҳам ўхшар, қўлида ўткир ўк тортилган темир ёйни ушлаб турар эди. Бошдан – оёқ совутга ўралган бу темир одам ич–ичидан ёйиб турарди.»

Хамсанинг тўртинчи достони – «Сабъаи сайёр» да эскалатор ва лифт ҳақидаги фаразларни ўқиган машҳур шарқшунос олим Е.Э.Бертельс ҳам ҳайрат оғушида қолганини яширмаган экан.

Поялар мақдамида бўлғай паст,
Айлағай бир – бири юзига нишаст.
Чун секиз поя катъ бўлди тамом,
Айлагач шоҳ ўз ерида мақом.
Яна ул поялар баланд ўлғай,
Тахдидин шоҳ баҳраманд ўлғай.
Ким, қаён шоҳ бўлур нишотангез,
Оз ишорат била югурғай тез.

Маъноси: «Шоҳ бу тахтга чиқадиган бўлса, пиллапоялар унинг қадам қўйиши учун пасайиб, бир–бирининг устига ётади. Шоҳ қай тарафга қараб ўтиришни хоҳласа, озгина ишорат kifоя. Тахт ўша тарафга қараб айланади. Бу ерда кейинги асрларнинг, янаям аниқроғи – 1892 йилда америкалик кашфиётчи Жесси Рено томонидан ясалган эскалатор ҳақида гап кетаётганига шубҳа йўқ ...»

Алишер Навоий ижодий мероси улкан чўққига ўхшайди. Узокдан назар солсангиз, шундоққина қўл етгудек масофада кўринса–да, бу ақлга сиғдириб бўлмас ижод оламига кириб борганингиз сайин унинг нақадар улғуворлигини ҳис эта бошлайсиз. Алломанинг асарларида бутун олам ва инсониятга дахлдор барча муаммо–ю, тушунчалар ўзининг ечимини топгандек гўё, Навоийнинг сўз санъатида ўзигача эришган барча ютуқларни ўзида мужассам этган шеърятни ҳақиқатан ҳам теран ва ранг–барангдир.

Мақсадимиз тасвирий санъат ва муҳандислик графикасини ўқитиш жараёнида Алишер Навоий асарларига ўрни билан мурожаат қилинса, ёш авлодни адабиётга ва техникага қизиқиши ортади. Бу эса ўқувчиларнинг тафаккур оламини ва фазовий тасаввурини бойитади. Натижада ўқувчиларнинг ижодий қобилиятлари шакллана бошлайди. Уларда конструкторлик ва ихтирочиликка бўлган кўникмалари секин – аста шаклланади. Энг муҳими, аждодларимизнинг тахайюл қудрати ўз замонасидан анча илгарилаб кетганига гувоҳ бўладилар, уларнинг муносиб ворислари бўлишга интиладилар.

АДАБИЁТЛАР

1. Каримов И. Юксак маънавият – энгилмас куч. – Тошкент: Маънавият, 2008.
2. Алишер Навоий. Фарҳод ва Ширин. – Тошкент: Шарқ нашриёти, 2013.
3. Алишер Навоий. Мукамал асарлар тўплами. 1 – 6 жилдлар. Тошкент. 1984. – 86 б.

ДО ПИТАННЯ ПРО ЗАСТОСУВАННЯ НЛП НА ЗАНЯТТЯХ З ІНОЗЕМНОЇ МОВИ: НЛП ТА РОЗВИТОК НАВИЧОК АКТИВНОГО СЛУХАННЯ

Постановка проблеми. Обов'язковим елементом сучасної освіти є орієнтація на вимоги ринку праці, посилення його зв'язку з практикою, наближення освіти до практичних потреб. Сьогодні завдання вищої школи полягає у забезпеченні майбутніх спеціалістів глибокими знаннями, можливістю розуміти іноземного партнера, підтримувати та вести бесіду, а також вміти висловити власну думку іноземною мовою. Тому застосування найбільш ефективних методів навчання набуває особливого значення у процесі підготовки майбутніх фахівців.

Основними завданнями статті є: аналіз наукових джерел, що складають методологічне підґрунтя НЛП; висвітлення базових принципів НЛП; визначення ролі та місця прийомів та методик НЛП в процесі розвитку навичок аудіювання; узагальнення принципів дії й методів НЛП та моделей роботи на заняттях з іноземної мови у немовному вузі.

Об'єктом дослідження є науково-методологічні засади НЛП як одного з ефективних методів навчання іноземних мов та застосування технік НЛП у процесі розвитку у студентів немовного вузу навичок активного слухання.

Виклад основного матеріалу. Нейролінгвістичне (грецьк. *νευρον* – нерв і лат. *lingua* – мова) програмування - це система опису структури суб'єктивного досвіду, що пояснює специфіку кодування набутої інформації. Як модель спілкування, яка ґрунтується на виявленні та використанні стандартів мислення, НЛП може слугувати ефективним засобом у процесі удосконалення людської особистості. Комплекс технік і принципів, на основі яких моделюються ефективні стратегії мислення й поведінки людини приймають розвитку навичок, необхідних для навчання, розуміння та аналізу будь-якої розумової діяльності.

У назві «нейролінгвістичне програмування» частина «нейро» вказує на те, що для опису реального досвіду людини необхідно знати та розуміти «мову мозку», тобто ті процеси, що відповідають за зберігання та передачу інформації; частина «лінгвістичне» акцентує увагу на ключовому значенні мови в процесі опису особливостей механізмів мислення та поведінки під час самої комунікації; а частина «програмування» – свідчить про системність розумових процесів та поведінки, можливість впливати на них, змінювати. «НЛП – это исследование того, как достигают мастерства и совершенства в любом выбранном деле; возможность проявлять свои лучшие качества как можно чаще; действенный и результативный подход к изменению личности; новейшая технология, направленная на достижение успеха» [1, с. 29].

Одним з центральних понять НЛП є «рапорт» – процес створення та підтримки атмосфери взаємної довіри шляхом взаємодії з партнером на підсвідомому рівні в результаті приєднання та ведення в процесі комунікації. Викладачу слід прикласти максимум зусиль для створення такої атмосфери під час заняття, при якій студенти почували б себе вільно, не боялись висловити власну думку, не боялись навіть помилитись. Інакше справжнього процесу комунікації на занятті викладачу створити не вдасться. «Как вы попадаете в замкнутый цикл коммуникации? Как вы можете учесть и оценить модель мира другого человека и одновременно сохранить собственную целостность? В образовании, терапии, консультировании, бизнесе, торговле и тренинге рапорт является существенным для установления той атмосферы доверия, конфиденциальности и участия, в которой люди могут взаимодействовать свободно» [4, с. 38].

Згідно теорії НЛП у кожної людини є свій основний канал сприйняття інформації, своя так звана «репрезентативна система» (зорова, слухова та кінестетична). Сприймаючи інформацію людина бачить образи, чує звуки і голоси, тобто створює «картинку», «намальовану відчуттями». Залежно від того, який канал сприйняття світу у людей є домінуючим, їх можна об'єднати в групи – психотипи. Люди, у яких домінує зоровий канал сприйняття – називаються візуалами, слуховий – аудіалами, чутливий – кінестетики. Згідно концепції НЛП, якщо сприйняття відбувається в образах, то домінуючою є візуальна система, якщо у звуках – домінує аудіальна система, якщо у відчуттях – то домінуючою є кінестетика. Вважається, що саме через провідний, домінуючий канал людині надходить основний потік інформації [2].

Проте репрезентація рідко знаходиться в межах свідомої уваги, зазвичай інформація обробляється на підсвідомому рівні. Під час виконання будь-якого завдання у людини одночасно активізуються репрезентативні системи, які перетворюють це заняття в сукупність звуків, картинок та інших відчуттів. Спосіб організації репрезентативних систем і взаємозв'язки всередині них впливають на поведінку самої людини, її здатність засвоювати нову інформацію. Застосування техніки НЛП полягає у тому, щоб замінити «невідповідну», малоефективну частину системи більш ефективною, позитивною, творчою.

Одним із ключових завдань викладача на початковому етапі навчання є визначення до якої групи сприйняття інформації належить студент. Існує декілька способів: за напрямом руху очей, позою, ритмом дихання, тональністю голосу та за використанням певних слів, пов'язаних зі сприйняттям. Студенти, у яких домінує зоровий канал краще сприймають новий матеріал, якщо він написаний в книжці, на дошці. Візуали краще справляються з письмовими завданнями і контрольними роботами, пишуть краще, швидше опановують правила правопису та роблять менше орфографічних помилок. Люди, у яких домінуючим є слуховий канал

сприйняття краще сприймають інформацію на слух, з більшим бажанням слухають лекції, інтерв'ю. Студенти з добре розвиненим кінестетичним домінуючим каналом краще засвоюють іншомовний матеріал, якщо можуть використати його у рольовій грі, у грі зі словами, написаними на картках. Тому перед викладачем стоїть наступне завдання – підбір інформації та застосування таких методів навчання, які б сприяли ефективному засвоєнню навчального матеріалу. Викладач має так би мовити «налаштуватися» на студента, працювати з ним, враховуючи особливості його домінуючої репрезентативної системи. Звичайно, можна і не зосереджуватися на одній системі, а працювати одночасно з усіма репрезентативними системами, як і рекомендують спеціалісти НЛП, оскільки більшість людей здатна сприймати інформацію, отриману з різних каналів. До того ж навчання іноземній мові у вузі здійснюється у групах, де можуть навчатися студенти з різними репрезентативними системами.

У процесі навчання іноземній мові найкращим методом вважається робота з текстом, оскільки в тексті є мовні елементи, що відносяться до всіх каналів сприйняття. Якщо навантаження тексту на домінуючий канал сприйняття слабе, то студент, у якого цей канал є основним, гірше сприймає зміст даного тексту. Звісно, він розуміє всі слова в тексті, але співвіднести те, про що йде мова в тексті зі своїм власним досвідом студенту важко.

Важливе місце процесі навчання іноземній мові займає аудіювання. Викладачу слід приділяти велику увагу розвитку та удосконаленню навичок активного слухання, адже вміння сприймати інформацію на слух - це важлива складова процесу комунікації. Тут мають враховуватися не тільки відмінності фонетичного складу іноземної мови, особливості побудови речень та вживання лексики, але й вміння слухати, бути уважним, запам'ятовувати почуту інформацію.

Активне слухання – це процес під час якого слухач приділяє максимум зусиль для розуміння почутої інформації, звертає особливу увагу на ключові відмінності рідної та іноземної мов. Навчити студентів уникати непорозумінь, що можуть виникнути у процесі слухання, розвинути навички активного слухання і є основним завданням викладача.

Підготовка слухачів до активного слухання відіграє важливу роль у процесі навчання аудіюванню. В першу чергу викладачу слід звернути увагу на відмінності у вимові звуків, що можуть призвести до невірної розуміння прослуханої інформації. Наведемо декілька прикладів. Тривалість звучання деяких звуків англійської мови істотно впливає на значення слів (*ship – sheep, live – leave, hit – heat*). Невміння розрізнити звуки чи зосередитись може призвести не тільки до неправильного розуміння, але і до виникнення казусних ситуацій. *Приїхав до країни не на кораблі (ship), а на вівці (sheep)*.

У ході підготовки до заняття перед викладачем постає наступне важливе завдання – привернути увагу студента. І тут надзвичайно важливо розуміти не тільки різновиди та властивості уваги, але й сам механізм відбору інформації.

Загальновідомо, що увага – це спрямованість психічної діяльності людини та її зосередженість у певний момент на об'єкти або явища, які мають для неї певне значення при одночасному абстрагуванні від інших, в результаті чого вони відображаються повніше, чіткіше, глибше, ніж інші. Істотною роллю відіграють також потреби та інтереси людей, їхнє ставлення до того, що на них впливає. Об'єктом мимовільної уваги легко стає все, що пов'язане із задоволенням або незадоволенням потреб людини. Тому викладачу важливо визначити коло питань, що цікавлять студентів. Сьогодні широкий доступ до інтернет ресурсів дає можливість викладачу підходити до процесу власної підготовки творчо.

Використання на заняттях з іноземної мови навчальних матеріалів серії *BBC Learning English Words in the News* дає змогу не тільки отримати інформацію про цікаві та важливі події, але й сприяє розвитку навичок аудіювання. Викладач має змогу вибору навчального матеріалу відповідно до теми заняття, рівня підготовки групи та складності самого завдання. Можливість прослуховування тексту з зоровою опорою (*Watch the report again with the complete text*) сприяє розвитку навичок активного слухання, читання та запам'ятовування інформації.

Проте у процесі навчання не завжди виходить все так, як планується. Інколи інформація, яку з захватом сприймала одна група студентів зовсім не цікавить іншу групу. Якщо дії викладача не приводять до очікуваного результату, викладачу слід змінювати свою поведінку до тих пір, поки поставленої мети не буде досягнуто [3, с. 8–21].

Висновки. Досягти високих результатів у вивченні іноземної мови може будь-яка людина. Ресурси для саморозвитку та вирішення поставлених задач є у всіх. Завдання викладача - допомогти знайти доступ до цих ресурсів, підтримати студентів, налаштувати на позитив, створити умови для кращого сприйняття та запам'ятовування навчального матеріалу. Викладач повинен зуміти використати методи та техніки, що якнайкраще підходять тим студентам, з якими він працює. Це дасть змогу удосконалити процес навчання, полегшити його, зробити більш ефективним. Розроблена викладачем система спеціальних прийомів та застосування технік НЛП, спрямованих на вдосконалення здібностей студентів, необхідних для успішного виконання поставлених перед ними завдань, сприятиме не тільки кращому засвоєнню програмового матеріалу, але й матиме вплив на весь процес навчання.

ДЖЕРЕЛА ТА ЛІТЕРАТУРА

1. Андреас С., Фолкнер Ч. и др. НЛП. Новые технологии успеха. – М. 2001.
2. Белянин В. П. Основы психолингвистической диагностики : модели мира в литературе / В. П. Белянин. – М. : Тривола, 2000. – 248 с.
3. Дилтс Р. Нейро-лингвистическое программирование. – В кн.: Технологии программирования судьбы (Теория и практика НЛП): Хрестоматия / Сост. К. В. Сельченко. – Минск. Харвест; М., АСТ, 2001.
4. О'Коннор Дж., Сеймор Дж. Введение в нейролингвистическое программирование. – Челябинск. 1997. (Прислано з проекту Psychology Online Russia www.psychology.all.ru)

*Данара Қабыкен, Маржан Кененбаева
(Павлодар, Қазақстан)*

БАСТАУЫШ СЫНЫПТАРДЫҢ МАТЕМАТИКА САБАҒЫНДА ХАЛЫҚ ПЕДАГОГИКАСЫ ЭЛЕМЕНТТЕРІН ҚОЛДАНУ ЖОЛДАРЫ

Бүгінгі таңда тәуелсіз мемлекетіміздің білім саласындағы басты мақсаты – білімнің жаңа ұлттық үлгісін енгізу. Мұғалімдер сабақ барысында халық педагогикасының үлгі өнегелерін оқу-тәрбие үрдісінде тиімді қолдана білулері керек. Ғалымдар әр балаға жеке бағытталған тәсіл керек, бала жеке тұлға, онымен әрқашан санасу керектігін айтады. Ал біздің ата-бабалармыз ерте кезден-ақ балаға ерекше көңіл бөліп, өмірлік тәжірибеде ешбір тыйым салусыз-ақ өз қалауынан адамгершілік мақсат-мүддеге сәйкес әдептілікті, мысалдар арқылы дана түрде жеткізіп отырған. Оқушыларды өзінің Отанын, ұлтын, халқын қастерлеп, оған қалтқысыз қызмет етуге тәрбиелеу және адамгершілікке, қайырымдылыққа баулу мақсатында күнделікті оқу-тәрбие жүйесіне халықтық педагогиканы енгізу кең өріс алып келеді. Бұл салада басқа пәндер сияқты, математика сабағының да мол мүмкіндіктері бар. Болашақ қоғам ұрпақтарын тәрбиелеу мен білім беруде баланың жас ерекшелігін ескере отырып халық педагогикасы элементтері арқылы оқушылар білімнің сапалық деңгейін арттыруға ықпалы зор болғандықтан ұлттық педагогика элементтерін математика сабақтарына енгізудің маңызы әр уақытта зор [1].

Қазақ өмірі математикамен тығыз байланысты болғандықтан біз мектепке практикаға барған кезде осы саланы зерттеуді жөн көрдік. Мысалы, «Жеті жұрттың тілін біл, жеті түрлі ілім біл» – деген мақалдың өзінен бала 7 тақ санының қасиетті сан екендігін аңғара отырып, сол ілімдерді ұға білуге құлшыныс танытады. Бұдан білім мен тілдің мазмұндық байланысы аңғарылады. Сондай-ақ «өмір – теңіз, еңбек – егіз, ақыл – сегіз» – деген мақал ұқсастыққа байланыстыра отыра ата-ана балаға сол ақылдың сегіз екендігі саусақтарын бүгіп отырып санатқан. Бұдан балалар тек тәлім-тәрбие алып қана қоймайды, сонымен қатар санай білуге үйренеді, ойлау дағдыларын арттырады.

«Көп ойласаң – дана боласың. Көп ойнасаң – бала боласың» – деген нақыл сөздің тәрбиелік мәні даналыққа, не нәрсені болса да ойлап істеуге баулиды және «көп» деген сөз математикалық ұғымды білдіреді. «Ой ойласаң, кең ойла, алды артын тең ойла» – деген сөздің мәнісі тереңде жатыр [2].

Себебі, терең ойланып істелген іс қана алға басып, жүзеге асады. Ал, математика пәнімен байланысы, қазіргі теңдеу, теңсіздік сөздерінің түпкі негізі «тең» деген сөзден шығатындығын аңғартады. Яғни, бала санасына көп пен азды, терең мен таязды, ұзын мен қысқаны, биік пен аласаны, кең мен тарды салыстыра отырып қалыптастырады. Бұл нақыл сөздерді 1-сынып оқушыларын қарапайым түсініктер тақырыбын түсіндірген кезде қолдануға болады.

Әр халықтың мәдени құндылықтарына тұрмыста, ұлттық өнерде, архитектурада кеңінен қолданылатын ою-өрнектерді жатқызуға болады. Ою-өрнектер – ежелгі халық өнерінің бір түрі. Ою-өрнек ежелгі замандарда қалыптасқан, халқымыздың тарихымен, өмірімен бірге ілгерілей дамып отырған. Ою-өрнек өнерінің дамуы барысында әрбір тарихи дәуірдің өз таңбасы бар. Ою-өрнек үлгісінде әр халықтың ерекшеліктері, халықтың келбеті айқын танылады. Халықтың географиялық ортасында әдеп-ғұрып, салт-дәстүріне байланысты, ою-өрнек үлгілері әртүрлі жағдайларда дамып, түрленіп отырады. Қазақ оюларының араб, иран, византия халықтарының оюларынан басты айырмашылығы – ою-өрнектің әрбір элементі жеке дара күйінде бейнеленіп, оның әрбір элементі дара тұрады. Рухани қайнарымыздың бірі болған осынау құндылық бүгінде азаттығымыздың нышаны – көк байрағымызды да көріктендіріп тұрған ою. Ою-өрнектің геометриялық элементтерін шаршы, ромб, иректер, жұлдызшалар, үшбұрыштар және көпбұрыштар құрайды. Геометриялық ою-өрнектер көбіне ағашты көркемдеп өңдеуде, үй-іші мен жиһаз бұйымдарын, музыкалық аспаптар мен аңшылық саймандарды әшекейлеуде қолданылады. Әрбір ою-өрнектің негізі, яғни, симметриялық осі болады [3].

Осындай мысалдардың бірі ретінде 3 сыныпта «Аудан және оның өлшем бірліктері» тақарабын оқыған кезде ұлттық құндылығымыздың бірі сырмақтың ауданын табу мысалын келтіруге болады. Мұнда оқушылармен ой қозғай отырып, ең алдымен «сырмақ» дегеніміз қандай құрал, ол не үшін қажет және оны жасау технологиясы туралы әңгімелейміз. Мұндай сырмақтарды шаршыларға бөлу арқылы да ою-өрнекпен көмкеріп, көркемдеуге болатындығын балалар білулері керек.



3-сыныпта аудан тақырыбын өткен кезде тік төртбұрыштың ауданын шаршыларға бөлу арқылы аудан формуласын шығарып аламыз да, осыған сәйкес сырмақтың ауданын табуға болатындығына тоқталамыз.

Ол үшін $S = a \cdot b$ формуласын қолданамыз.

Бұл формуланы оқушылар естеріне сақтау үшін слайдтар көрсету арқылы білімдерін бекітеміз. Осыдан кейін оқушылар сандықтың беттерінің ауданын табу, тік төртбұрыш формалы қоржынның ауданын табу сияқты өздік жұмыстарын жасайды.

Халықтық педагогиканың құрамы саналатын ұлттық ойындар балаларды алдандыру әдісі болып қалмай, олардың жас ерекшеліктері сай көзқарастары мен мінез-құлқының, қырағылығы мен тапқырлығының қалыптасу құралы деп ерекше бағаланады. Математика сабағында ұлттық ойындарды пайдалану оқушылардың тапқырлығын, ептілігін, ой-өрісін жетілдірумен бірге өз халқымыздың ғасырлар бойғы салт-дәстүрін, атамұрасын кейінгі ұрпақтарға жеткізу құралы болып табылады. Мысалы, «Бәйге», «Баспалдақ», «Ақ сүйек», «Жамбы ату», т.б. ойындарының математикалық мазмұнын оқылатын тақырыптарға сәйкестендіріп пайдалануға болады. Келесі сабақта пайдаланғанымыз «Бәйге» ойыны.

«Бәйге» ойыны

Мақсаты: Бір таңбалы санға қосу және азайту, ондықтан аттап қосуға, көбейту мен бөлуге байланысты мысалдар шығарып жаттығу.

Керекті құралдар: Әр топқа арналған кішкентай жолаушылар, сол ойынға қатысқан балаларға арналған нөмір, қосымша мысалдар жазылған карточкалар, плакат.

Мазмұны: Мұғалім сыныптағы оқушыларды бірнеше топқа бөледі де, оқулықта жаттығуға берілген мысалдарды интербелсенді тақтада көрсетеді. Бәйгеге түсетін бала алдын ала 1-ші турдан өтіп, жарысқа қатысуға жолдама алады. Жарысқа қатысуға жолдама алған топтың балалары алдымен бір-бірден тақтаға шығады: мұғалім жарыс тәртібімен таныстырады. Екі бала өздеріне тиісті жолдың бойындағы есеп-мысалдарды шығара отырып, алға жылжиды. Кім бірінші болып мәреге жетсе, сол топ жеңеді. Бұл ойынды екі бала да жарысып ойнайды

Қазақ жұмбақтарындағы анық байқалатын бір ерекшелік, олардың көпшілігі сандармен байланысты болып келеді, оларды қандайда бір затты немесе құбылысты оның сандық сипаттамасын тұспалдай отырып жұмбақтау жиі кездеседі. Жұмбақтардың көбіне онға дейінгі сандарды, сондай-ақ үлкен сандарды, кейде аса үлкен сандар мен шексіздік ұғымын қамтып келетіні де бар. Жұмбақтар ақыл-ой тәрбиесінің тамаша құралы болып табылады. Жұмбақтарды қазақ халқы басқа да тапқырлық сөздер қатарында жас жеткіншектің ойын тапқырлыққа баулу үшін, сонымен бірге оның сан жөніндегі түсініктерін байытып, онан әрі дамытудың әдістемелік құралы ретінде де қолданып отырған. Жұмбақ бір немесе бірнеше нәрсені санап, кеңірек қамтып келетіні де бар. Көбінесе жекелеп, бөлшектеп және дәлелдеп тұруды қамтамасыз етеді. Мысалы,

Біреудің бір ұлы бар және қызы,
Біледі ол екеуін дүниежүзі,
Ұйықтайды ұлы түнде, қызы күндіз,
Жүргенде білінбейді басқан ізі.

(күн мен ай)

Таңертең төрт аяқпен,
Түсте екі аяқпен,
Кешке үш аяқпен жүреді.

(еңбектеу, жастық, кәрілік)

Осы жұмбақтарды 1-сыныпта қарапайым түсініктер тақырыбын өткен кезде пайдаланған тиімді. Бұл жұмбақтардың ерекшелігі – затты шағын нәрселерді қосарлап айту. Яғни бұл жұмбақтың берілгеніндегі 1, 2 сандарын білуімен қатар оқушылар мезгілдерді де айыра біледі [4].

Ертегі – баланың тақырыпқа деген қызығушылығын арттырады, қиялын дамытады. Математика сабағында ертегіне қолдану оқушының оқу материалдарын терең түсінуін жеңілдетеді, зейінін тұрақтандырып, есте сақтау қабілетін дамытады. Мысалы, 1-сыныпта геометрия ұғымдары: нүкте, кесінді, сызық түрлері, т.б. туралы өткенде, сабақты ертегі түрінде түсіндіру материалды жақсы игеруге, тапсырманы өз бетімен түсіне отырып орындау мүмкіндігіне қол жеткізеді. 1 сыныпта «Ондықтар» тақырыбын өткенде «Цифрлар айтысы», «Цифрлар және сандар» ертегісін пайдалану – оқушылардың дөңгелек ондықтардың сандық құрылымы мен таңбалануы, разряд бірліктеріне қарай өзгеруі, оның жазылуы мен оқылуын меңгеруге, есте сақтауына көмектеседі. Цифр мен сан ұғымының айырмашылығын түсінуде де бұл ертегілерді қолдану пайдалы.

Сандар және цифрлар ертегісі.

Әлемде үлкен бір ел болыпты. Бұл елдің тұрғындары сандар екен. Олармен қатар бұл елде цифрлар да өмір сүріпті. Сандардың көптігі соншама, санасаң сан жетпейді екен. Ал цифрлар бар болғаны, он: 1,2,3,4,5,6,7,8,9,0.

Сандар мен цифрлар тату-тәтті өмір сүріп жатады. Мысалы, біреу «он үш» десе, 13 саны жетіп келеді, егер оны жазу керек болса 1 және 3 цифры қатар тұра қалып, 13 деген санды жаза қояды екен.

Күндер өтіп жатады. Неге екені белгісіз бір күні сандар цифрларға келіп:

- Біз көппіз, ал сендер бар болғаны онсыңдар. Сондықтан біз сендерден мықтымыз, - дейді. Цифрлар сандарға ренжіп қалады. Сонда 0 цифры басқа цифрларға:

- Мақтаншақтары жоқ басқа елге кетейік. Сандар өздері қалсын. Көрейік не істейтіндерін? - дейді.

Күндердің күнінде сандар өздеріне жаңа үйлер салады. Енді әркім өзінің есігіне нөмірін жазайын десе, жаза алмайды. Сандар өз аттарын айтып қанша айқайласа да, ештеңе шықпайды. Өйткені олардың қасында цифрлар жоқ қой. Сонда ғана сандар өз қателіктерін түсінеді. Сандар қаншама көп болса да цифрсыз өмір сүре алмайы екен. Сандар енді цифрларды іздеп шығады. Ақырында оларды тауып алып, кешірім сұрап, елдеріне цифрларды қайта алып келеді. Содан бері сандар мен цифрлар тату-тәтті, достықта өмір сүріп жатыр екен [5].

Міне осы мысалдарды келтіре отырып қазақтың ұлттық құндылықтарын сақтай отырып, оқушыға сапалы нәтижеге бағытталған білім беруге болатындығына және халықтық педагогиканың құрамды бөліктері қазақтың ұлттық ойындары, мақал-мәтелдері, жұмбақтар, ертегі есептер, санамақтар т.б. оқушылардың ой-өрісін, зеректігін дамытатындығына, ата-бабаларымыздың мұраларымен үндестіру арқылы ұлттық сезімде тәрбиеленген тұлға қалыптасатындығына көзіміз жетті.

ПАЙДАЛАНҒАН ӘДЕБИЕТТЕР ТІЗІМІ

1. Тасқарина Д. Сабақта халықтық педагогика элементтерін пайдалану // Бастауыш мектеп. – 2002. – №9.
2. Аккозин М.А. Қазақ мақал-мәтелдері. – Алматы: Алматыкітап, 2012.
3. Төтенаев Б. Қазақ ұлттық ойындары. – Алматы: Балауса, 2013.
4. Кәрім Ш. Қазақ жұмбағы. – Алматы: Арыс баспасы, 2007. – 272 б.
5. Қалиева Г. Математикалық ертегілер // Бастауыш мектеп. – 2002. – №8. – Б. 43-45.

*Світлана Кара
(Бердянськ, Україна)*

ВИРОБНИЧА ПЕДАГОГІЧНА ПРАКТИКА ЯК ЗАВЕРШАЛЬНИЙ ЕТАП ПРОФЕСІЙНО-ПЕДАГОГІЧНОЇ ПІДГОТОВКИ МАЙБУТНІХ УЧИТЕЛІВ

Постановка проблеми та її зв'язок із важливими науковими чи практичними завданнями. В умовах значних соціально-політичних та економічних змін в Україні до майбутніх учителів висуваються більш складні вимоги. Завдання сучасної освіти у вищій педагогічній школі полягає не тільки в тому, щоб формувати відповідні професійні знання, уміння та навички, а й у тому, щоб підготувати вчителя, який глибоко розуміє і знає свою роль у суспільстві, вміє творчо використовувати здобуті знання на практиці, працювати з учнями та їхніми батьками, з педагогічним колективом, враховує думку колег, використовує передовий педагогічний досвід, критично оцінює досягнуте.

Одним з ефективних шляхів оптимізації цього процесу є модернізація системи педагогічної практики. Педагогічна практика, як форма професійного навчання у вищій педагогічній школі, спрямована на засвоєння закономірностей і принципів професійної діяльності, реалізацію їх під час практичної діяльності в школі, теоретичне осмислення педагогічних явищ [1, с. 19].

У загальній системі професійної підготовки студентів виробнича практика є певною сходинкою у набутті професійних умінь та навичок роботи майбутніх учителів у загальноосвітньому навчальному закладі.

Аналіз останніх досліджень і публікацій. Особливостям змісту й організації педагогічної практики студентів присвячені праці О. Абдуллої, Н. Загряжкіної, Н. Кичук, Н. Кузьміної та ін. Окремі аспекти ступеневої підготовки розглядалися в працях С. Власенко, Л. Хомич та ін. Проблеми організації педагогічної практики студентів вищих педагогічних навчальних закладів висвітлені у наукових розробках Г. Коджаспірова, М. Козія, П. Решетнікова та ін.

Незважаючи на те, що з боку науковців велика увага приділяється вказаній вище проблемі, залишається недостатньо розробленим питання вдосконалення змісту, форм та методів організації виробничої педагогічної практики майбутніх учителів у процесі професійної підготовки.

Формулювання мети роботи (постановка завдань). Метою дослідження є визначення ролі виробничої педагогічної практики як завершального етапу професійно-педагогічної підготовки майбутніх учителів.

Виклад основного матеріалу дослідження. Виробнича педагогічна практика студентів у загальноосвітніх навчальних закладах є багатоскладовим, комплексним і складним процесом професійної підготовки майбутніх учителів. Це означає, що в основі формування педагогічних умінь та навичок лежать різноманітні вправи, тренувальна діяльність. З цієї точки зору структура виробничої педагогічної практики включає такі елементи:

- формування в студентів потреби у виробленні тих чи інших навчально-виховних умінь та навичок;
- демонстрація вчителем прийомів та методів педагогічної діяльності;
- обмірковане та усвідомлене сприйняття практикантами цих зразків;
- початкове відтворення студентами сприйнятих та усвідомлених методів і прийомів педагогічної діяльності;
- включення практикантів у тренувальну роботу з метою закріплення умінь та навичок, що формуються.

Діяльність студентів під час практики є аналогом професійної діяльності вчителя, адекватна структурі та змісту педагогічної діяльності, організовується у реальних шкільних умовах. Особливістю означеного етапу практики є різноманітність відносин студента (з учнями, їх батьками, вчителями, адміністрацією закладу тощо) та виконання багатьох функцій, які є характерними для діяльності вчителя. Якщо за сутністю своєю ця практика є підготовкою до майбутньої діяльності, то за формою – самостійною практичною діяльністю, що здійснюється під керівництвом викладачів університету та вчителів шкіл.

Виробнича педагогічна практика спрямована на формування готовності студентів до цілісного виконання професійних функцій.

Метою виробничої педагогічної практики майбутніх учителів є:

- оволодіння уміннями спостерігати та аналізувати навчально-виховний процес, узагальнювати та систематизувати педагогічний досвід;
- оволодіння практичними навичками підготовки та проведення уроків різного типу із застосуванням інноваційних технологій, активних методів та форм навчання;
- поглиблення й закріплення теоретичних знань, набутих студентами у вищому навчальному закладі, оволодіння уміннями застосовувати ці знання в навчально-виховній роботі з учнями;
- оволодіння уміннями та навичками проводити навчально-виховну роботу з учнями з урахуванням вікових та індивідуальних особливостей, використовуючи знання з психології, педагогіки та вікової фізіології дітей;
- розвиток і зміцнення в студентів любові до педагогічної професії, підвищення мотивації до вивчення психолого-педагогічних та фахових дисциплін, удосконалення педагогічних здібностей.

Завдання виробничої педагогічної практики студентів спрямовуються на:

- поглиблення зв'язку теоретичних знань на основі практичного навчання з реальним педагогічним процесом, використання їх у розв'язанні конкретних навчальних і виховних завдань, формування у студентів психологічної готовності до роботи в школі;
- вироблення у майбутніх учителів педагогічних умінь та навичок практичної діяльності в навчально-виховних закладах, потреби в безперервній педагогічній самоосвіті;
- оволодіння сучасними методами і формами педагогічної діяльності, новими прогресивними технологіями навчання;
- формування творчого дослідницького підходу до педагогічної діяльності [2].

Виробнича педагогічна практика відбувається в умовах, максимально наближених до реальних умов майбутньої професійної діяльності.

Обов'язковими результатами виробничої практики виділяємо оволодіння студентами вміннями проявляти самостійність, творчість при підготовці до уроків, позакласних занять; вибирати ефективні методи і прийоми впливу на дітей; використовувати передовий педагогічний досвід, інноваційні педагогічні технології; здійснювати індивідуалізацію, диференціацію, узагальнювати і систематизувати свій практичний досвід; експериментально вивчати властивості й якості учнів та складати на них психолого-педагогічні характеристики.

До основних форм організації виробничої педагогічної практики студентів відносимо: конференції; інструктажі та консультації з підготовки та проведення практики (колективні, групові та індивідуальні);

індивідуальні бесіди; обговорення та аналіз уроків (заходів) одногрупників; самоаналіз уроків (заходів); програвання уроків, тренінги; аналіз проблемних ситуацій та розв'язання педагогічних завдань (під час підготовки студентів до проведення уроків, у ході аналізу проведених студентами уроків); творчі звіти з педагогічної практики; участь у науково-практичних конференціях.

Діяльність студентів під час виробничої педагогічної практики в загальноосвітньому навчальному закладі передбачає розвиток таких професійно-педагогічних здібностей, умінь та навичок, як:

- рефлексивно-аналітичні – здатність аналізувати свою діяльність, помилки й успіхи, зрозуміти свої сильні та слабкі сторони для самовдосконалення і планування роботи; шляхом спостереження й аналізу оцінювати рівень індивідуального розвитку особистості дитини, впливу товариського середовища на учня;

- організаторські – уміння ставити перед собою і дітьми мету, яка дає очікуваний результат; планувати діяльність із теми, визначати відповідальних за її здійснення; поділяти мету на менш значні завдання і перетворювати їх на диференційовані завдання для групової та індивідуальної роботи з учнями; здатність створювати позитивну установку на діяльність, використовувати різноманітні методи стимулювання (змагання, заохочення), передбачати та планувати можливість індивідуальної самореалізації дітей тощо;

- комунікативні – уміння налагодити контакти, взаєморозуміння з кожною дитиною, вірити в неї, в її сили і можливості, демонструвати бажання зрозуміти, підтримати і захистити її; коригувати міжособистісні відносини учнів, виступати справедливим арбітром при розв'язанні конфліктів.

Особливістю цієї практики є те, що студенти на певний період стають членами педагогічного колективу загальноосвітнього навчального закладу. Як члени колективу, вони беруть участь у педагогічних радах, методичних об'єднаннях, семінарах, конференціях з вивчення перспективного педагогічного досвіду, інноваційних педагогічних технологій. Майбутні вчителі вчать будувати свої стосунки з колегами на демократичній основі, проявляти самостійність в організації навчально-виховної роботи, творчий підхід до її здійснення; проводити науковий пошук шляхів підвищення якості навчання та виховання, застосовувати новітні методики діагностування розвитку особистості та дитячого колективу, організовувати свою роботу, керуючись ідеями гуманістичної педагогіки.

Зміст виробничої педагогічної практики студентів спрямований на включення майбутніх учителів у різні види діяльності; оволодіння навичками особистісного та професійного росту; вміннями програмувати, аналізувати та коригувати власну діяльність.

До змісту діяльності студентів під час даного виду педагогічної практики відносимо такі види робіт:

- навчальна – вивчення річних, тематичних планів; вивчення необхідної навчальної, методичної, наукової літератури; аналіз навчальних програм і підручників, які будуть використовуватися під час педагогічної практики; ознайомлення з оформленням та оснащенням класного кабінету; розробка плану-графіка проведення уроків під час практики та його реалізація; підготовка до уроків та їх проведення (написання конспектів, підбір та виготовлення наочних посібників, дидактичного матеріалу); спостереження та аналіз уроків учителів та інших студентів; проведення індивідуальної роботи з учнями;

- виховна – ознайомлення з планом виховної роботи вчителя; складання власних планів виховної роботи; визначення головного спрямування виховної роботи з класом; відвідування та аналіз виховних заходів учителя та інших студентів; підготовка і проведення виховних заходів; визначення засобів розвитку та згуртованості дитячого колективу; проведення виховної роботи (індивідуальних бесід, перевірка щоденників, робота з «важковиховуваними» учнями та ін.);

- дослідницька – проведення психолого-педагогічних досліджень окремих учнів та класу, пов'язаних із написанням дипломної роботи; складання психолого-педагогічної характеристики класу.

Протягом практики студенти проводять різні типи уроків та виховних заходів, спостерігають за роботою вчителів, учнів; оволодівають уміннями проявляти творчість при підготовці до уроків, позакласних занять, використовуючи передовий педагогічний досвід, інноваційні технології навчання; демонструють рівень особистісних і професійних якостей: самостійність, рішучість, наполегливість тощо.

Практична реалізація знань потребує від майбутнього вчителя не тільки знання основ наук, методик викладання предмета, загальної ерудиції, а й уміння навчити, зацікавити учнів, що, у свою чергу, потребує високого рівня професійної підготовки. Ця ідея стала головним мотивом у формуванні професійно-педагогічної підготовки студентів і побудови структури та змісту практики.

Висновки і перспективи подальших розвідок у даному напрямі. Отже, виробнича педагогічна практика є завершальним етапом професійно-педагогічної підготовки студентів, відіграє системоутворювальну роль у формуванні творчої особистості майбутнього фахівця; забезпечує взаємодію теоретичної і практичної підготовки, підвищення готовності майбутнього вчителя до постійного вдосконалення, професійного зростання, збагачення творчого потенціалу на підставі доцільного, науково обґрунтованого добору змісту, принципів, активних методів, ефективних організаційних форм її організації.

Подальші дослідження передбачається провести в напрямку пошуку інших шляхів оптимізації змісту і засобів професійної підготовки майбутніх учителів.

ДЖЕРЕЛА ТА ЛІТЕРАТУРА

1. Абдуллина О. А. Педагогическая практика студентов : учеб. пособ. / О. А. Абдуллина, Н. Н. Загрязкина. – М. : Просвещение, 1989. – 175 с.
2. Положення про проведення практики студентів вищих навчальних закладів України. – Міністерство освіти України : зб. законодавчих та нормативних актів про освіту. – Вип. 1. – К., 1994. – С. 139-152.

*Олена Книш
(Петрівка, Україна)*

ПРОЕКТУВАННЯ ПЕДАГОГІЧНИХ ТЕСТІВ ДЛЯ КОНТРОЛЮ ЗНАНЬ

В останні десятиріччя тестова модульно-рейтингова система оцінки досягнень студентів стала частиною нових технологій навчання, вона знаходить все більше прибічників у навчальних закладах України, що підтверджується численними публікаціями. Ця система значною мірою відповідає новим соціально-правовим умовам, які мають переваги проти традиційних форм перевірки знань.

Історія перевірки знань і здібностей за допомогою різних завдань нараховує близько 4 тисяч років. Однак, якщо виходити з наукового визначення педагогічних тестів, то час їх появи – початок ХХ століття. Педагогічний тест являє собою сукупність взаємопов'язаних завдань зростаючої складності, що дозволяють на надійність і валідність оцінити знання та інші цікаві для педагога характеристики особистості. [2, с. 18] У залежності від тривалого контролюючого періоду навчання тестовий контроль знань може бути поточним, тематичним, рубіжним, підсумковим і заключним. Його проведення пов'язане з виконанням основних педагогічних функцій (діагностичної, навчальної, виховної, організуючої) та принципів (об'єктивності, гласності, науковості, систематичності, ефективності). Педагогічне тестування в даний час стало однією з найбільш актуальних інформаційних технологій освіти.

Розробка тесту починається з вступу, в якому описується проблемна ситуація при контролі знань з вивчення дисципліни, описують їх достоїнства і недоліки, адекватність реальної ситуації і проблеми застосування. Далі викладаються цілі, які ставляться при розробці та застосуванні даного тесту, і завдання, які вирішуються при досягненні поставлених цілей. Потім автор описує передбачуваний контингент для тестування, час і умови застосування тесту. На наступному етапі автори формують вимоги до знання вихідного розділу або теми. Тут наводиться операційний опис розділу або теми, придбаних знань, умінь і навичок, ухвал чи формул, вміння застосовувати їх для вирішення завдань, подавати матеріал на графіках і схемах, необхідність комп'ютерних, бібліографічних або лінгвістичних навичок.

На черговому етапі проектування потрібно перерахувати зміст тесту з контрольованого розділу програми курсу. На більш важливі компоненти програми необхідно навести більше питань для контролю, для обґрунтування вибору яких можна скористатися формалізованою методикою логічного аналізу навчального матеріалу, з конкретизацією для розглянутої задачі. На відміну від звичайних питань, наявних в екзаменаційних білетах, тут мова йде про систему більш дрібних, коротких, взаємопов'язаних між собою загальною логікою завдань, що відповідають певним науково обґрунтованим критеріям якості. Завдання тесту являють собою не питання і не завдання, – вони сформовані у формі тверджень, які залежно від відповідей піддослідних можуть перетворюватися в справжні чи логічні висловлювання. Останні легко кодуються двійковим кодом (1 або 0) і використовуються для подальшої обробки. [4, с. 22]

Необхідно відзначити, що до складу тесту включається тільки ті завдання, які виражають його системні властивості. Згідно з цими властивостями завдання мають бути короткими за формою і чіткими за змістом. Вони повинні відрізнятися один від одного за складністю і розташовуватися в тесті в порядку її зростання. Завдання, що мають певний порядковий номер у тесті, повинні володіти заданою здатністю, що диференціює (тобто здатністю відсікати заданий відсоток випробуваних), яка апроксимується моделлю нормального закону розподілу. Завдання повинні задовольняти властивості предметної чистоти, зазвичай виявляти за допомогою кореляційного аналізу. Отримані завдання повинні пройти внутрішню експертизу, на предметну та лінгвістичну коректність, в результаті чого одні з них задовольняють, інші кореґуються, а треті заново вводяться в тест.

Ефективність тестового контролю залежить не тільки від якості завдань і від методів порівняння результатів, тому що різні тести мають різне число завдань і при інтегруванні оцінок сума балів не несе об'єктивної інформації. Процедура тестування та обробку тестових результатів бажано проводити за допомогою сучасних комп'ютерних засобів. В даний час розроблені оболонки тестових програм, що дозволяють автоматизувати процес перевірки знань і умінь студентів. На жаль, вони, як правило, не забезпечують необхідного для якісних тестів рівня надійності та валідності. Статистичну обробку результатів тестування зручно проводити за допомогою спеціалізованих табличних процесів SUPERCALK АБО EXCEL. [4]

Головна вимога до системи самоперевірки знань (самоконтролю) полягає в тому, що тестових питань має бути багато. Багато настільки, щоб сукупність цих питань за своїм змістом охоплювала весь матеріал курсу чи дисципліни (звичайно, фактичний матеріал, який той, хто навчається повинен засвоїти). До речі, ці самі питання можуть бути використані для екзаменаційного тестування. Звичайно, для проведення іспиту всі

питання не потрібні, а потрібно тільки вибірка у випадковому порядку певної їх кількості. Чим більше елементів містить Питальна база досліджуваної дисципліни, тим більш імовірно, що екзаменаційна вибірка буде мати більш рівномірний характер.

Питання повинні подаватися студенту у випадковому порядку. Це виключить можливість механічного запам'ятовування студентом послідовності питань.

Питання не повинні починатися з номеру або якого-небудь символічного позначення. Студент повинен щоразу читати питання і осмислювати його, тобто запам'ятовувати питання за змістом, а не по порядку його проходження або символу, який зазначений.

Варіанти можливих відповідей повинні даватися студенту також у випадковому порядку.

Повинен проводитись облік часу, витраченого на відповіді, причому повинні бути встановлені обмеження на цей час. Облік часу – один із способів боротьби зі шпаргалкою: якщо питань багато, то для пошуку відповіді на чергове запитання потрібна або дуже велика шпаргалка, або цілком паперовий підручник. Але такий пошук відповіді займе дуже багато часу, і, отже, загальний підсумок за часом може виявитися негативним. Щоб мати позитивний результат самоперевірки, потрібно давати відповіді не тільки правильно, але і достатньо швидко. Практика показує, що середнє достатній час для відповіді на одне питання – 1 хвилина.

Оскільки мова йде про тестові системи всередині однієї дисципліни, то доцільно всю сукупність питань розподілити за темами, щоб студент міг перевірити рівень засвоєння ним навчального матеріалу після вивчення кожної теми (а також організувати рубіжний контроль знань). Крім того, розподіл питань за темами виявляється досить корисним при побудові екзаменаційної або залікової системи – воно дозволяє рівномірно охопити всі теми дисципліни меншою кількістю питань, ніж їх є в системі самоперевірки. [2, с. 24]

У тестову систему повинна бути включена оцінка рівня правильності відповіді на кожне поставлене студентам питання. Це вимога дуже часто сприймається в багнеті під тим приводом, що комп'ютер не повинен виставляти оцінки, що машина не може визначити рівень знань людини і т.п. Всі ці заперечення не можуть бути спростовані, тим більше що мова йде не про оцінки в шкільному та інститутському розумінні, а про ступінь правильності відповіді на кожне питання в цілому. Пропонується визначати цей ступінь, по-перше, формально і, по-друге, у відсотках. [2] Пригадаймо ситуацію, в якій бував майже кожен: йде іспит, ви тільки що відповіли на питання білета, але відповіли не дуже добре, і викладач, виставляючи вам оцінку, намагається згадати, які формальні помилки ви допустили під час відповіді (на перше питання не відповіли взагалі, на другий – відповіли лише на половину, на третій – відповіли повністю). Але при цьому викладач так само знаходиться під враженням від вашої зовнішності, вашої манери поведінки, вашого вміння говорити і навіть запаху мила, яким ви користуєтеся, що безумовно, позначиться на оцінці, яку ви отримаєте нібито за рівень ваших знань. Комп'ютер же ретельно підрачує кількість формальних помилок, зроблених вами в процесі роботи з тестовою системою, і визначить цей результат у відсотках. При цьому ваші зовнішні дані не справлять ніякого враження. На цьому можна заперечити, що така оцінка рівносильна шкільній позначці за десятибальною системою. Що й, по суті це так і є, але формальна оцінка, яку дає тестова система, є не остаточною, а проміжною. Остаточну оцінку ставить викладач, орієнтуючись на формальну оцінку системи (для відмінної оцінки не обов'язково відповісти на всі питання на 100!), На результати рубіжного контролю, на ступінь важливості даної дисципліни в поточному курсі навчання, на час, витрачений на відповіді, і багато, багато іншого. На формальну оцінку система акцент все ж повинна зробити.

Тест має бути простим у використанні. Бажано, щоб подання питань на екрані було спроектовано дизайнером, а можливі дії студента при відповіді були продумані ергономістами. У будь-якому випадку на екрані повинен бути мінімум кнопок, і інструкції-підказки щодо дій студента повинні з'являтися тільки в потрібний час у потрібному місці, а не бути присутнім на екрані постійно захааращуючи його.

Тестові питання і варіанти відповідей на них повинні бути чіткими, зрозумілими за змістом. [1, с. 26]

Практика показує, що тестовий контроль з повною підставою можна вважати невід'ємною частиною навчального процесу. Він може набувати не менш важливе значення як засіб оцінки знань і вмінь студентів, крім того, як міра ефективності, де обираються стратегії навчання. Сьогодні всі розуміють, що оцінка становить невід'ємну частину процесу засвоєння, а не просто щось характеризує або задовольняє. Саме тому потенційні можливості адекватного використання тестування в навчальному процесі для діагностичних цілей досить вагомі.

Висновок полягає в тому, що реальні досягнення в цій області не дають підстав вважати, що застосування ЕОМ кардинально змінить традиційну систему навчання на краще. Не можна просто вбудувати комп'ютер у звичний навчальний процес і сподіватися, що він здійснить революцію в освіті. Треба міняти саму концепцію навчального процесу, у який комп'ютер органічно вписувався б як новий, потужний засіб навчання і контролю знань, умінь і навичок студентів.

Але, в той же час, комп'ютер слід розглядати в якості педагогічного засобу, а не знаряддя, що перетворює оцінку в ранг непогрішимого судді та керівника процесу засвоєння.

Для розвитку творчого мислення у студентів, та для збереження часу і забезпечення постійного контролю, можна застосовувати на заняттях і безпрограмний контроль. Такий контроль дає можливість швидко опитати всіх студентів групи під час лекції (визначити рівень засвоєння), на практичному (лабораторному) занятті – визначити рівень підготовки до заняття, при перевірці рівня засвоєння матеріалу, винесеного на самостійне

вивчення, для рубіжного контролю після вивчення окремої теми (між модульним контролем). Тобто, такий тестовий контроль змушує студента працювати постійно. При цьому, для уникнення одноманітності, бажано застосовувати різнорівневі тести різного типу. Звичайно, для поточного контролю з засвоєння матеріалу лекції, достатньо використати одновибіркові тести. А для перевірки рівня підготовки до практичного заняття можна застосувати багатовибіркові тести на встановлення послідовності якогось процесу, перехресні. Ще цікавіше, коли тестові завдання в одному варіанті складаються з різних видів тестів.

Отже, комплексне і постійне застосування різних видів тестів і способів тестування є унікальним способом проведення контролю знань.

ДЖЕРЕЛА ТА ЛІТЕРАТУРА

1. Аванесов В.С. Теория и методика педагогических измерений / В.С. Аванесов [Електронний ресурс]. – Режим доступу: <http://www.testolog.narod.ru/Theoru4.html>
2. Грицок Л.К., Лякішева А.В. Тестовий контроль успішності студентів в практиці сучасної вищої школи // Соціальна робота в Україні: теорія і практика. – 2012. – №2. – С.18-29.
3. Калинюк А.М. Використання комп'ютерного тестування в навчальному процесі / А.М. Калинюк // Вісник ЛНУ ім. Тараса Шевченка. – 2010. – №16. – С.115-119.
4. Шматок Т.Г. Тестовий контроль як засіб оптимізації навчального процесу / Т. Г. Шматок, О. В. Маркова, Н. В. Ковальська [Електронний ресурс]. – Режим доступу : http://www.iai.donetsk.ua/_u/iai/dtp/CONF/3_2004/articles/stat.

*Катерина Кожевникова
(Дніпропетровськ, Україна)*

РЕАЛІЗАЦІЯ КОМПЕТЕНТІСТНОГО ПІДХОДУ У СОЦІАЛЬНО-ГУМАНІТАРНІЙ ПІДГОТОВЦІ СТУДЕНТІВ ВИЩИХ МЕДИЧНИХ НАВЧАЛЬНИХ ЗАКЛАДІВ І ТА ІІ РІВНЯ АКРЕДИТАЦІЇ

Постановка проблеми. Українське суспільство сьогодні переживає період глибоких структурних, в тому числі соціально-культурних змін. Цей процес, безумовно, торкається сфери освіти. Сутність змін полягає в тому, що відбувається переорієнтація внутрішнього змісту та оцінки результатів освіти, з понять «підготовленість», «освіченість», «загальна культура», «вихованість», на поняття «компетенція», «компетентність», «здібність до адаптації в нових умовах». На перший щабель висувається практична орієнтованість навчання: «Не скільки знаю та вмю, а чи можу втілити в життя отримані знання та вміння, чи мають вони практичне значення в професійному, особистому та суспільному житті, на скільки будуть вони необхідні в майбутньому?» Гуманістична складова сучасної освіти підтверджує необхідність соціально-гуманітарної підготовки студентів на всіх рівнях освітнього процесу. Компетентністний підхід дозволяє сформувати необхідні знання та вміння, для професійного та особистого розвитку майбутнього фахівця-медика при викладанні дисциплін соціально-гуманітарного циклу.

Актуальність досліджень і публікацій. В сучасних дослідженнях основна увага приділяється аналізу понять «компетенція», «компетентність», «компетентістний підхід» [1], розглядається історія виникнення понять[3], роль компетентістного підходу у формуванні конкурентноспроможного фахівця на ринку праці [1], реалізація компетентістного підходу у соціально-гуманітарній підготовці майже не розглядається.

Формування цілей. Метою роботи є проаналізувати реалізацію компетентістного підходу у формуванні знань та вмінь, з дисциплін соціально-гуманітарного циклу та їх вплив на розвиток особистості та професійних якостей майбутнього фахівця-медика.

Виклад основного матеріалу. Що розуміють під поняттями «компетенція», «компетентність» та «компетентістний підхід»? Компетенція – добра обізнаність в чомусь, певні вміння та знання. Компетентність – це здібність вирішувати конкретні проблеми в різних сферах життя. За таким підходом головним є: наявність знань, здібностей, певних особистісних якостей, вмінь для того щоб в будь-який момент знайти та відібрати потрібні знання для рішення проблеми. «Компетентістний підхід» – це діяльністний підхід, який виражається в творчості, активності, динамічності, самостійності, прагненні до результату, як студентів, так і викладачів, відсутності шаблонів, використання активних та інтерактивних методів та технологій навчання, бажанням постійно навчатися. По суті – це створення компетентності майбутнього фахівця за допомогою формування компетенції. Цей підхід оцінює не самі знання, а здібність їх використовувати та отримувати. В той же час компетентістний підхід не заперечує того, що перевірено часом та є певним освітнім фундаментом.

Макарова В.В. під компетентністю розуміє індивідуальну характеристику ступеня відповідності вимогам професії, як психічний стан, що дозволяють діяти самостійно й відповідально, як володіння людиною здатністю й умінням виконувати певні трудові функції. [1, с.311]

Вперше поняття «компетентність» та «компетентістний підхід» було використано в бізнесі в 1960-х рр., для визначення успішно виконаної роботи, завдяки власним особистісним якостям виконавців, також цей

термін використовувався в теорії мови і поступово прийшов в освітню діяльність для підготовки спеціалістів, які конкурентно спроможні на ринку праці. [3, с.65]

Виділяють такі види компетентності: [4, с.317]

- спеціальна компетентність – володіння власною професійною діяльністю на досить високому рівні, а також здатність проектувати свій подальший професійний розвиток;
- соціальна компетентність – володіння навичками спільної професійної діяльності, співробітництвом, а також прийнятими в певній професії прийомами професійного спілкування;
- особистісна компетентність – володіння прийомами особистісного самовираження й саморозвитку, засобами протистояння професійним деформаціям особистості;
- індивідуальна компетентність – володіння прийомами самореалізації й саморозвитку індивідуальності в рамках професії, готовність до професійного росту, уміння раціонально організувати свою трудову діяльність.

Галузевим стандартом вищої освіти України «Освітньо-кваліфікаційна характеристика молодшого спеціаліста» затверджені наступні компетенції:

- соціально-особистісні (розуміння та сприйняття етичних норм поведінки щодо інших людей, розуміння необхідності дотримання здорового способу життя, здатність навчатися, здатність до критики та самокритики, креативність, здатність до системного мислення, адаптивність та комунікабельність, наполегливість в досягненні мети, турбота про якість виконуваної роботи, толерантність, екологічна грамотність); [2, с.15]
- загальнонаукові (базові уявлення про основи філософії, культурології, психології, що сприяють розвитку загальної культури й соціалізації особистості, схильності до етичних цінностей, знання вітчизняної історії, економіки й права, розумінню причинно-наслідкових зв'язків розвитку суспільства й уміння їх використовувати в професійній діяльності); [2, с.15]
- інструментальні (здатність до письмової й усної комунікації рідною мовою, знання інших мов, навички управління інформацією, дослідницькі навички); [2, с.16]
- професійні (загально професійні компетенції, спеціалізовано-професійні компетенції). [2, с.17]

Викладання соціально-гуманітарних дисциплін в медичному навчальному закладі носить дещо допоміжний, але не другорядний характер. Безумовно, компетентнісний підхід при викладанні соціально-гуманітарних дисциплін має на меті сформуванню соціально-особисті, загальнонаукові та інструментальні компетенції. Компетенції, що знадобляться не тільки в професійному а й в особистому житті. Під соціально-гуманітарною підготовкою розуміють наступні дисципліни: «Історія України», «Всесвітня історія», «Культурологія», «Соціологія», «Основи філософських знань», «Основи економічної теорії», «Основи правознавства», «Іноземна мова», «Іноземна мова за професійним спрямуванням», «Основи латинської мови з медичною термінологією».

«Легкість» застосування компетентнісного підходу при викладанні даних дисциплін в тому, що у студентів вже є певні знання та вміння, при наймі, з історії України, іноземної мови, всесвітньої історії та інших дисциплін, окрема ситуація з латинської мовою. Не останню роль грають вікові особливості студентів чим молодші студенти, наприклад, дев'ятикласники тим більше підійдуть методи пов'язані з іграми, змаганнями, творчістю, пошуковою діяльністю.

Популярним серед студентської молоді є новий вид змагання – квести. Досить цікавий метод щодо перевірки та узагальнення знань, який дозволяє за невеликий проміжок часу охопити велику кількість навчального матеріалу та студентів. Але головним в проведенні квесту є підготовчий етап – етап коли студенти знаходять відповідну інформацію формують свої знання самостійно і вже в процесі змагання використовують їх. Роль викладача – консультант, помічник. Великим плюсом заходу була його динамічність, швидкість, конкретність та формування вміння в певних умовах вирішувати поставлені завдання.

Науково-дослідна робота допомагає сформувати уміння порівнювати, аналізувати, пояснювати, критично оцінювати історичні факти та діяльність осіб, соціальні явища, економічні процеси, не боятися аудиторії. Саме участь у студентських практичних конференціях, написання перших наукових статей буде той досвід, який дозволить стати компетентним у даному виду діяльності майбутнього фахівця медика.

На практичних та теоретичних заняттях компетентнісний підхід реалізовується при використанні різноманітних інтерактивних та активних методів навчання з залученням інформаційних технологій. Для формування загальної культури, світорозуміння кожної культурно-історичної епохи, творчої праці над поглибленням та вдосконаленням культурно-освітніх знань, використовується метод віртуальний музей, простіше кажучи презентації з художнього мистецтва різних історичних епох, екскурсиводи таких екскурсій самі студенти, які розробляють проекти (презентації), аналізують, роблять висновки щодо зібраної інформації, оцінюють значення культурного надбання.

Однією з компетенцій є розуміння причинно-наслідкових зв'язків історичних подій та явищ. На занятті для повного розуміння поняття ми історичні події переносимо на життєві ситуації або обставини і робимо висновок, що кожна життєва обставина (історична подія) має наслідки і вони обов'язково відбудуться через якийсь час, тому перше чим щось здійснити потрібно подумати про наслідки. Робота в групах з історичними

джерелами дозволяє сформувати принципи об'єктивності в оцінюванні історичних подій, методами групової роботи, також, є: метод прес-конференції, метод ажурної пилки, ланцюжок.

Використовуючи метод дискусії при викладанні соціально-гуманітарних дисциплін у студентів формуються навички ведення дискусії, що впливає на формування такої компетенції, як толерантність – повага до інших поглядів, використання конкретних фактів на підтримку власної думки.

Рольові ігри, моделювання ситуацій активно впроваджуються при викладанні соціології, зазначені форми навчання направлені на розуміння та розв'язання міжособистісних і трудових конфліктів, аналіз соціально значущих проблем, процесів, фактів, явищ суспільного, професійного та особистого життя.

Компетентністний підхід реалізовується при викладанні правознавства, у формі роботи з правової літератури, розв'язанні правових ситуаційних завдань, складанням правових документів, пов'язаних також з майбутньою професійною діяльністю, зустрічі з працівниками правоохоронних органів та юстиції. Формування правової та політичної культури, громадянської відповідальності у студентської молоді є запорука, такої держави, де права, свободи та гідність особистості поважаються.

Викладання філософії сприяє формуванню цілісного світогляду, намаганням досягнути поняття сенс життя, щастя, свобода. Приймати практичні рішення щодо ефективного застосування набутих економічних знань під час виконання своїх професійних обов'язків, саме такі вміння формуються при викладанні основ економічної теорії з використанням активних та інтерактивних методів навчання.

Знання іноземної мови є ключовою компетенцією в умовах глобалізації економіки. Президентом України 2016 рік проголошено роком вивчення іноземної мови, прийнято Національну програму вивчення та популяризації іноземних мов. Тому, важливим є сформувати вміння розуміти іноземну мову, розвивати практичні навички ділового професійного спілкування, прикладом практичного використання та вдосконалення отриманих знань є олімпіада-практикум з іноземної мови, яка успішна протягом багатьох років відбувається в нашому навчальному закладі. Це змагання студентів за право отримати титул «Знавець англійської мови», перемагає той хто краще володіє знанням англійської мови та вміє застосовувати свої знання в житті. На сьогодні інтерес до іноземної мови виріс і це не випадково, тому що в останні роки достатня кількість випускників медичних закладів прагне до працевлаштування за кордоном.

Таким чином, проаналізувавши реалізацію компетентістного підходу в соціально-гуманітарній підготовці студентів вищих медичних навчальних закладів, дійшли висновку, що реалізація компетентістного підходу дозволяє створити творчий процес, в якому цікаво приймати участь, як студенту, так і викладачу, змушує залучати та освоювати нові технічні засоби та форми та методи навчання, формувати компетенції необхідні для майбутнього фахівця як особистості, так і професіонала.

ДЖЕРЕЛА ТА ЛІТЕРАТУРА

1. Готтинг В.В. Подготовка педагога профессионального обучения на основе компетентностного подхода // Материалы международной научно-практической конференции «Инновации и подготовка научных кадров высшей квалификации в Республике Беларусь и за рубежом» / Под ред. И.В. Войтова. – Минск: ГУ «БелИСА», 2008. – 316 с.
2. Галузевий стандарт вищої освіти України «Освітньо-кваліфікаційна характеристика молодшого спеціаліста». – Київ, 2011. С. 7 – 25.
3. Ивановская М.Н. История возникновения термина «информационно-коммуникационная компетентность»//Историческая и социальная мысль. – 2012 №5 (15). – С. 64–65.
4. Карпенко М.В. Формирование компетентности лидера как фактора конкурентоспособности выпускников ВУЗа // Одеський національний університет. Вісник соціальні і політичні науки. – 2008. – Т13, Вип. 5. – С.315–319.

*Сергій Колісецький
(Кременець, Україна)*

НАВЧАЛЬНО-МАТЕРІАЛЬНА БАЗА КАБІНЕТУ ТРУДОВОГО НАВЧАННЯ ТА ЇЇ РІЛЬ В РОЗВИТКУ ОСОБИСТОСТІ ШКОЛЯРА

Розвиток людини відбувається духовно й фізично тільки в праці. Без праці вона деградує. Будь-які спроби уникнути продуктивної праці зумовлюють негаразди для особистості і суспільства. З цього приводу К. Ушинський писав: “Якби люди винайшли філософський камінь, то біда була б ще невелика: золото перестало б бути монетою. Але якби вони знайшли казковий мішок, з якого вискакує все, чого душа забажає, або винайшли машину, яка цілком заміняє всяку працю людини, то самий розвиток людства припинився б: розбещеність і дикість полонили б суспільство”. [7]

Під час фізичної праці в учнів розвиваються мускулатура, координація і точність рухів, зграбність, сила, витривалість. Праця сприяє їхньому розумовому розвитку. Зайняті різними видами праці діти кмітливіші,

винахідливіші, у них багатший словниковий запас. Участь у трудових процесах позитивно впливає на їх поведінку, дисциплінує.

Важливим аспектом психологічної підготовки підростаючого покоління до праці є формування у нього почуття самовідповідальності, розуміння необхідності самому піклуватися про себе. [8] Як справедливо стверджує О. Вишневський, почуття самовідповідальності сприяє розвитку в характері людини таких необхідних для життя і діяльності рис, як підприємливість, ініціативність, творчість. Коли ці риси “стають характерними для більшості людей, то суспільство має шанс досягнути господарського успіху і добробуту”. [1]

Трудове виховання – процес залучення школярів до різноманітних педагогічно організованих видів суспільно корисної праці з метою передавання їм певного виробничого досвіду, розвитку в них творчого практичного мислення, працьовитості і освідомлення людиною праці. [8]

Трудове виховання учнів здійснюється в усіх видах праці, передусім у навчальній праці. Як зауважував К. Ушинський, навчання є найскладнішим і найважчим видом праці. Для багатьох учнів значно легше попрацювати фізично, ніж розв'язати математичну задачу або написати твір. Навчання формує потрібні трудові якості людини лише за умови, що воно має істотні ознаки праці: свідому постановку мети, осмислення конкретним індивідом своєї ролі в досягненні поставлених завдань, напруження розумових сил, подолання труднощів і перешкод, самоконтроль. [8] Для цього необхідно пробудити в учнів бажання вчитися, розвинути в них пізнавальні інтереси, дати їм змогу пізнати радість успіху в навчанні. Складність розв'язання цього завдання полягає в тому, що школярі не завжди бачать результати навчальної праці. [8]

Важливою складовою системи трудового виховання є трудове навчання, що здійснюється від першого класу до закінчення школи за допомогою навчально-матеріальної бази майстерні.

Велике значення для якісного навчання учнів має навчально-матеріальна база. Не кожна школа має достатню кількість класів для навчання та новітньої техніки для класів хімії, фізики та трудового навчання.

Сьогодні школи нашої держави забезпечені навчальними майстернями, проте далеко не всі з них відповідають сучасним вимогам: санітарно-гігієнічним, безпеки і правильної організації навчального процесу. Тому, починаючи працювати, молодий спеціаліст повинен критично проаналізувати стан матеріальної бази і вжити всіх заходів, щоб привести її у відповідність з вимогами методики трудового навчання.

З огляду на вищезазначене метою даної публікації є виявлення впливу навчально-матеріальної бази трудового навчання на розвиток особистості школяра.

Питанню матеріально-технічного забезпечення приділяли увагу Д.О.Тхоржевський [6], А.С.Линда [3], А.Г.Дубова [2] та інші. Разом з тим комплексні наукові дослідження даної проблеми на сьогоднішній день не проводяться.

Характеризуючи навчально-матеріальну базу трудового навчання, варто зазначити, що її основою є навчальні майстерні. Шкільні навчальні майстерні будують за типовими проектами. Вони можуть займати окреме приміщення або розташовуватися безпосередньо в школі. Більш доцільним є перший варіант, бо навчальний процес у майстернях супроводжується виробничим шумом, що до певної міри заважає проведенню занять у класах. Навчальні майстерні, якщо вони винесені в окреме приміщення, крім майстерень з обробки деревини і металів, містять звичайно кабінет обслуговуючої праці. Якщо майстерні розраховані також на учнів старших класів, то тут можуть бути кабінети автосправи, електротехніки, радіотехніки та ін. Такі майстерні найчастіше є міжшкільними, тобто вони обслуговують школи певного мікрорайону. [2]

У зв'язку з цим тут передбачають допоміжні приміщення: вестибюль з гардеробом, убиральню з умивальником, буфет та ін. Навчальні майстерні в школі можуть бути комбінованими, коли обробка деревини, металів і всі інші види навчальних робіт виконуються в одному приміщенні, і такими, що мають окремі приміщення для обробки деревини та обробки металів і виконання електромонтажних робіт.

На працездатність учнів впливає температура повітря в шкільних майстернях. Якщо температура занадто висока, то це передчасно стомлює учнів, зменшує увагу, створює несприятливі умови для роботи. Небажана також і занадто низька температура. В навчальних майстернях треба дотримуватися таких температур:

- слюсарна майстерня - 16°-18°;
- столярна майстерня - 15°-17°.

Правильне і достатнє освітлення робочих місць учнів та майстерень у цілому має велике значення для створення сприятливих санітарно-гігієнічних умов роботи. Від якості освітлення шкільних приміщень, в тому числі і шкільних майстерень, залежить збереження зору дітей.

Нормальні умови для роботи зорового апарата учнів створюються, коли робочі місця освітлені в межах від 100 до 200 лк, а для окремих учнів з дуже слабким зором – 500 лк. Щоб зберегти таку освітленість робочих місць, на кожний квадратний метр шкільних майстерень має бути 45 - 48 лк. Це означає, що при площі 70 м³ у майстерні повинно бути 9-10 ламп потужністю 300 вт кожна.

Щоб створити для роботи сприятливі санітарно-гігієнічні умови, треба по можливості усунути шум. Експериментами доведено, що шум впливає не лише на органи слуху, а й травмує нервову систему, призводить до головного болю, втрати апетиту, сну, ослаблення уваги і пам'яті. Встановлено. Що шум знижує світлову чутливість очей.

Визначені певні оптимальні межі допустимого шуму в навчальних майстернях 75-90 дБ (наприклад: звук серцевих тонів – 10 дБ, шум авто сирени – 100 дБ). [6]

Багатьма дослідженнями встановлено, що кольорове оформлення приміщень та обладнання впливає на самопочуття дітей. Одні кольори викликають радість, інші - гнітючий настрій. Червоний колір збуджує нервову систему і швидко втомлює людину. Синій і фіолетовий кольори також як і червоний знижують працездатність, але втомленість настає повільніше. Зелений колір сприятливо впливає на нервову систему людини, заспокоює її, зменшує тиск всередині.

Трудове навчання має велике значення як засіб переключення учнів з одного виду діяльності на інший, що, згідно з ученням І.М.Сеченова [5], найбільше сприяє відновленню працездатності.

На уроках трудового навчання вирішуються завдання трудового виховання: учнів озброюють технічними та сільськогосподарськими знаннями, у них формуються трудові вміння і навички, здійснюється психологічна та практична підготовка до праці й вибору професії.

Праця у шкільних майстернях, на навчально-дослідних ділянках сприяє усвідомленню школярами її суспільної користі й виробничої значущості. Різноманітність видів праці, в яких беруть участь учні, дає змогу розвивати їх задатки, нахили, інтереси, створює умови для вибору майбутньої професії.

Критерієм трудової вихованості школярів є: висока особиста зацікавленість і продуктивність праці, відмінна якість продукції, трудова активність і творче, раціоналізаторське ставлення до процесу праці, трудова, виробнича, планова, технологічна дисципліна, працелюбність.

В організації трудового навчання вагома роль належить особистому прикладу вчителя праці, його майстерності та культури.

Стан навчально-матеріальної бази майстерні впливає на розвиток творчих здібностей учнів, що передбачає: поетапний розвиток структурних компонентів творчих здібностей; застосування методів проблемного викладу, «проб і помилок», «мозкового штурму», дослідницького й евристичного, а також таких методичних прийомів, як: аглютинація, рухова розповідь, імпровізація, виокремлення протилежних властивостей;

Отже, у школі повинна бути сучасна навчально-матеріальна база трудового навчання для продуктивної праці учнів під час уроків. Адже загальновідомо, який негативний психологічний вплив мають на учнів, на їх ставлення до роботи погана організація праці та застарілі інструменти, інвентар, машини.

ДЖЕРЕЛА ТА ЛІТЕРАТУРА

1. Вишневський О. Сучасне українське виховання : Педагогічні нариси / О. Вишневський. – К., 1985. – 159 с.
2. Дубова А. Г. Методика занять в шкільних майстернях / А. Г. Дубова. – М. : Просвітництво, 1972. – 208 с.
3. Линда А. С. Методика трудового навчання / А. С. Линда. – М. : Просвітництво, 1977. – 232 с.
4. Положення про навчальні майстерні загальноосвітнього навчально-виховного закладу : затверджене наказом МОН України від 16 червня 1994 р. № 184 / Міністерство освіти і науки. – Офіц. вид. – К : Мін. вид-во, 2006. – 3 с. – (Нормативний документ Міністерства освіти і науки України).
5. Сеченов І.М. Фізіологія нервових центрів / [посібн.] : у 2 ч. / І.М. Сеченов. – Санкт-Петербург : СП.б., 1891. – Ч. 1 : Фізіологія нервової системи. – 504 с.
6. Тхоржевський Д. О. Методика трудового та професійного навчання : у 3-х ч. / Д. О. Тхоржевський. – К. : РННЦ “ДІНІТ”, 2000. – Ч. 1 : Теорія трудового навчання. – 248 с.
7. Ушинський К. Д. Праця в її психічному й виховному значенні. Вибрані пед. твори: у 2-х т / К. Д. Ушинський. – К. : Радянська школа, 1983. – Т. 1. – 106 с.
8. Фіцула М. М. Педагогіка : Навчальний посібник для студентів вищих педагогічних закладів освіти / М. М. Фіцула. – К. : Видавничий центр “Академія”, 2000. – 554 с.

Науковий керівник – кандидат педагогічних наук, доцент М.С.Курач

*Фарица Қуанышбекова
(Өскемен, Қазақстан)*

ОЙЫН ӘДІС-ТӘСІЛДЕРІН ҚОЛДАНА ОТЫРЫП, БІЛІМ БЕРУ ҮРДІСІ СУБЪЕКТІЛЕРІНІҢ ФУНКЦИОНАЛДЫ САУАТТЫЛЫҒЫН ДАМУ

Еліміз өз тәуелсіздігіне қол жеткізіп, саяси - әлеуметтік және экономикалық дамудың жаңа кезеңіне қадам басқан уақытта терен білім, сауатты ұрпақ тәрбиелеу – негізгі міндеттердің бірі.

Қазақстан Республикасының Президенті Н.Ә.Назарбаев ел халқына жолдауында «Қазақтың ел болуы, ұлт тағдыры – оның келешек мектебінің қалай болып құрылуына тіреледі» - деп атап көрсетті. Қазіргі заманғы ғылыми - техникалық үрдістің қарқыны білім беру жүйесінің алдына үлкен мақсаттар мен жаңа міндеттер

жүктейді. Жас ұрпақты жан - жақты жетілген, ақыл - парасатты, ой - өрісі биік, бәсекеге қабілетті азамат етіп тәрбиелеу – қоғамымыздың ең өзекті мәселесі. Бұл әр мұғалімнің шығармашылық ізденіспен жаңаша істеуін қажет етеді.

Қоғам мұғалімдерге болашақтың тұтқасын ұстар жастардың тағдырын сеніп тапсырды. Сондықтан ағылшын пәні мұғалімі үнемі сабақтың жүргізілу жүйесін жетілдіріп, мектептегі оқу – тәрбиелік жұмыстарды жүйелеп, сапасы мен тиімділігін арттырып, оқыту барысындағы кездесетін проблемаларды шешуде оң өзгерістер әкелуге өзінің барлық күш – жігерін жұмсауға тиіс. Функционалдық сауаттылық бұл, адамдардың әлеуметтік, мәдени, саяси және экономикалық қызметтерге белсене араласуы, яғни бүгінгі жаһандану дәуіріндегі заман ағымына, жасына қарамай ілесіп отыруы, адамның мамандығын, жасына қарамай үнемі білімін жетілдіріп отыруы. Зерттеушілердің болжамы бойынша адамдардың сауатсыздық деңгейінің төмендеуі, оларға дұрыс білім беріп, тиянақты оқытпаудан, оқырман болуға үйретпеуден болған көрінеді. Сақтанбау, ұқыпсыздық, байқаусыздық, апаттар: мұның бәрі ережені дұрыс оқымағандықтан, түсінбегендіктен, санаға сіңірмегендіктен орын алып отыр. Қазіргі әлемдік білім кеңістігіндегі халықаралық стандарт талаптарына сай оқыту үдерісінің орталық тұлғасы білім алушы субъект, ал ол субъектінің алған білімінің түпкі нәтижесі құзыреттіліктер болып белгіленуі білім беру жүйесінде «функционалдық сауаттылықты» қалыптастыру мәселесін негізге алудың өзектілігін арттырып отыр. Осыған орай, алған білімдері негізінде әрекет етуге қабілеттілік пен даярлықты білдіретін құзыреттіліктерді қалыптастыру үздіксіз білім беру жүйесінің маңызды буыны болып саналатын жалпы білім беретін орта мектептердегі әрбір пәнді оқытудың да басым бағыттарының бірі болып табылады. Жалпы білім беретін орта мектептердегі құзыретті тұлғаны қалыптастыруда тіл пәндерінің орны ерекше болып келеді. Функционалдық сауаттылық оқушылардың танымдық қабілеттерінің деңгейін және оқушылардың өнімді жұмысының көрсеткішін білім деңгейі ретінде қарастырады. Бұл деңгей өмірдің әртүрлі саласындағы тапсырмаларды шешуде мектептік білім мазмұнының қолданбалық сипатына және оқушылардың игерген біліміне негізделеді, сондықтан қоғамдағы өмірлік пен практикалық іс-әрекеттердің дағдылары мен әлеуметтік іс-тәжірибені меңгеру үшін оқушылардың білім алу барысында негізгі және пәндік құзыреттіліктері қалыптасуы тиіс.

Ағылшын тілі пәнінде орта буын сыныптарында оқушылардың функционалдық сауаттылығын дамытуда пән мұғалімі ретінде неге аса мән беруі керек? Мұғалім сабақ барысында білім алу үшін түсінуді дамытуда жеке еркіндік, таңдау, ынта сезімдеріне мән бере отырып, оқушылардың негізгі екі мотив: өзін-өзі сыйлау, өзін-өзі бақылауға үйретуі тиіс.

Мұғалім оқушыға сыртқы түрткі болғанның өзінде де жетістіктерге жету, оны түйсінуді, түсінуді сезімі іштен шығады. Сабақты бастағанда оқушы қызығушылықтарын туғызатын әдіс-тәсілдерді пайдалана отырып күнделікті өмірде қолдана алатындай тапсырмалар орындату, сонымен бірге ойландыру жолдарын да қарастыруға болады. Мысалы: moon (...) cake –honey, newspaper (...) room- number. Немесе түбірлес сөздерді жылдам жаз, уақытқа белгілеп шапшаң ойлауға, жазуға дағдыландыру үшін алса, мысалы: usually (әдетте), usual (кәдімгі- сын есім), unusual (ерекше –сын есім) т.б. Синонимдік қатар жазыңыз: beautiful (handsome ер адамға), nice (милый, приятный), lovely (чудесный, милый).

Орта буын оқушылары 5-6 сыныптар А деңгейіндегі (базалық сөздік қор) 400-500 сөз активтік сөз қорын меңгеруі тиіс. Бұл күнделікті байланыс кезіндегі 90%, ал жазбаша 70% жуық сөзін жоқтатпайды. 7-8 сыныптар Б деңгейіндегі (минималдық сөздік қор) 800-1000 сөз. Бұл шамамен 95% ауызша, 90% жазбаша мәтіндегі сөздің орнына жүреді. Бұл сөздік қорды меңгерту мұғалімнің сабақтарда жүргізу сапасына тікелей байланысты және оқушылардың сабақта танытқан белсенділіктеріне қатысты. Оқыту кезіндегі мұғаліммен оқушылардың бірлесіп жұмыстануы жеке тұлғаның білімді игеруі жемісті болмақ.

Оқушыларға берілген тапсырмалардың қай түрін орындағанда оқушыда қандай ойлау процесі жүреді, ол нені дамытады, осы тақырыпқа тиімді ме, оқушының дамуына қаншалықты ықпалы болды? Осы сұрақтар жөнінде мұғалім сабақ жоспарын құрғанда алдын-ала ойлап қарастыру керек. Сабақтарда оқушыларға білімді игеруде тапсырмаларды алгоритммен берудің, оңайдан қиынға қарай ұстанымын болғанның маңызы зор. Білімді меңгеруде Блум таксономиясын пайдалану оқушының білім деңгейінің көтерілуіне себепкер. Мысалы, жаңа сөздерді аудармасымен жаттауы – біледі, түсінеді, оны тапсырмаларда сөздің мағынасын тауып қою – қолданады, сөздерді мағынасына қарай талдаса, салыстыра алса, жіктей алса –талдау, сөзге қорытынды жасап, нақтылай алса, сынаса –бағалау, осы сөзді басқа сөйлемде жаңаша қолдана алса –жасау.

Оқушыларды оқытуда бағалаудың алатын орны ерекше. Оқушылардың білімімен алған дағдыларын өмірде қолдана алу біліктерін жетілдіру үшін мұғалім бағалау түрлерін, мақсаттарын айқындайды.

Оқушылардың білімге ынтасының болуы, олардың сабақтағы белсенділігінің артуына білім сапасының жоғарлауына, білім алушының пайдасын түсінудің қалыптасуына мүмкіндік береді. Білім берудің құрылысын, белгілі уақыт ішінде берілетін білім көлемі шектеулі және анық болуы, оқушылар мұғалім берген мақсаттарды түсінетіндей, қабылдайтындей етіп құру керек және оқушы мұғалім қойған мақсатты белсенді жүзеге асырушысы болуы тиіс. Оқушылардың білімге ықыласын, қызығушылығын арттырудың ең жақсы жолының бірі – сабақта ойындарды қолдану. Ойын – әрқашан кішкене білім, кішкене білім бола отырып, баланы білім алуға, еңбекке дайындайды. Рөлдік ойындар, коммуникативтік шағын әңгімелер, үлгі сөйлемдерге қарап шынайы диалогтар құрау –жүппен, топпен, оқушы- сынып, оқушы –топ т.б. Ағылшын тілі сабағында

мынадай әдіс-тәсілдерді қолдану арқылы оқушылардың сабаққа ынтасын арттыра отырып, білім сапасын жетілдіріп, сауатты болуға дағдыландырады.

Оқу мазмұны мен тәрбие әдістерін жаңарту бағытында оқушыларға сапалы білім мен саналы тәрбие беру үшін жан - жақты іздене отырып, өз алдыма мынандай мақсат қойдым: «Ойын әдіс-тәсілдерін қолдана отырып, білім беру үрдісі субъектілерінің функционалды сауаттылығын дамыту».

Әр сабағымды қызықты, өзгеше өткізу үшін, әр пән бойынша көптеген жұмыстар жасауға тура келеді. «Жүз рет естігенше, бір рет көрген артық» деп бекер айтылмаған. Соңғы кезде теледидардан беріліп жүрген «Ғасыр көшбасшысы интеллектуалды ойыны», « Жұлдызды сағат» т.б. бағдарламаларды әр пән бойынша қолдану әдістемелері баспасөз бетінен орын алып отыр. Осы озық тәжірибелерді әр мұғалім қолдана білсе, оқушылардың өз пәніне деген қызығуын тудырады және танымдық қабілеттерін дамытады. Сондай – ақ «Қайда, қашан?», «Суретке қарап әңгіме құра», «Ойлан тап?», «Мәтін мазмұнына қарап сурет сал» т. б. ойындар балаларды ауызекі сөйлеуге төселдіріп, сөздік қорын молайтып, тілін дамытуға арналған. Мысалы: «Қайда, қашан?» ойынын сабақ барысында сұрақ - жауап әдісін қолдану арқылы оқушылардың танымдық қызығушылығын арттыруға болады.

«Our house» ойыны. Топ өздері тұрғысы келетін үйдің сұлбасын сызады немесе суретін салады. Одан кейін осы үйді салу үшін материалдарды анықтап алады. Осылайша ойын өмірмен байланыста болып, оқушы құзыреттілігін дамытуға септігін тигізеді.

Менің сабақ барысында пайдаланатын кейбір ойындардың үлгілері: «Milling» – «Сыңарыңды тап» жаттығуы. Бұл жаттығуды кезкелген пән сабағында қолдануға болады. Оқушылар екі топқа бөлінеді. «А» және «В» тобы. Өтілген тақырып бойынша бір топқа оқиғаның аты, ал екінші топқа – оқиғаның мән-жайы жазылған карточкалар беріледі. Олар сынып бөлмесінде еркін жүріп өз сыңарларын табу керек. « Сөйлемді аяқта...» . Бұл жаттығуды да кезкелген пән сабағында қолдануға болады. Оқушылар екі топқа бөлінеді. «А» және «В» тобы. Өткен тақырып бойынша бір топқа сөйлемнің басы, екінші топқа сөйлемнің аяқталуы беріледі, олар сынып бөлмесінде еркін жүріп өз сыңарларын табу керек. Бұл ойындарды 4-5 сыныптармен жиі өткіземін. Teaching with limited Resources:« Шектелген ресурстармен оқыту» Бұл жағдайда мұғалім сынып бөлмесіндегі бар заттарды қолданып сабақ өткізеді. Мысалы: бөлмедегі орындықтарды пайдаланып ойындар өткізу. «Hot chair» – «Ыстық орындық». Тақтаның алдында 2 орындық қойылады. Біреуі – «true», екіншісі– «false». Тақтаның алдына 4-6 оқушы шақырылады. Мұғалім өткен тақырып бойынша сөйлемдер айтады. Оқушылар естісімен екі орындықтың біреуіне жүгіріп отырады. Дұрыс отырмаған оқушы ойыннан шығады. Жеңген оқушы тиісті «5» бағасын алады.

Дидактикалық ойындар оқушылардың таным белсендігін жандандыратын, өздігінен ойлауын дамытатын тәсілдердің бірі. Олар кез-келген оқу материалын қызықты да тартымды қылып, оқушылардың көңілді күйін көтеруге, өздерінің жұмыстарына қанағаттануға және білім үрдісін жеңіл меңгеруге көмектеседі.

Оқушылардың белсенділігін арттырып, өз бетінше тілін дамытуда, оларды түрлі тақырыптарда сөйлеу үшін, оқу процесін жеңілдету және жетілдіру үшін сабақта бейнефильмдерді пайдаланудың дидактикалық та, экономикалық та маңызы зор. Бейнефильмдер оқушының фонетикалық, лексикалық, грамматикалық материалды жақсы меңгеруіне, оны интенсивті түрде бекітуге көмектеседі. Сабақта бейнефильмдерді қолдану нәтижесінде оқушылар өздері меңгерген оқушының фонетикалық, лексикалық, грамматикалық материалдарды өз ойларын айту үшін қолданады. Фильмді көрсету барысында мына жайлар ескеріледі: 1.Негізгі идеяны анықтау; 2. Басты ақпаратты толық түсіну; Фильм көрсетілген соң оқушылар сұрақтар қою арқылы түсініктерін тексеру, оқушылар қажетті сұрақтар қоймаса бағыттау сұрақтарын қою, сюжетті талқылау, рөлдік ойын ұйымдастыру т.б.

«Идея» – бір ұғымға , затқа т.б. бірнеше ой айту. «3 нәрсе» - сабақтан алған 3 нәрсені айтады, немесе ұнамағанын айту.

Әр сабақтың соңына оқушы сабақтан не алды, нені түсіну, орындау қиын болды, қай тәсіл ұнады пікірлерін ауызша, жазбаша түрде білдіреді, ұсыныстарын айтады. Оқу жылын аяқтағанда осындай сұрақтардан білгенім оларға басқа елдер туралы тақырыптарды өткен қызықтырады, сабақтардағы презентация, видеофильмдер, үлгі диалогтармен жұмыстану жеңілдеу деп ойлайды, өздері құрастырған сұрақтар, өздері түсірген тапсырмалар, бейнежазбалар ұнайды екен. Топпен жұмыс ұйымдастырғанда олар топтық бағалағанды дұрыс деп санайды. Сөзімді қорыта келе, оқушылардың ағылшын тілінен функционалды сауатты болуы - заманның қойып отырған талабы.

ПАЙДАЛАНЫЛҒАН ӘДЕБИЕТТЕР

1. МАН III, 2012 ж, ресурстар.
2. Оқушылардың функционалды сауаттылығын дамыту жөніндегі 2012-2016 жылдарға арналған ұлттық іс-қимыл жоспары, 2012.
3. Ағылшын тілін оқытудың қазіргі замандық әдістемесі.
4. Мектептегі шет тілі. №2(44), 2010.

*Барчиной Курбонова, Мохинур Мирзахамдамовна
(Фергана, Узбекистан)*

TASVIRIY SAN'ATDA MANZARA TASVIRLASH METODIKASI

Manzara ishlashda tasvirga olmoqchi bo'lgan tabiatning o'sha qismi holatini yaqqol his qilmoq zarur. Manzara tushayotgan yorug'likning to'g'ri aks ettirishi uni bir qadar jonlantirib, ta'sirchanligini oshiradi. Manzara fazoni idrok qilishning bu xususiyatlari bois, u planlar deb yuritiluvchi bo'laklarga ajratiladi. Odatda manzaraning uch plani belgilanadi, biroq u kompozitsiyaning tuzilishiga qarab bundan ko'proq yoki kamroq bo'lishi ham mumkin.²

Ranglar birinchi planda eng to'q, ikkinchi planda ochroq ranga kirib, oqish tus oladi va uchinchi planda uzoqliklar havoranga aylana boradi. Havoning tumanli va bulutli paytlarida bu farqlar quyoshning charog'on paytiga nisbatan yanada sezilarliroq bo'ladi.

Tabiat o'zining boy rangi va poyonsiz tuslari bilan bizni lol qoldiradi. Bu rang-barangliklar manzaraga xos xususiyatlarga ega bo'lgan rangga umumlashadi va koloritni belgilab beradi. Asar koloriti inson his-tuyg'ulariga zamin yaratib beradi.

Kolorit manzarada boshqa janr asarlariga nisbatan muhimroq ahamiyat kasb etib, kompozitsiyaning asosiy g'oyasini yoritib beruvchi omillardan biridir.

Etyud ishlashda katta imkoniyatlarga ega bo'lgan suvbo'yoq surtmalaridan keng foydalanish mumkin. Rang qatlamlarining tabiiy notekisligi, bo'yoqning tasvir shakliga mos ravishda oqib yoyilishi, suvbo'yoq go'zalligini yanada ko'proq namoyon qiladi. Quriy boshlagan rang qatlami bo'ylab «quruq» mo'yqalam ustida chiziqlar yuritib, shakl ma'nodorligini yanada oshirish mumkin. Etyudda fazoni bir bo'yoq rangini ikkinchi ranga qo'yib yuborish yo'li bilan tasvirlash mumkin. Bunda ranglarning bir-birlari bilan nozik birikuvlari, uzluksiz tekis kirishuvlarni keltirib chiqaradi.

To'q rang bilan yengil curkama jilolar yordamida etyudning rang yechimi keltirib chiqariladi. Agar etyud ma'nosi muhim mavzuga mo'ljallangan bo'lsa, tasvirni «quruq» mo'yqalam yordamida aniqlashtirish, biror kontrastlashtirish, nimanidir kuchaytirish va nimadandir voz kechish mumkin. Tabiat obrazi ta'sirchanligini oshirish, uning aniq holatini ifoda etish maqsadida ishni kontrastli yoki mayin, iliq yoki sovuq, ochroq yoki to'qroq, uning g'oyat ko'rkamligini ilg'ay olish, shuningdek qiziquvchanlik har bir etyud yechimiga me'zon bo'ladi.

Chunonchi, tabiat har qachon ijodiy izlanishlar, go'zallikni xis qilib didni oshirish manbai bo'lib kelgan.

O'rol Tansiqboyev yaratgan manzara asarlari, nafaqat O'zbekistonda, balki jahon manzara san'ati durdonalari qatoridan o'rin olgan.

Rang insonlar hayotining turli muhit va jabxalarini aks ettirishda asosiy vositalardan biridir. Mebel, deraza, eshiklar va boshqa turmush uchun zarur ashyolar zavod va fabrikalarda ko'plab ishlab chiqariladi. Interyer jihozlari uyning xarakteriga jiddiy ta'sir ko'rsatib, unga shinamlik, estetik qiyofa, alohida joziba bag'ishlaydi. Lekin uning rangi va bezagini tanlash bizning didimizga bog'liqdir. Uy egalari ixtiyorida bo'lgan rang tanlash ko'p narsalarni hal qila oladi. Rangning xususiyatlarini, har qanday holatda odamga muayyan psixologik-fiziologik ta'sir ko'rsatishini unutmaslik kerak.

Interyerdagi barcha jihozlar va buyumlarning rangini bir butun his etamiz. Xonaning ichki ko'rinishidagi barcha jihozlarning ranglari bir-biriga ta'sir etib qolmasdan ranglarning uyg'unlashganini ko'ramiz. Xonaning derazasi shimolga qaratilgan bo'lsa, yorug'lik yetishmasligini his qilinadi. Shu sababli interyerni jihozlashda sariq, qizil va zarg'aldoq singari ranglar ishlatish ma'qul bo'ladi. Bunda devorlar, parda va poyonozlarni yorqin rangli qilish mumkin.

Agar deraza janubga ochiladigan bo'lsa, aksincha, yorug'lik kuchli bo'ladi. Bu yerda devorlar rangi ortiqcha nurni yutishi uchun to'yingan bo'lishi, ya'ni tegishli his uyg'otishi uchun sovuq ranglardan foydalanish tavsiya etiladi. Shuni aytish mumkinki, oq, qora ranglarning kulrang tovlanishi barcha ranglarning palitradagi tuslari bilan uyg'unlashadi. Rang tuslarini yaqin bo'lgan ranglar to'q yashil och yashil, havorang zangori, qizil jigarrang bilan uyg'unlashadi.³

Mashxur italyan dizayner-rassomi Sottsass shunday fikr bildirgan: «Ranglar xilma-xilligi kishini toliqtiradi. O'tloqning yashil rangi hamisha e'qimli, chunki u ko'k rangning turli tovlanishlaridan ibrat. Dengizning moviy rangi ham, toshning qo'ng'ir tusi ham xuddi shunday ko'rinishlarga ega. Ayni bir xil rangning tovlanishlarini uyg'unlashtirish yo'li bilan xosil qilingan rang bo'yoq majmuasi- xozirgi koloristikaga yondoshuvimdir...». Bu fikrni nozik farq qiluvchi bo'yoqlarning birdan-bir maqbul rangi deb e'tirof etib bo'lmaydi. Albatta vaziyatlar, imkoniyatlar va nihoyat turlicha bo'ladi.

FOYDALANILGAN ADABIYOTLAR

1. Abduraxmonov G'. «Kompozitsiya asoslari». «Iqtisod-moliya». – Toshkent, 2008.
2. Abdirasilov., Tolipov.N. Rangtasvir.– T., O'zbekiston, 2006.

² Abduraxmonov.G'. «Kompozitsiya asoslari». «Iqtisod-moliya», -Toshkent, 2008

³ Abdirasilov., Tolipov.N. Rangtasvir, T., O'zbekiston. 2006.

*Іван Марчук, Вероніка Орлова
(Вінниця, Україна)*

ТЕНДЕНЦІЇ ШВИДКОГО ПОТОКУ ТА ПОСТІЙНОГО ОНОВЛЕННЯ ІНФОРМАЦІЇ В СУЧАСНОМУ ІНФОРМАЦІЙНОМУ СУСПІЛЬСТВІ, ЯК ОДИН ІЗ ЧИННИКІВ ГЛОБАЛІЗАЦІЇ ОСВІТНЬОГО ПРОЦЕСУ

У сучасній Україні система освіти безперервно розвивається, і для неї характерне постійне відновлення й саморозвиток. Метою сучасної освіти є всебічний розвиток людини як особистості та найвищої цінності суспільства, розвиток її талантів, розумових і фізичних здібностей, виховання високих моральних якостей, формування громадян, здатних до свідомого суспільного вибору, збагачення на цій основі інтелектуального, творчого, культурного потенціалу народу, підвищення освітнього рівня народу, забезпечення народного господарства кваліфікованими фахівцями здатними конкурувати на сучасному ринку праці [1].

У ХХІ ст. людство вступило під знаком глобалізації. Процес глобалізації позначився на дуже широкому колі явищ та процесів у сфері економіки, політики, соціології, освіти тощо.

Вплив глобалізації на освіту зумовлений такими чинниками:

- перенесення на соціальну сферу в цілому та на освіту зокрема неоліберальної ідеології, яка є характерною для глобальної економіки;
- розвиток НТП та інформаційних технологій, що об'єктивно зумовлюють можливість інтеграційних процесів в освітніх системах на регіональному та глобальному рівнях;
- прагнення світового співтовариства до формування в сучасних умовах нових глобальних цінностей – цінностей загальнолюдської культури, серед яких провідними повинні стати не влада сильного і багатого, а гуманізм, толерантність, повага до представників інших культур, націй, рас, релігій, схильність до співпраці з ними, до взаємозбагачення культур;
- вестернізація (американізація) духовних цінностей, що пов'язана з домінуючою позицією західної цивілізації у економічному, науково-технічному та політичному житті людства [2].

Вища освіта спрямована на забезпечення фундаментальної наукової, загальнокультурної, практичної підготовки фахівців, які мають визначати темпи і рівень науково-технічного, економічного та соціально-культурного прогресу, формування інтелектуального потенціалу нації. Вона має стати могутнім фактором розвитку духовної культури українського народу, відтворення продуктивних сил України.

Глобалізацію освіти можна визначити як один з напрямів розвитку сучасної педагогічної теорії й практики в полі філософії освіти, що базується на необхідності підготовки людини до життя в умовах сучасного світу, який постійно змінюється швидкими темпами під впливом науково-технічного прогресу [3].

Глобалізація в світі диктує свої умови, на які ми не можемо не зважати. Звичайно ж, щоб встигнути за цими темпами, необхідно взяти до уваги певні фактори та обставини. Зокрема, на сьогодні, наука не стоїть на місці, і ледь не кожен день, ми дізнаємося про щось нове в даній галуззі. Так із швидкими темпами збільшенням потоку інформації, матеріал не встигає оновлюватись у підручниках, та подібних друківаних джерелах, тобто ідеться мова про те, що навчальні підручники перестають бути достовірним джерелом інформації. Звичайно ж, мова не йде про загальні засади та усталені постулати. Тому враховуючи сучасні тенденції та темпи розвитку інформаційного середовища, одним із головних завдань викладача, є підготовка студента, як майбутнього фахівця, який не розгубиться в цьому потоці інформації, що поглине його після завершення навчання

На сьогодні однією із головних форм навчання виступає орієнтація студентів та викладачів на самостійну роботу та самоосвіту, адже навчити людину не можливо, можна лише навчитися. Студент має бути не просто зацікавленим, і хотіти учитися, а готовий і здатний докласти всіх зусиль для того, щоб навчитися самостійно здобувати знання. Ми повинні навчити студента самостійно знаходити і якісно відбирати інформацію. Студент має навчитися аналізувати свої знання, не просто присвоюючи досвід інших, а будувати свій власний, що набагато важче і вимагає додаткових зусиль.

На нашу думку, вище зазначені проблеми можна вирішити шляхом реалізації наступних аспектів:

- використання ресурсів Всесвітньої мережі Інтернет;
- використання дистанційної освіти;
- використання ресурсів дистанційних та стаціонарних статистичних центрів;
- використання мнемотехніки та ейдетики;
- використання проблемного навчання.

Основною перевагою використання Всесвітньої мережі Інтернет є можливість пошуку інформації без відриву від звичного життєвого ритму.

Такі провідні спеціалісти, як В.Ю. Биков, Б.С. Гершунський, М.І. Жалдак, Н.В. Морзе, Е.С. Полат, О.В. Співаковський, Л.М. Лучко, А.А. Андреев, В.М. Глушков, Г.К. Селевко, Л.А. Нікітюк та ін., визначають навчання інтернет-ресурсами таким що характеризується гнучкістю, доступністю, відкритістю, пізнавальним та творчим інтересом [4]. Вони забезпечують безпосередньо індивідуалізацію та диференціацію навчально-виховного процесу, підвищують мотивацію та сприяють формуванню всебічно розвиненої особистості, що дає

можливість педагогові реалізувати основні постулати освітньої концепції України в умовах інтеграції в загальноєвропейський та світовий простір.

Дистанційна освіта дозволяє навчатись і здобувати знання, знаходячись у себе вдома, також за бажання та знанням іноземної мови, навчатись дистанційно у провідних навчальних закладах інших держав. Якщо ж говорити про дистанційне навчання, то слід сказати, що перелік дистанційних курсів як українською так і іншими мовами, можна легко знайти у Всесвітній мережі Інтернет. Таким чином, можна сказати, відбувається інформатизація в умовах глобалізації. Так, наприклад, в незалежному освітньому просторі, все більшого значення та популярності набувають дистанційні курси, організовані громадським проектом «Prometheus», робота даного проекту, полягає у співпраці з викладачами кращих ВНЗ України. Співробітники даного проекту, створюють та розміщують масові відкриті онлайн-курси на власній онлайн-платформі та надають безкоштовну можливість університетам, організаціям та провідним компаніям публікувати та розповсюджувати курси на даній платформі. Звичайно ж дані онлайн-курси не можуть замінити на сьогодні традиційного навчання, однак вони якісно та змістовно його доповнюють.

Одним із важливих компонентів зростання професійного рівня сучасного педагога виступає дистанційне підвищення кваліфікації. До них, наприклад, відносяться вебінари, освітні інтернет-марафони, інтернет-конференції тощо.

Щоб засвоїти той немалий об'єм інформації, який із кожним днем все збільшується і збільшується, провідні спеціалісти світу рекомендують використовувати у своїй повсякденній освітній діяльності мнемотехніку та ейдетіку, які використовують принципи створення штучних асоціацій (образів), для кращого та якіснішого запам'ятовування великих об'ємів інформації.

До методів та прийомів мнемотехніки-ейдетики відносять такі, як «ланцюжок» - запам'ятовування логічно не пов'язаних слів; «Римська кімната» або «метод Цицерона»; для запам'ятовування цифрової інформації: число-літерний код, цифро-образна система, римована система; метод швидкісного конспектування і запам'ятовування - «пиктограми», або «іконки»; метод структуризації інформації і роботи з текстом – інтелект-карти; запам'ятовування нових слів, цитат, віршів, тексту, мелодій, ритму, осіб, імен і прізвищ; тренування довільної уваги і концентрації; розвиток емоційного інтелекту; розвиток візуального мислення; вивчення образних кодів тощо.

І ще одним важливим фактором, який дозволяє підготувати людину до життя в умовах сучасного світу, є використання проблемного навчання.

З розвитком ринкових відносин сучасне суспільство в тій чи іншій мірі переходить з режиму функціонування (що більшою мірою було характерно для радянського періоду розвитку країни) на режим розвитку. Рушійною силою будь-якого розвитку є подолання відповідних протиріч. А подолання цих протиріч завжди пов'язане з певними здібностями, які в психології прийнято називати рефлексивними здібностями. Вони припускають уміння адекватно оцінити ситуацію, виявити причини виникнення труднощів і проблем у діяльності (професійної, особистісної), а також спланувати і здійснити спеціальну діяльність щодо подолання цих труднощів (протиріч). Вони є базовими для сучасного фахівця. Вони лекціями і розповідями не передаються. Вони формуються в навчально-виховному процесі. Цим вимогам, на нашу думку, найбільшою мірою відповідає сьогодні проблемне навчання.

Отже, світ перебуває в постійному русі, і вже ніколи не буде таким як колись. Він ставить перед нами, педагогами, пошук та реалізацію нових освітніх ідей, форм, методів, прийомів та принципів роботи, для навчання та виховання сучасного освіченого фахівця, який зможе буде свідомим громадянином та достойним конкурентом на сучасному світовому ринку праці в умовах глобалізації суспільних та освітніх процесів.

ДЖЕРЕЛА ТА ЛІТЕРАТУРА

1. Дидактика вищої школи [Електронний ресурс] Навчальні матеріали онлайн. – Режим доступу до підручника: http://pidruchniki.com/16520205/pedagogika/didaktika_vischoyi_shkoli
2. Сутність глобалізації та її вплив на розвиток освіти [Електронний ресурс] Освітній портал Українська педагогіка. – Режим доступу до статті: <http://ukped.com/statti/zagalna-pedagogika/2245-sutnist-globalizatsiyi-ta-yiyi-vpliv-na-rozvitok-osviti.html>
3. Кивлюк О.П. Глобалізація та інформатизація освіти в предметному полі філософії освіти [Електронний ресурс] // Гуманітарний вісник ЗДІА. 2014. № 57. Режим доступу до статті: https://docviewer.yandex.ua/?url=http%3A%2F%2Fwww.zgia.zp.ua%2Fgazeta%2Fznpvgvzdia_2014_57_192.pdf&name=znpvgvzdia_2014_57_192.pdf&lang=uk&c=565b9bc3f8f9&page=3
4. Запорожець Д.А. Можливості та переваги використання інтернет-ресурсів для студентів-філологів [Електронний ресурс] // Society for Cultural and Scientific Progress in Central and Eastern Europe Budapest. – Режим доступу до статті: <http://scaspee.com/6/post/2013/1/8.html>

*Наргизой Мирзаева
(Андижан, Узбекистан)*

ТАЛАБАЛАР ТАЪЛИМ СИФАТИНИ ТАЪМИНЛАШДА ТАЪЛИМ ТЕХНОЛОГИЯЛАРИНИНГ ЎРНИ

Сўнги йилларда жамиятда бўлаётган ижтимоий ўзгаришлар, замон талабига жавоб бера оладиган етук кадрлар тайёрлаш масаласини жамиятимизнинг келгуси тараққиётига таъсир қилувчи энг муҳим омиллардан бири сифатида талқин қилинаётганлиги таълим жараёнида ҳам жиддий ўзгаришларни амалга оширишни талаб этмоқда. Ваҳоланки, мамлакатимизда амалга оширилаётган барча ислохотларнинг мақсади инсон камолотига, фаровонлигига, унинг манфаатларига ва энг асосийси баркамол авлодни вояга етказишга қаратилгандир.

Жамиятнинг ҳар бир фаол фуқароси XXI аср бўсағасида турар экан, ўтган йилларни баҳолашга ва келажак ҳаётининг турли қирраларини белгилаб олишга уринишлари табиийдир. Таълим соҳасида ҳам бундай ишлар амалга оширилмоқда. Илмий-техникавий тараққиёт нафақат ишлаб чиқаришнинг кўп сонли тармоқларига, балки маданий соҳасига, ижтимоий-гуманитар билимлар доирасига ҳам янги технологияларни жорий этишни тақозо этмоқда. Шу боисдан бугуни куннинг долзарб масалалардан бири педагогик технология ҳисобланади.⁴

Жаҳон ҳамжамияти билан интеграллаш жараёни таълимда ҳам хориждаги янги ўқитиш технологияларидан, бой тажрибадан фойдаланиш имкониятларини яратди. Бундан ташқари ҳозирги пайтда эришилаётган фан ва техника ютуқларидан, айниқса, тилшунослик, педагогика, дидактика, психология фанларидан эришилаётган ютуқлардан таълим жараёнининг самарадорлигини оширишда фойдаланиш тақозо этилмоқда.

Ҳозирги пайтда таълимдаги энг муҳим масалалардан яна бири ўқитиш мақсади, мазмуни, методлари, воситалари, ташкилий шакллари ва ўқитиш жараёнида ўрганилаётган фан материали асосида тарбиявий мақсадни амалга ошириш ҳисобланади.

Маълумки, узлуксиз таълимдаги энг муҳим бўғинлардан бири олий таълим ҳисобланади, чунки олий таълим халқ хўжалигининг турли соҳалари учун ҳар тарафлама етук, билимдон ва малакали кадрлар тайёрлашдаги муҳим бўғин ҳисобланади.

Таълимда юқори сифатга эришишда ва малакали кадрлар тайёрлашда ўқитувчи омили, унинг билим даражаси, касбий маҳорати энг муҳим омиллардан биридир. Олий таълимда кадрлар тайёрлашда икки муҳим нарсага эътибор қаратмоқ лозим.

1. Келажакдаги яъни бўлғуси мутахассиснинг касбий тайёргарлиги.
2. Унинг педагогик нуқтаи назардан тайёргарлиги.

Биринчиси учун ўқитиш мақсади, мазмуни, яъни нимани ўқитишни аниқлаш бўлса, иккинчиси учун ўқитиш методлари, яъни қандай ўқитиш йўллари билан боғлиқ муаммоларни ҳал қилиш муҳим. Бу эса ҳозирда таълимда кенг қўлланилаётган янги педагогик технологиялар, ўқитишдаги интерфаол усуллардан мақсадга мувофиқ фойдаланишни тақозо этади.

Ватанимизда қабул қилинган муҳим ҳужжатлар “Кадрлар тайёрлаш миллий дастури” ва “Таълим тўғрисида қонун”ларда ҳозирги пайтда чет тили ўқитишда ҳам илғор педагогик технологиялардан ва интерфаол методлардан самарали фойдаланиш зарурлиги кўрсатилган. Шу нуқтаи назардан келиб чиқиб, аввало таълим муассасаларида таълим жараёнини илғор, илмий услубий жиҳатдан асосланган янги ва замонавий услубият билан таъминлаш талаб этилмоқда. Таълим самарадорлигини ошириш мақсади таълим марказида шахснинг бўлишини ва ёшларнинг мустақил билим олишларини таъминлаш зарурдир.

Ҳозирги кунда педагоглардан ўқув тарбия жараёнида интерфаол услублардан фойдаланиб, таълимнинг самарадорлигини кўтаришга бўлган эҳтиёжи кучайиб бормоқда. Педагогик мақсаднинг амалга ошириши ва кафолатланган натижага эришиш ўқитувчи ва ўқувчининг ҳамкорликдаги фаолияти, улар қўйган мақсад, танланган мазмун, услуб, шакл, воситага, умуман олганда технологияга боғлиқ. Чет тили ўқитишдаги замонавий технологиялар хусусида сўз юритишдан олдин “технология” атамасининг моҳиятини аниқлаб олиш мақсадга мувофиқ. “Технология” сўзи юнон тилидаги “*teche*” сўзидан олинган бўлиб, у маҳорат, санъат маъноларини англатади. “*logos*” эса сўз, таълимот маъноларини англатади.

Методик адабиётларда жуда хилма-хил технология сўзи билан боғлиқ атамаларни учратиш мумкин: педагогик технология, техник технология, таълим технологияси, янги технология, замонавий технология, гуманитар технология ва ҳақозо.

Бу ҳақда сўз юритганда энг аввало технологиянинг уч турини алоҳида кўриб ўтиш зарур: техник технология, таълим технология, ўқитиш технологияси. Технология аслида таълим жараёнига ишлаб чиқаришдан кириб келган. Ишлаб чиқаришда “технологик жараён”, “технологик операция”, “технологик

⁴ Каримов И.А. Ўзбекистон XXI асрга интилмоқда. – Тошкент, «Ўзбекистон», 2000 й.

харита”, “технологик режим” атамалари кенг қўлланилади. Хусусан, технология ишлаб чиқариш жараёни, педагогик технология эса янги педагогик жараёндир.

Технологик жараён маҳсулот ишлаб чиқариш жараёнидаги технологик операцияларнинг бирлигидан иборат. Технологик операция эса ишчи томонидан бажариладиган ҳаракатлар мажмуини ташкил қилади. Технологик харита эса маълум бир маҳсулотни ишлаб чиқаришдаги барча бажариладиган операцияларнинг кетма кетлигини баён қилувчи ҳужжатдир. Технологик режим деганда эса технологик операцияларни амалга ошириш вақтини, тартибини белгилаш тушунилади.

Хозирда кенг қўлланилаётган педагогик технология эса аслида инглиз тилидаги “Educational technology” сўзидан олинган бўлиб у таълим технологияси демакдир. Педагогик технология шахсни шакллантирувчи, унинг сифат ва хусусиятларини ривожлантирувчи технологияни ва ўқитиш, ўргатиш билан боғлиқ технологияларни яъни дидактик технологияларни ўз ичига олган ҳолда қўлланилмоқда. Educational technologyнинг асосий белгиси лойиҳалаштириш, амалга ошириш, кафолатли натижа. Педагогик технологияларни қўллашда кафолатланган натижага эришиш мумкин, чунки талаба таълим марказида бўлишидир. Бу жараёнда умумпедагогик, хусусий методик ва модулли йўналишларда қўллаш мумкин.

Аммо бизнингча талабаларга чет тилларини ўқитишда бу тушунчаларга қўшимча равишда дифференциал ёндашувдан фойдаланиш мақсадга мувофиқ деб қараш тўғри бўлар эди. Педагогик технология кўпроқ тарбия билан боғлиқ тизимни, ўқитиш технологияси эса ўқув материални ўргатиш билан операцияларни ўз ичига олади. Таълим тарбия жараёни яхлит бир бири билан боғлиқлик ҳолда тушуниланлиги сабабли ҳам педагогик технологияга ўқув жараёнини технологиялаштиришнинг бутунлигини ифодаловчи тизим сифатида қаралмоқда.

Биз чет тилларни ўқитишда янги замонавий технологияларни қўллаш хусусида сўз юритар эканмиз ўқитиш яъни таълим технологиясини алоҳида олиб қаралиши мақсадга мувофиқ деб ўйлаймиз, чунки таълим технологияларида инсоннинг ички ресурсларини, таълим шакллари оптималлаштириш жараёнидаги ҳамкорлигини ҳисобга олган ҳолда дарсни ташкил қилиш, билимларни ўзлаштиришнинг самарали усуллари излаб топиш, яратиш тушунилади.

Ўқитиш технологияси ҳам таълим технологиясининг узвий қисми бўлиб унда ўқитиш мақсади аниқроқ қўйилади, яъни у аниқ бир мавзуга оид мақсадни амалга ошириш учун белгиланган, маълум кетма кетликда бажариладиган дидактик ҳаракатлар орқали қўзланган ва белгиланган, натижага эришишнинг кафолатланганлигини таъминловчи жараёндир. У технологик харитада ўз ифодасини топади.

Умуман олганда буни ўқув жараёнини лойиҳалашдаги тизимли ёндашув дейиш мумкин. Машхур дидактик олими Ян Амос Каменский ҳам ўз даврида соат механизмидек аниқ яшовчи ўқитиш жараёнини лойиҳалаштиришни орзу қилган. Чет тили ўқитишдаги замонавий ўқитиш технологияси жамият тараққиётининг ҳозирги босқичида ҳар томонлама сўнг, замон талабига жавоб берувчи чет тили ўқитувчиларини замонавий ўқитиш технологияларидан бохабар қилиш ва улардан самарали фойдаланишни таъминловчи кўникма ва малакаларни шакллантиришни мақсад қилиб қўяди.

АДАБИЁТЛАР РЎЙХАТИ

1. Ўзбекистон Республикасининг “Таълим тўғрисида”ги Қонуни.
2. Ўзбекистон Республикасининг “Кадрлар тайёрлаш Миллий дастури”. – Т., 1997.
3. Каримов И.А. Ўзбекистон XXI асрга интилмоқда. – Тошкент, «Ўзбекистон», 2000.
4. Р.Ишмухамедов, М.Юлдашев. “Таълим ва тарбияда инновацион педагогиктехнологиялар” таълим тизими ходимлари, методистлар, ўқитувчилар, тарбиячи ва мураббийлар учун ўқув қўлланма. – Тошкент, 2013.
5. К.Турғунбоев, М.Ортиқова. “Педагогик инновация асослари”. – Андижон: “Андижон нашриёт-матбаа”, 2011.

*Ирода Назарова
(Фергана, Ўзбекистон)*

МУСИҚА ТАРБИЯ ВОСИТАСИ СИФАТИДА

Одамзод куй билан бирга яратилган деган ақида бор. Ҳаёт тарзимизни теран кузатсак бу тезисга тўла-тўқис қўшилиш мумкин. Чунки, бизнинг кулгумиз ҳам, йиғимиз ҳам куй, мусиқа, лирика асосига қурилган. Айтишларича, Аллоҳ Одам атони сокин куй билан яратган экан. Хусусан, шу ҳолатни хоразм лазгисига ўхшаш жиҳати бор. Масалан, куй бошланганда раққосанинг биринчи киприклари кимирлайди. Кейин аста-секин кўзларини очиб, бармоқларини кимирлатиб ҳаракатга келади. Бани башардан ҳеч ким гувоҳи бўлмаган-ку, лекин тахминан Одам атонинг тирилиш, илк жонланиш ҳолати шундай бўлган. Шунинг учун Чўли ироқ ва Қадим сеғоҳ куйлари тингловчининг қалбини сел қилиб юборади. Асабни дам олдирувчи куй кўпроқ мумтоз мусиқамизда мавжуддир. Айниқса, миллий мусиқа асбобларидан – най, ғижжак, дутор, тор, рубоб, чанг, қўбиз, жаҳон мусиқа асбобларидан - скрипка, саксафон, пианино, орган, кабиларда ижро этилган лирик куйлар асабларнинг дам олишига, тинч-сокин ҳолатга келишига кучли таъсир қилади. Мусиқий асбобларнинг мазкур турларини мисол қилиб келтиришимиз шартли бўлиб, бир асбобни ўзида чалинган куй турига қараб асабни дам

олдирувчисини ҳам ва ёки аксинча асабий ҳолатга келтирувчисини ҳам учратамиз. Юқорида санаб ўтилган мусиқа асбобларида биздаги чилдирма, яъни доира Ғарб мамлакатларидаги барабанлардан фарқли равишда муқулларни ҳаракатга келтирувчи эмас, балки, қалбни силовчи майин куй турлари ижроси кишининг асаб тизимига, эмоционал ҳолатимизнинг тинчланишига самаралироқ таъсир кўрсатади. Асабни дам олдириш ва тинчлантириш кўпроқ мусиқа асбобигина эмас, балки ижро этилаётган мусиқа турига, чолғучининг ижро маҳоратига, куй оҳанги мазмунига, унинг қай даражада шахсни эмоционал ҳолатига мос тушишига боғлиқ. Аниқланишича, асабни тинчлантирувчи мусиқа бу – лирик куй бўлиб, баланд ва шанғи бўлмаган овозда бир маромда ижро этилиши керак. Асабни тинчлантирувчи, кишини стресс ҳолатидан чиқарувчи, руҳий ҳолатига ором берувчи, яъни хуш кайфият улашувчи махсус мусиқа куйлари психологлар томонидан тарғиб қилинади.

Ғарб дунёсини фақат қора бўёқларда кўрсатиш ҳам адолатдан эмас. Шу маънода жаҳондаги машҳур бастакорлар: Бетховен, Моцарт, Бах, замондош бастакорлар яратган мусиқа ҳолат ва кайфиятга қараб инсонга турлича таъсир қилиши аниқланган. Улар басталаган куйлар эзгулик ва инсонпарварлик руҳида бўлгани учун ҳам ҳануз муҳлислар томонидан севиб тингланади. Ҳатто баъзи мукамал куйлар умидбахш ва ҳаётбахшлиги билан фарқланиб, тиббиётда, тиббий муассасаларда қўлланаётгани ҳамда яхши самара бераётгани ҳам эътиборга лойиқдир.

Замондош олимлар мусиқани сув кристалларига қандай таъсир қилишини ўрганиб ҳайратланарли натижага келганлар. Сув унсурлар ичида ўз таъсирчанлиги билан ажралиб туради ва бу баъзи соҳалардаги экспериментларда қўл келмоқда. Реп, рок каби тақир-туқур мусиқа садоси остида қолган сув кристали хунук, ғалати, қўрқинчли манзара касб этгани ҳолда, ёқимли, сокин мусиқа садоси эшиттирилган сув кристали ўзида худди совуқда деразамиз ойнасига гул ясайдиган қор учқунларидек ранг-баранг нақшлар коллекциясини ҳаётиятгани аниқланган. Мадомики, сув шундай таъсирчан экан, ярми сувдан ва нозик тўқималардан иборат инсон қалби, ёш, мурғак фарзандларимиз юраги мусиқа эшитиб қандай манзара касб этаркин? Ёқимсиз мусиқалар қалбга қандай нақш соларкин? Аждодларимиздан, меҳрибон оналаримиздан латиф аллаларни тинглаб келган юраклар жароҳатланмайдими?

Юқорида таъкидланганидек, айрим ёшларнинг мумтоз мусиқаларимизга писандсизлик билан қараб, ғарб эстрадаси маҳсулотларига мойиллиги жуда ҳатарлидир. Чунки, ғарбнинг кулоқни батанг қилиб янграган мусиқасини эшитиб, “бэбби бумер”ларга эргашган ёшлардан Ватанга, оилага, миллатга садоқат руҳини кутиб бўлмайди.

Агар адолат билан кузатсак, шунга амин бўламизки, мумтоз куйни эшитганда асаб тинчланиб, сарак-сарак бўлиб, бошлар қимирлаган бир ҳолатда ғарб эстрадаси оҳанглирига ўз-ўзидан оёқлар ҳаракатга келади. Бош билан оёқнинг фарқи, уларнинг вазифаси яхши маълум. Шундан ҳам аён бўладики, кишининг бош ёки оёғининг қимирлашидан қандай инсон эканлигини аниқлаб олиш осон. Шундай кузатув усули билан ўрта асрларда диний ихтилофлар, қурашлар чоғида мусулмон мамлакатида (Вамбери маълумотида кўра, Туркияда) мусулмонлар орасига кириб олган миссионер- айғоқчилар ушлаб олинган.

Мусиқанинг, агар ижро маҳорат билан бажарилса, яхшиси ва ёмони бўлмаслиги маълум. Мусиқа турини қайси бири маъқул бўлиши шахснинг ёши, миллати, мусиқавий маданият савияси, мусиқанинг таркиби, эстетик диднинг даражаси, кишининг индивидуал психологик хусусиятлари каби бир қатор омилларга боғлиқ. Ёшлар катта ёшдагиларга нисбатан рок мусиқасини маъқул кўришлари юқоридагилар билан бирга яна энг муҳим икки омил билан белгиланади: 1. Ёш билан боғлиқ психологик хусусиятлар. Маълумки, ёшлик, серфаолиятлилик, ҳаракатчанлик, тиниб-тинчимаслилик ва ҳ.к. 2. Мода ва тенгдошларга тақлид. Ёшлар ўз тенгдошларидан кўп нарсалар оладилар, кўр-кўрона тақлид қиладилар. Ҳар бир ёшда индивидуал орзуларидан ташқари умумий манзарага эргашиб тамойиллари мавжуд.

Мусиқага оид миллий мумтоз адабиётни, Абу Наср Форобийнинг мусиқа тўғрисида асарларини ўқиш ва шу асосда ёшларимизнинг мусиқий савиясини ошириш лозим. Чунки, ҳозир биз қайси куйга муқом қилсак, келажак авлод буни ўн баробар қилиб қайтариши айни ҳақиқат.

ФҲЙДАЛАНГАН АДАБИЁТЛАР

1. Каримов И. А. Ўзбекистон: миллий истиқлол, иқтисод, сиёсат, мафкура. 1-жилд. – Т.: “Ўзбекистон”, 1996.
2. Каримов И. А. Биздан озод ва обод Ватан қолсин. 2-жилд. – Т.: “Ўзбекистон”, 1996.
3. Маънавият: Асосий тушунчалар изоҳли луғати. – Т.: Ғафур Ғулом номидаги нашриёт-матбаа ижодий уйи, 2009. – Б. 800.
4. Умаров Б.З. Глобаллашув зиддиятлари. – Т.: Маънавият, 2008.

*Альмира Нигматуллина
(Фергана, Узбекистан)*

ПУТИ ФОРМИРОВАНИЯ ИНТЕЛЛЕКТУАЛЬНОГО ПОТЕНЦИАЛА ЛИЧНОСТИ СТУДЕНТОВ

Формирование всесторонне развитой личности, способной к самостоятельному мышлению требует технологического подхода к организации педагогического процесса и наличия у педагогов педагогического мастерства и творческих способностей. Целостный педагогический процесс должен служить формированию у учащихся высоких моральных качеств, способности к самостоятельному мышлению, творческих способностей, подготовке молодёжи к социальной деятельности.

Современные педагогические технологии обладают большими возможностями, позволяющими повысить эффективность педагогического процесса, экономить время и энергию. Правильное и целенаправленное использование этих возможностей позволяет осуществить технологический подход к педагогическому процессу и достичь основной цели социального воспитания – формирование гармонично развитой личности.

Современный уровень развития общества требует осуществления больших изменений в духовной и материальной сферах деятельности человека. Это определяется человеческим фактором и возрастанием роли его социально-политической деятельности. Это значит, что не развивая интеллектуальные способности личности, не воспитывая его нравственность, не раскрыв новые грани его способностей невозможно достичь социального прогресса. Создание обществом условий для раскрытия возможностей личности, в свою очередь, побуждает человека использовать свои способности и возможности для социального, экономического и культурного развития этого общества. И сегодня проблема раскрытия способностей личности и направление их на достижение единой социальной цели становится всё более актуальной.

В создавшихся условиях следующие подходы становятся наиболее актуальными: 1) личностно ориентированное обучение (организация процесса обучения на основе субъективного опыта личности); 2) деятельностный (личность рассматривается как активный субъект учебной деятельности); 3) гуманно-личностный (гуманизация и демократизация педагогических взаимоотношений, формирование положительной Я-концепции). Личность, обучающаяся в педагогическом процессе, основанном на таком подходе, учится:

- свободно излагать собственные мысли по изучаемой проблеме, использовать их при определении и решении новых проблем;
- общаться с представителями различных типов социума, решать проблемы в различных сферах и различных ситуациях;
- самостоятельно развиваться нравственно, интеллектуально и культурно.

Понятие метода индивидуального обучения пока ещё не имеет единого, принятого всеми учёными определения и существует несколько подходов к данному понятию.

В научных работах С.И.Архангельского, В.П.Беспалько, И.Я.Лернера, М.И.Махмутова, Н.Ф.Талызиной представлены три уровня умственной деятельности: репродуктивный, продуктивный и творческий. В результате исследований учёных выявлено определение уровня индивидуального способа усвоения знаний. Значит, для того чтобы повысить уровень необходимо изменить его способ усвоения знаний. Это требует направления учебных занятий на развитие у студентов культуры умственной деятельности, творческих способностей.

Формирование интеллектуального потенциала личности подразумевает не только изучение и усвоение основ наук, но и владение методами умственной деятельности, соответствующих целям обучения. Умственная деятельность обозначает не только усвоение основ наук, но и сопоставление, анализ, синтез знаний, абстрагирование, обобщение и применение знаний в различных ситуациях[2]. Таким образом, обобщаются эффективные методы деятельности и формируется общий метод выполнения деятельности различных типов с помощью разных методов.

Глубина и прочность знаний учащихся, в том числе и студентов определяется не только их объёмом, но и системностью. Для развития интеллекта студентов важно при переработке информации принимать во внимание особенности умственной деятельности. Основу умственной деятельности составляют такие процессы как познание, память, новая идея и его выражение, оценка. Важными факторами обучения студентов можно назвать типы познания и мыслительную деятельность. В практике учебных заведений республики важное значение имеют интеллектуальное развитие личности, индивидуализация обучения. Индивидуальное обучение может осуществляться в различных формах учебной деятельности: коллективной, групповой и индивидуальной.

Все они имеют большое значение в гармоничном развитии личности. Но на современном этапе формирование в личности творчества требует нового отношения, нового подхода. В XXI веке формирование творчества становится духовным фактором политики всех стран. Традиционное обучение не давало таких больших возможностей для развития творческих способностей студентов. Важным условием развития творческих способностей является достижение придания творческого характера обучающей деятельности, его активизация. Для этого необходимо не передавать «готовые» знания студентам, а направлять их на взаимное сотрудничество, ограничить исполнительскую деятельность студентов через активизацию их деятельности.

Значит, активность в процессе познания – необходимое условие для развития интеллекта учащихся. Активность в обучении – это состояние деятельности личности, связанное со стремлением личности к приобретению знаний, к усилению внимания к умственному познанию, связанный с проявлением силы воли и проявляется в:

- интенсивном развитии восприятия, внимания, памяти, мышления студента в процессе творческой деятельности;
- знание и соблюдение морально-нравственных норм, различение нравственных понятий (хорошо-плохо, сочувствие и зависть, храбрость и трусость);
- самосознание и понимание сущности жизненных проблем;
- саморазвитие, понимание своих недостатков и умение их исправить[4].

Условия побуждения студентов к умственной деятельности и их развитие на основе инновационных идей следующие:

- пробуждение эмоций студентов, достижение удовлетворения от собственной деятельности на каждом занятии;
- достижение понимания студентами своего уровня потенциала и способностей;
- составление индивидуальных программ работы со студентами;
- творческий подход в представлении взаимосвязанности объектов окружающей среды и событий и творческое отношение к изменениям.

Таким образом, можно утверждать, что внедрение инновационных идей в обучение даст положительный эффект, и каждый преподаватель должен внести свой вклад в дело развития интеллекта студентов.

ИСТОЧНИКИ И ЛИТЕРАТУРА

1. Беспалько В. П. Слагаемые педагогической технологии. – Педагогика, 1989.
2. Загвязинский В. И. Теория обучения: Современная интерпретация // Высшее образование. – 2001.
3. Подласый И. П. Педагогика. – 2006. – Т. 2.
4. Селевко Г.К. Энциклопедия образовательных технологий – М.: “НИИ школьных технологий”, 2006.
5. Буланова-Топоркова М.В., Духавнева А.В. и др. Педагогические технологии: учебное пособие для студентов педагогических специальностей. – Ростов-на Дону, “Март”, 2002.

*Альмира Нигматуллина
(Фергана, Узбекистан)*

ЧЕТ ТИЛИ МАШҒУЛОТЛАРИДА ИННОВАЦИОН ТАЪЛИМ МЕТОДЛАРИДАН ФЙДАЛАНИШ ИМКОНИЯТЛАРИ

Таълим тарбиянинг асосий мақсадларидан бири ўқувчиларни замонавий билим, кўникма ва малакалар билан қуроллантириш, мураккаб ижтимоий ҳаётда ўз ўрнини топишга тайёрлашдир. Дарсларда инновацион педагогик технологияларнинг турли шакл ва усулларидан фойдаланиш мақсадга мувофиқдир. Ана шундагина ўқувчиларнинг фанга қизиқиши ортиб, фаоллиги кучаяди, дарс самарадорлиги ошади. Хорижий тил дарсларида инновацион педагогик технологияларни қўллаш ўқувчиларнинг хорижий тилидан эгаллайдиган билим, кўникма ва малакаларини юқори бўлишини таъминлайди.

Хорижий тилларни пухта ва мустақкам эгаллаш учун турли машқлар бажарилади. Машқлар инновацион педагогик технологиялар асосида бажарилса, деярли барча ўқувчиларни дарсга фаол жалб эта олиш мумкин бўлади, қизиқиши, фаоллиги ортиб, билимларининг мустақкам бўлиши таъминланади. Хорижий тил дарсларида қўлланиладиган педагогик усуллар, интерфаол методлар, дидактик ўйинлар, ахборот технологиялар инновацион педагогик технологияларнинг таркибий қисмлари бўлиб машғулотларнинг юқори савияда олиб борилишини таъкидлайди.

Қуйида инглиз тили ўқув предметидан қўлланганидан педагогик усуллар устида фикр юритилади.

Таълим услуги – ўқитувчи билан ўқувчилар орасида билим бериш ва уни олиш мақсадини амалга ошириладиган ўзаро алоқаларни тизимга солувчи педагогик тадбирдир.

Ўқитиш услублари – ўқув жараёнининг асосий қисми ҳисобланади. Тегишли услубларсиз педагогик фаолиятни амалга ошириб бўлмайди. Услублар билимларни узатиш ва қабул қилиш характериға қараб сўз орқали ифодалаш кўрғазмани ва амалийга бўлинади. Таълим мазмунини ўзлаштиришда ўқувчиларни билим фаолиятиға мансуб равишда қуйидаги услублар тушунтириш – иллюстратив, репродуктив, муаммоли баён, хусусий қидириш ёки эвристик ҳамда ярим тадқиқот услублари қўлланилиши мумкин. Таълимнинг оғзаки услублари: хикоя, маъруза, суҳбат ва бошқалар қиради. Бу услубларни қўллашда ўқитувчи сўз воситасида ўқув материални баён қилади, тушунтиради. Ўқувчилар эса тинглаш, эслаб қолиш орқали уни фаоллаштиради. Инглиз тили дарсларида бу усул ёрдамида ўқувчиларнинг тинглаб тушуниш фаолияти ривожлантирилади. Хикоя: ушбу услубда ўқувчиларға бериладиган билим мазмунини оғзаки баён қилиш қўзда тутилади. Хикоя

услубини қўллашда муайян педагогик усуллардан фойдаланилади. Булар: диққатни фаоллаштириш, баён қилиш, таккослаш, асосийларини ажратиш, якунлаш каби мантиқий тадбирлардир.

Ҳикоя самарадорлиги шартлари: режани ўйлаб тузиш, мавзунинг изчил ёритилишини таъминлаш мисол ва кўргазмаларни мувофақиятли танлаш баёнда керакли эмоционалликка эришиш. Ҳикоя услуби инглиз тили дарсликлариди кенг қўлланиладиган услублардан ҳисобланади. Ўқувчи бирон-бир кўрган, эшитган воқеани хикоя қилиб берар экан, тил материални нутқда қўллайди гапириш малакаси ривожланади.

Сухбат услуби атрофлича ўйланган саволлар ёрдамида ўқитувчи билан ўқувчилар орасидаги муҳаббатни кўзда тутиб, у ўқувчиларнинг фикрлаш тизимларини янги тушунчалар ва қонуниятларни ўзлаштиришга олиб келади. Сухбат услубларини қўллашда саволларни қўйиши, ўқувчиларни жавоб ва мулоҳазаларини муҳокама қилиш, сухбатдан хулосаларни шакллантириш, жавобларни тузатиш усулларидан фойдаланади. Саволлар яхши қабул қилиниши учун етарлича ҳажмдор бўлиши лозим. Мавзунини хаддан ташқари майда саволларга бўлиб юбориш мантиқий бутунликни бузса ниҳоятда катта саволлар мавзунини мавҳумлаштириб, муҳокама учун тушунарсиз қилиб қўяди. Ўқитувчи муаммони муҳокама қилишни давом эттиришга имкон берувчи ёрдамчи йўллардан, саволлардан фойдаланиши мумкин.

Таълимнинг кўргазмали услубини шартли равишда икки катта гуруҳга бўлиш мумкин. (Кўргазмали ва намоийш қилиш).

Кўргазмали услуб: ўқувчиларга намоийш этиладиган қўлланмалар – плакат, доскадаги чизма, расмлар ва бошқаларни кўрсатиш кўзда тутилади. Бу услуб инглиз тили дарсликлариди кенг қўлланилади.

Масалан: доскага расм қўйиб ёки ўқувчиларга турли расмлар тарқатиб, ушбу расмни инглиз тилида тасвирлаб бериш ёки плакатлар ёрдамида граматик материални тушунтириш, х.к.

Намоийш қилиш услуби: кино фильмларни кўрсатишни ўз ичига олади. Бу услубда инглиз тили дарсликларини олиб бориш юқори савияга олиб келади. Мисол учун дарсда инглиз тилида кино фильмдан парча кўрсатилса, ўқувчиларни тинглаб тушуниш қобилиятини ўстиришга катта ёрдам беради. Шунинг билан бирга фильмда кўрганларини ва тушунганларини инглиз тилида гапириб бериш ва муҳокама қилишлари уларни яқка нутқ ва жуфт нутқ малакаларини ривожлантиради.

Ушбу услублар билан бир қаторда ҳам хорижда ҳамда ҳамдўстлик мамлакатларида таълим амалиётга мувофақиятли тадбиқ этилаётган ўқитишнинг интерактив методлари орқали дарс ўтиш ҳам ўзининг самарасини бермоқда. Ушбу методлар чет эл технологиясидан олинган бўлиб, ўрганилиб қайта ишлаб чиқилган. Бундай методларни қўллаб дарс ўтиш натижасида, ўқувчиларда ҳар томонлама илмий назарий билимларни мустақил эгаллаш билим, кўникма ва малакаларини шакллантириш ва шу асосида ўқувчиларни фаоллаштиришни, эркин фикр юритишни ҳар томонлама етук баркамол шахс сифатида камол топтиришни ўқитувчи – ўқувчиларни ўзини ҳамкорлигини шакллантиришни ва ниҳоят якуний натижаларни кафолатлашга ёрдам беради.

Қуйида биз машғулотларда инновацион таълим усулларидан фойдаланиш самарасини кўрсатамиз.

№	Инновацион таълим усуллари	Функцияси
1	Ҳикоя	Тасаввурни бойитади
2	Сухбат	Оғзаки нутқни ўстиради
3	Мунозара	Сўз бойлигини оттиради
4	Интервью	Фикрлашини ўстиради

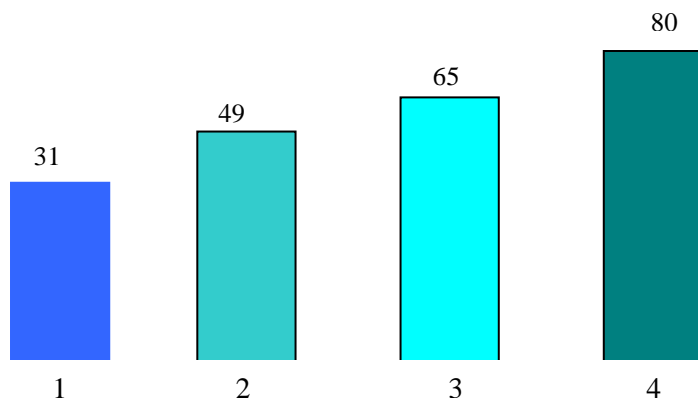

Демак, ҳар бир инновацион таълим усуллари ўзига хос функцияларни бажаради. Шу билан бирга уларнинг натижалари самарадорлиги турлича бўлиши асосланди.

*Сергій Онищенко
(Бердянськ, Україна)*

СТАН І ПЕРСПЕКТИВИ РОЗВИТКУ ІКТ-КОМПЕТЕНТНОСТІ МАЙБУТНЬОГО ВЧИТЕЛЯ ТЕХНОЛОГІЇ

Процес інформатизації вітчизняної системи освіти налічує більше 25 років. За цей час відбулися істотні зрушення в оснащенні шкіл комп'ютерною та мультимедійною технікою, досягнуті значні успіхи в розробці програмного забезпечення навчального процесу середньої школи, накопичений досвід викладання інформатики, ведеться планомірна робота з інформаційно-комунікаційної підготовки учителів технології. Але, незважаючи на це, поки не відбулося очікуваних продуктивних дидактичних і технологічних змін у навчальному процесі середньої школи. Щиро вірячи у великі освітні можливості інформаційно-комунікаційних технологій (ІКТ) і усвідомлюючи затребуваність їх застосування на практиці, багато вчителів технології з тривогою відзначають свою професійну некомпетентність у питаннях їх застосування.

В освітньому стандарті нового покоління позначена об'єктивна необхідність підготовки учнів середньої школи до життя і діяльності в умовах інформаційного суспільства, підкреслена важливість процесу інформатизації у вітчизняній системі освіти. Інформатизація середньої освіти – це складний динамічний процес, завданнями якого на цей момент є: підвищення ефективності процесу навчання учнів на основі використання електронних освітніх ресурсів при дотриманні вікових та психолого-педагогічних особливостей учнів; формування комп'ютерної грамотності в учнів як необхідного компонента здійснення навчально-пізнавального та виховного процесу шкільної освіти; використання ІКТ в якості ведучого інструментарію універсальних навчальних дій [3, 4]; створення в середній школі методичних умов для оволодіння учнями інформаційною грамотністю та елементами інформаційної культури, формування та ефективне використання кожним учасником освітнього процесу інформаційно-освітнього середовища [5].

Таким чином, для реалізації вимог нині діючого освітнього стандарту гостро зростає необхідність підготовки учителів технології, що володіють достатнім рівнем професійної компетентності в галузі використання інформаційних та комунікаційних технологій (ІКТ-компетентність). Під ІКТ-компетентністю вчителя технології ми розуміємо його здатність ефективно використовувати інформаційно-комунікаційні технології в умовах багатопредметної і поліфункціональної педагогічної діяльності при навчанні та розвитку учнів в умовах їх раннього включення в інформаційно-комунікаційне освітнє середовище.

Закономірно виникає питання: від чого залежить рівень ІКТ-компетентності педагога? З одного боку, він визначається сучасністю і актуальністю змісту шкільної і вузівської освіти в галузі інформатики та технологій і має бути значно вищим у випускників, на відміну від вчителів з великим стажем роботи. З іншого боку, ІКТ-компетентність вчителя залежить від досвіду застосування таких технологій у навчально-виховному процесі і, отже, рівень цієї компетентності повинен залежати від стажу роботи. Для відповіді на дане питання і з метою узагальнення думки педагогів про спрямованість та ефективності педагогічної освіти в галузі інформатики та ІКТ, нами було проведено соціологічне опитування учителів технології.

Аналіз результатів проведеного нами опитування та узагальнення власного досвіду викладання технічних дисциплін за допомогою ІКТ в педагогічному ВНЗ дозволив зробити ряд висновків. По-перше, в основному, всі учителі технології розуміють значимість і перспективність процесів інформатизації суспільства та системи освіти і критично оцінюють свою ІКТ-компетентність, усвідомлюючи, що комп'ютерна грамотність є необхідним, але не достатньою умовою для ефективного використання інформаційних технологій в навчанні та розвитку учнів. Успішність і продуктивність професійної діяльності мають стати критерієм рівня ІКТ-компетентності, сформованої у майбутніх учителів технології у ВНЗ. Для цього доцільно зробити підготовку в галузі ІКТ більш практикоорієнтованих, відбиває специфіку майбутньої професійної діяльності.

По-друге, вивчення найсучасніших ІКТ у професійній діяльності в період навчання студента у ВНЗ не гарантує їх актуальність навіть на момент працевлаштування випускника, оскільки швидкі темпи зміни програмного забезпечення, поява нових комп'ютерних технологій поступово знижують рівень компетентності вчителя в даній галузі, досягнутий за час навчання. Зберегти свою компетентність в галузі володіння інформаційно-комунікаційними технологіями можливо тільки шляхом постійного самостійного підвищення кваліфікації в даній галузі.

По-третє, ІКТ-компетентність вчителя технології формується в процесі вищої освіти, закріплюється і розвивається в педагогічній практиці за умови систематичності застосування сучасних інформаційних технологій в навчально-методичній діяльності педагога. Тому, одним з провідних напрямків модернізації вищої освіти в даній галузі має стати розвиток у студентів здатності самостійного освоєння нових програмних засобів, що створюють умови для реалізації на практиці ідеї безперервної педагогічної освіти. У зв'язку з цим, ми вважаємо, що однією з важливих складових підготовки майбутнього педагога повинна стати усвідомлена необхідність і здатність його до самостійного освоєння нових програм і технологій.

Для формування ІКТ-компетентності майбутнього вчителя технології у навчальному процесі ВНЗ були передбачені курси: «Технічні засоби навчання», «Інформатика», «Сучасні інформаційні технології в освіті», «Інформаційні технології» [1, 2]. Однак традиційні моделі формування ІКТ-компетентності у студентів,

орієнтовані на міждисциплінарному їх вивчення в рамках окремих спеціалізованих курсів вже не відповідають сучасним професійним потребам підготовки майбутніх учителів технології, так як вони не враховують особливостей їхньої майбутньої діяльності в умовах багатопредметного, динамічно мінливого освітнього процесу. Виникає проблема створення моделі, що відбиває єдиний системний підхід до формування ІКТ-компетентності вчителя технології через міждисциплінарну інтеграцію спеціальних дисциплін інформаційної підготовки і предметів професійного циклу.

На наш погляд, ІКТ-компетентність вчителя технології доцільно розглядати у трьох аспектах, а саме: універсальна особистісна компетентність у сфері вищої освіти; частина загальної професійної педагогічної компетентності; методична компетентність – спеціальна професійна педагогічна компетентність вчителя технології.

Універсальна особистісна компетентність формується протягом усього життя людини на всіх щаблях освіти. Завдання вузівської освіти – забезпечення наступності її розвитку: вивчення стану компетентності у абітурієнта; корекція і розвиток компетентності у студента; стимулювання і орієнтація випускника на її вдосконалення. Формування і розвиток цього виду компетентності співвідноситься з завданнями кожної досліджуваної дисципліни в рамках вузівської освіти, що зазначено в ОПП ОКХ за педагогічним спрямуванням підготовки в якості першої загальнокультурної компетентності: «випускник володіє культурою мислення, здатний до узагальнення, аналізу, сприйняття інформації, постановці мети і вибору шляхів її досягнення». Таким чином, все інформаційно-освітнє середовище ВНЗ працює на розвиток у майбутнього вчителя універсальної особистісної компетентності. Універсальна особистісна компетентність у вчителя технології формується також, як і у всіх студентів в рамках вищої освіти, проте, вона набуває специфічних рис, так як на її розвиток впливають особливості майбутньої професії, зміст освіти і особливо інформаційно-комунікаційне освітнє середовище педагогічного ВНЗ.

Педагогічна ІКТ-компетентність базується на універсальній складовою даної компетентності, зокрема, на таких її компонентах як: ціннісний, комунікативний, технологічний і всіх загальнопрофесійних компетенціях, викладених у освітньому стандарті нового покоління. Завдання підготовки вчителя технології в рамках вищої освіти – наскрізне формування аспекту компетентності протягом усього процесу навчання у ВНЗ через вивчення як спеціальних інформаційних дисциплін, так і дисциплін професійної підготовки. Педагогічна ІКТ-компетентність вчителя технології, зберігаючи загальні риси з будь-якої іншої педагогічної спеціальності, має суттєві особливості, що характеризуються багатогранністю її заломлення в багатопредметній підготовці вчителя і психолого-педагогічними та фізіологічними особливостями учнів.

Методична ІКТ-компетентність обумовлюється специфікою освітньої діяльності вчителя технології, що базується на таких її компонентах як: ціннісний, комунікативний, мотиваційний і всіх професійних компетентностях прописаних у освітньому стандарті нового покоління.

Завдання вузівської освіти – формування цього аспекту компетентності на основі інтеграції спеціальних інформаційних дисциплін з дисциплінами психолого-педагогічної та методичної підготовки. Методична ІКТ-компетентність вчителя технології передбачає: вміння розрізняти освітні ресурси, орієнтовані на учнів; вміння освоювати готові програмно-методичні комплекси; здатність адаптувати готове програмне забезпечення до особливостей педагогічного процесу і дидактичним вимогам середньої школи; здатність проектувати рішення педагогічних проблем і практичних завдань освітнього процесу з урахуванням психолого-педагогічних особливостей учнів; здатність організувати навчальний процес з використанням комп'ютерних та мультимедійних технологій, беручи до уваги закономірності фізіологічного розвитку учнів і застосовуючи здоров'язберігаючих технологій; здатність ведення електронної документації, передбаченої шкільної номенклатурою та ін.

Розглянуті підходи до технології формування компетентності вчителя технології у галузі використання ІКТ неодмінно вимагають для своєї реалізації ряд умов. Перш за все, це бажання, консолідація і підготовленість викладацького складу до вирішення проблем підвищення ефективності освітнього процесу на основі сучасних технічних засобів. Цьому сприяє організація та проведення курсів підвищення кваліфікації викладацького складу, робота факультетського методичного семінару, проведення відкритих занять, участь у конференціях з питань використання ІКТ у навчальному процесі, проведення майстер-класів з презентації нового обладнання і програмного забезпечення та ін. Також важливим умовою ефективного розвитку ІКТ-компетентності педагога є постійне розширення сфери застосування в навчальному процесі можливостей інформаційно-комунікаційного середовища ВНЗ. Мова йде про використання автоматизованих навчальних предметних середовищ; електронних каталогів, бібліотек, довідкових систем; сукупності навчально-методичних матеріалів, розроблених викладачами для організації навчальної діяльності студентів; електронних рейтингових журналів студентів, за якими вони можуть відслідковувати свій рівень успішності і т. д. Ще однією принциповою умовою є наявність інформаційно-методичного забезпечення процесу навчання студентів у галузі використання ІКТ, яке б дозволило викладачам різних дисциплін реалізувати принцип поліфункціональності.

ДЖЕРЕЛА ТА ЛІТЕРАТУРА

1. Введенский В. Н. Моделирование профессиональной компетентности педагога. / В. Н. Введенский // Педагогика. – 2003. – № 10. – С. 51–55.

2. Зайцева С. А. Этическая составляющая в информационной культуре учителя / С. А. Зайцева, В. В. Иванов // Начальная школа. – 2005. – № 11. – С. 117–119.

3. Онищенко С. В. Умови формування професійної компетентності майбутніх учителів технології / С. В. Онищенко // Науково методичний збірник «Проблеми трудової і професійної підготовки». – Слов'янськ : СДПУ, 2012. – Вип. 17. – Т. 1. – С. 110–115.

4. Онищенко С. В. Умови та перспективи розвитку професійної компетентності майбутніх учителів технологій / С. В. Онищенко // Збірник наукових праць. Педагогічні науки. Випуск 64. – Херсон : ХДУ, 2013. – С. 292–297.

5. Ходусов А. Н. Оптимизация виртуального образовательного пространства в системе профессиональной подготовки специалистов на основе компетентностного подхода / А. Н. Ходусов, С. И. Шуклин // Ярославский педагогический вестник. – 2009. – № 4. – С. 88–91.

*Дилноза Охунова
(Фергана, Узбекистан)*

ЎСПИРИНЛАРНИНГ МУСТАҚИЛ, ИЖОДИЙ ИШЛАРИ ВА ҚОБИЛИЯТЛАРИНИ РЎЎБГА ЧИҚАРИШНИНГ ПЕДАГОГИК-ПСИХОЛОГИК АСОСЛАРИ

Қобилият – одам психикасининг энг муҳим хусусиятларидан бири бўлиб, бу хусусиятларни ҳаддан ташқари кенг тўлдириш имкони оқибатида қандайдир бир қобилиятнинг нисбий заифлиги ҳаттоки шундай бу қобилият билан ҳаммасидан кўра бир-бири билан чамбарчас боғлиқ фаолиятнинг муваффақиятли бажариш имкони асло йўқ эмас. Бир шахсда қобилиятнинг етишмаслиги кенг ривожланган бошқа бир шахс билан ўрталарида жуда катта чегара қопланган бўлиши мумкин.

Айнан чегаранинг қоплашнинг имконияти ҳар хил: масалан, муסיкий истеъдод ва муסיқага ёки бирор бир шунга ўхшаш соҳага бўлган қобилият билан боғланган фаолият истеъдод бўлмаса ҳар қандай урунишлар оқибатда омадсизликка олиб келиши муқаррар.

Бу фикрни тасдиқлаб беришимиз учун жуда оддий бир мисол келтириб берамиз. Ўзига хос муסיқага қобилияти бўлиб, бу қобилиятга эга шахснинг алоҳида бўлган овозининг баландлигини маълум бошқа бир овоз билан тенглаштирмай тўлиқ эшитиш бўлади. Абсолют эшитишда «табiiй қобилиятнинг» аниқ кўриниб турган мисолни кўришга жиддий асослар, яъни қобилият асосида ётган табiiй истеъдод нишонлари борлигидадир. Лекин, абсолют эшитишга эга бўлмаганларда алоҳида бўлган овозларнинг баландлигини билишини ишлаб чиқарса бўлади. Бу абсолют эшитиш буларда яратилади дегани, лекин, абсолют эшитишнинг йўқлиги, бошқа қобилиятларга таянган ҳолда – нисбий эшитиш, тембр эшитиш ва шунга ўхшашлар, бошқа ҳолатларда абсолют эшитиш асосида амалга ошадиган маҳоратни ишлаб чиқариш деганидир. Номланаётган "абсолютлақаб" эшитишда бутунлай турлича булади, бироқ амалий натижалар баъзи бир ҳолларда бутунлай бир хил бўлиши ҳам мумкин. Товушлар баландлигини билишнинг психик механизмлари ҳақиқий абсолют эшитишда ва махсус ишлаб чиқилган.

Кейин, алоҳида бўлган қобилият нафақат бирга ва бир- бирига боғлиқ бўлмасдан мавжудлигини эсда тутиш керак. Ҳар бир қобилият бошқа қобилиятларнинг борлиги ва тоифасининг ривожланишига боғлиқ ҳолда ўзгаради, ўзга сифатли характерга эга бўлади. Бу мулоҳазалардан келиб чиқиб, алоҳида бўлган қобилиятлардан бу инсоннинг у ёки бу бошқа фаолиятни муваффақиятли бажариш имкони ҳақидаги саволга тўғридан-тўғри ўтаолмаймиз. Бу ўтиш фақат бошқа, янада синтетик тушунча орқали амалга ошиши мумкин. Бу шундай тушунча бўлиб, қобилиятларнинг ўзига хос сифатли бирлиги бўлиб тушуниладиган, у ёки бу бошқа фаолиятнинг бажарилишида катта ёки кичик муваффақиятга эришиш имкониятига боғлиқ «истеъдод» ҳисобланади. «Истеъдод» ва «қобилият» ўзига хос тушунчаларга эга, улардаги инсон хусусиятлари ҳар қандай амалий фаолият тақдим этаётган талаблар нуктаи назаридан кўрилади. Шунинг учун истеъдод ҳақида ҳам умуман гапириш мумкин. Истеъдод шахснинг фақатгина нимагадир, қандайдир фаолиятига нисбатан айтилади. Бу «умумий истеъдод» ҳақидаги саволни кўриб чиқилишида хусусан муҳим аҳамиятга эга. Айнан "иқтидорлик" тушунчасининг ичида зарурий шарт сифатида муайян амалий фаолиятдан иборат бўлган ўзаро боғлиқлик ушбу тушунчанинг тарихий характерини белгилаб беради. «Истеъдод» тушунчаси биологик хусусият деб қаралганда ўз мазмунини йўқотади. Истеъдод - англашимизча, бу ҳар қандай у ёки бу бошқа фаолият турларига киритилиши ва шубҳасиз ҳар бир муайян фаолиятнинг «муваффақиятли» бажарилишига жиддий равишда боғлиқлигидир.

Иқтидорлиқнинг у ёки бу бошқа махсус кўринишлардаги тушунчаларнинг мазмуни ҳам аҳамиятли тарзда ўзгаришга юз тутаяди, бу албатта тегишли фаолиятнинг ушбу даврда ва ушбу жамият формациясининг "муваффақиятли" бажарилиш критерияларининг қанақалигига боғлиқ, албатта. «Муסיкий истеъдод» тушунчаси албатта, биз учун жиддий равишда бошқа мазмунга эга, бир овозли муסיқадан бошқа муסיқани билмайдиган халқлар ҳам бўлиши мумкин. Муסיқанинг тарихий ривожланиши муסיкий истеъдоднинг ўзгаришига ҳам олиб келади. Шундай қилиб, «истеъдод» тушунчаси аниқ, тарихий ривожланаётган ижтимоий меҳнат амалиёти услуги билан ўзаро боғланмаса ҳеч қандай аҳамиятга эга эмас. Яна бир муҳим томонини

белгилаб қўямиз. Истеъдоддан фаолият муваффақиятли бажарилиши эмас, балки, фақат бу муваффақиятга эришиш имконига боғлиқ. Саволнинг психологик томондан чегараланган тақдирда ҳам, биз айтишимиз керакки, ҳар қандай фаолиятни муваффақиятли бажарилиши учун нафақат истеъдод, яъни қобилиятнинг мувофиқ бирлиги, балки зарур маҳорат ва билармонлик ҳам талаб қилинади.

Қуйидаги иккита ҳолат ўртасида катта фарқ мавжуд "Академик лицей ўқувчи ўзининг иқтидорлиги билан бундай фаолият турларини муваффақиятли бажариш имкониятига эга" ва " Академик лицей ўқувчи ўзининг иқтидорлиги билан бундай фаолият турларига мослашган"лигидир. Иқтидорлик фаолият танловини аниқлаб берувчи ягона фактор ҳисобланмайди, шунингдек у фаолиятнинг бажарилиш мувоффақиятини аниқлаб берувчи ягона фактор бўлиб ҳам ҳисобланмайди.

Махсус қобилият (лотинчадан спесиалис - ўзгача) – шахснинг маълум турдаги фаолиятнинг муваффақиятли бажарилган имконлари бўлган психологик ҳолатнинг ўзига хослиги (муסיкий, саҳнага оид, адабий) ва шу қабилар. Уларнинг ривожини истеъдодга муносиб бўлиб, масалан, муסיкий хотира - қобилиятга таянади.

Масалан, инсон аслига мувофиқ бўлган маъно сўзида «табиатдан берилган» қобилиятига эга бўлиши мумкин эмас, балки унинг фақат «табиатдан берилган» ривожига бўлган нишонларга эга бўлиши мумкин. “Табиий қобилият” ҳақида гапириб, биз ҳар доим қобилиятларнинг ўз табиийлигини эмас, балки уларнинг нишонларини ривожланиш асосида бўлганини назарда тўтишимиз керак.

Қобилият фақат ҳаракатда, ривожланишда мавжуд. Бу ривожланиш фақат у ёки бошқа аниқ фаолият жараёнида амалга ошади. Бу инсоннинг аниқ фаолиятсиз қобилият мавжуд эмаслигини кўрсатади.

Ҳар қандай қобилиятни зарурият билан талаб қиладиган, усиз амалга ошмайдиган фаолият жараёнида ривожланиб пайдо бўлади. Боланинг олдига унинг ёрдамсиз ечиладиган масалалар қўйиб қандайдир маълум қобилиятни ҳеч қачон тарбиялаб бўлмайди. Масалан, академик лицей ўқувчилар ўз қобилиятларини шарт шароитларга кўра ривожлантирилишига аксинча бўлиши ҳам мумкин Яхши қобилиятларнинг кўрсаткичлардан бири деб эрта намоён бўлган қобилиятни тан олинади, бироқ, лекин эрта намоён бўлган қобилиятнинг йўқлиги қайсидир меъёрга заифлик кўрсаткичи ёки айниқса муносиб қобилиятни йўқ деб ҳисоблаш мумкин эмас.

Биринчидан, эрта намоён бўлган қобилиятлар имкони нафақат академик лицей ўқувчининг истеъдодига боғлиқ, балки унинг ҳаётидаги биринчи йиллари ўтган тарбиявий шароитга ҳам боғлиқдир. Жуда эрта намоён бўлган ҳар қандай қобилиятлар кузатилаётган ҳамма ҳолатларда ҳам, бу қобилиятнинг ривожланишида ота-она ёки бошқа кимсаларнинг ўрни ёки тўғри (тартибли бўлмаса ҳам) ташвишлари, ёки, ҳеч бўлмаганда, болани мана шу қобилият ривожланиши мумкин бўлган фаолият билан шуғулланишига йўналтирадиган шароитнинг яратиб беришга ҳам боғлиқ. мавжуд. Бу шароитларнинг йўқлигида қобилият намоён бўла олмайди.

Иккинчидан, кўп болаларда қобилият илк бор фақат доимий шуғулланиш натижасида ривожлана бошлайди ва бу асло қобилиятнинг заифлигини кўрсатмайди, аксинча, баъзи болаларда мазкур соҳа бўйича мислсиз истеъдодга эга эканлиги кейинроқ намоён бўлиши мумкин.

Юқоридагилардан келиб чиқиб, академик лицей ўқувчи қобилиятини ҳар қандай ҳолатда тарбиялаб ўстиришда, аввал педагогик-психологик хулоса чиқармасдан туриб, салбий хулосага келиш мумкин эмас.

Ёшларнинг мустақил ижодий тафаккурини ривожлантиришда тарбиянинг аҳамияти муҳим рол ўйнайди. Мустақил ижодий тафаккурни ошириш учун тарбия жараёнининг моҳияти шу жараён учун характерли бўлган ва муайян қонуниятларда намоён бўладиган ички алоқа ва муносабатларни акс эттиради. Ёшларнинг интеллектуал ижодий салоҳиятини ривожлантириш жараёнида ўқувчиларда жамиятга наф келтирадиган, шахсга қўйиладиган ахлоқий талабларига мувофиқ келадиган хулқий малака ва кўникма ҳосил қилинади. Бунга эришиш учун ўқувчининг онгига, дунё қараши ва иродасига тизимли, мунтазам таъсир этиб борилади. Мустақил ижодий тафаккурни ривожлантириш жараёнида булардан бирортаси эътибордан четда қолса, кўзланган мақсадга эришиш қийинлашади. Мана шу психологик жиҳатларни эътиборга олингандагина ёшларнинг интеллектуал ижодий қобилиятларини шакллантириб уни ривожлантиришга имкон яратилади.

Ақл чарҳи машқларини ўтказиш: бунга турли ребуслар, красовордлар ечиш, шахмат ва шашка ўйинларини мусобақа шаклида ташкил этиш қиради.

Ёш қаламқашлар тўғарақларини ўтказиш: бунга ёшларнинг ижодий маҳоратини, истеъдодини ошириб боришга қаратилган тадбирлари мажмуаси қиради. Масалан, ёшлар орасида етишиб чиқаётган ёзувчи ва журналистик маҳоратга эса бўлган ёшлар билан ишлаш.

Чаққонлар ва эпчиллар спорт ўйинларини ўтказиш: бунга барча турдаги спорт мусобақаларини ўтказиш қиради.

Мушоира, ғазалхонлик кўрик танловларини ўтказиш: бу усулга ёшларнинг шеър ва ғазаллар орқали ижод қилиши қиради. Бунга “Шеър кечаси” тадбирларини ўтказиш қиради.

Кувноқлар ва зукколар танловларини ўтказиш: бу танлов орқали ёшларнинг санъат, театр ва рассомчиликка бўлган қизиқиши орттирилади ва зукколик маҳорати баҳоланади.

Устоз-шогирд ишларинитакмиллаштириш: бу усулни амалга ошириш учун энг яхши иш олиб бораётган шогирдлари ундан жуда мамнун ва миннатдор бўлган педагог-устознинг ишларини оммалаштирилади.

Албатта ёшларнинг ижодий барча ишларини ва истеъдодли маҳоратларини баҳолаш, уларни турли совға ва фахрий ёрлиқлар билан мукофотлаш мақсадга мувофиқдир.

Юқорида келтирилган назарий ҳолат ва амалий мисолларга қарамай қобилият ва унинг ривожланиш муаммоси психология ва педагогиканинг энг мураккаб масалаларидан бири ҳисобланади. Қобилият сезги анализаторлари, куч, ҳаракат ҳамда асабий, жисмоний ва ақлий жараёнлар мувофиқлашиши каби нерв системаси хусусиятларига боглиқ бўлган табиий иқтидор, истеъдод, шунингдек, ташқи ижтимоий муҳит таъсири остида ривожланади. Шахснинг барча индивидуал психологик хусусиятлари каби қобилиятлар унга кандайдир табиат томонидан туғма равишда, тайёр ҳолда берилмайди, балки ҳаёт ва фаолият жараёнида таркиб топади. Киши дунёга ҳеч қандай психик хусусиятларсиз, фақат уларни орттиришга қаратилган умумий имкониятлар билан келади, холос. Ҳозирги пайтда истеъдод нишонларини миянинг ва сезги органларининг микроструктураси билан боғлайдиган назария энг махсулдор ҳисобланади. Мия хужайраларини чуқур ўрганиш истеъдодли кишининг нерв туркумаларини кўрсатадиган морфологик ва функционал хусусиятларида фарк борлигини аниқлаш имкониятидадир деб тахмин қилиш мумкин. Шунингдек, истеъдод нишонларини нерв жараёнларининг айрим дифференциал хусусиятлари билан (нерв кучи, мувозанатлашуви ва ҳаракатчанлиги ўртасидаги фарқларга қараб) ва шу билан олий нерв фаолияти турлари билан боғловчи гипотеза ҳам ҳақиқатга яқинроқдир. Булардан ташқари, қобилиятларни табиий асосларини нерв системасининг хусусий хусусиятлари деб аталган хусусиятлар билан боғлайдиган, яъни айрим одамларда кўриш, бошқа одамларда эшитиш, учинчи бир хилида эса ҳаракат соҳасида намоён бўладиган ўзига хос типологик хусусиятлар билан боғлайдиган гипотезалар яна ҳам ҳақиқатга яқинроқдир. Жиддий статистика қобилиятлар ва истеъдодларнинг ирсият йўли билан ўтишини исботлайдиган ҳеч қандай далиллар бермайди. Қобилиятларнинг ирсият йўли билан ўтиши ҳақидаги илмий назарияга ҳам қарама – қаршидир. Гарчи қобилиятларнинг ривожини ҳар турли одамларда мутлоқо бир хил бўлмаган табиий шарт-шароитларга боглиқ бўлса ҳам, юқорида кўриб ўтилган истеъдод нишонлари ва қобилиятлар ўртасидаги нисбат, қобилиятлар шунчаки табиат инъоми эмас, балки кишилик тарихининг махсули эканлигини кўрсатади. Агар хайвонларда олдинги авлод ютуқларининг кейинги авлодга ўтказиб берилиши асосан организмнинг ирсий морфологик ўзгаришлари орқали амалга ошса, инсонда бу ижтимоий-тарихий йўл билан, яъни меҳнат қуроли, тил, санъат асарлари ва шу қабилар билан амалга ошади.

Хулоса ўрнида шуни айтиш мумкинки ўспирин ёшларни ижтимоий-педагогик қобилиятларини шакллантиришда таълим жараёнини ўзига хос ўрни мавжуд. Жумладан:

- Таълим жараёнини тўғри ташкилланиши;
- Таълим жараёнида ўспирин ёшларни қобилиятларини ҳисобга олиш;
- Ўспирин ёшларни ақлий ва жисмоний меҳнат қилишларини назоратга олиш;
- Таълим муассасаси билан оила ва маҳалла ўртасида доимий ҳамкорликни йўлга қўйиш;
- Қобилиятларни аниқлаш бўйича ёшлар ўртасида семинар тренинглар ташкил этиш ва бошқалар.

Ўспиринларнинг мустақил ижодий ишларини рўёбга чиқариш бугунги куннинг долзарб масалаларидан бири бўлиб қолмоқда.

Фойдаланилган адабиётлар рўйхати

1. Каримов И.А. Юксак маънавият-енгилмас куч. – Т.: “Маънавият”, 2010.
2. Зуннунов А., Тўхлиев Б., Маъсудов Х. Педагогика тарихи. – Т.: “Шарқ”, 2002. – 192 б.
3. Иброҳимов А ва бошқалар. Ватан туйғуси. – Т., 1996. – 34-35 б.
4. Мактаб ва ҳаёт. Илмий-методик журнал. – 2010-йил. – 3-сон.

*Ольга Палагнюк
(Київ, Україна)*

РОЛЬ НАЦІОНАЛЬНИХ ТРАДИЦІЙ У РОДИННОМУ ВИХОВАННІ ОСОБИСТОСТІ РОЗУМОВО ВІДСТАЛОЇ ДИТИНИ

Сім'я – природне і найбільш стійке формування людського суспільства, яке акумулює в собі всі його ознаки. Сім'я завжди була найкращим колективним вихователем, носієм найвищих національних ідеалів. В Україні завжди панував культ родини, культ рідної домівки, культ глибокої пошани до батьків та свого роду. Але останніми роками все помітнішими стають прояви родинної кризи. Особливо це проявляється у сім'ях, де народилися розумово відсталі діти. Адже відомо, що формування особистості залежить від умов, які створюються у сім'ї. Культура і поведінка батьків та родичів впливають не лише на фізичний та інтелектуальний розвиток дитини, а й на моральний, що в подальшому визначає майбутнє дитини з особливостями психофізичного розвитку. У таких дітей важко формуються уявлення про моральні норми і правила, що достатньо ускладнює виховання саме особистісних рис.

Тому виникла нагальна потреба підвищити роль української сім'ї у вихованні розумово відсталих дітей, допомогти молодим батькам зберегти сім'ю, зберегти значимість інституту сім'ї для їхньої дитини і для усього суспільства в цілому.

Саме час звернутися до неоціненної скарбниці народного педагогічного досвіду, до історичних тенденцій формування та розвитку української сім'ї. Головна цінність та специфіка сімейного виховання полягає в тому,

що воно не належить до якихось виокремлених педагогічних явищ, а відбувається в контексті життя родини, на основі прикладу батьків і передусім на основі традиційної родинно-побутової культури. Отже, все більшої актуальності набуває звернення до невичерпної скарбниці народної педагогіки та дослідження історично складених засобів виховання в українській родині, які реалізуються у народних традиціях, звичаях та обрядах. Лише досконале їх вивчення допоможе у розв'язанні сьогоденних сімейних проблем та завдань батьківської педагогіки, формуванні національної системи родинно-шкільного виховання розумово відсталих дітей, наукового прогнозування перспектив зміцнення сім'ї й піднесення її ролі у вихованні дітей та молоді, які мають порушення у розвитку.

Досвід минулих років існування сім'ї засвідчує, що разом з певними здобутками вона багато втратила зі своєї педагогічної системи виховання особистості. Сучасна сім'я, зокрема родина розумово відсталої дитини, потребує педагогічної та культурологічної допомоги, і завдання спеціальної школи - надати їй кваліфікаційну допомогу шляхом впровадження в навчально-виховний процес засад української родинної педагогіки, виховного ідеалу українського народу.

За висновком В. Сухомлинського, немає важливішого у сфері виховання завдання, ніж навчити батька та матір виховувати своїх дітей, прищепити їм високу педагогічну культуру. "Без турбот про педагогічну культуру батьків, – писав він, – неможливо розв'язати жодного завдання, що стосується навчання та виховання. Батьківська педагогіка, тобто елементарне коло знань матері та батька про те, як істота, що народилася від людини, стає людиною – це фундамент, основа всієї педагогічної теорії та практики"[3]. Звертаючись до вчителів не лише спеціальних шкіл, педагог закликав учити батьків мистецтва виховання як найблагородніші, найлюдянішої, найвищої творчості, як виконання високого громадського обов'язку. З цією метою педагогу доцільно урізноманітнювати форми, засоби і методи співпраці з родинами учнів для підвищення рівня педагогічної культури батьків, враховуючи їх загальний розвиток, різноманітні інтереси тощо.

Однією зі сфер виховання педагогічної культури батьків є організація вчителем спеціальної школи родинних виховних заходів. Саме родинні виховні заходи дають змогу активізувати батьків, з пасивних спостерігачів перетворити їх в учасників організації навчально-виховного процесу власних дітей, пізнавати інтереси і вподобання кожної сім'ї, організувати спільне дозвілля батьків з дітьми, забезпечувати спадкоємність поколінь, відроджувати звичаї й традиції нашого народу.

Коріння української родини сягає в сиву давнину. Адже сім'я з її побутом, тобто загальним укладом життя, сукупністю виховних звичаїв і традицій, складалася упродовж багатьох століть та зміцнювалася в ході історичного розвитку людства. В українській родині завжди панував культ гостинності. У селах і досі живе звичай "шапкування" (зайшов у хату – скинь шапку, посміхнись, привітайся: "Добридень, у вашій хаті на хліб-сіль багатий") [6, 148]. Ці традиції виховували моральні чесноти: повагу, ввічливість, доброзичливість, для розумово відсталих дітей, у яких формування моральних норм і якостей відбувається з значними труднощами і тільки під керівництвом старших. Дітям важливо бачити приклад поведінки батьків у яскравому їх прояві, тобто в сталих канонах і в народному колориті, який служитиме як стимулом і зацікавленням, так і яскравою наочністю.

Зважаючи на це, ми провели опитування серед учнів спеціальної школи №7, у місті Червоноград, Львівської області на предмет того, як вони проводять разом з батьками вихідні, як у родинах святкують свята, важливі для кожного члена родини події.

Проаналізувавши отримані дані, ми дійшли висновку, що лише 15% з всіх опитаних дітей залучаються до родинних дійств, проводячи разом час не тільки з батьками, а й з близькими і далекими родичами. Але з огляду на їхні відповіді, розуміння національних традицій та їх проведення втрачено. Що стосується 85%, то діти відповідали досить обмежено, в основному зусереджуючи свою увагу на те, що батьки постійно зайняті.

Враховуючи особливості розумово відсталих дітей, серед національних традицій, найбільш доречними у корекційно-виховному напрямку, на нашу думку, є проведення трудових свят. Це традиційна форма передачі від старших поколінь молодшому соціальному досвіду та духовних цінностей, моральних норм і принципів. Вони розкривають красу і значення праці, возвеличують її, оновлюють духовну і фізичну снагу кожного члена родини, виховують у дітей зацікавленість справами батьків, усвідомлення значущості своєї праці, стимулюють соціальну активність дитини. Здоров'я є не лише запорукою матеріального благополуччя, а й джерелом життєрадісного настрою і краси, добрих стосунків з людьми. Тому родинно-оздоровчі традиції обумовлюють систему поведінки членів родини, а це: раціональне харчування, творча активність, формують готовність зміцнювати фізичне й моральне здоров'я, зокрема такі риси, як гуманізм, порядність, витримку, людяність. У правильно побудованій грі розвиваються спритність, витривалість, рішучість, ініціатива, бажання радіти, допомагати, підтримувати іншого. Ці важливі аспекти формування особистості дитини повинні бути включені у навчально-виховний процес не лише в сім'ї, але й у школі. Особливо це стосується розумово відсталих дітей, оскільки провідною їхньою діяльністю та гарним адаптаційним компонентом є праця.

Враховуючи отримані дані, в 7 класі на уроці соціально-побутового орієнтування ми вчили розумово відсталих дітей готувати національні страви, вибирати і доглядати за одягом. Мета традицій приготування національних страв – забезпечити працездатність і фізичні якості членів родини. Основний принцип цих традицій – помірність, збалансованість, різноманітність, висока біологічна повноцінність їжі, режим. На основі цього дітям з особливими психофізичного розвитку легко засвоїти елементарні навички самообслуговування,

зокрема у сфері приготування неважких страв. Традиції практичності одягу виховують почуття невибагливості, охайності, зручності, стриманої краси, що не притаманні дітям з самого народження [6].

Рідне слово (яскраве, образне, педагогічно доцільне, висококультурне) сіє людяність у дитячих душах, виховує ціннісне бачення світу, формує національну психологію, характер, світогляд філософсько-світоглядний чинник "я". Тому ми провели з батьками дітей ряд бесід на тему: "Культура слова у нашій сім'ї". Важливо, щоб діти чули навколо себе правильну мелодійну мову батьків для оволодіння емоційно-мелодійним мовленням та його вживанням [2].

Словесні формули етикету, традиції народного мовлення (вітання, звертання, вибачення тощо) допомагали встановити взаємини між членами сімей, підтримували доброзичливу тональність мовлення, сприяли вивченню й збереженню рідної мови.

Родинно-мистецькі традиції (музичні, образотворчі, декоративно-ужиткові) відображали естетичний колорит побуту, доброзичливе ставлення до людей, уміння виробляти вироби, передають з минулого в майбутнє усталені століттями форми, ідеї, образи, теми, формують кодекс народної етики й естетики. Тому ми й орієнтували родини на дотримання цих традицій.

Традиції опорядкування житла містять знання про особливості й символіку розташування речей хатнього побуту, жилих і господарських приміщень (наприклад, стіл символізує єдність і спільність інтересів у родині, поріг – захист від недругів, піч – тепло отчого дому) та виховують риси охайності, хазяйновитості, працьовитості, що є досить важливим для розумово відсталого школяра.

Зміст проведених з батьками дискусій, бесід довели важливість дотримання народних звичаїв у сім'ї як основного чинника у формуванні особистості розумово відсталої дитини. Лад у сім'ї веде до створення сприятливого педагогічного клімату, а отже і до виховних успіхів.

ДЖЕРЕЛА ТА ЛІТЕРАТУРА

1. Бабій В. Сімейні традиції та їх виховне значення / В.Бабій // Позакласний час. – 2004. – № 7-8. – С.27-31.
2. Бондарь В.И. Модернизация специального образования на Украине: уроки на будущее / В.И.Бондарь // Дефектология. – 2006. – №3. – С. 67-72.
3. Олійник І. Родинно-сімейне виховання / І.Олійник // Виховна робота в школі. – 2006. – №1. – С. 2-13.
4. Синьов В.М. Корекційна психопедагогіка, Олігофренопедагогіка / В.М.Синьов // Підручник. – Ч.І. – К.: Вид-во НПУ імені М.П. Драгоманова, 2007. – 238 с.
5. Калмиков Г. Про діяльність сім'ї та школи / Г.Калмиков // Початкова школа. – 1998. – №9. – С. 18-22.
6. Колупаєва А.А., Савчук Л.О. Діти з особливими освітніми потребами та організація їх навчання / А.А.Колупаєва, Л.О. Савчук // Науково-методичний посібник. – К.: Видавнича група "АТОПОЛ", 2011. – 274 с.
7. Яценко Т. О. Історичне коріння українського народного виховання / Т.О.Яценко // Українська література в загальноосвітній школі. – 2001. – № 3. – С.148-155.

Науковий керівник – кандидат педагогічних наук, доцент Н.П.Кравець

*Майя Пащенко
(Умань, Україна)*

ОСНОВИ РОЗВИТКУ ТВОРЧОЇ АКТИВНОСТІ МАЙБУТНЬОГО ВИКЛАДАЧА

Розвиток особистості на всіх етапах її життєдіяльності – це умови, засади всебічного розвитку особистості, забезпечення її творчого потенціалу, реалізації здібностей, зростання компетентності, удосконалення отриманих знань, умінь, навичок. Нові педагогічні технології спрямовуються насамперед на забезпечення умов для самореалізації сутнісних сил студентів в різних видах теоретичної і практичної діяльності, в динамічному житті за нових ринкових умов.

Активність – загальна характеристика живих істот, їх власна динаміка, джерело перетворення чи підтримки ними життєво важливих зв'язків з оточуючим світом. В психології активність виступає у співвідношенні з діяльністю, проявляючись як динамічна умова її становлення, реалізації і видозмінення, як властивість її власного руху.

• Активність характеризується :

- обумовленістю специфікою внутрішніх станів суб'єкта безпосередньо в момент дії;
- довільністю, тобто наявністю мети суб'єкта;
- надситуативністю, тобто виходом за межі вихідних цілей;
- стійкістю діяльності по відношенню до мети.

Активність особистості – здібність людини здійснювати суспільне – доцільні перетворення в світі на ґрунті привласнення багатств матеріальної і духовної культури, яка виявляється в творчості, вольових актах, спілкуванні тощо. [1, 15]

Види активності розрізняють в залежності від видів діяльності. Їх можна умовно класифікувати в такі групи:

- біологічна активність,
- психологічна,
- соціальна.

У психолого-педагогічних дослідженнях визначаються різні рівні розвитку активності школярів. Ми вважаємо найбільш прийнятною для нашого дослідження класифікацію Г.І.Щукіної. Вона виділяє такі три рівні:

- репродуктивне - наслідувальний;
- пошукове - виконавчий;
- творчий.

Репродуктивно-наслідувальна активність – така активність, за допомогою якої досвід діяльності однієї особи нагромаджується через досвід іншої.

Пошуково-виконавська активність характеризується активним пізнавальним відгуком і пошуком студентів на занятті. Він виявляє інтерес до навчання, ініціативу в пізнанні. Розглядаючи завдання, яке пропонує викладач, студенти самостійно знаходять шляхи його розв'язання (часто не один, а декілька) і вибирають найбільш раціональний..

Творча активність є вищим рівнем активності. Вона характеризується не тільки активним пошуком, але й оперуванням різними способами вирішення проблеми. Студенти знаходять самостійні шляхи вирішення, відмінні від загальноживаних..

В педагогічній енциклопедії поняття творчої активності трактується як здібність індивіда змінювати оточуючу дійсність у відповідності з власними потребами, поглядами і цілями, які проявляються в діяльності, навчанні, праці. Цей термін використовується для позначення як інтенсивно плідної роботи по створенню нового, оригінального, так і здатності до народження творчих задумів, до їх втілення у реальність. Для її характеристики необхідно розкрити поняття творчість.

Таким чином, творча активність – це властивість особистості, яка проявляється в стані готовності, прагненні до самостійної, оригінальної діяльності і виборі оптимальних шляхів її реалізації.

Творча активність не тільки проявляється, але і розвивається у творчій діяльності, що забезпечує формування її як важливої якості особистості. Суть творчої активності як особистісної якості характеризує ставлення людини до творчої діяльності, в якій яскраво проявляється її індивідуальність. Тому ми вважаємо за доцільне з'ясування поняття "творча діяльність".

Психологічний аналіз творчої діяльності вказує на її велику складність. Вона виникає не одразу, а дуже повільно і поступово, розвивається з більш елементарних і простіших форм в більш складні, на кожній віковій сходинці вона має свої особливості, кожному періоду дитинства властива своя форма творчості. Творча діяльність виявляється в безпосередній залежності від інших форм діяльності, зокрема від накопичення досвіду.

Навчально-пізнавальна діяльність сприяє розвитку особистості, розвиває мислення, вміння самостійно одержувати знання та творчі здібності. Вони вчать керувати своєю увагою, розвиває волю, пам'ять, уяву.

Творча активність в діяльності полягає у пошуках нового, в проявленні самостійності при виборі об'єкту роботи, в ступені переробки зразків, в оригінальності способів і наслідків цієї діяльності, в умілому використанні знань, умінь і навичок, в умінні бачити нову задачу в звичайному і повсякденному.

Творча активність не існує як щось статичне, незмінне. Вона постійно змінюється разом з розвитком людини. Особливо інтенсивно формуються практичні вміння і навички. Характер творчої активності, рівні її прояву досить мінливі. Навіть, у одного і того ж студента вона не може проявлятися однаково, вона різна, в залежності від внутрішніх і зовнішніх умов.

Звідси випливає, що для творчої діяльності необхідно мати так звані широкий кругозір, знайомство з багатьма галузями знань і культури. Той, хто дуже занурюється у вузьку галузь науки, позбавляє себе аналогій. Тому компонентом, який впливає на розвиток творчої активності, є широта кругозору, постійне його збагачення та вміння використовувати "бічне" мислення. В процесі творчої діяльності необхідне вміння цілісного сприйняття, тобто відірваності від логічного розглядання фактів, щоб представити їх у більш широкому аспекті.

Наступним компонентом, який впливає на творчу активність, є легкість асоціювання при віддаленості асоційованих понять. Ця здібність виявляється, наприклад, у синтезі дотепів. Життєві спостереження показують, що існує певна залежність між почуттям гумору і творчим потенціалом, між гумором і рівнем розвитку інтелекту.

Надзвичайно важливою є здібність до оцінки, до вибору однієї із багатьох альтернатив, для її перевірки. Оціночні дії проводяться не тільки після закінчення роботи, але й багаторазово в ході її виконання. Вони є сходинками на шляху творчого пошуку.

Здібність об'єднувати нові відомості з тим, що було відомо раніше, включаючи їх до наявної системи знань, групувати відомості тим чи іншим чином вже в процесі сприйняття – умова здібності до генерації ідей. Чим більше ідей породжує людина, тим більше шансів, що серед них будуть інноваційні ідеї.

Здібність до доведення справи до кінця – це не просто наполегливість, зібраність і вольова настроєність на завершення початого, а саме здібність до доробки деталей, нюансів, удосконалення первинного задуму. Таким чином, серед розумових здібностей, які впливають на розвиток творчої активності, ми виділяємо такі:

- здібність не проходити повз випадкові явища, а бачити в них ключ до *розв'язання* проблем;
- здібність до згортання розумових операцій і заміни довгого ланцюга міркувань однією узагальнюючою операцією;
- здібність застосовувати навичку, набуту при розв'язанні однієї задачі до розв'язання іншої;
- широта кругозору та здібність використовувати "бічне" мислення;
- здібність до цілісного сприйняття;
- легкість асоціювання при віддаленості асоційованих понять;
- здібність вчасно відмовитись від хибної гіпотези;
- здібність до адекватних оцінок;
- здібність до генерації ідей;
- здібність до доведення справи до кінця.

Слід відзначити вплив рівня розвитку мови на творчу активність. Спостереження за процесами уяви і мислення виявило їх залежність від розвитку мови, дозволяє вільно почувати себе у галузі вражень, що позначені словами.

Творча активність – це властивість особистості, тому доцільно і необхідно говорити саме про педагогічні впливи на її формування і розвиток. Творча активність не тільки проявляється, але і розвивається у творчій діяльності, що забезпечує формування її як важливої якості особистості. Суть творчої активності, як особистісної якості, характеризує ставлення людини до творчої діяльності, в якій має яскравий прояв її індивідуальність. Тому ми розглядаємо творчу активність молодших школярів як педагогічну проблему. Під педагогічними основами творчої активності ми розуміємо такі:

- потреби і інтереси;
- мотиваційна основа;
- самостійність;
- вольові якості особистості;
- наявність високої самооцінки дитини.

Багато дослідників передумовою творчої активності називають самостійність. Активність і самостійність у навчальній роботі взаємопов'язані поняття. Тому ми говоримо про те, що творча активність обов'язково повинна включати самостійність.

Самостійність особистості характеризується двома факторами: по-перше, знаннями, вміннями і навичками, по-друге, ставленням до процесу діяльності, результатів і умов її здійснення, а також зв'язками, які створюються під час діяльності з іншими людьми. (36; т.3; 78) Самостійність – це насамперед свідоме мотивування дій та їх обґрунтованість, непадданість чужим впливам, прагненням і здатність чинити відповідно до особистих переконань (С.А.Рубінштейн). З усього сказаного можна зробити висновок, що виховання самостійності є необхідною умовою виховання творчої активності.

У будь-якому процесі діяльності існують певні етапи її здійснення, тобто початок, продовження діяльності і її завершення. Загальнолюдський досвід показує, що найтяжчим є саме початок роботи. Для того, щоб почати, потрібен певний поштовх. Ініціативність – теж риса характеру, яка впливає на творчу активність. До того ж, виховуючи цю рису, можна багато чого досягти.

І ще однією умовою розвитку творчої активності є наявність високої самооцінки тобто створення достатньої впевненості в своїх силах, розумових можливостях. Саме він висунув парадоксальну на перший погляд вимогу до вчителя "Успіх учня повинен бути не кінцем роботи, а її початком." Психологи, вивчаючи зв'язок самооцінки з допитливістю, прийшли до висновку, що у студентів з низькою самооцінкою значно знижується пізнавальна. Засовуючи поняття "творча активність", ми зупинилися на психологічних і педагогічних основах її розвитку. Ними є: рівень розвитку творчої уяви та розумових здібностей, рівень сформованості потреб, мотиваційна основа, вольові якості особистості, самостійність, наявність високої самооцінки дитини.

Суть творчої активності як особистісної якості характеризує ставлення людини до творчої діяльності, в якій яскраво проявляється її індивідуальність. Тому ми розглядаємо творчу активність як педагогічну проблему і ставимо на меті розробку педагогічних і практичних впливів, які сприятимуть її комплексному розвитку.

Розглянувши шляхи вдосконалення творчої активності у навчальному процесі, можна вивести такі закономірності ефективності їх застосування:

- необхідною умовою стимуляції творчої активності студентів у творчій навчальній діяльності є забезпечення відповідної творчої атмосфери;
- доброзичливість викладача, відсутність категоричних оцінок і критики на адресу студентів сприяють прояву його творчої активності;
- забезпечення умов для вправ і практичного застосування набутих знань, умінь і навичок;
- використання особистого прикладу творчого підходу до вирішення проблеми;
- забезпечення студента можливості активно ставити запитання;

- дотримуватися позиції консультанта, помічника, залишаючи за собою функцію загального контролю, що дає можливість студентам будувати творчий процес самостійно.

Творча активність – це властивість особистості, тому доцільно і необхідно говорити саме про педагогічні впливи на її формування і розвиток. До педагогічних основ формування творчої активності ми віднесли потреби і інтереси студентів, мотиваційну основу, самостійність та інші вольові якості особистості, наявність високої самооцінки тощо. Суть творчої активності як особистісної якості характеризує ставлення людини до творчої діяльності, в якій яскраво проявляється її індивідуальність. Творча активність не тільки проявляється, але і розвивається у творчій діяльності. Тому ми виходили з того, що слід так організувати діяльність, вдосконалювати творчу активність студентів у навчальному процесі за рахунок впровадження інноваційних технологій, застосування творчих завдань на заняттях.

ДЖЕРЕЛА ТА ЛІТЕРАТУРА

1. Психология. Словарь / Под общ. ред. А.В. Петровского, М.Г. Ярошевского. – 2-е изд., испр. й доп. – М.: Политиздат, 1990. – 494 с
2. Скрипченко О.В. Психічний розвиток учня. – К., 1974.

*Валентина Перегудова
(Бердянськ, Україна)*

ВИКОРИСТАННЯ MACROMEDIA FLASH У РОЗВ'ЯЗАННІ ЗАДАЧ З ТЕОРЕТИЧНОЇ МЕХАНІКИ

Постановка проблеми. Теоретична механіка, як складова технічної механіки, в системі підготовки вчителя технологій є основою для опанування знаннями професійно спрямованих навчальних дисциплін. Загальновідомо, що однією з проблем, які виникають у студентів під час її вивчення, є розв'язання задач.

Аналіз досліджень і публікацій. Проблеми вироблення практичних умінь в ході розв'язання задач присвячені праці таких відомих науковців та методистів П.С. Атаманчука, О.І. Бугайова, В.С. Володарського, С.У. Гончаренка, А.А. Давиденка, Є.В. Коршака, О.І. Ляшенка, Н.Ю. Культіної, В.В. Новікова, В.В. Мендерецького, А.І. Павленка, Г.Б. Редька, О.В. Сергеева та інших. В їх роботах пропонуються різноманітні підходи до пошуків розв'язання задач, розглядаються детальні алгоритми, проте, значна кількість студентів в процесі вивчення технічної механіки має недостатній рівень умінь розв'язання задач.

Мета статті: визначення шляхів оптимізації підготовки вчителя технологій, зокрема, під час розв'язання задач з теоретичної механіки.

Згідно праць Н.Ю. Культіної, В.В. Новікова, вирішити задачу з теоретичної механіки – означає знайти послідовність загальних положень механіки (законів, формул, визначень, правил), використання яких дозволяє отримати те, що вимагається у задачі – відповідь. Процес вирішення будь-яких задач з технічної механіки передбачає наступні дії:

1. Вивчення умов та вимог задачі.
2. Запис умови задачі у буквеному вигляді.
3. Графічне зображення процесу, описаного у задачі.
4. Пошук шляху вирішення.
5. Складання плану рішення.
6. Здійснення рішення.
7. Запис величин, які знаходимо у вигляді формул та обчислення їх значень з необхідною точністю.
8. Перевірка правильності рішення.
9. Оцінка отриманих результатів.
10. Аналіз процесу вирішення задачі та відбір інформації, яка корисна для подальшої діяльності [1].

Правильне та раціональне виконання зазначених дій вимагає певної системи знань як розділів механіки, до яких відноситься конкретна задача, так і отриманих раніше знань з фізики, математики та інших навчальних дисциплін.

Загальновізвано, що навчання студентів вирішенню задач статички, розпочинається з ознайомленням із задачами на плоску збіжну систему сил (ЗСС).

Задачі зазначеного типу можна вирішити трьома способами: графічним, графоаналітичним та аналітичним. Перший та другим способи використовуються у тому випадку, коли на тіло, що досліджується у задачі діє не більше трьох сил. У обох випадках для вирішення задачі будується силовий замкнений трикутник. Аналітичний спосіб для вирішення таких задач застосовується, коли на тіло, що досліджується, діє більше трьох сил. У цьому випадку згідно умов рівноваги плоскої ЗСС ($\sum X_i=0$; $\sum Y_i=0$) складаються два рівняння рівноваги, з яких і знаходять невідомі сили.

Помилка у напрямі вектору реакції тієї чи іншої в'язі на розрахунковій схемі в цьому випадку виявляється за знаком величини, що отримали. Якщо вектор на схемі було спрямовано вірно, то знайдене зусилля буде мати знак (+), якщо невірно (-).

В.Н.Сорокін рекомендує на занятті присвяченому зазначеній темі навчати студентів:

- складати найпростіші розрахункові схеми;
- замінювати дію в'язей на розглянуті тіла, силами їх реакцій;
- будувати силові трикутники при вирішенні завдань графоаналітичним способом;
- складати рівняння рівноваги в проекціях сил на координатні осі [3].

Ознайомившись з вітчизняними та зарубіжними дослідженнями, які присвячено проблемі вирішення задач з теоретичної механіки, ми виокремили ряд умов, які дозволяють підвищити ефективність навчання студентів на практичних заняттях з технічної механіки:

1. детальний аналіз кожної фрази, кожного слова у словесному формулюванні задачі, бо лише у ході аналізу можливо виявити нові якості об'єкта, нові співвідношення між елементами задачі;
2. стислий запис умов та вимог дозволяє відтворити загальну картину, подану у задачі, допомагає утримати у пам'яті вихідні дані, сприяє усвідомленню прямо заданих у тексті залежностей;
3. схематичне зображення задачі, яке постає не лише у ролі наочного представлення конкретного змісту задачі та наведених залежностей, а й допомагає виявити приховані залежності між величинами;
4. необхідність постійно мати перед собою умови задачі, Д.Пойа відзначає: «Я читаю умову задачі, дивлюсь на неї, ще раз читаю – до тих пір, поки до голови не прийде рішення» [2];
5. здійснюючи план вирішення, необхідно обґрунтовувати правильність кожного свого кроку, тобто вміти довести: чому лише це правило (закон, принцип, теорема) повинно бути використано у цьому конкретному випадку;
6. графічна схема повинна відображати процеси та явища у динаміці. Для цього зазвичай роблять два і більше рисунків: один, відповідно до початкових умов, а другий – по вирішенню, при необхідності слід відображати й проміжні етапи рішення [3].

Враховуючи зазначені умови, нами було розроблено навчальний програмний засіб (НПЗ) «Задача», який призначено для використання на практичних заняттях з технічної механіки у студентів II курсу технологічного напрямку підготовки факультету фізико-математичної і технологічної освіти. Зазначений НПЗ розроблено у середовищі Macromedia Flash Professional 8, що являє собою мультимедійну платформу, яка використовується для створення векторної анімації, що дозволяє застосовувати у навчанні технологію анімаційного моделювання [4].

На першому (титальному) слайді НПЗ «задача», відображено назви: дисципліни «Технічна механіка», розділу «Статика» та типу задачі «Плоска система збіжних сил», а також умова задачі та загальне креслення до неї.

На другому слайді відображено умову задачі та форму для стислого її запису. Умова задачі відображена таким чином, щоб звернути увагу студентів на головні складові задачі; для цього розташовані кнопки, після натискання, яких на екрані у формі стислого запису з'являються запис зазначеної величини, що відповідає загальноприйнятим літерним позначенням, з відповідними одиницями вимірювання. Також на екрані, у зоні для креслення, з'являється схематичне зображення величини з її літерними позначками.

Слід відмітити, що Н.Ю. Кульгіна відмічає, що якщо за допомогою стислого запису та схематичного зображення до задачі можна повністю відновити первісний її текст, то вважається, що умову та вимоги до задачі ми зрозуміли правильно.

Після завершення детального аналізу умови задачі на екрані ми бачимо стислий запис та її схематичне зображення.

Підхід до пошуку рішення задачі за допомогою системи послідовно і цілеспрямовано поставлених питань дозволяє формувати відразу дві важливі якості: умінням вирішувати нестандартні завдання та умінням грамотно ставити запитання. Результатом роботи над цим етапом рішення повинен бути план вирішення задачі.

Наступний етап вирішення задачі – здійснення плану, правильне та грамотне оформлення рішення. Якщо на попередньому етапі при пошуку способу рішення та складанні його плану для досягнення мети можна й потрібно було спрямувати всі інтелектуальні здібності: здогад, інтуїцію, досвід, знання та різного роду міркування, то при здійсненні плану на третьому етапі застосовуються чіткі наукові знання і суворі логіка. Тут повинна панувати логічна послідовність науково обґрунтованих дій. Здійснюючи рішення, необхідно обґрунтовувати правильність кожного «кроку».

Для виконання зазначеної умови розроблений програмний засіб до кожного з підпунктів має детальні пояснення та роз'яснення. Наприклад, у пункті 1.1. (рис. 1) не лише стверджується, що лінія дії R_D відома, вона співпадає зі стрижнем CD, а й обґрунтовується, «бо стрижень навантажений лише двома силами у точках C та D (вага стрижня не враховується). Згідно аксіоми ці сили рівні за модулем та спрямовані вздовж CD у різні боки».

Також по тексту рішення розміщено кнопки, після натискання яких, на схемі відображаються відповідні побудови або зміни, що дозволяє більш детально та послідовно продемонструвати хід рішення, також є можливість декілька разів повторити певні дії та додаткові побудови.

<p>Дано: $F=5\text{кН}$, $AC=2\text{м}$, $CB=1\text{м}$, кут $DCB = 45^\circ$. $R_A=?$ $R_D=?$</p> 	<p>План рішення:</p> <ol style="list-style-type: none"> 1. Знайдемо точку перетину (т. О) ліній дії двох сил, напрямки яких відомі. Визначимо лінію дії третьої сили..... 2. Побудуємо силловий трикутник..... 3. Виявимо напрямки реакцій опор R_A та R_D..... 4. Визначимо числові значення сил реакцій опор..... 5. Примітка.....
--	--

Рис. 5. Слайд з планом вирішення задачі

<p>Дано: $F=5\text{кН}$, $AC=2\text{м}$, $CB=1\text{м}$, кут $DCB = 45^\circ$. $R_A=?$ $R_D=?$</p> 	<p>План рішення: (1) (2) (3) (4) (5)</p> <p>I. Знайдемо точку перетину (т. О) ліній дії двох сил, напрямки яких відомі. Визначимо лінію дії третьої сили.</p> <p>1.1. На стрижень АВ діють три сили: задана сила F; реакція R_A (шарніра А) та реакція R_D (стрижня CD). При цьому лінія дії R_D відома, вона співпадає зі стрижнем CD, бо стрижень навантажено лише двома силами у точках С і D (вага стрижня не враховується). Згідно аксіоми ці сили рівні за модулем та спрямовані вздовж CD у різні боки.</p> <p>1.2. Подовжимо лінію дії сили F до перетину з лінією дії сили R_D. Точку перетину позначимо, як O.</p> <p>1.3. Напрямок реакції у шарнірі А визначимо за теоремою про три сили. Лінії дії сил F, R_A та R_D перетинаються у точці O. Отже, AO - лінія дії сили R_A. Ми визначили лише лінії дії R_A та R_D, тому вектори на кресленні не позначимо, доки з силлового трикутника не визначимо їх напрямки.</p>
--	--

Рис.1

Слід зазначати, що розроблений навчальний програмний засіб можна використовувати, як під час аудиторної роботи студентів, тобто на практичних заняттях, так і під час їх самостійного навчання завдяки:

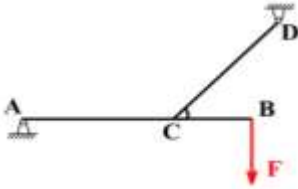
- міжплатформеності (можливість використання на будь-якій апаратно-програмній платформі);
- легкості керування (усі кнопки необхідні для керування мають вигляд окремих елементів та однакові по всій програмі);
- детальному обґрунтуванню кожної дії, пункту та підпункту плану.

Висновки. Використання Macromedia Flash, зокрема, розроблений навчальний програмний засіб «Задача», в процесі розв'язання задач з теоретичної механіки дозволяє:

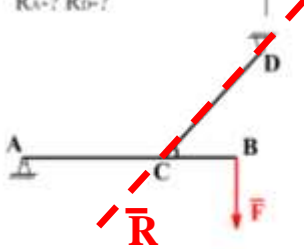
- активізувати навчальну діяльність студентів, шляхом впровадження у навчальний процес інформаційно-комунікаційних технологій;
- підвищити наочність, за рахунок використання анімаційного моделювання;
- оптимізувати навчальний процес в цілому;
- продемонструвати студентам, як майбутнім педагогам, можливості та особливості застосування інформаційно-комунікаційних технологій у навчальному процесі.

ДЖЕРЕЛА ТА ЛІТЕРАТУРА

1. Культина Н.Ю., Новиков В.В. Как решать задачи по теоретической механике / Н.Ю. Культина. – Нижний Новгород: Нижегородский госуниверситет, 2010. – 60 с.
2. Пойа Д. Как решать задачу. / Д. Пойа. – М.: Учпедгиз, 1961. – 208 с.
3. Сорокин В.Н. Краткий курс теоретической механики: в теории, задачах и плакатах: учебник / В.Н. Сорокин. – М.: Интер, 2005. – 600 с.
4. Уотролл Э., Гербер Н. «Эффективная работа во Flash MX / Э. Уотролл. – СПб.: Питер; Киев: ВНУ, 2003. – 720 с.

*Руслан Писанчин
(Ужгород, Україна)*

ВИКОРИСТАННЯ МЕТОДУ ДИСКУСІЇ У ВИКЛАДАННІ АНГЛІЙСЬКОЇ МОВИ НА ФАКУЛЬТЕТІ ТУРИЗМУ

Постановка проблеми та її визначення. Педагогіка вищої школи зараз базується не на інформаційному повідомленні знань, а на організації самостійної роботи студента. Викладач повинен розвивати нестандартне мислення студентів. Перевага надається педагогічним прийомам, які сприяють розвитку творчого мислення. Самостійне вирішення філологічних задач проблемного характеру сприяє розвитку творчих можливостей студентів. Випускник сьогодення повинен відповідати вимогам сучасного ринку праці. Він має володіти глибокими знаннями, практичними вміннями та навиками. Міжнародні обставини сучасного періоду зумовили нові вимоги до володіння іноземними мовами і тим самим визначили деякі принципи та параметри нових методів навчання, як, наприклад, інтерактивних.

У наш час перед викладачами іноземної мови в немовному вузі гостро стоїть проблема пошуку шляхів посилення пізнавального інтересу студентів до вивчення мови, закріплення позитивної мотивації у процесі навчання. Однією з можливостей вирішення цієї проблеми є застосування технології інтерактивного навчання. Інтерактивність від латинської *inter* – між і *actio* – дія – це одна з характеристик діалогових форм процесу пізнання. В наш час інтерактивність набуває все більш вагомого значення. Інтерактивне навчання змінює звичні форми на діалогові, основані на взаємодії та взаєморозумінні. Технологію інтерактивного навчання можна визначити як *сукупність способів цілеспрямованої міжсуб'єктної взаємодії педагога та студентів, послідовна реалізація яких створює оптимальні умови для їх розвитку.*

Огляд педагогічної літератури показує, що сутність інтерактивного навчання висвітлено у працях Н. Балицької, Г. Волошиної, О. Глотова, Н. Побірченко, О. Пометун, Л. Пироженко та ін. Теоретичні й практичні аспекти використання інтерактивних технологій і методів навчання у вищих навчальних закладах представлені в роботах В. П. Беспалько, В. І. Євдокимова, М. В. Кларіна, О. М. Пехоти, Л. В. Пироженко, Є. І. Пометун, Г. К. Селевко, В. В. Серікова, С. А. Сисоевої, І. С. Якиманської та інших вітчизняних і зарубіжних учених. Інтерактивні технології навчання розглянуті в роботах Б. Г. Ананьєва, Л. С. Виготського та ін. Проблемам інтерактивного спілкування присвячені наукові праці М. М. Богомолової, Р. С. Немова, Б. Ф. Ломова, Л. А. Петровської, Л. І. Уманського тощо. Класифікацію інтерактивних методів навчання ми знаходимо в дослідженнях Є. Я. Голанта, Л. Н. Вавилова, Т. С. Паніна. Особливості використання інтерактивних методів навчання знайшла своє відображення у наукових роботах таких учених, як Н. Азарова, І. Бех, Н. Матвєєва, Л. Ніколаєва, О. Панченко, Н. Стецюра та інших, але не проводилося дослідження застосування цього методу при вивченні іноземної мови на окремих факультетах, що й окреслило основну мету цієї статті.

Актуальність статті зумовлена відсутністю комплексного аналізу застосування інтерактивного методу у вивченні іноземних мов на різних факультетах.

Мета цієї статті – висвітлити роль інтерактивного методу вивчення англійської мови на факультеті туризму.

Завдання дослідження полягає у вивченні впливу інтерактивних технологій на рівень пізнавальної активності студентів

Матеріалом дослідження стала інтерактивна технологія як засіб активізації пізнавальної діяльності студентів.

Виклад основного матеріалу та отримані висновки.

Інтерактивні технології навчання включають чітко спланований очікуваний результат навчання, окремі інтерактивні методи, засоби та форми навчання, що стимулюють процес пізнання, розумові і навчальні умови й процедури, за допомогою яких можна досягти запланованих результатів [13, с. 230].

Що стосується класифікації інтерактивних методів навчання, то в цьому питанні існує також багато різних точок зору. Наприклад, Т. С. Паніна і Л. Н. Вавилова поділяють інтерактивні методи на дискусійні, ігрові, тренінгові [10, с. 11].

Метою застосування інтерактивних методів навчання є: формування мотивованого інтересу до англійської мови; створення умов для розвитку мовленнєвої компетенції студентів у різних видах мовленнєвої

діяльності, яка веде до взаєморозуміння, взаємодії, та спільного вирішення загальних проблем. Під час навчання за такою моделлю використовують ділові та рольові ігри, дискусії, мозковий штурм, фронтальне опитування, круглий стіл, дебати. Позитивними сторонами інтерактивних методів є те, що вони розширюють пізнавальні можливості студента, дають, як правило, високий рівень засвоєння знань, полегшують контроль, створюють партнерство між викладачем і студентами.

У контексті інтерактивного навчання знання набувають іншої форми. Оскільки студенти отримують їх *не у вигляді вже готової системи від педагога, а в процесі своєї активності*. **Викладач повинен створювати умови, в яких студент буде сам відкривати та впорядковувати знання. Слід зауважити, що лідирують методи і технології, які створюють атмосферу, за якої студент почуває себе комфортно і вільно; стимулюють інтереси студента, розвивають у нього бажання на практиці застосовувати іноземну мову; стимулюють його мовні, когнітивні, творчі здібності; активізують студента, даючи йому можливість стати головною діючою особою навчального процесу.**

У нашій статті ми розглядатимемо активні інтерактивні методи, зокрема дискусійний. Дискусійний метод є одним з видів активних методів навчання іноземної мови. Метод полягає в тому, що учасникам задається ситуація певних психологічних відносин, які пропонується розглянути з точки зору вибору певного типу поведінки: найбільш доцільного, найбільш ймовірного і допустимого. Метод будується на типових прикладах, тобто вчить застосовувати теоретичні правила граматики, вимови та лексики на практиці, і в той же час він дозволяє учасникам аналізувати конкретні ситуації та виявляти помилки. Метод навчання у дискусії – важливий засіб пізнавальної діяльності учнів у процесі навчання, бо дискусія – широке публічне обговорення спірного питання. Дискусія сприяє розвитку критичного мислення, дає змогу визначити власну позицію, формує навички відстоювання своєї особистої думки, поглиблює знання з даної проблеми. Визначені головні організаційно-педагогічні основи, які є спільними для будь-яких видів дискусії:

- проведення дискусії необхідно починати з висування конкретного дискусійного питання (тобто такого, що не має однозначної відповіді і передбачає різні варіанти розв'язання);
- у центрі уваги має бути ймовірний перебіг дискусії;
- усі твердження студентів мають супроводжуватися аргументацією, обґрунтуванням;
- дискусія може вирішуватись як консенсусом, так і збереженням існуючих розбіжностей між її учасниками.

У ході нашого дослідження був проведений експеримент, до якого було залучено кілька десятків студентів факультету туризму різних років навчання (1-4 курси). Експеримент охоплював усі заняття з англійської мови, які включали вивчення лексики та розмовної мови, і проводилися тричі на тиждень по дві академічні години протягом року.

Використовуючи метод дискусії на заняттях з англійської мови, ми спонукали студентів усвідомлювати свої власні припущення, ідеї, питання, які виникають у процесі дискусії, слухати один одного, знаходити аргументи або підтвердження власних ідей та переконань, не наполягали на тому, щоб студенти аналізували, обговорювали питання до тих пір, поки не отримають на них відповіді, використовували вправи, показуючи зв'язки, що існують між теоретичною і практичною частинами, заохочували студентів думати самостійно, підтримували кожного студента навіть у випадку, якщо ідеї та думки окремого студента переставали цікавити, не маніпулювали бесідою, діалогом, дискусією з метою, нав'язування своєї точки зору. Найбільшою проблемою є вибір теми дискусії, адже саме від неї залежить рівень активності студентів та ступінь їхньої зацікавленості. Звичайно ж, найбільшою мотивацією до участі у дискусії є зацікавленість у її темі, тому перед обговоренням студентам можна запропонувати декілька тем на вибір, щоб вони самі мали змогу дискутувати на найактуальніші для них теми. Коли предмет дискусії стосується професійно-орієнтованої теми і головною проблемою є недостатня проінформованість студентів, то в такому випадку теми для дискусії оголошуються заздалегідь, щоб і студенти, і викладач мали змогу провести необхідні дослідження. Найважливішим пунктом на шляху отримання високих показників є чітко сформульований план проведення дискусії та тематично орієнтоване інтерактивне забезпечення, а також бажання студентів і викладача досягти хороших результатів. У результаті експерименту виявилось, що відсоток засвоєння знань у ході дискусії становить близько 75%, що вказує на те, що дискусії стимулюють пізнавальний інтерес студентів, підвищуючи продуктивність навчального процесу, а також сприяють розширенню світогляду, закріпленню, актуалізації накопичених раніше знань, оволодінню новими.

Використовуючи технологію інтерактивного навчання, ми дійшли висновку, що цей метод вивчення іноземної мови формує і вдосконалює загальну культуру спілкування та соціальної поведінки в цілому і допомагає студентам практично оволодіти іноземною мовою. Інтерактивні методи розвивають комунікативні вміння та навички. Використання дискусійних методів під час вивчення іноземної мови є чудовим інструментом для вдосконалення розмовної англійської мови, розвитку креативності, а також підвищення соціальної адаптації студентів. Як показало дослідження, застосування дискусійного методу навчання іноземної мови знімає нервову навантаження у студентів, дає змогу міняти форми їхньої діяльності, переносити увагу на ключові питання теми заняття.

Використання прийомів інтерактивного навчання різними за рівнем розвитку студентами показують, що ці форми за систематичного застосування їх дають змогу кожному студентові відчувати себе в у межах спільної

роботи, формують комунікативну готовність до спілкування в малій групі на заняттях з англійської мови, сприяють становленню активної позиції у навчальній діяльності.

ДЖЕРЕЛА ТА ЛІТЕРАТУРА

1. Баханов К. Що ж таке технологія навчання? // Шлях освіти. – 1999. – №3. – 24 с.
2. Вохрышева Е.В., Стрельников В.Н. Обучение диалогическому взаимодействию на английском языке с помощью новых компьютерных технологий // Вуз культуры и искусств в образовательной системе региона / Электрон. науч. - практ. конф. – Самара, 2001. – С.49-63.
3. Гапонова С.В. Сучасні методи викладання іноземних мов за рубежом // Іноземні мови. – 1998. – №1. – С.24-31.
4. Демьяненко М.Я., Лазаренко К.А., Мельник С.В. Основы общей методики обучения иностранным языкам. – К.: Вища школа, 2004. – 225 с.
5. Дмитренко, Т. А. Методика преподавания английского языка в вузе: учеб. пособие / Т. А. Дмитренко. – М., 2009. – 92 с.
6. Кривчикова Г.Ф. Интерактивне навчання іншомовного писемного мовлення студентів мовних спеціальностей // Іноземні мови. – 2002. – №3. – С.17-20.
7. Корнеева Л.И. Современные интерактивные методы обучения в системе повышения квалификации руководящих кадров в Германии: зарубежный опыт // Университетское управление: практика и анализ. – 2004. – № 4(32). – С. 78-83.
8. Ломанова Ю. В, Лавренко В. Н. Интерактивные методы обучения иностранному языку // Прометей. 2007. – № 8. – С. 91.
9. Панина Т. С. Современные способы активизации обучения / Т. С. Панина, Л. Н. Вавилова. – М. : Изд. центр “Академия”, 2008. – 176 с.
10. Полат Е. С. Теоретические основы составления и использования системы средств обучения иностранному языку для средней общеобразовательной школы. Автореф. докт. диссертация. – М., 1989. – 167 с.
11. Пометун О., Пироженко Л. Интерактивні технології навчання: теорія, практика, досвід. – К., 2002. – 135 с.
12. Пометун О.І. Сучасний урок. Інтерактивні технології навчання: Наук. - метод. посіб. / О.І. Пометун, Л.В. Пироженко; За ред. О.І. Пометун. – К.: А.С.К., 2005. – 192 с.
13. Просяник О.П. Інтерактивне онлайн навчання іноземній мові // Сучасні засоби навчання іноземних мов у вищих навчальних закладах/ Національний університет «Юридична академія України імені Ярослава Мудрого»/ Упорядник – доц. Нестеренко К.В. – Харків: НУ «ЮАУ ім. Ярослава Мудрого», 2013. – С. 88.
14. Свящук, Н.В. Середа. Особливості інтерактивних технологій і методів навчання іноземних мов у немовних ВНЗ // Сучасні підходи до навчання іноземної мови: шляхи інтеграції школи та ВНЗ: Матеріали IV міжнародної конференції (Харків, 25 квітня 2014 року): Тези доповідей. – Харків, 2014. – 189 с.
15. Сучасні освітні технології у вищій школі: Матеріали міжнар. наук.-метод. конф. (Київ, 1-2 листопада 2007 року): Тези доповідей: У 2 ч. – Ч. 2. – К.: Київ. нац. торг.-екон. ун-т, 2007. – 259 с.
16. Шавкиєва Д. Ш. Применение интерактивных методов в процессе обучения иностранным языкам [Текст] / Д. Ш. Шавкиєва, Н. А. Абдукадырова, Д. К. Камалова // Молодой ученый. – 2014. – №10. – С. 450-451.

*Мар'яна Продан
(Київ, Україна)*

СТАВЛЕННЯ РОЗУМОВО ВІДСТАЛИХ ПІДЛІТКІВ ДО МАЙБУТНЬОЇ ПРОФЕСІЇ

На сучасному етапі розвитку суспільства важливою проблемою є пошук нових форм підготовки дітей з проблемами у психофізичному розвитку до активного життя в суспільстві. Успішність процесів адаптації та соціалізації залежить від того, як швидко випускник спеціальної школи зможе пристосуватися до вимог суспільства, до умов існування. Дієвим засобом рішення цієї проблеми є профорієнтаційна робота, яка тісно пов'язана з майбутньою долею учнів, адже після закінчення навчального закладу їхній подальший життєвий шлях залежить від того, наскільки вони адаптуються у сучасному суспільстві та працевлаштуються в ньому.

Вивчення питань змісту й структури загальної профорієнтаційної роботи займалися А. Волковський, М. Виноградова, Е. Вольський, О. Галкіна, А. Голомшток, В. Журавльов, Л. Зюбин, Н. Калугін, Г. Кочетов, Н. Левітін, А. Сазонов, В. Сахаров, В. Симоненко, В. Чебишева, С. Чистякова, Г. Дульнев, В. Бондар, О. Хохліна, І. Кущенко та ін.

Вплив профорієнтаційної роботи на адаптацію та соціалізацію розумово відсталих учнів розглянуто в працях В. Бондара, Т. Власової, О. Граборова, Г. Дульнева, В. Карвяліса, Є. Ковальової, Л. Мирського, С. Чистякова, К. Турчинської, та інших

Професійна орієнтація як комплекс психолого-педагогічних заходів, спрямованих на формування у підростаючого покоління професійних інтересів і схильностей відповідно з особистими здібностями є частиною

виховної роботи спеціальних шкіл для розумово відсталих дітей. Цей процес, здійснюваний в основному в школі, передбачає цілеспрямований вплив на особистість кожного школяра, та спирається, з одного боку, на вивчення учня, з іншого - на розуміння об'єктивних умов, в яких буде здійснюватися його трудова діяльність.

Як зазначає В. Бондар, підготовка дітей з особливостями психофізичного розвитку до майбутньої трудової діяльності – одна з пріоритетних функцій навчально-виховного процесу спеціальної школи [1, с.35].

Праця в спеціальних закладах освіти розглядається як один із провідних засобів корекції порушень фізичного й розумового розвитку дітей на всіх етапах їхнього шкільного навчання, як умова виховання і розвитку якостей особистості, як методичний прийом при вивченні окремих предметів навчального плану, як засіб професійної освіти та підготовки дітей до майбутньої трудової діяльності. Як зауважив І. Єременко включення розумово відсталих учнів в процес праці створює благополучні умови для корекції і розвитку сенсорної, мисленнєвих і виконавчих функцій [4, с.192].

Правильно вибрана професія сприяє досягненню найбільшої результативності в трудовій та соціально-корисній діяльності, а задоволення результатами своєї праці дає можливість максимально розвиватися, коригувати недоліки у цій діяльності [7, с. 205].

У самостійному житті розумово відсталі випускники допоміжної школи часто стикаються з проблемами, які їм важко подолати самостійно, зокрема: працевлаштування, можливість витримати конкуренцію в умовах ринкової економіки, володіти достатнім рівнем трудових умінь та навичок. Тому важливим є питання як організувати профорієнтаційну роботу, щоб сформувати в учнів справжній інтерес до професії, бажання досконалого оволодіння нею, прагнення активно та плідно працювати за обраною спеціальністю.

З метою вивчення інтересу та ставлення розумово відсталих учнів до професій, ми провели констатувальний експеримент, в якому взяли участь 54 розумово відсталі учні спеціальної школи-інтернату №10 м. Кисва.

Аналіз результатів констатувального експерименту показав, що від молодших до старших класів знання розумово відсталіх учнів про професії значно підвищується, а коло професій, які приваблюють учнів, виходить за межі професій, якими вони оволодівають в школі. Проте змінюється й інтерес учнів до професій. Так у 6-у класі дітям подобаються ті професії, з яким їх знайомлять на початку професійно-трудового навчання, а у 9-у класі цей інтерес значно знижується. Відповідаючи на питання про те, як школярі відносяться до професій, з якими їх знайомлять вчителі: швачка, столяр, маляр – 77% учнів 6-го класу виявили інтерес і позитивне ставлення до цих професій, 23% учнів 6-го класу відповіли, що ці професії їм не до вподоби, і вони мріють бути продавцями (вчителями і т.п.). 7% шестикласників виявили байдуже ставлення до майбутньої професії. У відповідях розумово відсталіх учнів 9-го класу відмітився знижений інтерес до швейної, малярної та столярної справи. Незначна кількість учнів 9-го класу (20%) бажають працювати за професіями, обраними у школі. Більшість з них (75%) мріють працювати за іншими професіями (автомеханік, лікар, бармен, вчитель, директор, актор, бізнесмен та ін.), 5% дев'ятикласникам байдуже, ким працювати.

Виходячи із отриманих даних, ми вирішили за потрібне визначити рівень професійної компетентності учнів. Дітям була запропонована анкета «Твоє професійне майбутнє». За її допомогою ми визначали рівень обізнаності дітей у професіях, а також причину їх вибору. Рівень поділявся на три шкали: високий, середній, низький. Анкета містила 10 питань з варіантами відповідей, дітям необхідно вибрати один з варіантів.

Результати досліджень відображені на рисунку 1.



Рис. 1.

Проаналізувавши відповіді анкети ми дійшли висновку, що для даної категорії дітей такий результат є очікуваним, але далеко не найкращим, оскільки лише 1% має достатньо високий рівень обізнаності, середнім рівнем знань володіє 45% опитаних; достатньо значний коефіцієнт дітей з низьким рівнем знань про професії, а це означає, що в силу своїх особливостей 54% опитаних можуть не працевлаштуватися або не вибрати їм доступну професію.

Аналіз отриманих даних дозволив зробити висновки та визначити, що впливає на зниження ефективності профорієнтаційної роботи з розумово відсталими школярами:

- значний відрив від загального корекційно-виховного процесу;
- заміна постійної цілеспрямованої роботи епізодичними трудовими завданнями;
- некомпетентність керівництва даного процесу;
- несформованість в учнів інтересу, мотиваційної готовності до професійної діяльності;
- неефективне використання часу, відведеного програмою для продуктивної діяльності;
- недостатність оснащення реквізитами, майстернями в школі.

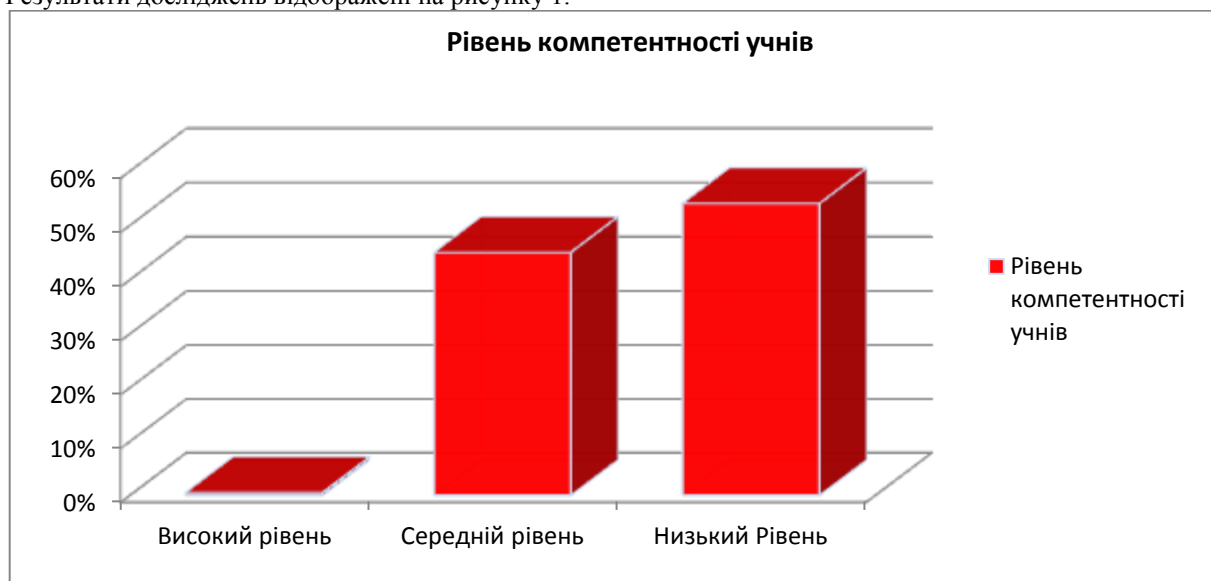
Отже, результати констатувального експерименту свідчать про зниження інтересу до професій розумово відсталих учнів в старших класах, які вони отримують у школі, а також згасає бажання працювати за одержаною професією. Дослідивши рівень обізнаності про професії, ми виділили три рівні дітей щодо професійної компетентності.

У школах для розумово відсталих дітей профорієнтаційна робота проводиться недостатньо, тому в учнів поступово в процесі навчання знижується інтерес до оволодіння професіям, які опановують в школі.

ДЖЕРЕЛА ТА ЛІТЕРАТУРА

1. Бондарь В. И. Трудовое обучение во вспомогательной школе: пособие / В. И. Бондарь, Е. А. Билевич, Е. И. Теплицкая. – К.: Рад школа, 1981. – 95 с.
2. Бородкин В. И. Формирование профессиональных представлений как элемент профессиональной ориентации / В. И. Бородкин // Психологическая подготовка школьников к труду: сб. науч. трудов. – Минск, 1986. – С. 53-61.
3. Еременко И. Г. Олигофренопедагогика – 1985. – К.: Рад. школа. – 326 с.
4. Карвялис В. Ю. К вопросу о трудоустройстве и трудовой деятельности выпускников специальных школ / В. Ю. Карвялис // Дефектология. – 1984. – №2. – С. 9-17.
5. Кот М.З. Теорія і методика виховної роботи: навчальний посібник : видання друге: перероблене і доповнене. – К.: Видавництво НПУ імені М.П. Драгоманова, 2013. – 245 с.
6. Кравець Н. П. Володіння виробничою лексикою – важлива умова успішної професійної адаптації випускників / Н. П. Кравець // Проблеми молоді: Тези доповідей і повідомлень науково-практичної конференції. Ч. I. – Рівне, 1993. – С. 37-42.
7. Мерсиянова Г. Н. О воспитании в учащихся вспомогательной школы умения самостоятельно работать в процессе профессионального трудового обучения / Г.Н. Мерсиянова // Специальная школа. – 1961. – Вып. 3. – С. 64-72.
8. Турчинская К. Н. ПрофорIENTATION во вспомогательной школе / К.Н. Турчинская. – К.: Рад. школа, 1976. – 128 с.

Науковий керівник – кандидат педагогічних наук, доцент Н.П.Кравець

*Ёркиной Рахимова, Раънохон Ахмаджонова, Собиржон Абдуллаев
(Фергана, Узбекистан)*

INNOVATSION TA'LIMNING O'QUV JARAYONIDA QO'LLANISHI

Hozirgi kunda innovatsion usullar ta'lim tizimida olib borilayotgan tub islohotlar yo'nalishining bosh harakatlantiruvchi kuchi hisoblanadi. Innovatsion ta'lim shunday bilimlar sohasiki, bunda insonparvarlik, bilimga chanqoqlik, Vatanga muhabbat, ma'naviy va ruhiy barkamollik tizimli ravishda shakllantiriladi. Innovatsion texnologiyalarni ta'lim jarayoniga tadbiiq etish uchun o'qituvchi albatta quyidagilarga e'tibor berish zarur:

1. Dars jarayonida, ta'lim-tarbiyada o'quvchi asosiy harakatlantiruvchi kuch, ta'lim jarayoninig sub'ekti bo'lishiga erishish.

2. O'qituvchi o'quvchini ehtiyoj tug'dirish, muhit yaratish va undan ma'suliyatli foydalanishga o'rgatish.

3. Darsning ta'limiy, tarbiyaviy va rivojlantiruvchi, kasbga yo'llovchi maqsadlarini amalga oshirishda o'quvchi va o'qituvchi hamkorligini ta'minlash.

Bulardan kelib chiqadiki, innovatsion texnologiya qanday qilib, qanday usullar bilan ta'lim jarayoniga tadbiiq etilsa, natija albatta yaxshi bo'ladi va o'quvchilarda quyidagilarni shakllantiradi:

- o'quvchining talabi, moyilligi, istak-xohishi, uning imkoniyatlari darajasida qondiriladi;

- o'quvchining o'quv mehnatiga ma'suliyati, javobgarligi va burchi oshadi;
- bilimlarni mustaqil egallash malakasi shakllanadi;
- shaxsning jamiyatda o'z o'rnini tezroq topib olishga muhit yaratiladi.

Har bir fanning o'qitishning o'ziga xos xususiyatlari bo'lib, mahoratli, ijodkor o'qituvchi innovatsion texnologiyalarni ham shu fanga moslashtira oladi. Bunda innovatsion texnologiyarni usullarini bilish katta ahamiyatga egadir. Quyida ana shu usullardan ba'zilarini keltirib o'tmoqchimiz.

1. **“Tayanch signallar”**. Bu usulda yangi mavzu yuzasidan tayanch so'zlar yozib qo'yiladi. O'quvchilar esa ana shu so'zlarga ta'rif beradilar, javob beradilar. O'qituvchi o'zi to'ldirgan holda mavzuni tushuntiradi va o'quvchilar mavzuni to'liq o'zlashtirib oladilar. Ushbu usulni ta'lim jarayonida quyidagicha qo'llash mumkin. Masalan: pedagogika fanida “Pedagogikaning asosiy tushunchalari va kategoriyalari” mavzusi bo'lib, tayanch signallarga ushbu so'zlarni tanlab olib, quyidagi jadvalni to'ldirish topshirig'i beriladi:

Tayanch signallar	Mazmuni	Qo'shimcha ma'lumot
Ta'lim		
Tarbiya		
Ma'lumot		
Faoliyat		

O'quvchilar tayanch iboralarga javob yozganlaridan so'ng, o'qituvchi to'ldiradi, izohlaydi, umumlashtiradi va to'g'ri, to'liq ta'rifini aytadi. O'quvchilar bu ta'riflarni qo'shimcha ma'lumot jadvaliga yozib oladilar.

2. **“Kubik”**. Har tomonlama fikrlash, tasavvur qilish, tafakkur qilish, ko'rsatish, faollikni oshirishga qulay bo'lganligi bilan ajralib turuvchi usul hisoblanadi. Buning uchun qog'ozdan kubik yasab tomonlariga: Buni tasvirlang! Buni taqqoslang! Buni o'xshating! Buni tahlil qiling! Buni salbiy va ijobiy tomonlarini dalillar bilan isbotlang! Degan savollar yozib qo'yiladi. Masalan sinfni 3ta kichik guruhga bo'lib olaman. **1-guruhga qalam, 2-guruhga kitob, 3-guruhga qo'l telefoni** deb yozilgan qog'ozlarni beraman. Ular bu predmetlarni quyidagi savolliklar orqali ta'riflab berishlari kerak:

1. Nomi
2. Tuzilishi
3. Taqqoslang
4. O'xshating
5. Vazifasi
6. Yaxshi va yomon tomonlarini yoritib

Ushbu topshiriqni bajarish uchun vaqt beriladi, muhokama qilinadi va o'qituvchi tomonidan umumlashtiriladi.

3. **“Zig-zag”**. O'z nomidan ma'lumki, bu usulda bilim qirralari har xil bo'lgan bolalar aralashgan sinf 2-3 guruhga bo'linadi va topshiriq beriladi. Pedagogika darslarida bu usulni quyidagicha qo'llash mumkin. Pedagogika fanida “Ta'limning shakllari” mavzusi mavjud bo'lib, bu usulni darsning mustahkamlash qismida olingan bilimlarni mustahkamlash uchun qo'llash mumkin. Masalan: kichik guruhlarga “An'anaviy” ta'lim, “Noan'anaviy” ta'lim, “Masofali ta'limning avval afzalliklari, keyin kamchiliklarini yoritib bering degan topshiriqni berish mumkin. Kichik guruhlar avval afzalliklarini 3ta fikr orqali ko'rsatadilar. Qog'ozlar o'zaro almashiriladi, keyingi guruh ham afzalligi bo'yicha 3ta yangi fikr yozishi kerak. Shu tariqa ushbu ta'limning kamchiliklari ham yuqoridagi tartibda yoziladi, o'zaro almashiladi, oxirida o'qituvchi fikrlarni umumlashtirib, mavzuga yakun yasaydi. Bunda o'quvchilar o'z fikrlarini himoya qilishlariga alohida e'tibor berish lozim.

4. **“Allomalar yig'ini”**. Bu usulni barcha fanlarda qo'llash mumkin. Bunda olimlar va ana shu fanning donishmandlarining fanga qo'shgan hissalarini bilib olish mumkin. Masalan: Pedagogika fanida “Ta'lim qonuniyatlari va uning rivijlanishida buyuk allomalarning qo'shgan hissalarini” mavzusini o'tkazishda qo'llash mumkin. Bunda kichik guruhlar avvaldan shakllantiriladi va ularga quyidagicha topshiriq beriladi. 1-guruh Ibn Sino, 2-guruh Abu Nasr Forobiy, 3-guruhga Abu Rayxon Beruniyning ta'lim jarayoni va uning qonuniyatlari haqidagi fikrlarini topib yozish, tahlil qilish. 3 la guruh tayyorlab kelingan fikrlarni bir-birlari bilan o'rtoqlashadilar, muhokama, mulohaza qiladilar.

5. **“Xazinalar sandig'i”**. Biz kelajak avlodga “Xazinalar sandig'i” ni qoldirmoqchimiz. Qani, kim qanday xazina (bilim, maslahat va h.k.) qoldirmoqchi. Xazinalar sandig'ini to'ldira oldikmi, va h.k.

Har bir o'quvchi yoki kichik guruhlar o'z bilim va maslahatlarini, fanga oid qoidalar, ta'riflar, nasihatlar, jadval, sxemalarni tushunarli holda yozib bilimlar sandig'iga tashlaydilar. Yozuvlar o'qib eshittiriladi, tahlil qilinadi va baholanadi. Bu usul ko'proq ma'lum mavzularni yoki bo'limlarni tugatgandan keyin o'tkazilishi ham mumkin.

6. **“Kimsasiz orolda”**. Faraz qiling kimsasiz orolga tushib qoldik. Barcha fanlar bo'yicha bilimlar asosida yangi hayot, davlat, jamiyat qurmoqchimiz. Xo'sh, qani boiloglar, ximiklar, fiziklar, maorifchilar, iqtisodchilar, siyosatchilarning rolini bilib olaylik va shu asosda davlat quraylik. Bu topshiriq guruhlarga beriladi, vaqt belgilanadi, fikrlar, yangi g'oyalar rag'batlantiriladi. Masalan bu usulni men o'z fanim bo'yicha quyidagicha qo'llayman. Sinf bir necha kichik guruhlarga bo'lib olinadi. 1-guruh biologlar, 2-guruh ximiklar, 3-guruh maorifchilar, 4-guruh siyosatchilar rolini bajaradilar. Bunda yangi g'oyalar, fikrlar alohida rag'batlantiriladi.

7. **“Boshqotirmalar usuli”**. Bu usulda boshqotirma, chaynovord, rebuslardan foydalaniladi. Ayniqsa yangi mavzuni o'tishda o'quvchilar bilimini sinashda bu usul qiziqarliligi, tafakkur va xotirani o'stirishi bilan ajralib turadi. Bu usulni qo'llashda o'qituvchidan ko'p mehnat, ijodkorlik talab etsada, samara yuqori bo'lishi bilan va qiziqarliligi bilan boshqa usullardan farq qiladi.

8. **“Ishbilarmonlik o'yini”**. Ishbilarmonlik o'yinida qaysidir holatlardagi turli ziddiyatlar tahlil qilinadi. Masalan kichik guruhlariga quyidagicha topshiriq berish mumkin:

- 1-guruhga “O'qituvchi-ota ona.
- 2-guruhga “O'qituvchi-direktor”
- 3-guruhga “O'qituvchi-o'quvchi”
- 4-guruhga “O'qituvchi-o'qituvchi”

Birinchi bosqichda ular o'rtasida qanday ziddiyatlar kelib chiqishi mumkinligi yoziladi. Ikkinchi bosqichda esa ana shu ziddiyatlarni oldini olish choralarini ko'rsatiladi. Bu usulni qo'llash orqali o'quvchilarda faollik, ishbilarmonlik va turli vaziyatlardan oqilona chiqib ketish sifatleri shakllanadi.

9. **“Qo'llanmalar bilan ishlash”**. Bu usulda darslik, qo'llanmalar berilib, mavzu e'lon qilinadi va o'quvchilar ma'lum vaqtda mavzuni mustaqil o'rganib olishadi hamda javob berishadi. Bunda o'quvchilar individual, dialog, kichik guruh, jamoa bo'lib ishlashadi. Masalan: Pedagogika fanida “Ta'lim qoidalari va qonuniyatlari” mavzusi yangi bilimlarni berish darsi hisoblanadi. Buning uchun o'quvchilarga “Pedagogika”, “Pedagogika kursi”, “Pedagogika tarixi” darsliklari va “Pedagogikadan amaliy mashg'ulotlar” uslubiy qo'llanmasi tarqatiladi. Mavzu, uning rejasi doskaga yozib qo'yiladi. Kichik guruhlariga rejalar bo'yicha topshiriqlar beriladi. Ushbu usulning afzalligi o'quvchilarda mustaqil o'qib, o'rganish va o'z bilimi ustida ishlash malakalari shakllanib boradi.

10. **“Axborot uzatish”**. Bunda biror mavzu bo'yicha har bir o'quvchi o'z bilganini aytadi, qolganlar uni davom ettiradi. Bu usulni Pedagogika fanida “O'qituvchining kasbiy sifatleri” mavzusini o'tkazishda qo'llash mumkin. Birinchi o'quvchi o'qituvchi qanday kasbiy sifatlariga ega bo'lishi kerakligini o'zining fikri bilan boshlab beradi, bu fikrni keyingi o'quvchi takrorlab, o'zi yangi fikr aytib navbatni keyingi o'quvchiga beradi. Masalan: 1-o'quvchi “O'qituvchi eng avvalo bilimli bo'lishi kerak” deydi, 2-o'quvchi “O'qituvchi bilimli, madaniyatli bo'lishi kerak” deydi. O'yin shu tariqa davom etadi. Oxirida o'qituvchi o'zi yakunlab, fikrlarni xulosalaydi. Bu usulni barcha fanlarga bog'lab o'tkazish mumkin va asosiysi o'quvchilarda ijodiy fikrlash, tafakkur rivojlanadi.

11. **“O'zing uchun qulay joy tanla”**. Ushbu usul sinfda o'tkaziladigan mavzular yuzasidan muammoli savollarni muhokama qilishda va ularning yechimini bahs-munozara orqali topishda yaqindan yordam beradigan usuldir. Buning uchun stollar ustiga “Qarshi emasman”, “Roziman”, “Qarshiman”, “Noroziman” degan so'zlar yozib qo'yiladi. O'quvchilar o'zi tanlagan stol yoniga borib o'tiradi. Masalan: Pedagogika fanida “Tarbiya jarayonining mohiyati mavzusida “Tarbiya jarayonida otalarning o'rni katta” kabi savolni qo'yish mumkin. O'quvchilar o'zlari uchun qulay joyni tanlab o'tiradilar va o'z fikrlarini himoya qiladilar. O'qituvchi umumlashtiradi va xulosalaydi.

Ushbu fikrlardan kelib chiqqan holda, innovatsion ta'limdan kutilgan maqsad nima, uning afzalligi, darsning samaradorligini oshirish tamoyillari nimadan iborat degan savolga quyidagicha hosilalar asosida javob berish mumkin:

1. Innovatsion ta'lim eng qulay va sodda usul.
2. O'quvchini mustaqil fikrlashga o'rgatadi.
3. Ko'p tarmoqli.
4. Esda qolishi kuchli.
5. Bilim boyligini oshiradi.
6. Vaqtdan yutamiz.
7. Darsning samaradorligini oshiradi.
8. Dunyoqarashni, tafakkurni rivojlantiradi.
9. Izlanishga chorlaydi.
10. Har bir o'quvchi bilan individual munosabat paydo bo'ladi.
11. Xotirani kuchaytiradi.
12. Izlanishga chorlaydi.

Albatta, bu usullarni darslarda qo'llash uchun o'qituvchidan eng avvalo bilim va mahorat, tajriba kerak bo'ladi. Bizning Marg'ilon Pedagogika kollejida ham ta'lim jarayonini modernizatsiyalash, o'qituvchilarning kasbiy-innovatsion tayyorgarligiga alohida e'tibor qaratilgan. Bu borada Farg'ona Davlat Universiteti bilan hamkorlik ishlari yo'lga qo'yilgan. Ayniqsa tajribali, yetakchi mutaxassislar tomonidan o'tkazilayotgan seminar, treninglarning tez-tez o'tkazib turilishi yaxshi natijalar bermoqda. O'z ustida tinmay ishlaydigan, ijodkor, o'z fani bo'yicha yangiliklar yarata oladigan ustoz, murabbiylarimiz ham talaygina. Biz ana shunday yaratuvchanlik va ijodkorlik barcha ustozlarimiz faoliyatining asosiy mezonini, maqsadi bo'lib qolishini tilab qolamiz.

*Олександр Рацул
(Кіровоград, Україна)*

КОМП'ЮТЕРИЗАЦІЯ Й ІНФОРМАТИЗАЦІЯ ЯК ВИЗНАЧАЛЬНІ РИСИ ПРОЦЕСУ СИСТЕМНОГО РОЗВИТКУ ІНФОРМАЦІЙНОЇ КУЛЬТУРИ МАЙБУТНІХ СОЦІАЛЬНИХ ПЕДАГОГІВ

При розгляді процесу системного розвитку інформаційної культури (ІК) майбутніх соціальних педагогів з'являються такі терміни, як «комп'ютеризація» й «інформатизація» [1, с. 30].

Комп'ютеризація – це впровадження комп'ютерів у деяку галузь діяльності людей, у тому числі й майбутніх соціальних педагогів, яке супроводжується помітною перебудовою цієї діяльності під впливом комп'ютерів.

Інформатизація – це побудова інформаційного суспільства, посилення ролі достовірного, вичерпного й випереджального знання у всіх галузях діяльності людей, включаючи й майбутніх соціальних педагогів. Комп'ютеризація є однією з головних частин ширшого процесу інформатизації суспільства. Разом зі всебічним розвитком систем зв'язку, вона служить технічним підґрунтям інформатизації суспільства [3, с. 96].

Рівень інформатизації суспільства наразі є одним із основних критеріїв оцінювання ступеня розвитку держави, найважливішим чинником її економічної, політичної та військової могутності. У зв'язку із цим, провідні країни світу надають створенню інформаційної індустрії та використанню сучасних засобів ІКТ винятково великого значення, спрямовуючи на розв'язання цих завдань величезні ресурси й зусилля.

Комп'ютер і засоби ІКТ наразі повсюдно сприймаються, як невід'ємна частина життя. Важливим є те, щоб вони відіграли роль і в самому процесі освіти. Донедавна небагато що з того, що передбачалося у практиці використання комп'ютерів, безпосередньо стосувалося процесу навчання. Тому нині дедалі більшої актуальності набуває процес інформатизації освіти. Наразі інформатика, ІКТ, інтернет-технології мають активно використовуватися у викладанні, вивченні майбутніми соціальними педагогами конкретних дисциплін і в керуванні освітою.

Під ІКТ розуміємо сукупність методів і технічних засобів збирання, організації, зберігання, опрацювання, передавання й презентування інформації, які розширюють знання людей і розвивають їх можливості з керування технічними й соціальними процесами.

ІКТ у царині освіти – це технології навчання, виховання, наукових досліджень і керування, засновані на застосуванні цієї техніки та спеціального програмного, інформаційного й методичного забезпечення.

Інформатизація освіти – це процес підготовки людей, у тому числі й майбутніх соціальних педагогів, до життя в умовах сучасної інформатизованої світової спільноти й підвищення якості професійної підготовки фахівців на ґрунті широкого використання обчислювальної та іншої інформаційної техніки [3, с. 97].

Інформатизація освіти є складником і необхідною умовою інформатизації вітчизняного суспільства.

Бурхливий розвиток обчислювальної техніки справив суттєвий вплив на всі сфери життя суспільства, котре стали називати вже не індустріальним, а інформаційним, й у зв'язку із цим, перед освітою було поставлено такі завдання:

- а) підготовка фахівців для роботи з обчислювальною технікою;
- б) підготовка всього населення до життя й роботи в нових умовах;
- в) використання можливостей комп'ютерів й ІКТ для підвищення ефективності навчання.

Програмно-методичне забезпечення є також одним із основних чинників, які визначають інформатизацію освіти. Педагогічна цінність і якість педагогічних програмних засобів залежить від того, наскільки повно враховується при їх розробленні комплекс психолого-педагогічних вимог, які ставляться до них.

До основних напрямів розвитку інформатизації освіти належить розроблення програмного забезпечення керування освітою на рівні всеукраїнської та місцевої програм.

ІК майбутніх соціальних педагогів, їх знайомство з потенційними можливостями засобів ІКТ й уміння використовувати їх у навчальному процесі – це ще один найважливіший чинник інформатизації процесу навчання. Прийнято виокремлювати три рівня долученості людини до світу інформатики й обчислювальної техніки:

- 1) комп'ютерну обізнаність;
- 2) комп'ютерну грамотність;
- 3) інформаційну культуру.

Комп'ютерна грамотність – це вміння читати й писати, рахувати й малювати, шукати інформацію та працювати з програмами за персональним комп'ютером [3, с. 103].

У свою чергу, під культурою суспільства розуміють сукупність практичних, матеріальних і духовних досягнень, які відбивають історично досягнутий рівень розвитку суспільства й людини та втілюються в результатах продуктивної діяльності.

Одним із найважливіших компонентів культури взагалі наразі стає ІК.

ІК майбутніх соціальних педагогів розглядаємо, як досягнутий рівень організації інформаційних процесів, ступінь задоволення майбутніх соціальних педагогів в інформаційному спілкуванні, рівень ефективності

створення, збирання, зберігання, опрацювання, передавання, презентування й використання інформації, що забезпечує цілісне бачення світу, передбачення наслідків прийнятих рішень.

У кожному з пристроїв і систем, створених людиною, відбуваються процеси збирання й опрацювання інформації. Поява персональних комп'ютерів послужила початком революції у царині накопичення, передавання й опрацювання інформації. Ця революція зачіпає й перетворює не лише галузь матеріального виробництва, а й інтелектуальні сфери життя. Процес переходу від індустріального до інформаційного суспільства охопив наразі всі розвинені країни. Центральне ядро цього процесу складає опрацювання інформації за допомогою засобів ІКТ.

У цій дисертації ми розглядаємо інформацію, як усю сукупність відомостей про навколишній світ, про всі процеси, котрі відбуваються в ньому й які можуть бути сприйняті живими організмами, електронними машинами та іншими інформаційними системами.

Інформація може презентуватися в різному вигляді:

- а) числовому;
- б) графічному;
- в) музичному;
- г) звуковому;
- д) текстовому тощо.

Розуміння сутності поняття «інформація» є найважливішим компонентом ІК людини.

ІК – це вміння розв'язувати завдання за персональним комп'ютером, спілкуватися один з одним і презентувати людям інформацію в різноманітному вигляді.

ІК – це, передовсім, проникнення в сутність процесів опрацювання інформації, причому досить глибоке, щоб можна було легко та швидко розв'язувати різні завдання за персональним комп'ютером, подібно до того, як грамотна людина може вільно читати й писати.

Виокремлюють сукупність обов'язкових умінь і навичок майбутніх соціальних педагогів, які визначають їх ІК, необхідну для ефективного використання засобів ІКТ у навчальному процесі. Майбутні соціальні педагоги мають прагнути до якомога повнішого використання персонального комп'ютера й інших засобів ІКТ, маючи на увазі різні аспекти їх застосування.

ІК майбутніх соціальних педагогів має забезпечувати їм реальну можливість використовувати ІКТ в навчанні різних предметів університетського циклу й у керуванні освітою [4, с. 119].

В підґрунті майбутнього людства лежить концепція взаємозалежного всесвітнього співтовариства, об'єднання наукових знань і практичного досвіду в єдине ціле.

Для успішної реалізації зусиль, спрямованих на формування глобальної інформації, у котрій існуватиме суспільство, орієнтоване на інформацію, унеобхіднюється створення інфраструктури зв'язку, призначеної для розвитку освіти. Велику роль у цьому напрямку відіграють комп'ютерні комунікації, створення освітніх телекомунікаційних мереж. Поява цих мереж в освіті змінює навчальний процес у двох напрямках [2, с. 111]:

- 1) для кожного майбутнього соціального педагога й викладача стають надбанням інформаційні й технічні можливості, котрими володіють наукові й методичні центри всього світу;
- 2) зростає долученість майбутніх соціальних педагогів і викладачів до інформаційних процесів, що дозволяє зробити викладацьку, студентську діяльність набагато активнішою й ефективнішою.

Комп'ютерні комунікації сприяють створенню умов формування в Україні єдиного інформаційного освітнього простору (ІОС).

ДЖЕРЕЛА ТА ЛІТЕРАТУРА

1. Белунцов В. В. Новейший самоучитель по созданию Web-страниц / В. В. Белунцов. – М. : ДЕССКОМ, 2000. – 448 с.
2. Глушаков С. В. Работа в сети Internet: учебный курс / С. В. Глушаков, Д. В. Ломотько, И. В. Мельников. – Харьков : Фолио; М. : АСТ, 2000. – 346 с.
3. Информатика: Энциклопедический словарь для начинающих / [под ред. Д. А. Поспелова]. – М. : Педагогика-Пресс, 1994. – 352 с.
4. Система критериев и показателей эффективности и качества организации учебно-воспитательного процесса в институте / [В. И. Каган и др.]. – М. : Высшая школа, 1982. – 266 с.

*Наталія Романчук
(Миколаїв, Україна)*

УПРОВАДЖЕННЯ ВАРІАТИВНОСТІ ФОРМ І МЕТОДІВ НАВЧАЛЬНОЇ ДІЯЛЬНОСТІ СТУДЕНТІВ У ПРОЦЕСІ ВИКЛАДАННЯ МАТЕМАТИЧНИХ ДИСЦИПЛІН

Постановка проблеми, її зв'язок із важливими науковими та практичними завданнями. Сучасний розвиток вищої освіти України визначається в загальному контексті світових цивілізаційних процесів відповідно до умов європейської інтеграції. Сьогодні суспільство потребує фахівців з чітким логічним мисленням, ґрунтовними математичними знаннями, уміннями бачити і реалізовувати можливості застосування математичних знань у різних сферах професійної діяльності. Останнім часом математична наука стала необхідним інструментарієм для дослідження у всіх галузях науки і техніки. Саме тому актуальним є пошук шляхів удосконалення математичної підготовки студентів вищих навчальних закладів.

Математична освіта є базовою для професійної підготовки спеціалістів у вищих навчальних закладах, оскільки крім фактичних знань з предмету забезпечує формування наукового світогляду, розвиток логічного і абстрактного мислення, вміння створювати математичні моделі у майбутній професійній діяльності.

Аналіз досліджень і публікацій, в яких започатковано розв'язання даної проблеми. Сучасні зміни в економіці, політиці, розвиток новітніх технологій вимагають зміни погляду на роль, сутність, зміст математичної підготовки студентів у вищих навчальних закладах. Вітчизняні вчені проводять активне дослідження проблеми викладання математичних дисциплін у вищих навчальних закладах та займаються пошуком шляхів її розв'язання.

Проблеми вдосконалення математичної підготовки студентів вищих навчальних закладів досліджуються в працях З.В. Бондаренко, О.Г. Євсєєвої, М.Ю. Кадемій, С.А. Крилащук, В.І. Клочко, Т.В. Крилової, Л.Д. Кудрявцевої, Т.С. Максимової, Г.О. Михаліна, В.А. Петрука, М.В. Працьовитого, О.І. Скафи, В.А. Треногіної та ін. Викладання математичних дисциплін, на думку сучасних дослідників, має забезпечувати створення умов для особистісної та професійної самореалізації студентів.

Метою статті є дослідження шляхів упровадження варіативності форм і методів навчальної діяльності студентів у процесі викладання математичних дисциплін.

Виклад основного матеріалу дослідження. Математична освіта, як зазначають сучасні дослідники, займає особливе місце у національній моделі освіти, оскільки розвиває інтелектуальні здібності студента, формує вміння проводити аналогії, логічно обґрунтовувати власну точку зору, творчо застосовувати набуті знання [1; 2]. Тому процес викладання математичних дисциплін, на думку сучасних науковців Ю.А. Галайко, І.М. Залепугіної, Л.С. Попової, Н.Т. Сеннікової, З.І. Слєпкань та ін., має бути організований таким чином, щоб забезпечуючи формування навичок логічного та алгоритмічного мислення, сприяти водночас всебічному та гармонійному розвитку й саморозвитку особистості кожного студента.

Сучасні вчені приділяють значну увагу пошукам шляхів удосконалення математичної підготовки студентів вищих навчальних закладів. Так, О.І. Скафа в своїх дослідженнях поряд з традиційними методами навчання математики акцентує увагу також і на таких, які є характерними для евристичного навчання, основою яких є метод технічного конструювання [6, с. 109].

На ефективності проблемного підходу в процесі викладання вищої математики для студентів інженерних спеціальностей наголошує О.Г. Ровенська та стверджує, що пізнавальний інтерес до вивчення математики розвивається за допомогою розв'язання проблемних ситуацій, що сприяють формуванню зацікавленості в оволодінні майбутньою професією у студентів інженерних спеціальностей [5].

Використання в процесі викладання математичних дисциплін інформаційних технологій досліджує М.Ю. Кадемія. Один із шляхів розв'язання проблеми зниження зацікавленості студентів до вивчення природничо-математичних дисциплін, особливо математики і фізики, дослідниця вбачає в активізації пізнавального інтересу студентів, засобом якої є впровадження інформаційних технологій [3]. Ми поділяємо думку автора щодо необхідності реалізації в процесі вивчення математики суб'єкт-суб'єктних відносин викладача та студента, за яких викладач стає консультантом, порадником, який стимулює активність, ініціативу, самостійність студента.

Використання у процесі викладання математичних дисциплін педагогіки співпраці, в ході якої реалізуються принципи зацікавленості у навчанні та ідеї великих блоків пропонує Т.В. Крилова [4]. Навчання у співробітництві, метод проектів, ситуаційне навчання, з точки зору Ю.В. Триуса, спроможні забезпечити підвищення якості математичної освіти у вищих навчальних закладах [7].

Аналіз проблеми викладання математичних дисциплін у вищих навчальних закладах засвідчив наявність можливості для впровадження інноваційних педагогічних технологій. Зокрема, системна і послідовна реалізація варіативності форм та методів навчальної діяльності студентів сприяє, за нашими висновками, поглибленню позитивних змін у сучасній математичній освіті.

Ефективне впровадження варіативності форм та методів навчальної діяльності студентів у процесі вивчення ними математичних дисциплін забезпечується використанням наступних форм: лекцій-діалогів, проблемних лекцій, лекцій-прес-конференцій. Для проведення лекції-діалогу викладачем готується система

питань, завдяки якій студенти приходять до розуміння й особистісного сприйняття навчального матеріалу. Характерною особливістю лекції-діалогу є тісна пізнавальна та емоційна взаємодія викладача та студента.

На початку проблемної лекції викладачем формулюються проблемні питання, які потребують дослідження та розв'язання. Наприкінці лекції студенти пропонують шляхи розв'язання проблеми, визначеної лектором, та формулюють власні проблеми, після чого відбувається їх обговорення, перевірка отриманих результатів, зіставлення їх із початковою гіпотезою, систематизація й узагальнення отриманих знань, обговорення роботи. У ході лекції-прес-конференції після вступної доповіді викладача заслуховуються доповіді «прес-центру», після чого студенти ставлять запитання, на які відповідають один або декілька членів «прес-центру». Кінцевим етапом лекції є обговорення та підведення її підсумків.

Ефективними в процесі викладання математичних дисциплін визначаємо такі методи:

- діалогічні методи викладання навчального матеріалу (бесіда, пояснення, дискусія, консультування);
- методи стимулювання та мотивації учіння (пізнавальні, ділові педагогічні ігри, заохочення);
- пошуково-творчі методи (евристичні, проблемні, дослідницькі);
- методи дослідження інформаційних джерел (планування, конспектування);
- контрольно-оцінкові методи (попередній екзамен, усна доповідь, усне обговорення, тестування, творча контрольна робота).

Упровадження варіативності форм та методів навчальної діяльності студентів вимагає врахування наступних специфічних особливостей: математична наука побудована за строгими законами логіки, а тому вимагає у процесі її засвоєння чіткого логічного мислення, яке розвивається в процесі вивчення математики; ґрунтовне розуміння матеріалу математичних дисциплін забезпечується їх практичним спрямуванням, через яке відбувається осмислення теоретичних знань та професійна орієнтація.

Висновки. Таким чином, необхідність реформування системи освіти України, її вдосконалення і підвищення рівня якості є найважливішою соціокультурною проблемою, яка значною мірою обумовлюється процесами глобалізації та потребами формування позитивних умов для індивідуального розвитку людини, її соціалізації та самореалізації у світі. Тому реалізація ідей та принципів державної політики в галузі освіти обумовила необхідність дослідження проблем викладання математичних дисциплін та пошуку шляхів удосконалення математичної підготовки студентів вищих навчальних закладів. Дотримання викладачами основних гуманістичних принципів в процесі реалізації математичної підготовки у вищих навчальних закладах, зокрема впровадження варіативності форм та методів їх навчальної діяльності, за нашими висновками, дає змогу враховувати особистісні потреби, запити, домагання, суб'єктивний досвід студентів, що позитивно впливає на результати навчання, сприяє налагодженню відносин, створенню доброзичливого емоційного клімату в колективі, забезпечує умови для особистісного та професійного саморозвитку студентів.

ДЖЕРЕЛА ТА ЛІТЕРАТУРА

1. Галайко Ю.А. Психолого-педагогічні передумови навчання математичним дисциплінам студентів менеджерських спеціальностей / Ю.А. Галайко // Дидактика математики: проблеми і дослідження : Міжнар. збірник наукових робіт. – Вип. 23. – Донецьк: Фірма ТЕАН, 2005. – С. 35-39.
2. Залепугіна І.М., Попова Л.С., Сеннікова Н.Т. Сучасні проблеми методики викладання вищої математики в технологічних університетах // Матеріали ІХ Міжнародної конференції імені М. Кравчука. – 2002. – 501 с.
3. Кадемія М.Ю. Інноваційні технології у викладанні фізико-математичних дисциплін / М.Ю. Кадемія // Сучасні інформаційні технології та інноваційні методики навчання у підготовці фахівців: методологія, теорія, досвід, проблеми // 36. наук. пр. – Випуск 36. – Київ – Вінниця: ТОВ фірма «Планер», 2013. – С. 25-28.
4. Крилова Т.В. Професійно орієнтоване навчання математики у технічному вузі – першочергова задача сьогодення / Т.В. Крилова, П.О. Стебляк // Вісник Черкаського університету. Науковий журнал. Педагогічні науки. – 2008. – № 127. – С. 98-101.
5. Ровенська О.Г. Проблемний підхід у викладанні вищої математики для інженерних спеціальностей / О.Г. Ровенська // Дидактика математики: проблеми і дослідження: Міжн. збірник наукових робіт. – Донецьк: Вид-во ДонТУ, 2011. – Вип. 35. – С. 49-52.
6. Скафа Е.И. Теоретико-методические основы формирования эвристической деятельности при изучении математики в условиях внедрения современных технологий обучения : дисс. на соискание уч. степени д-ра пед. наук : спец. 13.00.02 “Теория и методика обучения” / Елена Ивановна Скафа. – Донецк, 2004. – 479 с.
7. Триус Ю.В. Методика використання пакету Maple 7 для розв'язання екстремальних задач / Ю.В. Триус // Теорія та методика навчання математики, фізики, інформатики: 36. наук. пр. – Кривий Ріг: НМетАУ, 2005. – Вип. 5. – Том 1. – С. 282-296.

*Наталія Салига
(Івано-Франківськ, Україна)*

ГРАНІ ТВОРЧОЇ СПАДЩИНИ РОМАНА СКУЛЬСЬКОГО: ДО 80-РІЧЧЯ ВІД ДНЯ НАРОДЖЕННЯ

Українська педагогічна наука другої половини ХХ століття збагатилася ґрунтовними дослідженнями в галузі розвитку освіти, виховання і педагогічної думки. Вагомий внесок у розвиток педагогічної науки і практики зробив професор, член-кореспондент АПН України Роман Павлович Скульський.

22 листопада 2015 року вченому виповнилося б 80 років. Чотири десятиліття свого життя віддав Р. Скульський педагогічній діяльності, багато років досліджував наш національний скарб – українську народну педагогіку. Йому належить (у співавторстві з академіком М.Стельмаховичем) розробка проекту «Концепції українського національного виховання учнів загальноосвітньої школи в умовах Прикарпаття»(Івано-Франківськ,1995), яка визначила особливості та методологічні засади виховної діяльності в регіоні, мету й головні її напрями та принципи [1].

Сподвижницька діяльність Р. Скульського на посаді директора науково-методичного центру «Українська етнопедагогіка і народознавство» АПН України та Прикарпатського національного університету імені Василя Стефаника об'єднувала багатьох дослідників-однодумців, людей, які щиро розділяли його ідеї і стали гідними членами його наукової школи.

У творчому доробку педагога – понад 200 наукових праць, у тому числі монографії та посібники з проблем розвитку технічної творчості учнів, підвищення професійно-педагогічної культури майбутніх учителів і керівників шкіл, підготовки майбутніх вчителів до педагогічної творчості, до професійного самовдосконалення тощо.

Однак домінуючою у багатій спадщині Р. Скульського є педагогіка шкільного українознавства (народознавства). Роман Павлович здійснював керівництво підготовкою альтернативних програм для загальноосвітньої школи, видав ряд праць з актуальних проблем її розбудови. Теоретико-методологічні та методичні засади змісту шкільного українознавства (народознавства) й педагогічну технологію його використання у навчанні та вихованні учнів національної школи викладені Р. Скульським у посібниках «Як вивчати народознавство в школі», «Національне виховання учнів засобами українського народознавства», «Українознавство в національній школі», «Методика викладання народознавства в школі».

Вчений виступав з науковими повідомленнями за даною проблематикою на міжнародних, Всеукраїнських, регіональних науково-практичних конференціях і семінарах, проповідував ідеї національної освіти й виховання. Р. Скульський був переконаний, що шкільне українознавство має синтезувати в собі елементи народознавства (етнографії, етнології) та інших наук. Однак, в основі педагогічної моделі шкільного українознавства, розробленої науковою школою Р. Скульського, лежать не лише система знань про життя українського народу, але і практичний досвід. Учений переконливо доводив: «Кожен народ, національна меншина чи етнографічна група в процесі свого історичного розвитку виробляє, нагромаджує і передає прийдешнім поколінням певні знання про організацію власного життя. У поєднанні з життєво необхідними практичними вміннями та навичками ці знання складають соціально-культурний досвід народу. Він стосується всіх сторін життя етносу, його походження, розселення, історичної долі, мови, релігії, моралі, пізнавальної та виробничо-трудова діяльності, побуту, звичаїв, традицій, матеріальної і духовної культури тощо»[2, с. 3].

У полі зору дослідника – основні принципи розробки і використання українознавства, сере яких: 1) принцип концентризму, тобто зміст навчального матеріалу розробляється таким чином, щоб головні його розділи з класу в клас за назвою повторювалися, а вивчення кожного з них забезпечувало розширення та поглиблення культури учнів; 2) принцип врахування профілю навчального закладу, який передбачає відповідність змісту освіти з українознавства профілю спеціалізації учнів і типу навчального закладу; 3) принцип врахування вікових особливостей учнів; 4) принцип історизму в розробці змісту навчального матеріалу з українознавства, адже переважна більшість питань шкільного українознавства розглядаються в історичному аспекті; 5) принцип науковості.

Квінтесенцією переконань Р. Скульського можна вважати його погляди на проблеми шкільного народознавства. Вчений вказував, що у шкільному народознавстві приховані величезні виховні можливості, бо воно охоплює практично всі пласти національної та світової культури. А для освітян особливо цікавими та корисними є ідеї української народної педагогіки, яка є своєрідною філософією виховання дітей, передусім у сім'ї. Авторський варіант педагогічної моделі шкільного народознавства висвітлений у посібнику для вчителів «Методика викладання народознавства в школі», написаному у співавторстві з академіком М. Стельмаховичем. У даній книзі вчителі, вихователі, викладачі та студенти знайдуть вичерпні відповіді на запитання щодо змісту, педагогічних цілей вивчення народознавства в школі, його завдань, принципів, функцій, якими методами і дидактичними засобами доцільно користуватися у тих чи інших конкретних умовах організації педагогічного процесу.

Вчений позитивно оцінював практичне значення використання альтернативних варіантів програм з українського народознавства, завдяки чому кожен учитель може використовувати ту програму, яка найбільшою мірою відповідає етнографічним особливостям та конкретним умовам, в яких функціонує школа. Більше того,

кожен вчитель може внести зміни у навчальні програми з народознавства. Найчастіше вони стосуються тих розділів, у яких розглядаються питання побутової культури українського народу, його традицій, звичаїв, обрядів, які завжди у вищій мірі етнізовані, тобто пов'язані із конкретною місцевістю.

В одній з програм із народознавства наголошується, що завдання цього предмета полягає в тому, «... щоб школярі усвідомили правильні поняття про культуру, побут, звичаї та обряди українського народу й водночас навчилися шанобливого ставлення до матеріальних і духовних цінностей інших народів». В іншій програмі з народознавства зазначається, що мета цього навчального предмету полягає у створенні та систематизації «... уявлень учнів про культуру українського народу, її виражальні засоби та елементи»; формуванні «повноцінного сприймання української культурної спадщини, здатності емоційно реагувати на неї, що необхідно для ефективного виховання школярів, вихованні „ не лише знавців і шанувальників, але й носіїв і творців культури, її матеріальних і духовних, фольклорних, побутових, регіональних і загальнонаціональних традицій» [3, с. 6].

Цілком слушною видається думка Р. Скульського про те, що використання народознавства було ефективним, якщо «передусім, здійснити його своєрідну «педагогічну обробку» на предмет підпорядкування певним навчально-виховним цілям і завданням, які важко реалізувати засобами інших навчальних дисциплін». На його думку, «щоб наукове народознавство служило педагогічним засобом навчання та виховання учнів, його необхідно «перетворити» у шкільний навчальний предмет і «наділити» певними педагогічними функціями» [4, с.22].

Цілком слушним є зауваження Р. Скульського про необхідність залучення учнів до широкого збору народознавчого матеріалу, його осмислення з позицій сьогодення, систематизації, доцільної фіксації та збереження у формі колекцій, натуральних предметів матеріальної та духовної культури, створених руками і розумом наших предків, описів цих предметів, виготовлених їх копій, взірців тощо [4, с. 54]. А предметом науково-дослідної роботи учнів може бути збір фольклорних творів, знарядь праці, предметів побуту продуктів народних ремесел та промислів тощо. Вчений пропонував організувати цю діяльність таким чином, щоб створити сприятливі умови для дальшого розвитку народної культури. Наприклад, організовуючи збір та запис народних пісень минулих часів, доцільно подбати про залучення учнів до створення нових з урахуванням тенденцій розвитку світової культури. Тобто йдеться про сприйнятливості у розвитку культури минулого, сьогодення та майбутнього.

Вказуючи на величезні педагогічні можливості шкільного народознавства, вчений в той же час зазначав, що його використання буде малоефективним, якщо не дотримуватись певних умов. До них належать; реальні можливості школи щодо науково-методичного забезпечення оволодіння народознавством, рівень та якість підготовки вчителів до викладання цього предмета, зацікавленість учнів у його вивченні, наявність навчально-матеріальної бази та ін.

У великій пригоді сьогодні можуть стати ідеї Р. Скульського про особливу виховну місію українознавства (народознавства), його педагогічні можливості у формуванні у дітей національної свідомості, шанобливого ставлення до духовних і матеріальних цінностей, прищеплення любові до свого народу і рідної мови.

ДЖЕРЕЛА ТА ЛІТЕРАТУРА

1. Концепція українського національного виховання учнів загальноосвітньої школи в умовах Прикарпаття // Інформаційний бюлетень управління освіти. – Івано-Франківськ, 1995. – № 8(серпень). – С.12–23.
2. Українознавство в національній школі. Посібник для вчителів / За ред. дійсн. чл.АПН України М.Стельмаховича. – Івано-Франківськ, 1995. – С.32–54.
3. Народознавство в українській школі (Альтернативні варіанти навчальних програм для середньої школи) / За ред. Р. П. Скульського. – Івано-Франківськ, 1990.
4. Скульський Р.П., Стельмахович М.Г. Методика викладання народознавства в школі. Посібник для вчителів, вихователів, студентів і викладачів педагогічних інститутів та університетів. – Івано-Франківськ; НМЦ «Українська етнопедагогіка і народознавство» АПН України і Прикарпатського університету ім. В. Стефаника, 1995. – 178 с.

*Ўктам Сапаев, Шоҳида Юсупова, Йўлдош Султонов
(Урганч, Ўзбекистон)*

КАПИТАЛ МАБЛАҒЛАРНИ КОРХОНАЛАРАРО ОПТИМАЛ ТАҚСИМЛАШНИ ДИНАМИК УСУЛ ДАСТУРИНИ ЯРАТИШ

Чизиқли ва чизиқсиз дастурлаш масалаларида иқтисодий жараён вақтга боғлиқ эмас деб қаралади, шунинг учун масаланинг оптимал ечими режалаштиришининг фақат бир босқичи учун топилади. Бундай масалалар бир босқичли масалалар номи билан аталади.

Динамик дастурлаш масалаларида иқтисодий жараён вақтга боғлиқ деб қаралади ҳамда бутун жараённинг оптимал ривожини таъминловчи бир қатор (кетма-кет, ҳар бир босқич учун алоҳида) оптимал ечимлар топилади. Динамик дастурлаш масалалари кўп босқичли ёки кўп кадамли деб аталади.

Динамик дастурлаш – вақтга боғлиқ ва кўп босқичли бошқарилувчи иқтисодий жараёнларни оптимал режалаштириш усуллари ўрганувчи математик дастурлашнинг бир бўлимидир. Агар иқтисодий жараённинг кечишига таъсир кўрсатиш мумкин бўлса, бундай жараён бошқарилувчи деб аталади. Иқтисодий жараёнларда бошқаришни режалаштиришнинг ҳар бир босқичида воситаларни тақсимлаш, маблағ ажратиш ва шу кабилар билан ифодаланиши мумкин. Масалан, ихтиёрий корхонада ишлаб чиқариш – бошқарилувчи жараёндир, чунки у ишлаб чиқариш воситаларининг таркиби, хомашё таъминоти, молиявий маблағлар миқдори ва ҳоказо билан аниқланади. Режалаштириш давридаги ҳар бир йил бошида хомашё билан таъминлаш, ишлаб чиқариш жиҳозларини алмаштириш, қўшимча маблағлар миқдори ҳақида қарорлар қабул қилинади. Бир қарашда, энг кўп миқдорда маҳсулот ишлаб чиқариш учун корхонага мумкин бўлган воситаларнинг ҳаммасини бериш ва ишлаб чиқариш жиҳозларидан тўла фойдаланиш зарурдек туюлади. Лекин, бу жиҳозларни тезда эскиришига ва келгусида маҳсулот ишлаб чиқариш ҳажмининг камайишига олиб келиши мумкин.

Шундай қилиб, юқоридаги иқтисодий жараён, ҳар бир даврда унинг ривожланишига таъсир этувчи, бир қанча босқичлардан иборат деб қаралиши мумкин. Кўп босқичли иқтисодий жараёнларни режалаштириш учун, ҳар бир оралик босқичда алоҳида қарор қабул қилишда, бутун жараённинг туб мақсади кўзланади. Бутун жараённинг ечими ўзаро боғланган ечимлар кетма-кетлигидан иборат бўлади. Ўзаро боғланган бундай ечимлар кетма-кетлиги стратегия деб аталади. Олдиндан танланган мезонга нисбатан энг яхши натижани таъминловчи стратегия оптимал стратегия деб аталади. Бошқача айтганда оптимал стратегия кўп босқичли иқтисодий жараённинг оптимал ривожланишини таъминловчи стратегиядир. Динамик дастурлаш кўп босқичли тузилишга эга бўлган ёки бундай тузулишга келтириладиган масалаларнинг оптимал ечимини топиш учун ишлатиладиган математик воситадир. Динамик дастурлаш куйидаги хусусиятларга эга:

1) динамик дастурлаш кўп босқичли жараённинг бирдан-бир ягона ечимини эмас, балки ҳар бир босқичга мос келувчи ва туб манфаатни кўзловчи ечимлар кетма-кетлигини топишга ёрдам беради;

2) динамик дастурлаш ёрдами билан ечилаётган кўп босқичли масаланинг маълум бир босқичи учун топилган ечими ундан олдинги босқичларда топилган ечимга боғлиқ бўлмайди. Унда фақат шу босқични ифодаловчи фактлар назарга олинади;

3) динамик дастурлаш ёрдами билан кўп босқичли масалани ечиш, оптималлик принцигга амал қилиш ҳар қадамда қабул қилинган ечимни келгусида қандай оқибатларга олиб келишини назарга олиб бориш демакдир. Бундан ташқари оптималлик принципини яна куйидагича талқин қилиш мумкин.

Ҳар бир босқичдан аввал системанинг ҳолати қандай бўлишидан катъий назар шу босқичдаги оптимал ютуқ билан ундан кейинги босқичлардаги оптимал ютуқларнинг йиғиндисини максималлаштирувчи бошқаришни танлаш керак. Демак, бошқаришнинг оптимал стратегиясини топиш учун энг аввал n қадамдаги оптимал стратегияни топиш керак, кейин n ва $n-1$ - қадамлардаги оптимал стратегияни ва ҳоказо, барча қадамлардаги оптимал стратегияни топиш керак. Бу принципга асосан динамик дастурлаш масаласини охириги n - қадамдаги оптимал стратегияни топишдан бошлаш керак.

Демак, маълум бир босқичда топилган оптимал режа фақат шу қадам нуқтаи назаридан эмас, балки бутун жараённинг туб мақсади нуқтаи назаридан оптимал режа бўлиши керак. Бундай принцип «динамик дастурланинг оптималлик принципи» деб аталади. Инвестор X_0 миқдордаги капитал маблағни n ($i=1,2,\dots, n$) та корхонани ўз ичига олувчи бирлашмага сарф қилаётган бўлсин. Бу маблағ бирлашмадаги n та корхона капитал маблағи ажратилса, у $Z_i(x_i)$ даромадлари йиғиндисидан иборат бўлади.

$$Z=Z_1(x_1)+Z_2(x_2)+\dots+Z_n(x_n) \quad (1)$$

Инвестицияни оптимал тақсимлаш масаласининг математик модели куйидаги кўринишда бўлади.

$$Z=Z_1(x_1)+Z_2(x_2)+\dots+Z_n(x_n) \rightarrow \max. \quad (2)$$

Бу ердаги (1)-шарт бирлашмага ажратилган X_0 капитал маблағ тўла тақсимланиши кераклигини; (1)–шарт масаланинг шартига кўра номаълумлар номанфий бўлишлигини ва (2)–мақсад функция бирлашманинг умумий даромади максимал бўлишлигини кўрсатади.

Мисол. Инвестор 200 бирлик капитал маблағни бирлашмадаги 4 та корхонага сарф қилмоқчи бўлсин. Ҳар бир корхона ўзига ажратилган маблағнинг миқдорига боғлиқ равишда турли миқдордаги даромадга эришади. Бу даромадлар куйидаги 1-жадвалга жойлаштирилган.

Капитал маблағни корхоналараро оптимал тақсимлаш режасини тузинг.

1-жадвал

Корхоналарга ажратилган маблағлар миқдори	Корхоналар даромади			
	$Z_1(x)$	$Z_2(x)$	$Z_3(x)$	$Z_4(x)$
0	0	0	0	0
40	15	14	17	13
80	28	30	33	35
120	60	55	58	57
160	75	73	73	76
200	90	85	92	66

Ушбу масалани ечиш учун динамик дастурлаш усулининг C++ дастурлаш тилида тузилган дастурдан фойдаланилади. Капитал маблағни корхоналараро оптимал тақсимлаш режаси дастур натижасига кўра, $X^*=(x_1^*, x_2^*, x_3^*, x_4^*)=(120;0;0;80)$ бўлди. Режага асосан капитал маблағ 1-корхона учун 120 бирликни ва 4-корхона учун 80 бирликни ташкил қилди, 2- ва 3-корхоналарга капитал маблағ киритилмайди. Бирлашма оладиган оптимал фойда йиғиндиси 155 бирликни ташкил қилади.

Ушбу дастурни ишлаш принци куйидагича:

- Корхоналар сони;
- Корхоналарга ажратилган маблағлар миқдорлари сони;
- Корхоналарга ажратилган маблағлар миқдорларида корхоналар даромади миқдори.

Mablag' miqdori	Z1(x)	Z2(x)	Z3(x)	Z4(x)
0	0	0	0	0
40	15	14	17	13
80	28	30	33	35
120	60	55	58	57
160	75	73	73	76
200	90	85	92	66

Optimal reja: 120;0;0;80 Optimal foyda: 155

Дастурнинг афзаллиги шундаки, бунда кам вақт сарфлаб корхоналар кесимида маблағларни тўғри ва энг мақбул йўл билан тақсимлаш натижасида максимал фойда олиш мумкин. Ушбу дастурнинг амалий аҳамияти катта. Инвесторларнинг корхоналарга мақсадли маблағларни киритишида ушбу дастурдан фойдаланиш жуда қулай.

ФЙДАЛАНИЛГАН АДАБИЁТЛАР

1. Бирман Л.Я. Оптимальные программирование. – М., 1968.
2. Сакович В.А. Исследование операций. Справочное пособие. – Минск: «Высшая школа», 1991.
3. Сафаева Қ., Бекназарова Н. Операцияларни текширишнинг математик усуллари. (Ўқув кўлланма). I-кисм. – Т.: Ўқитувчи, 1984.
4. Сафаева Қ. Математик дастурлаш. Дарслик. – Т.: Ибн-Сино, 2004.
5. Ғуломов С.С., Барбакадзе М. Худудий тизимларни оптималлаш моделлари ва усуллари. – Т.: Ўқитувчи, 1992.

*Диана Смаилова, Наталья Беличева
(Павлодар, Қазақстан)*

ПРОБЛЕМЫ ФОРМИРОВАНИЯ ПОЛИЯЗЫЧНОЙ ЛИЧНОСТИ В КАЗАХСТАНЕ

Современному обществу требуется личность способная управлять прогрессом и участвовать в нем непосредственно. Однако, личность владеющая только одним языком может взаимодействовать только в рамках своего языкового общества. Важнейшей стратегической задачей образования Казахстана является, с одной стороны, сохранение лучших казахстанских образовательных традиций, с другой, обеспечение выпускников школ международными квалификационными качествами, развитие их лингвистического сознания, в основе которого – овладение государственным, родным и иностранными языками.

Республика Казахстан – «один из немногих исторически сложившихся поликультурных регионов, где на протяжении веков жили представители разных этнических и культурных групп». Дети здесь с самого рождения

находятся в полиязычной среде. Уже в садике ребенка начинают обучать казахскому, русскому и английскому или немецкому языку. В первый класс ребенок приходит уже имея представления о каждом из языков, легко различает, на каком именно языке говорит его оппонент.

Сейчас в Казахстане в основном утвердилось двуязычие как важнейшее направление культуры межнационального общения. Человек, владеющий кроме родного языка языком другого народа, получает возможность общаться с большим количеством людей, приобщаться к материальному и духовному богатству, выработанному носителями языка другого народа, ближе и глубже знакомиться с его историей, культурой [1, с. 33].

В «Стратегии трансформации общества и возрождения евразийской цивилизации» президент РК Н. Назарбаев подчеркнул, что «...Казахстан уникален и силен своей многонациональностью. На его земле сформировалось уникальное поликультурное пространство... Поликультурность Казахстана – это прогрессивный фактор развития общества. Евразийские корни народов Казахстана позволяют соединить восточные, азиатские, западные, европейские потоки и создать уникальный казахстанский вариант развития поликультурности» [2, с. 16-18].

На данный момент создано множество программ, позволяющих ребенку окунуться в новую языковую среду. Наше государство активно взаимодействует с множеством азиатских и европейских стран. У детей есть возможность учиться непосредственно у носителя языка.

Для оценки возможности перехода к поликультурности образования необходимо уточнить сущность понятия полиязычие. В словаре понятие полиязычие рассматривается как – «употребление нескольких языков в пределах определенной социальной общности (прежде всего государства); употребление индивидумом (группой людей) нескольких языков, каждый из которых выбирается в соответствии с конкретной коммуникативной ситуацией» [3, с. 303].

По мнению Г.В. Палаткиной, основными элементами содержания поликультурного образования являются следующие:

- культура межнациональных отношений;
- специфика структурных компонентов культур этносов;
- особенности структурных компонентов этнопедагогической среды конкретной местности [4, с. 41].

Дети в современном обществе окружены технологиями, которые способствуют увеличению скорости запоминания новой информации, иностранных слов в частности. Современный ребенок вынужден изучать иностранный язык, мотив у него самый простой – виртуальное общение в реальности игры на которую акцентирован его интерес. Как ни странно, однако именно то, что не всегда положительно влияет эмоциональное развитие и социализацию наших детей, способствует развитию у них качеств полиязычной личности. Из этого следует, что современного ребенка легко завлечь в образовательное пространство, заставить его познавать новые исторические аспекты, этнические особенности и изучать языки, если всю обучающую деятельность преподнести непринужденно и в виде игры. Мотивация обучения будет вызвана желанием перейти на следующий уровень, но при условии того, что игра будет захватывать ребенка вызывая у него интерес. Так же можно сказать, что непринужденность в обучении будет вызывать активизацию познавательной деятельности. Отбить желание учиться легче всего, достаточно просто заставлять это делать. Вот в чем состоит главная проблема формирования полиязычной личности. Учителя и семья не пытаются вызвать интерес к учебе, объяснить ребенку, что учение, есть естественный процесс.

Назарбаевские интеллектуальные школы стремятся окрасить процесс обучения яркими красками, ведь ребенок хорошо запоминает то, что ему нравится. Используя суммативный метод оценивания, учителя НИШ вызывают у ребенка желание учиться, не забывая при этом о сущности ребенка [5, с. 25].

В качестве основополагающей цели обучения иностранным языкам становится формирование поликультурной многоязычной личности, обладающей информационными, коммуникативными и интеллектуальными потребностями, способностями и компетенциями, которые позволят ей успешно действовать в условиях межкультурного общения и профессионально-языковой деятельности в роли субъекта иноязычного познания, иноязычного общения и иноязычного творчества. В Республике Казахстан есть все условия для развития полиязычной личности. Закладывая любовь к языкам еще в раннем детстве, мы получим нацию выращенную на толерантном отношении к этносам, способную взаимодействовать с разными культурами, и при все при этом мы получим нацию знание трех и более языков для которой, будет так же естественно, как знание родного языка.

ИСТОЧНИКИ И ЛИТЕРАТУРА

1. Абсатмаров Р.Б., Садыков Т.С. Воспитание культуры межнационального общения студентов. – Алматы, 1999.
2. Назарбаев Н.А. Послание народу Казахстана «Новый Казахстан в новом мире». – Астана, 2009.
3. Большая советская энциклопедия: Языкознание, 1998.
4. Максименко Н. Формирование полиязычной и поликультурной личности в современной школе [Электронный ресурс]. – Режим доступа: www.bsh.kz.
5. Назарбаев Н.А. Стратегия трансформации общества и возрождения евразийской цивилизации. – М., 2000.

*Нозанин Содикова, Одинахон Партиева
(Фергана, Узбекистан)*

ОЛИЙ ТАЪЛИМДА ТАЪЛИМИЙ КЕЙСЛАРНИ ЯРАТИШНИНГ АЙРИМ УСЛУБИЙ МАСАЛАЛАРИ

Кундан–кунга жадаллашаётган тараққиёт, ишлаб чиқаришнинг барча соҳаларида кучайиб бораётган рақобат ишчи, ходимлардан касбий фаолиятини муваффақиятли олиб бориш, меҳнат самарадорлигини тобора ошириб боришни талаб қилмоқда. Замон талабига жавоб бера оладиган кадрларни тайёрлаш фан, таълим тизими олдида қўйилган вазифадир. Шу боис, бугун дунёда, ва, шу жумладан, Ўзбекистонда ҳам мазкур йўналишда янгидан-янги тадқиқотлар олиб борилмоқда ва уларнинг натижалари мамлакатимиз таълим тизимини модернизация қилишда қўлланилмоқда. Ҳозирда Ўзбекистонда олий таълим босқичида педагогик жараёнга лойиҳавий таълим, муаммоли таълим, ахборот таълим технологиялари, инновацион менежментни кенг жорий қилиниши бунга мисол бўла олади. Мазкур мақолада бу борадаги ишлар таҳлилига асосланган тадқиқот натижалари ёритилган.

Илмий адабиётларда касбий фаолиятни муваффақиятли олиб боришни таъминловчи кўникмаларни белгилашда бугунги кунда “компетентлик” сўзи қўлланилмоқда. Ушбу атаманинг бир неча таърифлари мавжуд бўлиб, тадқиқотимизда ушбу атамага М.М.Шалашова берган таърифни асос қилиб олдик. Унинг фикрича, компетентлик бу мутахассиснинг интеграллашган шахсий хусусияти бўлиб, ҳаётда ва иш фаолиятида юзага келадиган муаммоларни ўз билими, тажрибаси ва шахсий иқтидори асосида ҳал қила олиш қобилиятидир⁵.

“Компетентлик” тушунчаси “билим”, “кўникма”, “малака” тушунчаларидан фаркланади: компетентлик бу маълумот эмас, у фаолият кўринишига эга; “кўникма”дан фарқли уларок, у турли, бир-биридан фарқ қилувчи масалаларни ечишда қўлланилиши мумкин; унинг “малака” тушунчасидан фарқи шундаки, у автоматлашган эмас, балки анланган ҳаракатдир⁶. Ушбу жиҳатлар компетентлик тушунчасини билим соҳасидан кўра кўникма соҳасига яқинроқлигини кўрсатади. Демак, талабаларда компетентликни шакллантириш учун тайёр маълумотни узатишга асосланган таълим парадигмасини бошқа, амалий кўникмаларни шакллантиришга йўналтирилган таълим парадигмасига ўтказиш даркор.

Бугунги кунда талабаларда компетентликни шакллантиришни Ўзбекистон олий таълим тизимида олиб борилаётган модернизация жараёнларининг умумий мақсади, деб белгилаш мумкин. Ушбу босқичдаги таълим жараёнига муаммолилик ва фаолиятлилик хусусиятларига эга бўлган инновацион таълим технологиялари, яъни лойиҳавий таълим, ўйинли технологиялар, интегратив таълим технологияси, кейс-стади ва бошқаларни кенг жорий этилиши бунга асос бўла олади. Маълумки, ҳар қандай инновацияни жорий этиш давомли ва мураккаб жараён бўлиб, уни жорий қилиш механизми пухта ўйланган бўлиши лозим. Модернизация жараёни юқори самара бериши учун инновацион технологиялар татбиқини узлуксиз мониторинг қилиб бориш зарур.

Шу боис тадқиқотимизда компетентликни шакллантирувчи энг самарали технологияларидан бири бўлган кейс-стади технологиясини педагогика фанларини ўқитишга жорий қилиш механизмининг тадқиқ қилишни марказий масала сифатида белгиладик. Ушбу технологияни татбиқ этишга таъсир этувчи омилларни аниқлангани, тузилган кейсларни комплекс баҳолаш мезонлари ишлаб чиқилгани тадқиқотнинг оралик натижалари бўлди.

Кейс-метод – ишбилармонлик ўйинларининг ўзига хос кўриниши бўлиб, талабаларда аниқ вазиятларни таҳлил қилиш, ижодий фикрлаш ва тўғри қарор қабул қилиш кўникмаларини шаклланишини таъминловчи технологиядир.

Кейсни ечиш натижасида талаба тайёр ечимга эга бўлиб қолади ва келажакда касбий фаолиятида ўхшаш вазият учраганида ундан фойдалана олади. Демак, талабада қанчалик кўп кейсларни ечиб чиқса, реал касбий фаолиятни самаралироқ олиб бориш эҳтимоли кўпаяди. Бундан ташқари, кейсларни ечиш талабани келажакда янада мураккаб вазиятларни ечишга ҳам тайёрлайди

Кузатишларимиз инновацион таълим технологияларини жорий этишга таъсир қилувчи муҳим омиллар қуйидагича эканлигини кўрсатади:

- педагоглар, уларнинг малакаси;
- талабаларнинг билим, кўникмалари даражаси ва йўналтирилганлиги (мотивацияси);
- педагогик жараённинг услубий таъминоти сифати;
- ахборот ресурсларининг ҳажми ва очиклиги;
- мавжуд моддий базанинг ҳолати.

⁵ Шалашова М.М. Ключевые компетенции учащихся: проблема их формирования и измерения. ХВШ, 2008, №10, с.

⁶ Балыхина Т.М. Содержание и структура профессиональной компетенции филолога. Методологические проблемы обучения русскому языку. Дис. на соиск. уч. ст. докт. пед. наук. М.: 2000. 475 с., с. 59

Тенденции и перспективы развития науки и образования в условиях глобализации

Бунда педагогик жараённинг услубий таъминоти кўп жихатдан жараённинг натижасини белгилаб беради, деб таъкидлаш мумкин. Бунинг боиси, услубий таъминотнинг сифати қолган бошқа омилларни ҳам таъминлаб беради, масалан:

- машғулотнинг таълим технологияси сифатли ишланган бўлса, ҳар қандай педагог ундан самарали фойдаланиб, ўқув машғулотини педагогик, психологик ва методик жихатдан тўғри ташкиллаш олади;
- услубий таъминотни яратишда таълимнинг узвийлиги томойилига риоя қилиниб, таълим мазмуни талабаларда олдиндан мавжуд билим, кўникмалар даражаси инobatга олингани уларнинг таълимий вазифаларни еча олишларини таъминлайди;
- услубий таъминотга киритилган материалларнинг қизиқарлилиги, ҳаётийлиги талабаларда таълимга бўлган мотивацияни янада оширади;
- услубий таъминотга машғулотда белгиланган вазифаларни талабалар томонидан ечилиши учун зарур бўлган етарли маълумотларнинг киритилгани, унда кўшимча манбалар ёки электрон манзилларнинг аниқ кўрсатилгани таълим жараёни тезлигини оширади;
- услубий таъминотда машғулотни ўтказишда зарурий дидактик воситаларнинг аниқ ва тўлиқ кўрсатилиши машғулот учун зарурий шарт-шароитларни педагог томонидан юқори даражада яратилишини таъминлайди.

Кейс-стади технологиясида услубий таъминотни сифати таълим жараёни самарадорлигини белгилаб берувчи олмиллиги унинг моҳиятидан келиб чиқади. Чунки, ушбу технологияга асосланган машғулотда талабаларга муаммо берилиб, ундан чиқиб кетиш йўлини маълум даражада мустақил излаб топиш таклиф қилинади. Бунда мустақил таълимий фаолиятни олиб бориш учун талабаларда педагог томонидан ишлаб чиқилган аниқ йўриқномалар, мавзуга оид зарурий маълумотлар бўлиши зарур. Шуларни ўз ичига олган ўқув-услубий таъминот “кейс” деб аталади. У бошқа таълим технологиялар услубий таъминотидан кескин фарқ қилади ва қуйидаги тузилмага эга:

- кейснинг педагогик аннотацияси,
- вазият;
- амалий вазиятни босқичма – босқич таҳлил қилиш ва ҳал этиш бўйича талабаларга услубий кўрсатмалар;
- кейс билан ишлаш жараёнини баҳолаш мезонлари ва кўрсаткичлари;
- иловалар.

Юқориди таъкидланганидек, кейс-стади технологияси услубий таъминоти алоҳида аҳамиятга эга экан, бугунда мамлакатимиз таълим муассасаларида яратилаётган кейслар сифати назорат қилиниши ва у юқори деб белгиланганидан кейингина таълим жараёнига татбиқ қилиниши лозим.

Изланишларимиз шуни кўрсатдики, кейс технологиясини талабалар билимини баҳолашда қўлланилиши ҳақида кўплаб илмий ишлар мавжуд бўлсада, тузилган кейс сифатини педагогик-психологик таҳлил қилувчи услубий таъминотлар деярли ишлаб чиқилмаганини кўрсатди. Шу боис кейс сифатини аниқлаб берувчи мезонлар ва меъёрларни аниқлашни тадқиқотимиз вазифаларидан бири, деб белгиладик. Натижада кейсларни баҳолаш мезон ва меъёрлари аниқланди ва апробация қилинди:

1.	Кейс мазмунининг таълим мақсадига мувофиқлиги даражаси	юқори (3 балл)	ўртача (2 балл)	паст (1 балл)
2.	Мураккаблик даражаси (талабалар БКМси ҳамда таълимий вазифага мос келиши даражаси)	юқори (3 балл)	ўртача	паст (1 балл)
3.	Тасвирланган вазиятнинг реаллиги (ҳақиқатдан ҳам реал ёки имкон қадар реал ҳаётда учрайдиган вазиятларга яқинлаштирилган бўлиши)	юқори (3 балл)	ўртача (2 балл)	паст (1 балл)
4.	Бир вақтнинг ўзида ҳаёт ёки касбий фаолиятнинг бир неча жихатларини намойиш қилиши	бир неча жихат (3 балл)	иккита жихат (2 балл)	битта жихат (1 балл)
5.	Тез орада “эскириб қолмаслиги”	нисбатан узок давр ичида учраб туриши мумкин бўлган вазият (3 балл)	нисбатан қисқа вақт ичида учраб туриши мумкин бўлган вазият (2 балл)	кейс яратилган даврнинг ўзида ҳам учрамайдиган вазият (1 балл)
6.	Долзарблилиги (касбий фаолият сифатини таъминлаш учун аҳамиятлилиги)	юқори (3 балл)	ўртача (2 балл)	паст (1 балл)
7.	Тафаккурни ривожлантириши	юқори (3 балл)	ўртача (2 балл)	паст (1 балл)
8.	Муаммони ифодаланиши шакли (талабалар қизиқишлар доираси, вазиятнинг талабалар эмоционал соҳасига таъсир кучи инobatга олингани)	юқори (3 балл)	ўртача (2 балл)	паст (1 балл)

Тенденции и перспективы развития науки и образования в условиях глобализации

9.	Баҳс-мунозарани келтириб чиқариши даражаси (вазият асосига қарама-қарши фикрларни келтириб чиқарувчи ҳолат қўйилгани)	юқори (3 балл)	ўртача (2 балл)	паст (1 балл)
10.	Таклиф қилиниши мумкин бўлган ечимлар сони	бир неча (3 балл)	иккита (2 балл)	битта (1 балл)

Таҳлил натижасида тўпланадиган максимал балл 30 баллни ташкил қилади. Камчилик аниқланган жиҳат язасидан комиссия таклифлар ишлаб чиқади ва у ҳулоса варағида акс эттирилади. Кейс муаллифи ушбу тавсияларга таянган ҳолда кейсни такомиллаштиради.

Қуйида мисол тарикасида кафедрамизда Умумий педагогика фанидан “Дидактика – таълим назарияси” мавзусига ишлаб чиқилган кейс таҳлили натижаларини келтирамиз.

Фан: Умумий педагогика

Мавзу: “Дидактика – таълим назарияси”

Муаллиф: ўқитувчи Н.Содиқова

1.	Кейс мазмунининг таълим мақсадига мувофиқлиги даражаси	юқори (3 балл)		
2.	Мураккаблик даражаси (талабалар БКМси ҳамда таълимий вазифага мос келиши даражаси)	ўртача (2 балл)	Вазиятларни мураккаблаштириш таклиф этилади	
3.	Тасвирланган вазиятнинг реаллиги (ҳақиқатдан ҳам реал ёки имкон қадар реал ҳаётда учрайдиган вазиятларга яқинлаштирилган бўлиши)	юқори (3 балл)		
4.	Бир вақтнинг ўзида ҳаёт ёки касбий фаолиятнинг бир неча жиҳатларини намойиш қилиши	бир неча жиҳат (3 балл)		
5.	Тез орада “эскириб қолмаслиги”	нисбатан узок давр ичида учраб туриши мумкин бўлган вазият (3 балл)		
6.	Долзарблилиги (касбий фаолият сифатини таъминлаш учун аҳамиятлилиги)	юқори (3 балл)		
7.	Тафаккурни ривожлантириши	ўртача (2 балл)	Берилган вазифаларни мураккаблаштириш	
8.	Муаммони ифодаланиши шакли (талабалар кизиқишлар доираси, вазиятнинг талабалар эмоционал соҳасига таъсир кучи инobatга олингани)	ўртача (2 балл)	Вазиятни ролли ўйин ёки видео тасвир орқали намойиш қилиш йўллари кўриб чиқиш тавсия этилади.	
9.	Баҳс-мунозарани келтириб чиқариши даражаси (вазият асосига қарама-қарши фикрларни келтириб чиқарувчи ҳолат қўйилгани)	ўртача (2 балл)	Вазиятни янада мураккаблаштирувчи элементларни киритиш тавсия этилади.	
10.	Таклиф қилиниши мумкин бўлган ечимлар сони	бир неча (3 балл)		
	Жами:	27 балл		
	Такомиллаштириш учун белгиланган муддат	1 ҳафта		

Олий таълим муассасида яратилган кейс сифатини баҳолаш кафедрада тузилган услубий комиссия томонидан ўтказилади. Баҳолаш икки босқични ўз ичига олиб, биринчи босқичда кейс услубий кўрсатмаси таҳлил қилинади, иккинчи босқичда кейс апробацияси ўтказилади. Таҳлил натижалари умумлаштирилиб, комиссия кейс муаллифига кўрсатмани такомиллаштириш бўйича услубий маслаҳатлар беради ва бунинг учун белгиланган муддат ўтганидан сўнг кўрсатманинг такрорий таҳлили амалга оширилади.

Ушбу тартиб таълим жараёни сифатининг ошиб боришини таъминлашдан ташқари педагогларни ўз касбий фаолиятига ижодий ёдашишга, билимларини кенгайтириб боришга ундайди ва шу орқали уларнинг малакасини узлуксиз ошириб боришига асос бўла олади.

АДАБИЁТЛАР

1. Смолянинова О.Г. Информационные технологии и методика case-study в профессиональном обучении студентов педагогического вуза: Труды II Всероссийской научно-методической конференции "Образование XXI века: инновационные технологии диагностика и управление в целях информатизации и гуманизации"- Красноярск, май 2000.

2. Электронный ресурс. – Режим доступа: <http://writing.colostate.edu/references/research/casestudy/index.cfm>
3. Электронный ресурс. – Режим доступа: <http://www.ed.asu.edu/edrev/reviews/rev24.htm>
4. Электронный ресурс. – Режим доступа: <http://www.casemethod.ru/base1.php>
5. Электронный ресурс. – Режим доступа: <http://www.riskofficer.ru/forumdisplay.php>

*Мавжуда Соипова, Махбуба Содикова
(Фергана, Узбекистон)*

ТАЪЛИМДАГИ ИННОВАЦИОН ИЖТИМОЙ ТЕХНОЛОГИЯЛАРНИНГ МАЗМУН-МОҲИЯТИ ҲАҚИДА

Мамлакатимизда мустақиллик халқимиз ҳаётининг барча соҳаларидаги каби таълим жараёнида ҳам миллий руҳимизга мос ва хос бўлган ислохотларни амалга ошириш учун кенг истиқболлар очди. Ўзбекистон азалдан даҳолар юрти деб ҳақли равишда тан олинган. Дарҳақиқат, Имом Бухорий, Ибн Сино, Беруний, Мирзо Улуғбек, Алишер Навоий, Мирзо Бобур каби илм-фан ва давлат арбоблари бўлган буюк алломалар ўзларининг ёрқин истеъдодларини жуда ёшлик чоғларидан намоён қилганлар. Шунинг учун ҳам буюкликка, юксак истеъдодга эга бўлиш ўзбек халқида азалдан мавжуд бўлиб, ҳозирги кунда ҳам кўплаб иқтидорли ёшларнинг чиқаётганлиги бежиз эмас. Дарҳақиқат, ўсиб келаётган ёш авлодни баркамол инсон сифатида камолга етишида аждодларимиз қолдирган маънавий мероснинг ўрни ғоят муҳим бўлиши билан бир қаторда Республика Президентининг бу борада ёшларга яратаётган бир қатор оқилона сиёсатлари самараси дейиш мумкин. Ҳозирги кундаги илмий-техникавий тараққиёт нафақат ишлаб чиқаришнинг кўп сонли тармоқларига, балки маданий, ижтимоий-гуманитар билимлар, таълим соҳасига ҳам замонавий технологияларни жорий этишни тақозо этмоқда. Таълим тизими ҳар қандай жамият барқарорлигини таъминловчи ижтимоий институтлар қаторидан муҳим ўрин эгаллаган соҳалардан биридир. Шу боис, даврлар ўтиши билан таълим соҳаси жамият ва инсоният фаолияти ютуқлари ва давр талабидан келиб чиқиб доимий ўзгаришлар, янгиланишларга учрайди. Бу янгиланишлар замонавий умумий билим ва кўникмаларга эга бўлган ёш авлодни тарбиялашнинг бирламчи омилларидандир. Демак, жамият тараққиёти бевосита таълим соҳасидаги инновациялар билан узвий боғлиқликдадир.

Ўрганилаётган тадқиқот объекти мазмун-моҳиятидан келиб чиқиб, аввало – *инновация* тушунчасининг келиб чиқиши ва унинг ҳозирги ҳолати таҳлилига мурожаат қилдик. Эътиборлиси, инновацияни амалга жорий этиш жараёни босқичларининг кетма-кетлиги ва ижтимоий технологияларини тавсифловчи таркибий элементлардаги ва уларнинг ўзаро алоқага киришиш усулидаги ўзгаришларни ифодалаш имконини беради. Бу эса ўз навбатида, инновацияни тизим сифатида тасаввур қилиш учун имконият яратади. Буларнинг барчаси ҳеч шубҳасиз инновацияни моҳиятини тушунишнинг зарурий шarti ҳисобланади. Лекин инновацион механизмларнинг амал қилиш доирасини, жамиятнинг таркибий элементлари, унинг ижтимоий тизимлари билан ўзаро алоқаларда инновациянинг ижтимоий ўрни ва функцияларини белгилаш учун юқоридаги омилларнинг ўзи кифоя қилмайди.

Инновациянинг ривожланиш омили сифатидаги моҳияти ҳақида гапирганда, унинг турли ижтимоий тизимлар билан ўзаро алоқага киришиш қонуниятларини, айти шу нуқтаи назардан ҳар томонлама ўрганиш талаб этилади. Чунки, Д.Бозоровнинг таъкидлашича, “...тизимларнинг барқарор-лигини қувватловчи жараёнларни тизимларнинг янгича ҳолатига, дастлабки таркибий тузилишнинг ўзгаришини қайд этувчи атамаларда тавсифланиши лозим бўлган ҳолатга олиб келадиган бошқа жараёнлардан фарқлаш лозим”¹. Гарчи бу фарқ нисбий бўлса-да айти шу нисбийлик муҳим ва тартибга солувчилик хусусият касб этади.

Ўрганилаётган муносабатларнинг хусусияти шу билан белгиланадики, гап инновация билан ижтимоий институт ва жараён сифатидаги таълимнинг ўзаро алоқаси ҳақида боради. Бунда таълим, ўз навбатида ривожланишнинг муҳим ресурсларидан бири сифатида қаралади. Зеро, “...таълимсиз инсон, унинг қобилиятлари ва ижодий қучлари ўсиши мумкин эмас. Таълим ҳам (фан билан бир қаторда) ривожланишнинг муҳим ресурсига айланади”². Таълим жамиятнинг ривожланиш ресурси сифатида ҳар бир инсон жамият аъзоси ва индивид сифатида моддий ва интеллектуал ривожланиши учунгина эмас, балки, ишлаб чиқариш қучлари ва ижтимоий муносабатларнинг ривожланиши учун ҳам шарт-шароитлар яратиши, одамлар эркин шахслар сифатида амал қилишларини таъминланиши лозим. Таълимдаги инновациялар ривожланиш ресурсини таъминловчи ноёб ижтимоий механизмга айланади ва шу тариқа бўлажак ижтимоий тузилиш қиёфасини, инсоннинг табиат, жамият ва бошқа инсонлар билан ўзаро муносабатлари доирасини белгилайди.

Аммо, инновация ўзини муайян технологик тизим сифатидагина эмас, балки мавжуд фаолиятни янгича сифатга ўтказиш борасидаги алоҳида фаолият сифатида ҳам намоён этади. Бунинг сабаби шундаки, “фаолият

¹Бозоров Д. Синергетик парадигма. – Тошкент: Тафаккур, 2010. – 79 б.

²Муҳамедова З. Таълим фасофаси. – Тошкент: ТошМИ, 2004. – 14-15 б.

умуман олганда органик тизим ҳисобланади³. Инновацияга таълимнинг ривожланиш омили сифатида ёндашувчи тадқиқот воқеликнинг икки йўналиши: таълимдаги инновацияни тизимларнинг ўзаро алоқаси сифатида тавсифлаш ва инновацион фаолиятни ўрганиш ўзаро кесишган тақдирдагина конструктив хусусият касб этади.

Инновация феноменининг серқирралиги ва мураккаблиги унинг мазмуни талқинларининг зиддиятларга тўлаллиги турларга ажратишнинг турли хил асосларини юзага келишига сабаб бўлган. Айрим ҳолларда гап “инновацияларни таснифлаш”, баъзи ҳолларда эса инновацион техник-технологик ва ижтимоий концепцияларини ажратиш тўғрисида сўз юритилади⁴. Инновацияларни типларга ажратишга нисбатан айрим ёндашувларда алгоритмларга кўра фарқ қиладиган илмий-техникавий, бошқарувга оид ва ижтимоий инновацияларнинг мавжудлиги қайд этилади, баъзи ёндашувларда эса инновацияларнинг ҳар хил турларини методологик омилларга кўра ажратиш таклиф қилинади⁵. Аммо, инновацияларни таснифлашга нисбатан ёндашувларни хилма-хиллиги унинг асл моҳиятини ўзгартирмайди.

Хуллас, инновация инсон ҳаёт фаолиятининг турли хилларидан бири сифатида мазкур ҳаёт фаолиятининг бошқа йўналишлари билан узвий боғлиқликда. Бунда Я.Х.Ғаффоров қайд этганидек, “таълим соҳасидаги жараёнлар ва ўзаро алоқаларни тушуниш учун имконият яратади, уларни лойиҳалаш ва ташкил этишнинг асосий йўналишларини белгилаб беради. Реалистик мақсадларни қўйишга ёрдам беради, юз бераётган ҳодисалар ва жараёнларни тушуниш, англаш ва тавсифлаш имкониятини берувчи тушунчалар ва тасаввурлар тизимини таклиф қилади”¹.

Демак, дунёкарашни танлаш ва хулқ-атворнинг ижтимоий механизми ўртасидаги назарий-методологик элемент ижодий изланиш шарти сифатида юксак даражада номуайянликни таъминлаш зарур бўлган ҳолда асосларнинг тартиблилигини сақлаш имконини беради.

Донишмандларимиздан бири шундай деган экан: “Ҳар бир шахс бахт-саодатга элтувчи фаолият билан қанчалик узокроқ ва аввалгидан кўра янада яхшироқ шугулланаверса, унинг кўнғил, рухий ҳолати янада комилроқ, фозилроқ бўлиб бораверади”.

Дарҳақиқат, бугунги кунда ижтимоий-иктисодий тараққиётнинг тубдан тезлашуви ёшларнинг ҳар томонлама етук мутахассислар бўлиб етишишлари зарурлигини талаб қилади. Бунинг учун ҳар бир шахс ўз билим ва дунёкарашини ошириши, ўз устида кўпроқ ишлаши ва айниқса мустақил равишда билим олишга, инновацион фаолиятга одатланмоғи лозим.

ФЙДАЛАНИЛГАН АДАБИЁТЛАР

1. Ангеловски К. Учителя и инновация. – М.: Наука, 2001.
2. Бозоров Д. Синергетик парадигма. – Тошкент: Тафаккур, 2010. – 79 б.
3. Бестужев-Лада И.В. Алгоритм социального поведения // Социологическое исследование. – 2010. – №9.
4. Мухамедова З. Таълим фасафаси. – Тошкент: ТошМИ, 2004. – 14-15 б.
5. Зинченко В.П. Искусственный интеллект и парадоксы психологии // Природа. – 2002. – №2. – С. 68.
6. Каноатова Ф. Место системы народного образования в повышении интеллектуальной активности учащейся молодёжи. Автореф. дисс... кан. пед. наук. – Ташкент, 1997.
7. Радугин А.А., Радугин А.К. Введение в менеджмент: социология организаций и управления. – Воронеж, 1995. – С. 82-83.
8. Ғаффоров Я.Х. Махсус фанларни ўқитишда янги педагогик технологиялардан фойдаланиш усуллари. – Тошкент: Университет, 2006. – 35 б.

³ Зинченко В.П. Искусственный интеллект и парадоксы психологии. // Природа. 2002. №2. – С. 68.

⁴ Каноатова Ф. Место системы народного образования в пвышение интеллектуальной активности учащийся молодёжи. Автореф... дисс... кан.пед.наук. – Ташкент:, 1997; Радугин А.А.Радугин А.К. Введение в менеджмент: социология организаций и управления. – Воронеж, 1995. – С. 82-83.

⁵ Бестужев-Лада И.В. Алгоритм социального поведения// Социологическое исследование. 2010. №9; Ангеловски К. Учителя и инновация. – М.: Наука, 2001.

¹ Ғаффоров Я.Х. Махсус фанларни ўқитишда янги педагогик технологиялардан фойдаланиш усуллари. – Тошкент: Университет, 2006. - 35 б.

ТЕОРЕТИЧНІ АСПЕКТИ ДОСЛІДЖЕННЯ СУТНОСТІ ПОНЯТТЯ «ТВОРЧА АКТИВНІСТЬ» У НАУКОВІЙ ЛІТЕРАТУРІ

Постановка проблеми. Сьогодні у навчальних закладах України все більше уваги приділяється пошукам перспективних підходів до гуманізації освіти, спрямованих на стимулювання та розвиток пізнавальної і творчої активності особистості. Майже п'ятнадцять років у вітчизняній пресі обговорюється проблема гуманізації і гуманітаризації освіти. Ці проблеми не нові, вони притиманні педагогічній науці одвічно, бо освіта й виховання дитини (чому саме служить педагогіка) – є гуманними і гуманістичними. Головна мета української система освіти полягає у створенні умов для розвитку і самореалізації кожної особистості як громадянина України. Національна доктрина розвитку освіти України передбачає, що система має забезпечувати розвиток у дітей творчих здібностей, формування навичок самоосвіти і самореалізації [27]. У зв'язку з цим проблема розвитку творчої активності особистості досліджується філософами, психологами, педагогами, музикознавцями, педагогами-музикантами зокрема

Аналіз актуальних досліджень. Спроби філософського осмислення людських здібностей можна знайти ще в працях філософів початку нашої ери Аврелія, Галена, Августіна, Фарабі, Ібі Сіні, Аквінського, проте і сьогодні вони залишаються актуальними. У загальнофілософському контексті дана проблема знаходить місце у дисертаційних дослідженнях: Г.Батищева, В.Босенка, Г.Давидової, М.Злотіної, В.Іванова, П.Крамара, В.Межуєва, Б.Новікова та інших [32, с. 28].

У психолого-педагогічній науці загальні питання формування творчої особистості, процес творчості, сутність творчої діяльності, її етапи, методи вивчення досліджували Г.Альтшуллер, І.Бех, Л.Виготський, А.Горальський, Г.Костюк, В.Крутецький, О.Леонтьєв, О.Лук, А.Матейко, Я.Пономарьов, В.Розумовський, С.Рубінштейн, О.Тихомиров, В.Шубинський; сутність творчої активності особистості молодшого школяра – Д.Божович, Н.Гурець, С.Діденко, Д.Іванова, В.Кузін.

Мета статті полягає у розгляді теоретичних аспектів дослідження сутності поняття «творча активність» у науковій літературі.

Виклад основного матеріалу. В розробку педагогічної проблеми пов'язаної з дослідженнями сутності творчої активності особистості та її розвитком значний внесок зробили вітчизняні та зарубіжні педагоги О.Апраскіна, [4], Б.Асаф'єв [5], П.Блонський [11], Н.Гродзенська [13], Д.Кабалевський [16; 17], Г.Рогаль [20], М.Румер [4], Н.Сац [14], В.Шацька [2], С.Шацький [2], Б.Яворський [38] тощо.

Педагогічний аспект зазначеної проблеми досліджували: Ш.Амонашвілі [2], В.Андрєєв [3], Л.Арістархова [9], Т.Коваленко [8], М.Лазарєв [18], В.А.Левін [19], О.Лобова [21], О.О.Лук [22], В.Паламарчук [29], М.Скаткін [18], Н.Стефіна [30; 32; 34], В.Сухомлинський [35].

Серед праць музикознавців, в яких розглядалася сутність творчої активності особистості можна виділити роботи Л.Бочкарьова [1], Г.Когана [20], В.Медушевського [24], Є.Назайкінського [25], І.Петрушина [23], Г.Ципіна [15].

Проблема сутності творчої активності учнів початкових класів та її розвиток займає одне з чільних місць у музичній педагогіці, адже саме в цьому віці закладаються основи майбутньої музичної культури особистості (О.Апраскіна [4], С.Ферус [37], Шинкаренко [6]).

Отже, означена проблема залишається однією з найактуальніших і репродукується всебічно та досить ґрунтовно. У працях багатьох дослідників (Д.Богоявленська, І.Редковець, Г.Щукіна) творча активність вважається найвищим рівнем пізнавальної активності учнів і розглядається як мета та зміст її досягнення [37]. Багатогранність проблеми формування творчої активності знайшла своє відображення у різноманітних підходах до її визначення: як якості особистості (Ш.Генелін, В.Кузін, В.Максакова); як специфічні потреби особистості (Л.Божович), як творчої діяльності (М.Данилов, М.Махмутов) [29; 30].

Розглянемо зміст понять, найбільш вживаних в нашій статті;

- активність;
- творчість;
- творча активність.

«Активність» (від латинського) – діяльність, енергійність, ініціативність. Активна людина прагне до живої участі у всьому [28].

За словником-довідником «активність» – розглядається, як взаємодія з будь-чим, участь у тому чи іншому навчальному процесі [36, с. 25]. Н.А.Ветлугіна доповнює визначення активності: «Активний, діяльний, діючий, живий, життєвий, не задубілий, не мертвий» [10, с. 58]. Отже, якісний рівень активності завжди визначається через діяльність.

Ми розглядаємо поняття «активність» як взаємозв'язок з будь-чим, участь у тому чи іншому виді навчання, діяльності, музичної зокрема.

У довідковій науковій літературі поняття «творчість» визначається як діяльність людини, що спрямована на створення нею нових, невідомих їй раніше духовних або матеріальних цінностей (нові твори мистецтва, інші інновації тощо) [12, с. 281]. Необхідними компонентами творчості є фантазія, уява, психологічний зміст якої міститься у створенні образу кінцевого продукту (результату творчості) [3], [18], [31], [32].

Філософи визначають «творчість», з одного боку, як форму людської діяльності в процесі якої створюються якісно нові матеріальні і духовні цінності, а з другого боку, «як здатність людини з матеріалу, який надає дійсність, створювати нову реальність, що задовольняє різноманітні суспільні потреби» [36, с. 474]. Німецький філософ Едвард Гартман вважає «творчість» життєвим диханням підсвідомості [18, с. 7].

В.Сухомлинський зазначав, що «творчість» – це не сума знань, а особлива спрямованість інтелекту, особливий взаємозв'язок між інтелектуальним життям особистості і проявом її сил в активній діяльності [35].

На нашу думку, «творчість» у будь-яких виявленнях – це складний сплав усвідомлених дій, чіткого розрахування та інтуїтивних прозрівань.

Філософське тлумачення поняття «творча активність» ґрунтується на основі теорії діяльності [36, с. 12]. Творча активність особистості, на думку В.Романця, вважається визначальною рисою свідомості учня, однією з її головних функцій [32, с. 27]. В.І.Андрєєв наголошує, що у понятті «творча активність» розкривається вищий якісний рівень, зміст та сутнісна якість діяльності як розвивального процесу, що здійснюється на вищому рівні активності дитини [3, с. 25]. Тому у творчій активності дослідники (Л.Беземчук [7], М.О.Лазарєв [18], О.В.Лобова [21], В.Медушевський [24], Н.Стефіна [30]) виділяють діяльно-практичну сутність суб'єктів діяльності в результаті якої створюються оригінальні цінності, що мають значення як для окремого індивіда, так і для суспільства в цілому.

С.Науменко розглядає «творчу активність» як індивідуально-психологічну властивість будь-якого виду творчої діяльності (створення, виконавство, слухання), яка виявляється в творчому художньому прочитанні й глибокому переживанні музичних образів [26, с. 82].

Зважаючи на загальноприйняту психолого-педагогічну думку, «творчу активність» ми тлумачемо як інтегративну якість особистості, найвищий рівень пізнавальної активності особистості [3], [30]. Таким чином, «творчу активність», на наш погляд, необхідно розглядати у єдності двох сторін. Перша (пов'язана з поняттям «творчість») – комплекс якостей і властивостей особистості, який сприяє повній реалізації її творчого потенціалу і виражається в оригінальному, своєрідному мисленні та у емоційності. Друга (пов'язана з поняттям «активність») – ініціативність, енергійність, самостійність творчих дій і поведінки, мотивом яких служить потреба у самореалізації.

У структурі активності дослідники виділяють, зазвичай, два взаємодіючих рівня, що відрізняються за якістю – репродуктивний і творчий. Репродуктивний рівень (виконавська) активність, що характеризується, з одного боку, пізнавальною мотивацією, позитивним відношенням до виконання запропонованого завдання, достатньою енергійністю і старанням, а з іншого боку – сумлінним копіюванням запропонованих операцій діяльності, відомих раніше шаблонів і стереотипів, відтворенням (без зміни) готових зразків, знань. Не варто цілком відкидати як непридатну репродуктивну діяльність, що характеризується виконавською активністю. Копіювання, як початковий етап діяльності, повинно швидко переростати в репродуктивну активність з добром засобів і прийомів діяльності в ситуаціях, що змінюють ступінь творчої активності [18, с. 5].

Сутністю творчої активності особистості, на наш погляд, є реалізація її потреби в нових знаннях й одержанні від них позитивних емоцій, а також здатність перетворювати, видозмінювати наявні знання й виявляти власне ставлення до них у різних видах діяльності, художньо-творчій зокрема.

Таким чином, творча активність виникає на основі бажання особистості самостійно мислити, розкрити свої власні думки, ідеї, показати своє відношення до різноманітних явищ, що хвилюють її. Саме тому проблема творчості дотепер є актуальною у психології і педагогіці, музичній педагогіці зокрема, оскільки її вирішення пов'язане з проблемою загального розвитку і виховання людини. У зв'язку з цим нагальність даної проблеми обумовлена величезним впливом саме творчості на формування особистості.

Опираючись на вищесказане основними структурними компонентами творчої активності особистості є наступні:

- пізнавально-діяльнісний (гнучкість, рухливість, оригінальність мислення та діяльності);
- мотиваційно-вольовий (рефлексивні здібності – самоаналіз, саморегулювання, самореалізація, самоконтроль);
- характерологічний (самостійність, працелюбність, сила волі, наполегливість, відповідальність, цілеспрямованість, інтуїція, креативність, ініціативність, неординарність дій, оригінальність);
- емоційний компонент (емоційна стійкість).

Отже слід пам'ятати, що краса в діяльності починається не з результату, а з бажання йти до нього. Тому доцільно більше працювати над розвитком естетичного прагнення особистості. Наявність його – важлива вимога довершеного, найбільш виразного виконання, творчої самореалізації особистості.

Висновки. Тлумачення творчої активності учня початкових класів та аналіз наукових робіт з досліджуваної проблеми, спонукають до висновків, про те, що творчість дає людині можливість активізувати свої потреби, інтереси, здібності, знаходити форми прояву індивідуальної активності. Творче самовираження сприяє усвідомленню особистісної значущості, емоційному розкріпаченню, зростанню впевненості у власних

силах. Зважаючи на загальноприйняту психолого-педагогічну думку та власний досвід, творчу активність ми тлумачемо як найвищий рівень пізнавальної активності особистості, що проявляється у здатності активізувати свої природні задатки і здібності, вмінні нестандартно мислити, генерувати ідеї за умови відповідної мотивації та високого розвитку психічних процесів.

Перспективи подальших наукових розвідок. Доцільне, на наш погляд, подальше дослідження такої інтерактивної якості особистості як творча активність, її сутності, структури, особливостей прояву в різновидах діяльності.

ДЖЕРАЛА ТА ЛІТЕРАТУРА

1. Абдуллин Э.Б. Теория и практика музыкального обучения в общеобразовательной школе : Пособие для учителя / Э.Б.Абдуллин. – М. : Просвещение, 1983.
2. Азарова Л.Н. Как развивать творческую индивидуальность младших школьников / Л.Н.Азарова // Начальная школа. – 1998. – № 4. – С. 80-81.
3. Андреев В.И. Диалектика воспитания и самовоспитания творческой личности / В.И.Андреев. – Казань, 1988. – 216 с.
4. Апраксина О.А. Методика музыкального воспитания в школе : Учебное пособие / О.А.Апраксина. – М. : Просвещение, 1983. – 224 с.
5. Асафьев Б.В. Избранные статьи о музыкальном просвещении и образовании / Б.В.Асафьев. – М. : Музыка, 1973. – 144 с.
6. Баринаева М.Н. О развитии творческих способностей ученика младших классов / М.Н.Баринаева. – М. : Музыка, 1961. – 60 с.
7. Беземчук Л. Творчий розвиток школярів засобами музичного мистецтва / Л.Беземчук // Мистецтво та освіта. – 2005. – № 1. – С. 43-48.
8. Борисенко Ю. Групи творчого розвитку / Ю.Борисенко // Рідна школа. – 2003. – № 10. – С. 35-37.
9. Ветлугина Н.А. Индивидуальное и типичное в музыкальном творчестве детей / Н.А.Ветлугина // Художественное творчество и ребенок / Под. ред. Н.А.Ветлугиной. – М. : 1972. – С. 199-207.
10. Ветлугіна Н.А. Музичний розвиток дитини / Н.А.Ветлугіна. – К., 1988. – 256 с.
11. Выготский Л.Н. Воображение и творчество в детском возрасте. Психологический очерк : Книга для учителя / Л.Н.Выготский. – М. : Просвещение, 1991. – 198 с.
12. Гончаренко С. Український педагогічний словник / С.Гончаренко. – К. : Либідь, 2007. – С. 347.
13. Горюнова Л. Развитие ребенка как его жизнетворчество / Л.Горюнова // Искусство в школе. – 1993. – № 1. – С. 15-21.
14. Дмитриева Л.Г., Черноиваненко Н.М. Методика музыкального воспитания в школе: Учебное пособие / Л.Г.Дмитриева, Н.М.Черноиваненко. – Просвещение, 1989. – 240 с.
15. Дмитриева Л.Г. Творческое развитие школьников на уроках музыки /Л.Г.Дмириева // Музыкальное воспитание в школе (Под ред. О.А.Апраксиной). – Музыка, 1982. – Вып. 15. – С. 21-24.
16. Кабалевский Д. Воспитание ума и сердца : Книга для учителя / Д.Кабалевский. – М. : Просвещение, 1984. – 206 с.
17. Кабалевский Д. Прекрасное пробуждает доброе / Д.Кабалевский. – М. : Просвещение, 1973. –
18. Лазарев М.О. Основы педагогічної творчості : Навч. посібник / М.О.Лазарев. – Суми : ВВП «Мрія» ЛТД, 1995. – 212 с.
19. Левин В.А. Воспитание творчества / В.А.Левин. – М. : Знание, 1977. – 64 с.
20. Коган Г.З. Понятие «активность личности» как категория социальной психологии / Г.З.Коган. – М. : Педагогика, 1971. – 130 с.
21. Лобова О.В. Формування основ музичної культури молодших школярів : теорія і практика : [Монографія] / О.В.Лобова. – Суми : ВВП «Мрія» ТОВ, 2010. – 516 с.
22. Лук А.А. Психология творчества / А.А.Лук. – М. : Наука, 1978. – 258 с.
23. Матонис В.П. Музыка в системе эстетического воспитания / В.П.Матонис. – М. : Музыка, 1990. – 143 с.
24. Медушевский В.В. Духовные аспекты в содержании музыкального образования / В.В.Медушевский // Теория и методика музыкального образования детей: научно-методическое пособие [Л.В.Медушевский]. – М., 2001. – 368 с.
25. Назайкинский Е.О. О психологии музыкального восприятия / Е.О.Незайкинский. – М. : Музыка, 1972. – 384 с.
26. Науменко С.І. Психологія музичності та її формування у молодших школярів : Навч. посібник / С.І.Науменко. – К. : КДП, 1993. – 160 с.
27. Національна доктрина розвитку освіти України у ХХІ столітті // Освіта України, 2010. – № 9. – С. 4-6.
28. Нечволод Л.І. Сучасний словник іншомовних слів / Л.І.Нечволод. – Харків : ТОРСІНГ ПЛЮС, 2009. – 768 с.
29. Олексюк В. Творчий потенціал особистості як змістовний аспект її життєвого шляху / В.Олексюк // Психологія і суспільство. – К. : ІЗМН, 2006. – С. 85-89.

30. Палеха-Стефина Н.В. Формирование творческой активности будущих учителей музыки в процессе педагогической практики: Автореферат диссертации на соискание ученой степени кандидата педагогических наук / Н.В.Палеха-Стефина. – Харьков, 1992. – 18 с.
31. Пономарев Я. Психология творчества / Я.Пономарев. – Санкт-Петербург, 2012. – 611 с.
32. Романець В. Психологія творчості: Навч. посібник / В.Романець. – К., 2001. – 418 с.
33. Стефіна Н.В. Педагогічна скринька майбутнього вчителя: Навчальний посібник для студентів, аспірантів, викладачів, методистів, керівників практики середніх і вищих педагогічних навчальних закладів, вчителів шкіл різного типу / Н.В.Стефіна. – Суми : СумДПУ імені А.С.Макаренка, 2006. – 328 с.
34. Стефіна Н.В. Урок музики – урок поліфонії мистецтв і творчості / Н.В.Стефіна // Педагогічні науки : Зб. наукових статей. – Суми : СумДПУ імені А.С.Макаренка, 2005. – С. 282-288.
35. Сухомлинский В.А. Сердце отдаю детям / В.А.Сухомлинский. – М., 1990. – 212 с.
36. Філософський словник / Під ред. В.І.Шинкарука. – 2-е вид. перепоб. і доп.– К. : Голов. ред. УРЕ, 1986. – 800 с.
37. Фіцула М.М. Педагогіка : Навч. посібник / М.М.Фіцула. – К. : Академія, 2009. – 528 с.
38. Яворский Б.Л. Статьи, воспоминания, переписка / Под ред. Д.Шостаковича. – Изд. 2-е доп. / Б.Л.Яворский. – М., 1972. – 216 с.

*Нургуль Султанова, Серикказы Исмайлов, Шакинур Торайгырова
(Семей, Казахстан)*

МЕКТЕП ОҚУШЫЛАРЫНА ЭСТЕТИКАЛЫҚ ТӘРБИЕ БЕРУДЕГІ ПЕДАГОГИКАЛЫҚ НЕГІЗДЕРІ

«Қазақ халқының музыкалық қатынасы үшінші мыңжылдықтың алғашқы кезеңіне дейін өзінің сан қырлы көркемдік сипатымен сақталынып, көшпенділердің рухани эстетикалық талғамдарына сәйкес ұлттық менталитетіміздің сарқылмас бұлағына айналуға. Көне музыкалық-поэтикалық үлгілер-бабалардың ұмытылмас даналығы, ғасырлардың өшпес үні. Теңдесі жоқ рухани байлығымыз ауызекі түрде қалыптасып, әр заманда сұрапталып, тек өзіне тән сұлу да сүйкімді әуенімен, қайталанбас ұлттық ерекшеліктерімен, сан-түрлі колорит-бояуларымен ХХІ ғасырда да өз жалғасын табуда», – делінген «Мәдени мұра» бағдарламасына сәйкес құрастырылған үш томдықтың бірінші кітабында [1, 9 б].

Әр халықтың ұлттық мәдениеті ертеден келе жатқан өзіне тән өнері, әдеп-ғұрпы, салт-дәстүрлері негізінде жетілетіні белгілі. Олай болса, ғасырлар сынынан еленіп, ұрпақтан-ұрпаққа жалғасып келе жатқан халықтың дәстүрлі көркем мәдениетінің түрлерін жинақтап зерделеудің, оның тәлім-тәрбиелік мол тәжірибесі негізінде жастарды тәрбиелеудің қажеттілігі мол.

Халықтың көркем шығармашылығында және музыкалық мұраларында үлкен тарихи шындық бар. Сондықтан да, халықымыздың бай тарихын, мәдени құбылыстарының сан қилы ерекшеліктерін білмей, бүгінгі тәрбие жүйесін қалыптастыру мүмкін емес. Бүгінгі білім жүйесіндегі өнердің басты мақсаты – ол адам баласының барлық іс-әрекетіндегі сергек сезімталдықты, әдемілік пен әсемдікті, мәдениетті тәрбиелеу, қалыптастыру. Мектеп оқушыларын эстетикалық тәрбие берудің педагогикалық негіздерін айқындау «эстетика», «эстетикалық сана», «эстетикалық сезім», «эстетикалық тәрбие», «эстетикалық талғам», «эстетикалық ләззат», «эстетикалық мұрат», «сұлулық», «әсемдік», «әдемілік», «көркемдік», т.б. ұғымдарын қарастырумен тығыз байланысты. Бұл ұғыстардың мәнін ашуда алдымен ғылыми әдебиеттерде, сөздіктерде берілген анықтамаларға назар аудардық.

Тұңғыш рет «эстетика» ұғымын ғылыми термин ретінде неміс философы А.Баумгартен 1750 жылы осы аттас кітабында қолданған болатын. «Эстетика» гректің «эстетис» сөзінен алынған, ол «сезімдік, сезімнен қабылдайтын дарындылық» деген ұғымды білдіреді.

Педагогикадан қазақша түсіндірме терминологиялық сөздікте «эстетика» (*aisthetikos* – **сезгіштік, сезімдік**) – өнердің және көркем шығарманың даму заңдарын, идеялық мазмұны мен көркемдік пішіндерін, әлеуметтік ролін зерттейтін ілім; сондай-ақ өнерге көзқарас жүйесі; адам мен әлемнің арасындағы құндылықтың қарым-қатынастың ерекше көрінуі ретінде эстетикалық, салалық зерттейтін фәлсефалық ғылым және адамдардың көркем іс-әрекеті [2].

Эстетикалық тәрбиенің әдіснамалық негізі – диалектикалық-материлистік көзқарас. Ол өмір мен өнердегі эстетиканың мәнін ашады, адамның ортаны эстетикалық тұрғыдан меңгеруге қажетті деген негізгі принциптерін зерттейді, көркем шығармашылық заңдарын тексереді. Эстетика тек заттардың өзіне және шындық құбылыстарына тән, ол біздің түсінігімізге де, қоршаған ортаға деген қатынасымызға да байланысты емес. Ортаны эстетикалық тұрғыда меңгерудің субъективті жағы болып эстетикалық сенім, талғам, баға, әсерленушілік ой-сана алға шығады. Ол эстетикалық мұратқа жетелейді.

Эстетикалық талғам – адамның өмір мен өнердің барлық саласындағы эстетикалық құндылықтарды анықтау қабілеті, ең алдымен сұлулықты жамандықтан ажырату. Эстетикалық талғам адамдардың туымысынан пайда болатын емес, эстетикалық тәрбиемен қалыптасатын қабілет.

Эстетикалық ләззат – табиғат, қоғам өмірі мен өнер сұлулығын қабылдау нәтижесінде немесе іс-әрекет үстінде адамның рухани дүниесінің тебіреніп, жан рахатына батуы. Эстетикалық рахат алу үшін әрбір адам сұлулықты ажырата білуі шарт, оларды көруге, естуге құштар болып, оны өз қолынан жасауға тырысуға қажет. Мұндай қабілет еңбек пен қоғамдық қайраткерлікке, әдемілікке талпыну салдарынан қалыптасады. Эстетикалық ләззат алу өмірлік жағдайға сәйкес іске асады, адамның жан-жақты үйлесімді дамуына байланысты. Арнайы эстетикалық ләззат тудыратын құбылысқа өнер жатады.

Эстетикалық мұрат (идеал) – эстетикалық кемелдіктің (өмірдегі, өнердегі) биік деңгейі туралы және оған жету жолы туралы нақты сенімді түсінік. Эстетикалық мұратты жүзеге асыру үшін алдын-ала қажет нәрсе – өмірдің барлық саласында қоғамдағы адамның ерікті болуы. Адамның айнала дүниеге эмоциялық нақты сезімдік қатынасымен тығыз байланысты болғандықтан, эстетикалық мұрат сенім формасына бөлінеді.

Эстетикалық сезім – объективті шындықты бейнелегенде оның сұдудығын, әдемілігін, сәндігін қабылдаудан туатын көңіл күйі. Эстетикалық сезім табиғаттың көрінісін, күнделікті өмірдегі оқиғалары, өнердің алуан салаларын адам өзі бейнелегенде пайда болады. Эстетикалық сезімі жетілген адам еңбектің алуан саласындағы нәзіктік пен әдемілікті, айналадағы табиғат сұлулығын қабылдап сүйсінеді, оны қабылдаудан ләззат алады.

Осы орайда ғылыми еңбектерін эстетикалық тәрбие, жалпы эстетикалық мәдениет саласына арнаған ғалымдар Н.Кипященко мен Н.Лейзеров «Эстетикалық тәрбие – сұлулық пен эстетикалық даму заңдылықтарына сай сұлулық әсемдікті бағалай білу қабілетін жетілдіруге бағытталған мақсатты жүйе» деп анықтама береді [3].

Қазақ зиялыларының бірі М.Жұмабаев өзінің «Педагогика» еңбегінде «Әр адамның сұлулық сезімдері әр түрлі нәрседен оянымпаз болады. Біреудікі – музыкадан, біреудікі – сұлу суреттен, ал біреудікі – поэзиядан. Искусствоның бір түрінен ләззат алмайтын, біреуіне құмар болмайтын адам болмайды, ал тәрбиенің міндеті – балада искусствоның қандай түріне ынта бар екенін тауып, сол ынтасын, қызығушылығын, сол түр туғызатын сезімдерін оятып, өркендету» деп эстетикалық тәрбиенің бала дамуындағы маңызындағы ерекше тоқталған [4].

Сонымен қатар эстетикалық-рухани тәрбиенің ішінде өнерге үлкен зейін аударып, оны қоғам дамуымен тығыз байланыста қарастырады. Баланың сана-сезімінің қалыптасуындағы негізгі құралдардың бірі - өнер. Ән мен күй, өлең мен музыка – қазақ халқының өмірі мен тұрмысында ерте заманнан келе жатқан берік орын алып, олардың сеніміне де айнымас серігіне айналған дүниелер. Өнердің мақсаты – адамдардың көңіл-күйіне әсер етіп, оларға рухани қорек беру, эстетикалық ғажайып рахат шәрбатынан сусындатып, жағымды, этикалық қасиеттердің қалыптасуына жағдай жасау.

Қазақ халқы өнердің қай түрі болсын жоғары бағалап, оларды қадірлей білуге балаларды жастайынан баулып, қызықтырып отырғанын тарих бүгінгі ұрпаққа жеткізіп отыр. Осының дәлелі іспеттес сол өнерге байланысты көптеген мақал-мәтелдер де баршылық: «Өнер ердің қанаты», «Өнер көзі халықта», «Өнер табу – өнерге шабу», «Өнер білген өлмейді», Өнерлі жігіт өрде озар, Өнерсіз жігіт жер соғар», «Өнер көпке де жеткізеді, көкке де жеткізеді» т.б. Фольклордың, ұлттық өнеріміздің, мәдениетіміз бен дәстүріміздің алдыңғы қатарлы тамаша үлгілерін сан ғасырлық тарихы бар бабаларымыздың бізге мұра етіп қалдырған рухани мол дүниелерін, тіліміздің зор байлығын оқушыларымыздың жан дүниесіне сіңіру, сол арқылы әсемдік руханиятқа, өркениеттің өріне шығып, одан нәр алу – бүгінгі күн талаптарының ең маңыздысының бірі.

Ол біріншіден, білім мазмұны арқылы іске асса, екіншіден, тәлім-тәрбие арқылы бойға сіңеді.

Адамзат дамуының философиялық, эстетикалық заңдылықтарына сүйенсек, жеке тұлғаның рухани дамуына көркемөнер мен мәдениеттің ықпалы туралы мағлұматтар сонау ерте заманнан бастау алады.

Жас ұрпақты тәрбиелеуде оның бойындағы туа біткен табиғи мүмкіндіктерін дамыту, бағалау, сенім, үлгі көрсету, талап ету арқылы жауапкершілігін жетілдіру рухани эстетикасы жоғары жас өспірім бейнесін қалыптастыруға негіз болмақ. Ал тәрбие мәселесі қай заманда да талай ойшыл, ғұлама, ғалым педагогтарды толғандырып келгені ақиқат.

Рухани-эстетикалық тәрбие мәселесі шығыс ғұламаларының да зерттеу өзегі болған. Мәселен, ғұлама ғалым Әл-Фараби «Музыканың ұлы кітабы», «Әлеуметтік этикалық трактаттар», «Философиялық трактаттар», т.б. еңбектерінде эстетикалық, этикалық мәселелерге көңіл бөліп, көркемдік, сұлулық, бақыт категорияларының негізін дәлелдеп, көңіл бөлгендігін аңғарамыз. Идеяларының басты түйіні – білім, руханилық, сұлулық. Адамның эстетикалық қажеттіліктерін қанағаттандыруда музыкаға үлкен мән бере отырып, оны сұлулықты сезінуде рухани күш екендігін атап көрсетеді [5].

Аса көрнекті ақын, данышпан ойшыл Жүсіп Баласағұн өзінің «Құтты білік» поэмасында адам өмірін эстетикалық тұрғыда көбірек зерттеуге тырысады. Адамзат баласына үнемі жақсылық жасау қажеттілігі туралы түсіндіруге ұмтылады. Жас ұрпақты қолөнер мен сан салалы білімге баулу – ата-ананың басты парызы дей отырып, рухани дүниені білім арқылы жетілдіру, саз өнері, жақсы, жаман қасиеттері туралы даналық ойларын айтады: «Бар ізгілік тек білімнен алынар, Білімменен аспанға жол салынар» дей отырып, дүниенің кілті – білімде деген үлкен ой тұжырым жасайды [6].

Жоғарыда аталған ғұламалар өзінің тарихын, түбі мен тегін, қадірі мен қасиетін білгенде ғана олардың ойында ұлттық намыс болады деп айқын көрсеткен. Ендеше ұлттық рухани-эстетикалық тұрғыда жетілген тұрыққанды азамат тәрбиелеу сол ғұламалар өмір сүрген қоғамның да өзекті мәселесіне айналғандығын көреміз.

XIX ғасырдың басында қоғам дамуымен сабақтастықта дамыта келе жатқан рухани-эстетикалық тәрбие идеялары Д.Батабайұлы (1802-1874), М.Өтемісұлы (1813-1846), Ш.Қанайұлы (1818-1881), А.Аронұлы (1822-1895), А.Мұхамедиярұлы (1831-1895), М.Сұлтанқожаұлы (1835-1898) өлең, жырлары мен өнегелі өсиеттерінде көрініс тапқан.

Қазақтың ағартушы-демократтары Ш.Уалиханов, Ы.Алтынсарин, А.Құнанбаев және т.б. халқымыздың рухани дамуына өлшеусіз үлес қоса отырып, рухани-эстетикалық тәрбиенің маңызына ерекше мән берген.

Жасөспірімдердің эстетикалық тәрбие беруде халық мұрасының тәрбиелік күшін ұлы Абай да жоғары бағалаған. Жасөспірімдерге сұлулық, әдемілікке деген көзқарасын, рухани сезімін тәрбиелеп қалыптастыруда Абай өлеңдерінің орны ерекше. Жыл мезгілдеріне арналған өлеңдері туған жердің сұлу табиғатын, адамдардың көңіл-күй сезімдерін жырлауымен дараланады. Балалардың туған жер табиғатын, адамдардың көңіл-күй сезімдерін жырлауымен дараланады, балалардың туған жер табиғатын, тауы мен тасын эстетикалық тұрғыда қабылдай білуге тәрбиелейді.

Ойшыл ақын С.Торайғыров «...халықтың әні кетсе, әдебиеті жесір қалады, сәні кетеді, сәні кетсе жаны кетеді» [7, 210 б.] деп тегіннен тегін айтпаған. Ақынның көтерген тәрбиелік мәселесінің бірі – рухани даму, рухани тәрбиенің өзегі – ана тілін құрметтеу, тілге деген сүйіспеншілік. Ұлттық тіл арқылы жастарымыздың сана-сезімі, ой-өрісі кеңейіп, әдет-ғұрпын қастерлеуге деген ой түйді ол.

Қазақтың белгілі ғалымдарының бірі С.А.Ұзақбаева өзінің 1995 жылы жарық көрген «Тамыры терең тәрбиеге» деген еңбегінде бүгінгі мектептегі эстетикалық тәрбиеге терең үңілген. Онда эстетикалық тәрбиенің маңызы және міндеттерімен қатар балаларға эстетикалық тәрбие берудегі ұлттық өнердің ролін баса көрсеткен [8].

Эстетикалық тәрбие – әдептілік-рухани құндылықтарды әсемдікке ұштастыру арқылы жеке басының көркем мәдениеті, халықтар мен дәуірлер жасаған әлемдік көркем құндылықтарға ұласу, ұлттық және далпыадамзаттық призма арқылы бойында қалыптастыру.

Эстетикалық тәрбие адамды дүниедегі әдемілік атаулыны бағалай білуге уйретеді, өнер шығармалырын тануға, қастерлеуге баулиды, жақсы мен жаманды ажырата білуді қалыптастырып, ұсқынсыз, жағымсыз нәрсені танытады.

Эстетикалық тәрбиенің өнер арқылы жүзеге асыру түрін «көркем тәрбие» дейді. Көркем тәрбие – тікелей өнер шығармаларына көңіл аудара отырып, жеке адамның әдемілікті дұрыс түсініп қабылдауын талап етеді.

Эстетикалық тәрбие өнердің әдістері арқылы табиғатқа өнер саласынан өзіндік ерекшеліктеріне байланысты әр түрлі жолмен жүзеге асады. Оқушылардың оқу процесімен сыныптан тыс жұмысы негізіндегі көркем тәрбиенің жалпы және негізгі әдіс тәсілдері:

- көркемдік шығармаларды орындау немесе көрсету;
- көркем шығармаларды талдау, бағалау;
- өнертану саласынан мағлұмат беру;
- оқушылардың шығармашылық және орындаушылық әрекеттерін ұйымдастыру.

Қазақстан ғалымдары М.Х.Балтабаев, С.А.Ұзақбаева, А.А.Қалыбекова, Р.Р.Жардемәлиева, және тағы басқа өз еңбектерінде қазақ халық музыкасы, дәстүрлі көркем мәдениетін оқушылар мен студенттердің музыкалық-эстетикалық тәрбиесін жетілдіру мақсатында пайдалану жолдарын қарастырып, педагогикалық мүмкіндіктерін анықтап берген.

Қандай да болсын өнер түрі қоршаған шындық болмысының құбылыстарын бейнелейтін, өзіне тін көркемдік құралдары арқылы баланың санасына әсер ете отырып, оның сұлулық туралы алғашқы түсінігін, қоршаған өмір шындығына эмоциялық қатынасының қалыптасуын сапалы дәрежеге жеткізетін эстетикалық танымдық мүмкіндігін кеңейтеді.

Қазақстанның XXI ғасырдағы басты даму жолын белгілеп берген Елбасының «Қазақстан-2050» стратегиялық жоспарында халықтың рухани жанаруына маңыз берілген. Сондықтан жан-жақты жетілген, жан-дүниесі бай, белгілі дәрежеде ғылыми білім жүйесін игерген және ооны бағалай, талдай алатын, өзге халықтардың тарихын, мәдениетін, тілін меңгерген, өздігінен денсаулығын нығайтуға, адамгершілік қасиеттерін, эстетикалық талғамын дамытуға ынтызар, өмірдің әрқилы кезеңдерінде дербес еңбек етуге даяр ұрпақты тәрбиелеу – ең басты өзекті мәселе.

ПАЙДАЛАНЫЛҒАН ӘДЕБИЕТТЕР ТІЗІМІ

1. «Мәдени мұра» Қазақ өнерінің тарихы (Ежелгі дәуір, I – том). – Алматы. «Өнер», 2007. – 350 с.
2. Белинский В. // Джурицкий А.Н. Педагогика: история педагогических мыслей. – М., 2000. – 350 с.
3. Педагогика. Қазақша түсіндірме терминологиялық сөздік // Ғыл. Жетекшілік жасаған және жалпы ред. Басқарған проф. Беркімбаева Ш.К., проф. Құсайынов А.Қ. – Алматы, 2007. – 248 бет.
4. Смирнов С.А: Технология как средст обучения второго поколения. – М., 2005.
5. Кайкаус. Кабуснама. – Алматы: «Балауса», 1992. – 160 б.
6. Жұмабаев М. Педагогика. – А.: «Ана тілі», 1992. – 256 б.
7. Дүйсембінова Р. Қазақтың әншілік өнері. /оқу құралы/. – Алматы, «Республикалық баспа кабинеті», 1998. – 110 б.
8. Ұзақбаева С.А. Тәрбиеге жетекші. – Алматы: «Білім», 1995.

*Нургуль Султанова (Семей, Казахстан),
Меруерт Тастанбекова (Аягуз, Казахстан)*

ИННОВАЦИОНАЛЬНЫЕ ТЕХНОЛОГИИ МУЗЫКАЛЬНОГО ОБРАЗОВАНИЯ КАК ЭФФЕКТИВНОЕ СРЕДСТВО РАЗВИТИЯ ОБРАЗОВАТЕЛЬНОГО ПРОЦЕССА

Казахстан Республикасының Президенті Н.Ә. Назарбаевтың «Жаңа әлемдегі жаңа Қазақстан» жолдауында жаңа кезеңнің негізгі міндеттерінің бірі «...осы заманғы білім беру, «парасатты экономиканың» негіздерін қалыптастыру, жаңа технологияларды пайдалану мамандарды дайындау сапасын көтеруге басты себеп болатын, инновациялық экономиканы дамыту» деп атап көрсетілген, сондықтан да еліміздегі әлеуметтік-экономикалық өзгерістерге байланысты білім беру жүйесіне қойылған жаңа талаптарға сай студенттердің белсенділік пен дербестік қабілеттерінің жетілуіне әсер ететін жаңа ақпаратты технологияларды қолдану, оның әлемдік білім кеңістігіне енуіне жол ашуда [1].

Қазіргі білім беру саласындағы оқытудың инновациялық технологияларын меңгермейінше, сауатты, әрі жан-жақты маман болу мүмкін емес. Инновациялық технологияны меңгеру оқытушының интеллектуалдық, кәсіптік, адамгершілік, рухани азаматтық және басқа да көптеген адами қасиеттерінің қалыптасуына игі әсерін тигізеді, өзін-өзі дамытып оқу-тәрбие процесін тиімді ұйымдастыруына көмектеседі.

“**Инновация**” ұғымын қарастырсақ, ғалымдардың көбі оған әртүрлі анықтамалар берген. Мысалы, Э.Раджерс инновацияны былайша түсіндіреді: “Инновация- нақтылы бір адамға жаңа болып табылатын идея”. Майлс “Инновация – арнайы жаңа өзгеріс. Біз одан жүйелі міндеттеріміздің жүзеге асуын, шешімдерін күтеміз», – дейді [9].

Инновациялық құбылыстар білім беру саласында өткен ғасырдың сексенінші жылдарында кеңінен тарала бастады. Әдетте инновация бірнеше өзекті мәселелердің түйіскен жерінде пайда болады да, берік түрде жаңа мақсатты шешуге бағытталады, педагогикалық құбылысты үздіксіз жаңғыртуға жетелейді. ” Масырова Р.Линчевская Т – “Жаңару” дегенімізді былай деп түсіндіреді: “Жаңару – белгілі бір адам үшін әділ түрде жаңа ма, әлде ескі ме оған байланысты емес, ашылған уақытынан бірінші қолданған уақытымен анықталатын жаңа идея.

Қазақстанда ең алғаш «**Инновация**» ұғымына қазақ тілінде анықтама берген ғалым Немеребай Нұрахметов. Ол “Инновация, инновациялық үрдіс деп отырғанымыз – білім беру мекемелерінің жаңалықтарды жасау, меңгеру, қолдану және таратуға байланысты бір бөлек қызметі” деген анықтаманы ұсынады. Н.Нұрахметов “Инновация” білімнің мазмұнында, әдістемені, технологияда, оқу-тәрбие жұмысын ұйымдастыруда, мектеп жүйесін басқаруда көрініс табады деп қарастырып, өзінің жіктемесінде инновацияны, қайта жаңарту кеңістігін бірнеше түрге бөледі: жеке түрі (жеке – дара, бір-бірімен байланыспаған); модульдік түрі (жеке – дара кешені, бір-бірімен байланысқан); жүйелі түрі (мектепті толық қамтитын) [2].

Әдіскер С.Көшімбетова өзінің зерттеуінде оқу-тәрбие үрдісінде оқытудың инновациялық әдіс-тәсілдерін қолданудың мынадай ерекшеліктерін атап көрсеткен:

- дербес оқыту технологиясы оқу-тәрбие үрдісінде ғылымның негіздерін игерту үшін ізгілік, адамгершілік қасиеттерді қалыптастыра отырып, жеке тұлғаның әлеуметтік-психологиялық жауапкершілігін арттырады;
- қоғам мен табиғат заңдылықтарын кіріктіру негізінде меңгеруі;
- оқытушы білмейтін шығармашылық ізденіс негізінде өмірге келген жаңа қабілет;
- саралап деңгейлеп оқыту технологиясында оқытудың мазмұны мен әдістері шығармашылық ізденіс іс-әрекет жасау негізінде адамның инновациялық қабілеттерінің қалыптасуына бағытталады.
- ақпараттық бағдарламалық оқыту- оқытудың мазмұнын пәнаралық байланыс тұрғысынан ұйымдастыру;
- иллюстрациялы түсіндірмелі оқытуда «адам-қоғам-табиғат» үйлесімдік бағыттағы дүниетанымында жүйелі саналы мәдениет қалыптасады;
- ізгілендіру технологиясында педагогика ғылымының алдыңғы қатарлы ғылыми жаңалықтарды тәжірибеде «бала – субъект», «бала-объект» тұрғысынан енгізіле бастайды да, ал ғылыми білімдер «оның тұрмысының әлеуметтік жағдайы мен іс-әрекетінің әлеуметтік нәтижесінің бірлігінде қарастырады [3].

Ал жалпы инновацияны модификациялық, комбинаторлық, радикалдық деп үш түрге бөлуге болады .

Модификациялық инновация – бұл бұрын қолда барды дамытумен, түрін өзгертумен айналысу. Бұған В.Ф. Шаталовтың математикаға жазған тірек конспектісі және оны көптеген мұғалімдердің пайдалануы мысал бола алады.

Комбинаторлық модификация – бұрын пайдаланылмаған, белгілі әдістемені элементтерін жаңаша құрастыру. Бұған пәндерді оқытудың қазіргі кездегі әдістемесі дәлел.

Радикалдық инновация – білімге мемлекеттік стандарттарды енгізу жатады. Мемлекеттік стандарт білім беруде, негізінен, мөлшерлерді, параметрлерді, деңгейлік және сапалы оқытудың көрсеткіштерін қалыптастырады [4].

Ғылыми-педагогикалық әдебиеттерде іс жүзінде анықталып табылған оқыту үрдісінің нәтижесін көретін әдіс-тәсілдері, түрлері көбіне жаңашыл, инновациялық болып табылады. Олай болса, инновациялық ақпараттық - педагогикалық технология ұғымын білім саласы, ақпарат көзі, ақпараттық технология маманы іс-әрекетінің құралы ретінде 1-кестеге сәйкес анықтауға болады.

Кесте 1. Инновациялық ақпараттық - педагогикалық технология ұғымы

Білім саласы ретінде	<ul style="list-style-type: none"> ✓ Оқу курсы менгеру кезіндегі құбылыстарды, объектілерді, заңдарды және олардың жиынтығын сипаттайды; ✓ Бір объектінің әр түрлі қасиеттерін немесе әр түрлі ғылыми позициялары бар бірнеше пәндер бойынша пәндәк саланы меңгертуді қамтиды; ✓ Берілген міндеттің жүзеге асу тәсілдері мен құралдарын таңдай білуді жоспарлайды ✓ Орасан зор ақпараттарға негізделген шешімдер қабылдауға мүмкіндік береді.
Ақпараттар көзі ретінде	<ul style="list-style-type: none"> ✓ АТ- мамандарына арналған ақпараттар, ақпарат көздерін электронды тасымалдаушылар: бағдарламалау тілдері бойынша анықтамалық ақпарат, бағдарламалық өнімдерді өңдеуге арналған арнайы сайттар, әр түрлі форумдар, чаттар, олардың болашақ іс- әрекеттерімен немесе оған дайындалумен байланысты сұрақтарды талдайтын пәндік сала тақырыптары бойынша конференциялар, электронды журналдар; ✓ Есептеу техникасы, бағдарламалық құралдар, бағдарламалық өнімдерді өңдеу құралдарының, ақпараттық жүйелердің қзгерістерін бейнелейді.
АТ- маманның іс-әрекетінің құралы ретінде	<ul style="list-style-type: none"> ✓ Қазіргі бағдарламалау тілдері, әр түрлі редакторлар (графиктік, мәтіндік); ✓ Меңгерілетін тіл ортасын жүктеуге мүмкіндік береді, оның мүмкіндіктері мен компоненттерімен таныстырады; ✓ АТ- мамандарының болашақ іс әрекетінде көрініс табатын бір объектіні әр түрлі жағдайларда қарастыруға мүмкіндік береді.

Инновациялық ақпараттық - педагогикалық технологияның негізгі, басты міндеттері мынадай:

- әрбір білім алушының білім алу, даму, басқа да іс-әрекеттерін мақсатты түрде ұйымдастыра білу;
- білім мен білігіне сай келетін бағдар таңдап алатындай дәрежеде тәрбиелеу;
- өз бетінше жұмыс істеу дағдыларын қалыптастыру, дамыту;
- аналитикалық ойлау қабілетін дамыту.

Педагогикалық жаңалықтарды жасау, меңгеру және қолдану енетін мұғалімдер мен тәрбиешілердің іс-әрекетінің инновациялық бағыты білім беу жүйесін жаңарту құралы болып табылады [5 -229, 15-232 б].

Оқу –тәрбие үрдісіне инновациялық технологияларды енгізу арқылы мұғалім кенесші, тәрбиеші, жетекші функцияларын одан әрі меңгереді. Бұл мұғалімнен педагогика және психология, тәрбиелеу және оқыту технологиясы салалары бойынша арнайы психологиялық – педагогикалық дайындықты қажет етеді. Педагогикалық инновацияны түйсіну, бағалау және жүзеге асыру осы дайындық негізінде жүзеге асады [6].

Сондықтан жалпы орта мектепте жаңа инновациялық педагогикалық технологияларды қолдануға даярлықты қалыптастыруын мына көрсеткіштер арқылы анықтауға болады:

Мотивациялық өлшемдеріне танымдық қызығуды қалыптастыру бейнесі жатады. Оған болашақ мамандарды қалыптастыру, құндылық қарым-қатынас, болашақ маманның өзінің кәсіби шеберлігін дамытуға талпынуы, болашақ мамандығын ерекше жақсы көруі, ұрпақ тәрбиесінде ұстаздың жетекші орнын сезінуі, кәсіби жеке біліктілік деңгейін көтеруге бағыттылығы, инновациялық іс-әрекетке ұмтылу әрекеттері кіреді.

Танымдық өлшемдері болашақ маманның әлеуметтік кәсіби қоршаған ортаны жедел тани алуымен, өзін кәсіби жүзеге асырудың нәтижелі әдіс-тәсілдерін пайдалануымен, инновациялық педагогикалық технологияларға қызығу танытумен ерекшеленеді. Оған болашақ маманның әлеуметтік кәсіби қоршаған ортаны біліп тануы, кәсіптік білімін өз тәжірибесінде қолдана білуі, инновациялық педагогикалық технологияларды оқып меңгеруі, үйренуі жатады.

Іс-әрекеттік өлшемдері болашақ маманның өзінің кәсіби іс-әрекетінің мақсаты мен міндеттерін анықтай алуы және педагогикалық қарым-қатынастық үрдісті тиімді жүзеге асыра алуымен өлшенеді. Оған болашақ маманның өз пәнін жете меңгеруі, біртұтас оқу-тәрбие үрдісінің психологиялық, педагогикалық негіздерін білуі, педагогикалық үрдісті жоспарлап, жүзеге асыра алуымен өлшенеді.

Технологияның өлшемдері оқытудың әдістемелік мақсаттары, оқыту үрдісі, оның міндеттерін анықтай алуы, оқытудың нәтижесін болжай алуы және психологиялық -педагогикалық білімдерді меңгерумен анықталады. Оған болашақ маманның біртұтас оқу- тәрбие үрдісінде сабақты тиімді ұйымдастыра білуі, оқушылармен ынтымақтастық қарым- қатынасты жүзеге асыра алуы, біртұтас педагогикалық үрдісті диагностикалай алуы және сабақтың нәтижесі жоғары болатындай ең тиімді педагогикалық технологияны таңдай алуы қажет.

Шығармашылық өлшемдеріне шығармашылық ептілікті, шығармашылық белсенділікті болашақ маманның шығармашылық-ізденушілік дамыту кіреді. Оған болашақ маманның ғылыми – зерттеу жұмыстарына өзіндік талдау жасай алуы, өз білімін көтеруге, жетілдіруге талпыныстың болуы мен инновациялық әдіс-тәсілдерді қолдануға өзіндік жаңалықтар, өзгерістер енгізумен және жаңалықты шығармашылықпен қолдана алуымен сипатталады [7].

Осы аталған көрсеткіштердің әсерінен білім, кәсіп, іскерлік, іс-әрекет, игеру, нәтиже құралады. Білім жалпы, кәсіби, техникалық, арнайы білім болып бөлініп кәсіппен ұштасады. Ал кәсіп – мамандық таңдау, мамандықты меңгеру. Білім алып кәсіп иесі болу үшін іскерлік қажет. Іскерлік – оқу, білім, кәсіп, тәжірибе, ізденушілік, өзіндік жұмыс, іс-шаралар, дағдыдан туындайды. Іскер болу үшін іс-әрекетті меңгеру қажет. Іс-әрекет әрекеттен, операция, қимыл-қозғалыстан тұрады. Барлық үрдіс байланыса орындалғаннан соң нәтиже көрсеткіші пайда болады. Жаңа ғасырға білімді адам болып білімді, инновациялық технологияларды жетік меңгергенде ғана еруге болады. Өйткені халықтың іс-әрекеті барған сайын олардың ақпараттануына, компьютердің және телекоммуникацияның көмегімен алған ақпараттарын тиімді өңдеу қабілетіне байланысты. Бұл жоғары кәсіби білім беру жүйесінің алдына оқушылардың инновациялық ақпараттық –педагогикалық технологияны практикалық әрекеттерде пайдалануға даярлығын қалыптастыру міндетін қояды. Осы мақсатты жүзеге асыруда төмендегідей міндеттер қойылды:

- Қазіргі педагогикалық технологиялар туралы түсінік қалыптастыру;
- Оқыту технологиялары туралы нақты білім мен қолданудың практикалық білігін қалыптастыру, инновациялық іс-әрекетке баулу.

Сабақтар оқытудың жаңа технологияларын қолдану арқылы өткізіледі. Біз практикалық сабақтарда музыка пәні бойынша жеке тақырыптар бойынша инновациялық технологияларды пайдаланып сабақтар өткізеді.

Білім сапасын арттырудағы инновациялық ақпараттық –педагогикалық технологияны талдай келе, мынадай тұжырым жасауға болады: - білім алушылардың білім, білік сапасын арттырудағы жаңа инновациялық технологиялардың түрлері сан алуан, оларды таңдау және одан шығатын нәтиже оқытушының кәсіби біліктілігіне тікелей байланысты; жаңа инновациялық технологияларды енгізу жүйелі әрі мақсатты түрде жүргізілгенде ғана жетістікке жетуге болады; - жаңа инновациялық оқыту технологияларын енгізу барысында әрбір оқу орнының материалдық-техникалық базасының бүгінгі талапқа сай болуы керек.

Қорыта келе, оқушыларға инновациялық технологияларды музыка пәнінде қолдану – білім деңгейі жоғары, даму жағдайына тез бейімделе білетін, кездескен мәселенің шешімін өздігінен дербес жүзеге асыра алатын бәсекеге қабілетті жеке тұлғаны қалыптастырудың негізгі құралы деп есептейміз.

ПАЙДАЛАНЫЛҒАН ӘДЕБИЕТТЕР

1. Қазақстан Республикасының «Білім туралы» Заңы. – Астана, 2004. – 132 б.
2. Новое педагогическое и информационные технологии в системе образования / Под ред. Е.С.Полат. – М.: «Академия», 2003. – 272 с.
3. Колеченко А.К. энциклопедия педагогических технологий. – Санкт-Петербург: КАРО, 2004. – 368 с.
4. Кукушкин В.С. Современные педагогические технологии в начальной школе. – Ростов н/Д: «Феникс», 2003. – 448 с.
5. Щуркова Н.Е. Педагогическая технология. – М.: Педагогическое общество России, 2002. – 224 с.
6. Беспалько В.П. Слагаемое педагогической технологии. – М.: Педагогика, 1989. – 192 с.
7. Қабдықайырұлы Қ, Монохов В.М., Оразбекова Л.Н., Әлдібаева Т.Ә. Оқытудың педагогикалық жаңа технологиясы. – Алматы: РБК, 1999. – 149 б.

*Нургуль Султанова, Шакинур Торайғырова, Серикказы Исмайлов
(Семей, Қазақстан)*

АБАЙ ӨЛЕҢІНДЕГІ МУЗЫКАТАНУ ИДЕЯЛАРЫНЫҢ ӘЛЕУМЕТТІК- ТӘЛІМДІК МАҢЫЗЫ

Абай шығармашылығы – адамзат даналығының таусылмас қазынасы. Бұл қазынаны ақтарған сайын тың жаңалықтар көзін тауып, сөз өнері бағзы заманнан іркіліссіз жалғасқан қазақ елін әлемдік мәдениетке жеткізу жолындағы рухани бастаушыны танимымыз анық. Оның даналығы мен парасаттылығы, озық идеялары – халқымызды дамыған елдер кеңістігіне апарар лайықты жолға жөн сілтейді.

ҚР жоғарғы білім беру тұжырымдамасында жас мамандарды оқыту мен тәрбиелеу мәселесіне ерекше мән беру туралы айта келіп Н.Назарбаев “Жастар тәрбиесі басты мақсат екенін көрсетіп, алдағы отыз жыл ішінде мемлекетіміздің қандай бағытта даму керек екендігін белгілеп берді. Осы міндетті болашаққа іске асырушылар – жастарымыз” деген еді.

Музыкатану – музыкалық білім мазмұнындағы аса маңызды сала. Өйткені осы арқылы музыка өнерінің тәлім-тәрбиелік мәні ашып көрсетіледі. Бұл ретте халқымыздың халық әндері мен күйлерінің өзіндік орны бар екені де даусыз. Өйткені, халық музыкасы - адам жандүниесін тәрбиелеудің ең ұрымтал құралы. Мәселе музыка өнерінің осы мәнін жете түсінбеу мен оны пайдаланудың жеткіліксіздігінде болып отыр. Олай дейтініміз қазіргі

біздің жалпы орта білім беретін мектептерде музыка пәні бар болғаны 6- сынып пен шектелуде. Соның өзінде аптасына бір ғана сағат екені белгілі. Осыдан музыкалық сауатты халық тәрбиеленеді, не болмаса халықтың музыкалық талғамы қалыптасады дегенге кім сенеді? Бұндай жағдайдағы музыка сабағы мектеп оқушысына ешнәрсе бере алмайтыны педагог қауымға белгілі.

Музыка өнерінің адам қабілеттерінің дауымындағы ықпал- әсері шексіз екенін терең меңгерген елдерде музыка сабағына аптасына 4 сағаттан 6 сағатқа дейін уақыт бөлінеді де оның сыртында кіші жастағы балаларға ритмика, ересектеріне музыкатану бойынша факультативтер жүргізіледі. Осы мәнде әл-Фарабидің музыкалық тарқаттарын оқып отырып, музыка – адамның бас миының ұйықтап жатқан қалтарыстарына дейін жетіп, оны қозғайды іске қосады-деген ой туындайды. Сол себепті музыкаға қабілетті адамдар көп нәрсеге қабілетті. Тек мәселе осы қабілет иелерінің не нәрсеге көңіл қоюында болса керек -деген пікір туындайды. Күнделікті өмірде де қашан да бір музыкалық білім алған не өздігімен аспаптарда ойынап үйренген, не болмаса музыкадан хабардар адамдардың елгезек, ұғымтал, түсіну қабілетінің жоғары, өз іс-қимылын ұйымдастыруының реттілігін байқауға болады.

Бұл пікір негізінен жаңа емес. Өйткені Абай өлеңдерінен ән өнері сонымен бірге музыка өнерінің әлеуметтік- тәлімдік маңызына меңзейтін пікірлер табымыз. Ән, күй- қашанда қазақ халқының өмірінен қомақты орын алған. Кезкелген ірі оқиғалар музыканың қостауымен өткізілген, тіпті соғыс жорықтарына аттанғанда әскери күштің айбынын көрсету, соғыс әрекетінде әскерлерге рух бітіріп, жігерін қайрау үшін де керней, сырнай, дауылпаз сынды аспаптар қоланғаны тарихтан белгілі.

Қазақ өмірінде музыка ерекше әлеуметтік-тәлімдік мәнге ие. Ән мен күйдің осы тәрбиелік және әлеуметтік маңызына мензеген ғұлама, ақын Абай «Біреудің кісісі өлсе, қаралы-ол » деп басталатын өлеңінде былай дейді:

Біреудің кісісі өлсе, қаралы- ол,
Қаза көрген жүрегі жаралы- ол.
Көзінің жасын тимай жылап жүріп,
Зарланып неге әнге салады ол.

Қазақ үшін қаза- жақынынан мәңгі айрылу, мейлі ол қартайған ата-анасынан айрылсын не болмаса бауыр еті баласынан айрылсын, не етене жақын бірге туған аға інісінен айрылсын – бәрі бір. Орны толмайтын жоғалту. Сондықтан жүрегі жаралы ол көңілінің торығуын көз жасымен жуады. Осыған орай халқымызда «өлім сәні - жылау» деген сөз бар. Ертеректе «дауыс айтып» жылау, «жөқтау айту», немесе «жылау айту» деген – ұғымдар болып ол қазаның аса маңызды қосалқы көрінісі ретінде болған. Ондағы «Жөқтауда» қаза болған адамның жағымды мінез –құлқы, жақсы істері, халық арасында алған орны, отбасына қамқорлығы секілді қасиеттері мен қабілеттері айтылған. Бұл бір жақтан қаза болған адамның кім және қандай адам екенін жұртқа танытса, екінші жақтан, оның қандай ауыр жоғалту екенін, туысқандарының оны қаншалықты бағалайтынын бейнелеген.

Ақын Абай келтірген өлең шумағында «...жылап жүріп... неге әнге салады ол» деп осыны айтқан еді. Бұның әлеуметтік мәні, адамдар арасындағы қарым –қатынас пен адамның құндылығын бағалау болса тағы бір жақтан жастарға үлгі-өнеге көрсету.

Бұл өлең туралы М.О.Әуезов «Қайғы қуаныш болса да бәрі өлеңмен келеді, өлеңсіз өмір қызық па дейді. Туғанда шаттық өлеңмен қарсы алып, өлген адамның қасиетін де өлеңмен айтып, ол дүниеге өлеңмен шығарып салудың себебін айтады» - дейді.

Осы бір ғана өлеңінде ақын адамның бүкіл өмірінде сүйемелдеп қасында жүретін, туған күнінен өмірінің соңына дейінгі аралықтағы ән өнері, музыканың әлеуметтік мәнін көрсеткен:

Туғанда дүние есігін ашады өлең,
Өлеңмен жер қойнына кірер денең...

Адамның дүниеге келген кезіндегі жаңа туған бөбектің құлағына алғаш шалынатын музыкалы дыбыс –ол шілдеханада айтлатын әндер. Сондықтан болар белгілі ақындар мен жазушылар, педагогтар мен психологтар аналардың бесік жырын айтуы мен шілдеханада айтылатын әндерге ерекше мән беріп, осыны есітімеген, тыңдап өспеген баланың жаны жарлы болатынын есекртуде(бірақ оған құлақ асып жатқандар кем).

Бала туса күзетер шілдехана,
Олар да өлең айтар шулап жана...

Жаңа туған бөбектің құлағына шалынған ананың алғашқы дауысы, бесік жыры, шілдеханада айтылған әндер әлі ешнәрсені ұғына алмайтын баланың сезіміне ұлттық ырғақты, ұлттық ән айтудағы дауыс ерекшелігін сіңірсе керек. Осыған орай шетелдік психолог ғалымдар бала іште жатқан шарана(пернатальді кезең) кезінде-ақ жағымды музыкалы дыбыстарды тыңдауы керек деген пайымдаулар айтуда. Бұл да баланың ұлттық сипатта әлеметтенуіне ықпал ететін аса маңызды фактор болса керек. Ғұлама, Абай:

Бұрынғы жақсылардан өрнек қалған,
Биде тақпақ мақал бар байқап қара...

Ақынның шарықтаған қиялынан туындаған осы жерде бір сөз бар «Биде тақпақ, мақал бар» деген. Кітапты құрастырушылар оны «Биде» деп келтірген өлеңнің сарынына қарап би өнерімен ұштастырған болу керек. Ақын бұл жерде би өнерін айтып тұрса онда әуен мен ән екіуінсіз бидің болмайтынын, және оның кимылдарының музыкасыз орындалмайтынын және музыкалы сөйлемнің ырғағы мен би ұштасып тұратынын деуге болар еді. Бірақ, біздіңше ақын бұл жерде «би немесе билер» туралы айтқан. Өйткені билер сөзі әр қашан

мақал, мәтелдермен астарласып отырғанын тіпті кейбір мақалдардың билер аузынан шығып бізге келіп жеткені туарлы да деректер жеткілікті. Осы өлеңнің өзінде жыраулар туралы пікір бар. Демек осы жерде билер туралы да айтуы мүмкін деген ойдамыз.

Осы өлеңнің әлеуметтік мәніне келетін болсақ жастық шақ- адам өмірінің ең қымбат әрі тез өте шығатын одан соң өмір бойы аңсайтын бір кезеңі. Сонымен қатар бұл кезең адамның сауық- сайранға толы, той- думансыз, әнмен күйсіз жалпы музыкасыз өмірін өткізе алмайтын уақыты болса керек. Әсіресе қазіргі кезде музыка жастар тұрмысының аса маңызды бір құралына айналуға айналуда. Бұл ретте ақынның:

Өмірдегі қызығың бәрі өлеңмен,

Ойлансаңшы бос қақпай елең-селең. -

дегені әннің әуеніне ғана еліктемей оның өлеңіне(мәтініне-сөзіне) мән беру керек екенін ескерте келе ары қарай:

Өлеңді айтпақ түгіл ұға алмайсың,

Айтсаң да үддесінен шыға алмайсың-

-деп ойын жалғасытарды. Өлеңнің осы шумағына қатысты М.О.Әузов «ақыл, нақыл сөз конбайтындардың өлеңді ұғынуы екі талай дейді»-деп ақын көзқарасын таратады. Ақынның бұл жерде тек өлеңнің сөзі жайлы ғана емес жалпы әнге де қатысты пікірін көреміз:

Сый дәметпе, берсе алма еш адамнан,

Нең кетеді жақсы өлең сөз айтқаннан?

Сүйсінерлік адамды құрмет қыл,

Аулақ бол әнін сатып нәрсе алғаннан.

Қазіргідей ән мен күй бизнес көзіне айналған заманда ақынның бұл сөздері өнер туындыларының нағыз бағасы – халықтың онан алған үлгі -өнегесі, оның мәні адам тәрбиесі екенін атап көрсетеді. Саудаға түскен ән мен күйдің өнерге қатысы аз болатынына меңзейді. Бұған күнде куә болып та келеміз. Ал ақша жүрген жерде музыканың оның ішінде өлеңнің тәрбиелік мәні төмендейтіні де белгілі. Музыка өнерінің қуатын пайымдаған бір адам айтқан екен, «бір халықтың түбіне жету үшін, оларды ұсқынсыз музқамен селкідетіп, әуейі етіп қою керек» деп. Осы күнгі біздің жастар еліктеп жүрген әуенінен гөрі тарсыл-тұрсылы көп, даңғаза дыбыстарға толы дүние (оны музыка деуге аузым бармайды) сол емес пе екен?

Әуен - ретті тізбектелген музыкалы дыбыстар жиынтығы. Өнері қашан да тамсандырып келген атақты композитор Д.Б.Шостакович «музыка- көңілге шоқ тастайды (музыка – высекает огонь из души)» - десе, ХҮШ ғ. танымал композиторы П.И.Чайковский «әуен – музыканың жаны» деген екен. Бұл екі пікірдің қай-қайсысы да осы күні ескеретін аса маңызды мәселені қозғайды. Өйткені қазіргі кезде әншілер «көркемдейміз, өзіндік белгі қалдырамыз не болмаса жаңаша түр – сипат береміз» деген пікірмен бұрыннан айтылып келе жатқан белгілі әндердің не әуенін не ырғағын (ритм) өзгертіп жібереді. Содан барып, әлгі әнді тындаған адам танымай, басқа ән екен деп қалады.

Бұл кейбір әншілердің музыкалық сауатының жоқтығы не болмаса, төмендігін көрсетеді. Өйткені кезкелген әуеннің бір нотасы өзгерді дегенше ол басқа әуен болып шыға келеді. Музыка өнерінің мызғымас ережелері мен қағидалары, ұстанымдары бар. Солардың бірі біреудің жазған әуенін не болмаса халық әндерінің қалыптасып қалған әуенін өзгертуге болмайтындығы. Бұл жерде тағы бір мәселе көтеріледі. Ол халық әндерінің кейбірлерінің бір неше нұсқаларының болуы. Олардың әуендеріне де тиісуге болмайды.

Абай осы «біреудің ксісі өлсе қаралы ол» өлеңінің соңында:

Мақсұтым – тіл ұстартып, өнер шашпақ,

Наданның көзін қойып көңілін ашпақ.

Үлгі алсын деймін ойлы жас жігіттер,

Думан- сауық ойда жоқ әуел баста-ақ. –деп жалғыз бұл өлеңі ғана емес жалпы өз шығармаларының әлеуметтік-тәлімдік мәнін түсіндіріп өтеді.

Абай өлеңдеріне қатысты пікірінде М.Әуезов «енді өлең жаңаша тәрбие, мәдениет үгітшісі болсын, жаңаны сезгіш қайраткері болсын дейді» -деп ақын пікірін талдап келтіреді. Біз бұл қысқа мақалада осы өлеңнің жалпы мазмұнын емес тек ән мен әуеннің әлеуметтік-тәлімдік мәніне қатысты тұсын ғана қарастырдық.

*Нургуль Султанова (Семей, Қазақстан),
Меруерт Тастанбекова (Аягуз, Қазақстан)*

МЕКТЕПТЕГІ МУЗЫКА САБАҒЫНА ҚОЙЫЛАТЫН ӘДІСТЕМЕЛІК ТАЛАПТАР

Музыка сабағы – оқушының оқу-танымдық, рухани-танымдық қасиеттерін өсіруге арналған арнаулы сабақ. Басқа сабақтар сияқты, мұнда да оқу-тәрбие жұмысының негіздері: тапсырма беру, мазмұн-мағына, оқыту әдістемесі қолданылады. Әр сабақ өзінің ішкі логикасымен құрылады. Сабақтың мақсаты – оқушылардың дайындық деңгейімен берілген тапсырманың, мағынаның, әдістеме мен оқыту түрінің сәйкестігімен орындалады. Алдымен сабақтың мақсаты мен мазмұнын анықтап алған ұстаз содан кейін оқытудың формасы мен әдістемесін таңдап алады. Бұл таңдау сабақтың түріне, мазмұндық ерекшелігіне қарай

жүргізіледі. Музыка сабағы негізінен үш бөлімнен тұрады: ән үйрену, музыка таңдау, музыкалық сауатты ашу. Оқушылар, ұстаз, музыка – міне осы үш нәрсе сабақтың арқауын құрайды. Ұстаздың басты міндеті өзі құрған жоспарына сәйкес оқушыларға музыканың мағынасына, айтайын деген көркем ойына терең үңіліп, өмірдің музыка өнерімен байланыстылығын сезінуге, музыкалық білімнің негізін қабылдауға, шығармашылық үрдіске баулуға үйрету екенін тағы да атап өтпекпіз.

Музыка сабағының басты мақсаттары: оқушылардың музыка өнеріне деген практикалық қызығушылығын сезімдік тұрғыда дамыта білу, жеке бастың рухани негізін қалыптастыру болғандықтан ұстаздың адами-сезімдік қасиеті, адами тәжірибесі өте үлкен орын алатынын ұмытпаған жөн. Сабақ барысындағы тақырыптардың өзара байланыстылығы ұстаз шеберлігіне байланысты өрбиді. Бұл байланыстылық оқу бағдарламасының мазмұндылығына, сабақ тақырыптарына, музыкалық материалдарға, музыкалық оқытуда қолданылатын әдістемелік амалдарға байланысты іске асырылады. Осы айтылғандарды ескере отырып, сабақ барысындағы тақырыптық ауысулар музыкалық материалдың біртұтас мағынада жүруіне, оқушылардың музыка өнеріне деген жанды қатынасына негізделіп тұруы керек.

Музыка сабағын ұйымдастыру барысындағы негізгі мақсат, нақтылы бағдарлама арқылы, ұстаз қызметінің жүйелілігі арнасында оқу-тәрбие ісінің көрнекті компоненттері бойынша іске асуға тиісті.

Музыка сабақтарының әр түрлі мағынадағы түрлері болады. Мысалы, жоспарланған тақырыпқа кіріспе сабақтары, тақырыпты тереңдей оқыту сабақтары және тақырыпты бекіте, жан-жақты оқыту сабақтары болады. Сондай-ақ оқу жылының тоқсандар соңында қорытынды мағынадағы концерт-сабақтар жоспарлануы өте қажет [1, 73-б.]

Кіріспе сабақтарда шығармаға деген кәсіби мінездеме, ойнап көрсету, тыңдап естірту сияқты амалдар қолданылады. Мұндай сабақтар әр тоқсанда бір-екі рет өткізілгені дұрыс.

Кіріспе сабақтарда композитор-орындаушы-тындаушы тақырыптары барынша мол қаралуға тиісті. Тақырыпты тереңдете оқыту сабақтары төмендегідей мағынада құрылады:

- Оқушылардың өмірлік және музыкалық тәжірибесін толықтыра жандандыру, дыбысты есту және сауаттылық дәрежесін көтеруге бағытталған тақырыптар.
- Өтіп жатқан тақырыптарды жан-жақты түсіндіруді, нақтылы музыка тыңдаумен ұштастыруды оқушылардың қызу араласуы негізінде жүргізу.
- Тақырыптарды бекіту, олар туралы оқушылар түсінігін біліп, оларды түрлі әдістемелік әдістермен дамытып отыру.

Тақырыпты жан-жақты, бекіте оқыту сабақтарында мазмұндық, мағыналық тұрғыдағы теориялық ұғымдар нақты мысалдармен көрсетіле оқытылады. Оқушылардың практикалық, теориялық білімдері сараланып, олардың алдыңғы сабақтардағы жетістіктері көрсетіледі [2, 96-б.]

Оқу жылы барысындағы оқушылар меңгерген музыка мәдениетінің көркемдік деңгейін жан-жақты көрсету үшін қорытынды концерт-сабақтар өткізіледі.

- Оқушылардың музыкаға деген қызығушылық деңгейін байқау, олардың сезім байлығын, көркемдік ойын тексеру.
- Орындаушылық деңгейді анықтау, репертуар жан-жақтылығын көрсету, музыкаға деген көзқарастардың даму дәрежесін білу.
- Оқушылар бойындағы шығармашылық үрдістерді байқау.

Бұл сабақ-концерттің салтанатты жағдайда, мектептің концерттік залында өткізілгені дұрыс, жағдайға байланысты бірнеше сыныптарды біріктіріп өткізуге де болады.

Концерттің басында ұстаздың өзі шығып, жиналып отырған ата-аналар мен мектеп ұстаздарына концерт мақсаты мен мағынасын түсіндіріп өткені орынды. Осы кезде оқушылардың үй тапсырмасын орындау барысы туралы да айтып өткені дұрыс.

Мұның өзі ата-аналардың пікір білдіруіне мүмкіндік береді.

Концерт-сабақтың белгіленген жоспары, айқындалған логикасы болуға тиісті. Орындалатын әндер мен күйлердің әр түрлі болуын қадағалау керек. Концерт қызықты болуы үшін ата-аналардың да қосылып ән айтып кетуін жоспарлаған өте тиімді. Осы сабақта ұстаздың өзі де өнер көрсетіп, жоғары кәсіби дәреже көрсетсе, нұр үстіне нұр болары анық [3, 84-б.]

Музыка сабақтарын, ең алдымен, оқушылардың музыкамен қарым-қатынасы деп қарау керек. Ұстаздың басты көңілі осында тұру керек. Музыканы тыңдап, қабылдауды үйрету, сабақтардың формалары мен әдістемелік амалдардың дұрыс қолданылуын үнемі дамытып, жетілдіріп отыру ұстаздық тәжірибенің үлесіне тиеді.

Музыка үйрету жұмысының түрлі әдістемесі оқу материалының мазмұнына, оқушылардың жас ерекшелігіне және олардың шығармашылық, танымдық үрдістерге деген қабілеттеріне орай өзгеріп отырады. Өткізілетін материалға жан-жақты түсіндірмелік шолу жасау әдістемесі оқушының өз бетінше ізденіп, іс-қимыл жасауға арналған ізденушілік әдістемесімен өзара біріге қолданылса, зор нәтиже береді. Үйретілетін музыканың сезімдік-драмалық тұрғыдан сатылай үйретілуіне арналған әдістеме сабақтың шарықтау барысына арналады. Әр түрлі нұсқада құрылатын ән-күй сабағының музыкалық-драмалық әдіспен өрбуі де жиі қолданылады. Ұстаздық бақылау мен оқушының өзін-өзі байқап отыру әдістемесі, әр оқушыға баға қою, оның музыкалық дамуына нақтылы сәйкес жүргізілсе ғана көрнекті жетістік берері сөзсіз. Ұстаз бағасы мен үйге

берілген тапсырма оқушының музыка қабілетінің даму сатысын көрсететін ең негізгі көрсеткіш екенін ұмытпаған жөн.

Ұстаздың белгілі бір ән-күй, шығармаға деген өзіндік көзқарасының болуы және оны бейнелі сөзбен, іс-әрекет, көркем қимылмен көрсете білуі сезімге әсер ету әдістемесі деп аталып, ол оқушы қабілетінің артуына игі әсерін береді [4, 105-б.].

Музыкалық қабілеттің, яғни ән айту, аспапта ойнау шеберлігінің айтарлықтай өсуі, ондағы нақтылы табыстың болуы, оның ұстаз тарапынан айқын көрсетілуі оқушы санасында мақтаныш сезімін тудырып, оның шығармашылық қызметке деген ынтасын барынша арттыра түседі. Жағымды үлгі көрсету, музыка өнеріне деген сенімділік білдіру, жаттығулар көрсету, олардың жеке бастың сезімдік дамуына қызмет істеуі, ән-күй сабағына деген қызығушылық тудыраы сөзсіз.

Ән-күй сабағына кешенді әдістемелер қолдану, ұстаздың белсенді музыкалық қызметі, сабақтың барлық элементтерінің тұрақты қолданылуы оқушылардың музыкалық мәдениетінің қалыптасуына зор әсер етеді. Түрлі әдістемелік үрдістерді алмастыра қолдану әр сабақтың мақсаты мен міндетіне, ұстанымы мен мазмұнына байланысты өзгеріп тұраы анық.

Мектептегі музыка сабағына қойылатын әдістемелік талаптар мынадай тәртіпте орындалуға тиісті 1 кестеден байқауға болады:

Кесте 1. Мектептегі музыка сабағына қойылатын әдістемелік талаптар:

Мектептегі музыка сабағына қойылатын әдістемелік талаптар мынадай тәртіпте орындалуға тиісті	
<i>Біріншіден</i>	Әндердің жоғары көркемдігі, еркін орындалу мүмкіндігі қаралады
<i>Екіншіден</i>	Әндердің орындалу мүмкіндігін алдын ала тексеріп алу, қиындық туғызатын тұстарын меңгеру әдісін анықтап алу
<i>Үшіншіден</i>	Үйренетін әнге қызығушылық тудыратын әңгіме айту, оқушы қиялын ұштау
<i>Төртіншіден</i>	Ән-күйді тыңдау және айтып беру немесе ойнап көрсету
<i>Бесіншіден</i>	Ән-күймен танысқаннан кейін өткізілетін әңгіме-кеңес. Онда шығарманың мінезін, музыкалық көркем бейне беретін негізгі мәнерлерін анықтау
<i>Алтыншыдан</i>	Көркемдік және техникалық қағидаларды сақтай отырып әнді үйрену кезеңі. Вокалдық шеберліктің әннің көркемдік бейнесін ашуға қызмет істеуін қадағалау. Әнді орындау жөніндегі сөздік түсініктеме беру және ұстаздың ән фразаларын жеке айтып беруі осы жерде аса қажет болады

Әнді жаңадан үйрену жұмысын мынадай тәртіппен жүргізуге болады:

- 1) Ұстаздың өзі орындап көрсетуі.
- 2) Ноталық жазбаны қолдану.
- 3) Ән әуенін жай екпінде, жеке фраза, шумақтармен үйрену.
- 4) Ән интонациясы мен ырғағының өте дәл орындалуын тұрақты қадағалау.
- 5) Әннің кейбір қиындау жерлерін жеке бөліп қарау.
- 6) Ән мәтінінің логикалық шыңын анықтау, дикциямен жұмыс істеу.
- 7) Ұстаз бен оқушының әнді орындау жоспарын ойластыруы.
- 8) Әр сабаққа арналған жұмыс жоспарын жазып отыру.
- 9) Екі, үш дауысты әндерді үйренуді әр дауысты жеке көрсетуден бастау керек. Дауыстарды қосуды біртіндеп сатылай жүргізгендұрыс.
- 10) Ұстаздың дирижерлік әдістерді қолдануы ән үйрену кезеңін жеңілдететіні сөзсіз.

Ұстаз жетістігі, қызметінің шығармашылық деңгейі оның оқушылармен құрған сезімдік-рухани байланысы арқылы көрінеді. Осы тұрғыда оның алға қойған жоспары, тәрбиелік мақсаттары, көркемдік-кәсіби дәрежесі бағаланады, еңбегі көрінеді. Оқушыға берілуге тиісті музыкалық білім мен ұлттық, адами, рухани үрдістер өз жемісін сонда ғана көрсете алады. Республикамыздағы білім беру жұмысының және ұлтты тәрбиенің басты мақсаты да осыны көздейдідей келе, осы тарауымызда мектептегі музыка сабағына қойылатын әдістемелік талаптарды жалпылай түсіндіруге тырыстық, осы аталған тараулардағы тақырыптарды қорытындалы келе негізгі жобамыздың негізгі мазмұнын ашамыз ба деген ойдамыз.

ПАЙДАЛАНЫЛҒАН ӘДЕБИЕТТЕР

1. Балтабаев М. Әсем саз бастауыш сыныптарға арналған музыка әліппесі / М. Балтабаев, Б. Өтемуратова. – Алматы: Атамекен, 1993. – 104 бет.
2. Балтабаев М. «Елім-ай» / М. Балтабаев, Б. Өтемуратова. – Алматы : Атамекен, 1993. – 94 бет.
3. Балтабаев М.Х. «Елім-ай» бағдарламасының ғылыми әдістемелік негіздері / М.Х. Балтабаев. – Алматы : РБК, 1993. – 22 бет.
4. Балтабаев М.Х. Жалпы білім беретін қазақ орта мектебінің 1-4 сынып оқушыларына арналған «Елім-ай» ән-күй сабағының бағдарламасы / М.Х. Балтабаев. – Алматы: РБК, 1993. – 68 бет.

*Тоты Султанова, Марта Қуаңбаева, Мұхан Әділбек
(Қызылорда, Қазақстан)*

АҚПАРАТТЫҚ-КОММУНИКАЦИЯЛЫҚ ТЕХНОЛОГИЯЛАРДЫ БІЛІМ БЕРУ ҮДЕРІСІНДЕ ҚОЛДАНУДЫҢ НЕГІЗГІ МӘСЕЛЕЛЕРІ

Оқытудың ақпараттық технологиясы – бұл ақпаратпен жұмыс жасау үшін арнайы тәсілдер, педагогикалық технологиялар, бағдарламалық және техникалық құралдар (кино, аудио және видеоқұралдар, компьютерлер, телекоммуникациялық желілер).

Оқытудың ақпараттық технологиясы – білімді жаңаша беру мүмкіндіктерін жасау (педагогикалық іс-әрекетті өзгерту), білімді қабылдау, білім сапасын бағалау, оқу-тәрбие үрдісінде оқушының жеке тұлғасын жан-жақты қалыптастыру үшін ақпараттық технологияның қосымшасы деп түсіну керек.

Білімді ақпараттандырудың негізгі мақсаты – «оқушыларды ақпараттық қоғам жағдайында тұрмыстық, қоғамдық және кәсіби салалардың іс-әрекетіне толық, тиімді араластыру» болып табылады.

Төмендегі қасиеттер білім жүйесінің өзіндік ерекшелігі болып саналады.

Тұтынушының қолдану сапасында;

Нәтижесінде әр түрлі салаларда қолданылатын, ақпараттық технологияларды жасаушы сапасында. Бірақ компьютер мүмкіндіктерін асыра бағалауға болмайды, өйткені ақпарат беру – бұл білім мен мәдениетті беру емес, сондықтан ақпараттық технологиялар педагогтарға тек қосымша тиімді құрал ретінде қызмет атқарады.

Көптеген елдердің ғылыми орталықтары мен оқу орындарында нақ осы білім қажеттілігі үшін мамандандырылған компьютерлік жүйелер саны дайындалды, олар оқу-тәрбие үрдісінде әр түрлі жағынан қолдауға бағытталды. Бұл – жүйелердің негізгі түрлері болып табылады.

Компьютерлік бағдарламаланған оқыту – бұл сәйкесінше, компьютерлік бағдарламалардың көмегімен бағдарламалық оқыту механизмдерін жүзеге асыратын технология;

Материалды компьютердің көмегімен оқу – оқушының жаңа материалды әр түрлі құралдардың, оның ішінде компьютердің көмегімен өз бетінше оқуын болжайды. Бұл жерде оқу іс-әрекетінің сипаты айтылмайды, оқу нұсқауларының жиынымен іске асырылуы мүмкін. Мұның өзі бағдарламалық оқыту әдісінің мәнін ашады;

Материалды компьютер қоры негізінде оқу – алдыңғы технологиялар, технологиялық құралдардың алуан түрін (оның ішінде дәстүрлі оқулықтар, аудио және видеожазбалар және т.б.) қолданумен айрықшаланатын болса, мұнда бағдарлама құралдарын, оқушылардың өз бетінше тиімді оқуын арттыратын бағдарламаларды басымырақ қолдану жүргізіледі;

Компьютер қорымен оқыту – білім берудің барлық мүмкін боларлық формаларын қолдану (мұғалімнің қатысуымен), шын мәнінде, жоғарыда айтылғандармен сәйкес келеді;

Компьютердің көмегімен бағалау – өз бетінше оқыту технологиясы деп қарастырылады, дегенмен ол практикада басқаларға құрамдас элемент болып кіріп жүр. Мұндай жүйе оқылатын пәннің мазмұны мен дәстүрлі оқытуда қолданылатын немесе оқыту бағдарламаларында жүзеге асырылатын әдістерге тәуелсіз;

Компьютерлік коммуникация – білім беру және оны жеткізумен қамтамасыз ете отырып, жоғарыда аталған технологиялардың барлығының ажырамас құрамы болып табылады. Жергілікті, аймақтық және басқа компьютерлік желілерді қолдану үшін жұмсалады. Компьютерлік коммуникация жекелеген оқу орындарының, қаланың, аймақтың, елдің ақпараттық білім жүйесінің мүмкіндіктерін көрсетеді.

Оқытудың ақпараттық технологиялары осы ақпараттық білім жүйесінің шегінде жүзеге асырылатын болғандықтан, осы білім технологиясына ақпараттық және бағдарламалық қолдаумен көрсететін құралдар бір ғана компьютермен, оған енгізілген бағдарламамен шектеліп қалмауы керек. Шын мәнінде бәрі керісінше, оқытудың ақпараттық технологияларының бағдарламалық құралдары және білім технологияларының өздері ақпараттық білім ортасына – ақпараттық білім жүйесінен бөлінген жүйешелер түрінде қосылады.

Оқытудың ақпараттық технологиясында қолданылатын бағдарламаны қамтамасыз етуді бірнеше категорияға бөлуге болады:

- Оқытатын, бақылайтын және үйрететін жүйелер;
- Ақпарат іздеу жүйесі;
- Модельдеу бағдарламалары, микромирлер;
- Танымдық сипаттағы инструменттік құралдар;
- Әмбебап сипаттағы инструменттік құралдар;
- Коммуникацияны қамтамасыз етуге арналған инструменттік құралдар.

Модельдеу бағдарламалары мен микромирлер – бұл ерекше аз мамандандырылған бағдарламалар, оларды компьютерде арнайы қолдану және оның кейбір мәселелерін зерттеуге тура келеді.

Инструменттік құралдар деп – жаңа электрондық ресурстар жасауды қамтамасыз ететін бағдарламаларды атайды:

- әр түрлі форматты файлдар;
- мәліметтер қоры;
- бағдарламалық модульдер;
- жекелеген бағдарламалар мен бағдарламалар жиыны.

Мұндай құралдар пәндік-бағытта болуы мүмкін, сол секілді нақты міндеттер ерекшелігі мен қолдану саласына тәуелді болмауы да мүмкін. Білім үрдісінде қолдануға негізделетін бағдарламалық құралдарда сақталатын негізгі талаптар – бұл жеңілдік пен табиғилық, оқушының оқу материалымен жеңіл танысуына мүмкіндік жасау. Бағдарламаларға сай келетін талаптар мен сипаттамаларды HCI (ағылшын тілінде “Human – Computer Interface” – «Интерфейс-адам-компьютер») аббревиатурасымен белгілеу қабылданған. Бұл сөзбе-сөз аударуды «адаммен сұхбаттасуға арналған компьютерлік бағдарламалар» деп түсінуге болады.

Білімді ақпараттандыру жағдайында болып жатқан кемшіліктерге қарамастан, оны «ақпараттық революция» деп атауға болады, өйткені қол жетерлік табыстар мыналар:

– ақпаратты ұсынудың жаңа формасы. Қызықты, жанды немесе алдын ала жазылған мультимедиялық ақпарат тек текстен емес, графикалық бейнелерден, анимациядан, дыбыстан және видеоүзінділерден құралып, Internet желісі арқылы беріледі немесе басқа телекоммуникациялық құралдар арқылы компакт-дискілерге жазылады;

– жаңа кітапханалар. Интеллектуальдық ресурстар көлемі және табыстары өседі. Internet электрондық кітапхана каталогтарымен бірігіп, жер қашықтығы мен уақыт айырмашылығына қарамастан, зор ақпараттар көлемін жинауға қол жеткізеді. Әрине, мұндай кітапханалар онда сақталатын ақпараттарға толық жол аша бермейді;

– оқу сабақтарының жаңа формалары. Студенттер мен оқытушылардың виртуальды семинарлар және лабораториялар режимінде бірігіп жұмыс жасауы, сонымен бірге жаңа синхрондық мүмкіндік пайда болды. Бірқатар студенттер үшін мұндай жұмыс формалары анағұрлым ыңғайлы, өйткені дәстүрлі оқытуға қарағанда, оларға өз мүмкіндіктеріне қарай, өздеріне қолайлы графикпен жұмыс жасау және артық ескертулермен кездеспей отырып ашу қызықты;

– білімнің жаңа құрылымы. Бүгінгі күні білім жүйесіне жаңа құрылым беру үшін телекоммуникация жүйелерімен толықтырылуы қажет, сонымен қатар білім үрдісіне ақпараттық және коммуникациялық технологияларды енгізуде жоғары біліктілікке ие мамандар керек.

Көбінесе қашықтан оқыту бағдарламалары оған барынша мол қол жеткізуге мақсатталған және оқыту сапасына аса анық емес талаптар қояды. Мұндай бағдарламаның білім сапасын жетілдіруі үшін орындауы міндетті талаптар қатарын құрастыруға болады:

– сапасы мен мүмкіндігі жоғары білім кеңістігін құру, кәдімгі оқу орындары ұсынатын мүмкіндіктерден жоғары білім ортасын жасау;

– Internet желісінде әмбебап компьютерлік кітапхана құру, кез келген уақытта қолданушыға қол жеткізерлік және кәдімгі кітапханаға көлемді ақпарат беруі тиіс;

– желі бойынша педагогтармен қарым-қатынас ұйымдастыру;

– оқытушының да, оқушының да білімін компьютермен тексеру жүйесін жасау.

Төмендегідей базалық шарттар сақталған жағдайда сапалы білімге қол жеткізуге болады:

– қымбат тұратын технологиялар мен бағдарлама өнімдерін қолдану;

– іштей және қашықтан оқыту түрлерін біріктіру;

– қажетті ақпараттық ресурстарды табуды жеңілдететін толық каталогтар жасау.

Қорытындылай келе, білім беру үдерісінде ақпараттық-коммуникациялық технологияларды қолдану өте тиімді болып табылады.

ПАЙДАЛАНЫЛҒАН ӘДЕБИЕТТЕР

1. В.П. Кулагин, В.В. Найханов, Г.А. Краснова, Б.Б. Овезов, И.В. Роберт, В.Г. Юрасов. Информационные технологии в сфере образования. – Москва, 2004.

2. Intel® «Обучение для будущего» (при поддержке Microsoft): Учеб. пособие. 2-е изд., перераб. – М.: «Русская Редакция», 2003. + CD.

3. Новые педагогические и информационные технологии в системе образования / Под ред. Е.С. Полат. – М.: «Академия», 2001.

4. Е.Ы. Бидайбеков. Білімді ақпараттандыру және оқыту мәселелері Алматы, 2011. Тезисы докладов Международной конференции «Актуальные проблемы современной математики, информатики и механики – II». – Алматы, 2011. – С. 309-310.

5. Усенов С.С. Электронные системы понятий в обучении информатике // Поиск-Изденіс. – 2000. – №2. – С.128-132.

6. Бидайбеков Е.Ы. Электрондық оқыту құралдарын жасау мен пайдалану // Оқу-әдістемелік құрал. – Алматы: Баспа «Эрекет-Принт», 2009. – 122 б.

7. Беркімбаев К.М. Электрондық оқулықтарды кредиттік оқыту жүйесінде қолданудың әдіс-тәсілдері // Жоғары білім берудің жалпыеуропалық кеңістігін қалыптастыру жолындағы білім беру бағдарламаларын әзірлеу әдіснамасы. Халықаралық семинар 129 бет.

*Феруза Ўринова, Олия Абдуссатторова
(Фергана, Узбекистон)*

ТАЪЛИМНИНГ ЯНГИЛАНИШ БОСҚИЧИДА ЯНГИ АВЛОД ДАРСЛИКЛАРИНИ ЯРАТИШ ТАЛАБЛАРИ

Ҳозирги кунда умумий ўрта таълим мактаблари учун тузилган дарсликлар замонавий эҳтиёжларга ҳам жавоб бериши билан бир қаторда, давр талаби билан ҳамнафас бўлиши лозим. Жумладан, дарсликлар ўқувчиларда мустақил ишлаш фаолиятига оид кўникмаларни шакллантириши, уларнинг эркин, ижодий фикрлашларини ривожлантириши, таълимнинг турли ҳил методикаларини тақдим этиши, олинган билимларни кундалик амалиётга тадбиқ эта олиши ва бошқалар.

Дарсликларда ўқувчиларни билимларни ўзлаштиришга йўловчи топшириқлар ҳам мавжуд бўлиб, ушбу топшириқлар муайян талабларга жавоб бера олиши назарда тутилади:

- у етарли даражада мураккаб бўлиб, ўзида ўқувчиларни нотаниш тузилмалардан фойдаланишга йулловчи янги вазиятни ифодалаши лозим, шунингдек у айни вақтда ўқувчиларнинг кучи ва имкониятига мос бўлиши керак ёки яна ҳам аниқроқ қилиб айтилса, улардаги мавжуд билимларни янада кенгайтириши;
- ўқув вазияти имкониятидан келиб чиқиб, топшириқ ўқувчига яқин бўлган масалалар ёки унинг шахсий муаммолари асосида белгиланиши;
- у ўқувчиларни таълимнинг асосий мақсадига элтувчи йўлга йўналтириши;
- топшириқнинг шакли эса ихчам бўлиб, мақсад ва унга эришишнинг йўллари аниқ баён қилиниши зарур.

Дарсликлардаги матнлар, расмлар, чизмалар, схема кабилар йўловчи ҳужжатлар таркибига киради. Одатда у икки ўлчовли бўлиб, енгил амалга ошади ҳужжатнинг ифода шакли коғоз бўлиши ҳам шарт бўлмайди, у диапозитив, компьютер ёки телевизор экрани бўлиши мумкин. Шунингдек, тавсифномасига эга бўлган овозли ҳужжатлар ҳам мавжуд.

Дарсликларда ўқувчиларни билимларини ўзлаштиришга тайёрлаш машқлари ҳам мавжуд. Улар ўқувчилардаги мавжуд билимлар билан янги материал ўртасидаги алоқани юзага келтириш имконини берувчи илк машқлардир.

Истикболда таълим мазмунини прогнозлаш натижалари шуни кўрсатадики, дарсликлар яратиш назарияси соҳасидаги куп йиллик изланишларимиз юқорида кўрсатилган тарзда дарсликларни таснифлаш мумкин эмаслигини асослаш имконини берди. Бир-бирини тақозо қилувчи бундай методлар асосида турли мантиқий операцияларни таълим жараёнида бажартириш имконияти яратилади. Бу эса, таълимнинг демократик моделини татбиқ этишнинг энг асосий шартидир. Натижада ўқувчини интеллектуал ривожлантириш имконияти вужудга келади.

Индуктив, маҳсулдор, дедуктив дастур, дарслик ёки машгулотлар тарзида ўқув жараёни, унинг мазмунини таснифлаш истиқболда таълимнинг демократик моделини яратишга тўсқинлик қилади. Ўқувчи шахсини турли ривожлантиришнинг дидактик имкониятларини ҳисобга олмаслик, аниқроғи уни билмаслик натижасида келиб чиққандан бир томонлама ёндашув маҳсули сифатида ўқувчи шахси нотўғри ривожланади.

Ўқув-билув жараёнини ўқувчига таълим бериш ҳаракатлари асосан ўқув материалнинг қурилишидан келиб чиққан ҳолда амалга оширилади. Бунда илгари ўзлаштирилган материалларга билимларнинг янги даражалари нуқтаи назаридан ёндашиш имкониятлари ҳам мавжуд. Шунга кўра ўқувчиларга ўқув жараёнининг мақсадидан келиб чиққан ҳолда табақалаштирилган савол ва топшириқлар тақдим қилиниши, улардаги тендер тенглик ва тендер фарқларга риоя этилиши лозим.

Шу билан бир қаторда, таълим-тарбия жараёнида шундай кўчма машгулотлар ҳам ташкил этиладики, унда савдо қорхоналари, турли фирмалар, музейлар, хунармандчилик устахоналари, касалхона, шаҳар кутубхоналари кабиларга саёҳат уюштириш назарда тутилади. Саёҳатнинг мақсади турлича бўлиши мумкин. Улар илмий ахборотларни йиғиш, қорхонанинг ташкилий ишлари билан танишиш, кузатишнинг турли методларини тушуниб олиш кабилар. Дарслик эса ушбу саёҳатнинг моҳиятини ўзида тўлиқ акс эттира олмайди. Лекин у ахборотлар тайёрлаш ва ўтказишга оид маълумотларни ифодалаши мумкин.

Умумтаълим мактаблари синфларининг ҳар бир дарслиги орасида изчиллик бўлиши, ўқув материаллари аста секин мураккаблашиб бориши, юқори синфлар билан узвий боғлиқ бўлиши ҳамда муайян истиқболи назарда тутилиши лозим.

Умумий ўрта таълим тизимида дарсликлар ва ўқув қўлланмалари алоҳида аҳамият касб этади. Шундай экан, дарслик яратувчи муаллифлар дарслик ва ўқув қўлланмалари яратишда миллийликка алоҳида эътибор қаратишлари лозим.

Дарсликнинг муҳим жиҳати шундаки, у ўқувчиларга муайян даражадаги билим, кўникма ва малакаларни сингдиришга хизмат қилади. Бошланғич синф дарсликларидаги ҳар бир шеър, масал, эртак, ҳикоялар қизиқарли бўлиб, бир мақсадга, яъни, жамиятда баркамол шахсни шакллантиришга қаратилган бўлиши зарур. Шу билан бир қаторда, улар ўқувчиларда руҳан тегиклик, ақлан комиллик, ахлоқан покликни таъминлаши лозим. Бир сўз билан айтганда, таълимнинг муҳим ўқув воситаси сифатида дарсликларнинг аҳамияти бекиёсдир.

*Рахмет Усенбек, Гульбахрам Табылдиева, Айнагуль Таяубаева
(Туркестан, Казахстан)*

ЛИЧНОСТНОЕ РАЗВИТИЕ ЧЕЛОВЕКА

Становление личностного в человеке предполагает усвоение системы гуманистических ценностей, составляющих основу его гуманитарной культуры. Личность человека формируется и развивается под влиянием многочисленных факторов, объективных и субъективных, природных и общественных, внутренних и внешних, независимых и зависимых от воли и сознания людей, действующих стихийно или согласно определённым целям. При этом человек не пассивное существо, он выступает как субъект своего собственного формирования и развития.

Слово «воспитание» вызывает обыкновенно в уме представление только о культуре детства; действительно, так как этот первый период жизни является для человеческого существа только подготовкой к периодам, которые должны за ним следовать, то естественно, что с ним особенно тесно связываются идеи воспитания. А между тем воспитание отнюдь не ограничено детством: оно должно следовать за человеком в продолжение всего его существования. [1, с.226]

Воспитание как процесс становления психических свойств и функций обусловлен взаимодействием растущего человека со взрослыми и социальной средой.

А.Н.Леонтьев считал, что ребёнок не стоит перед окружающим миром один на один. Его отношения к миру всегда опосредованы отношением человека к другим людям, его деятельность всегда включена в общение. Общение в своей исходной внешней форме (совместная деятельность, речевое или мысленное общение) составляет необходимое и специфическое условие развития человека в обществе. В процессе общения ребёнок, человек научается адекватной деятельности. Этот процесс и является по своим функциям процессом воспитания. [2, с.409]

Нет в мире ничего сложнее и богаче человеческой личности.

Детство – важнейший период человеческой жизни, не подготовка к будущей жизни, а настоящая, яркая, самобытная, неповторимая жизнь. И от того как прошло детство, кто вёл ребенка за руку в детские годы, что вошло в его разум и сердце из окружающего мира - от этого в решающей степени зависит, каким человеком станет сегодняшний малыш.

Личность развивается как целое. Только тогда, когда личность овладевает той или иной формой поведения, только тогда она поднимает ее на высшую ступень.

Сущность культурного развития заключается в том, что человек овладевает процессами собственного поведения, но необходимой предпосылкой для этого овладения является образование личности, и поэтому развитие той или иной функции является всегда производным и обусловленным развитием личности в целом. [3, с.12]

Нам представляется в высшей степени правильной мысль Пиаже, что у новорожденного ребенка отсутствует даже самое примитивное Я, т.е. личность и мировоззрение, отношение к другим. То и другое для него, следовательно, нераздельно. Доказательством того, что у ребенка действительно еще не произошло завязывание личности, она еще совершенно слито с его мировоззрением, проявляющимся в его действиях. Пиаже справедливо называет эту нерасчлененную стадию личности и мировоззрения парадоксальным состоянием солипсизма не в смысле философской установки, а для обозначения того простого факта, что ребенок, с одной стороны, находится весь во власти внешних вещей, а с другой стороны, все эти внешние вещи в его поведении несколько не отличаются для него от процессов, происходящих в его собственном теле.

Вот характерные черты этой стадии.

Остановимся на двух чрезвычайно важных примерах, характеризующих ее. Первый – это память. При всей необычной силе памяти ребенка в этом возрасте впечатления первого года жизни, как известно, никогда не сохраняются и не удерживаются в последующей жизни ребенка.

Следующая эпоха в развитии ребенка характеризуется двумя основными переменами, происходящими в эту пору и имеющими для всей последующей картины развития решающее значение.

Первый момент – органический, он состоит в том, что ребенок овладевает вертикальной походкой. Отсюда радикальная перемена во всем его приспособлении к пространству, расширение его власти над вещами, освобождение рук от функции передвижения и обилие предметов, которыми ребенок может манипулировать и овладевать.

Другой момент – он заключается в овладении речью.

Овладение речью приводит к перестройке всех особенностей детского мышления, памяти и других функций. Речь становится универсальным средством для воздействия на мир. Решающим моментом в смысле развития личности ребенка в этом периоде является осознание им своего Я. Как известно, что ребенок первоначально называет себя собственным именем, он с некоторым трудом переходит к тому, чтобы усвоить личное местоимение.

Понятие о Я развивается у ребенка из понятия о других. Понятие личности есть, таким образом, социальное в нас.

Личностью – социальной единицей, субъектом, носителем социально-человеческой деятельности – ребенок становится лишь там и тогда, когда сам начнет деятельность совершать. На первых порах с помощью взрослого, а затем и без него...реальная личность человека вовсе не совпадает с тем, что человек сам о себе говорит и думает, с самоощущением личности, с ее вербальным самоотчетом, даже самым искренним.[4,с.186]

Личностное развитие человека несет на себе печать его возрастных и индивидуальных особенностей, которые необходимо учитывать в процессе воспитания. С возрастом связан характер деятельности человека, особенности его мышления, круг его запросов, интересов, а также социального проявления. Вполне естественно поэтому, что каждому возрасту присущи также свои возможности и ограничения в развитии. Так, развитие мыслительных способностей и памяти наиболее интенсивно происходит в детские и юношеские годы. Если же возможности этого периода в развитии мышления и памяти не будут в должной мере использованы, то более зрелые годы уже трудно, а иногда невозможно наверстать упущенное. В то же время не могут дать эффекта и попытки слишком забежать вперед в воздействии на физическое, умственное и нравственное развитие ребенка, без учета его возрастных особенностей

Жизнь человеческого организма распадается на возрасты. Каждый возраст имеет свои характерные черты, физические и психические. В каждом возрасте человек есть настоящий цельный человек, своеобразный, а не только ступень развития на пути к настоящему, полному человеку.

В процессе воспитания выяснить цель воспитания и доказать способы достижения этой цели есть во всяком случае дело науки, лишь применение этих способов есть дело в известной степени искусства и природного таланта, как это мы имеем и в других научно-практических отраслях знания, как, например, в медицине, архитектуре и т. п.

Чтобы подойти ближе к нашему предмету, необходимо прежде всего ознакомиться с важнейшими факторами воспитания.

Одним из деятельных факторов воспитания является пример, возбуждающий подражание. Вряд ли нужно подчеркивать значение этого фактора особенно в возрасте первого детства. Ребенок всему подражает, а потому пример в этом возрасте значит все: окружите ребенка хорошими примерами, он их переймет и будет хорошим ребенком; окружите его дурными примерами - и он будет дурным ребенком. Все игры детей малого возраста основаны на простом подражании. Игры и осуществляют воспитательное действие примера, который дети находят кругом себя.

Внушение является вторым важным фактором воспитания, опять-таки имеющим особое значение в раннем детском возрасте. Ребенок все принимает на веру, без критики, чем и можно пользоваться, прививая ему все хорошее и воспитывая отвращение ко всему дурному.

В числе других факторов воспитания должно иметь в виду поощрение, состоящее в одобрении действий ребенка и в доставлении ребенку привлекательных вещей и в неодобрении поступков ребенка. Ни к мерам ограничения существенных потребностей организма, ни тем более к какому бы то ни было наказанию путем уязвления самолюбия ребенка или причинения ему боли разумное воспитание не должно прибегать ни в каком случае.

Убеждение как фактор воспитания имеет больше значения в позднейшем возрасте ребенка, но к нему следует прибегать возможно рано вместе с пониманием ребенком речи и с развитием у ребенка способности к рассуждению.

Основной принцип воспитания в возрасте первого детства – это вести его, по возможности, не утруждая ребенка, пользуясь его естественными склонностями, ни в чем не насилуя ребенка. Но желательно с самого начала приучить ребенка к порядку дня, умело распределяя его игры и занятия.

Целью всякого воспитания, как мы ее понимаем, должно быть создание деятельной личности в лучших идеалах общественной жизни, в идеалах истины, добра и красоты. Воспитание должно создавать личность с самостоятельной инициативой, с критическим отношением ко всему окружающему, личность сильную духом и телом, с любовью ко всему человеческому, возвышенному и прекрасному и в то же время личность безукоризненной честности, отзывчивую на все доброе и хорошее.

К этому должны быть направлены усилия всех матерей и воспитателей, на долю которых выпадает обязанность руководить в указанном направлении воспитанием от первых дней детства.

Так как личность должна быть в обладании всех своих способностей, которыми она награждена от природы и которые доразвиваются в последующем возрасте, то очевидно, что воспитание никогда не должно быть односторонним, а, напротив того, всегда и везде воспитание должно иметь в виду более или менее раномерное развитие личности, как в физическом, так и в нравственном и умственном отношении. Оно должно дать в результате гармоничное развитие той или другой талантливости в ребенке.

Ввиду этого воспитание не должно быть шаблонным, а должно иметь в виду индивидуальные особенности ребенка и должно вестись сообразно с этими особенностями. Оно должно сообразоваться со склонностями данного питомца, сглаживая все его дурные качества и развивая и умело направляя все его хорошие стороны.

Само собою разумеется, что как физическое воспитание ребенка стоит в тесном соотношении с физиологией детского организма, так и нравственное и умственное воспитание ребенка имеет самое тесное

соотношение с детской психологией и представляет как бы прикладное психологическое знание. Оно не может, следовательно, не интересовать психологов, и в то же время вопросы воспитания – особенно первого детства – не могут не привлекать внимания психиатров и вот именно с какой стороны [5, с.82]

Наука и жизнь доказывают, что для физического, нравственного и умственного развития человека возраст первого детства играет особенно важную роль, так как правильное физическое развитие в этом возрасте обеспечивает в значительной мере и дальнейшее здоровье организма; вместе с тем в этом возрасте закладываются первые устои будущей личности; в этом же периоде развития организма впервые возникают наиболее основные черты характера, которые лишь дополняются и развиваются под влиянием дальнейших жизненных условий. Наконец, в этом же возрасте складываются те или другие склонности, которые имеют существенное значение для всего дальнейшего развития будущей личности. Ясно, что для создания будущей личности огромное значение имеет, какое направление дать этим склонностям при самом первом их проявлении, в их первоначальных задатках. При этом особенно важно обставить этот возраст первого детства такими условиями, которые устраняли бы неправильное развитие нравственной сферы ребенка.

Всем врачам хорошо известно, что происхождение ненормальных характеров, болезненных склонностей и душевных заболеваний составляет очень важную часть науки о душевных болезнях и в каждом случае, подлежащем ее ведению, является практически важным выяснить причинные моменты данного ненормального состояния. При этом в целом ряде подобного рода случаев оказывается, что для развития ненормального или патологического состояния не было никаких наследственно-неблагоприятных условий. Равным образом не было и важных причинных моментов в последующей жизни данного вида, и даже школьный его возраст прошел при сравнительно нормальных условиях. В этих случаях остается искать разгадки ненормального состояния в возрасте первого детства, которое, протекая при неблагоприятных условиях для физического развития и при условиях дурного воспитания, именно и создало почву для развития ненормального или болезненного состояния.

Недостаточное внимательное отношение к возрасту первого детства отражается губительно на всей жизни человека, и многие из лиц, родившиеся при самой благоприятной наследственности и имевшие наилучшие условия для своего здоровья и нравственных влияний в позднейшем возрасте, остаются искалеченными в физическом и нравственном смысле навсегда только потому, что свой младенческий возраст им пришлось провести в неблагоприятных или даже совершенно ненормальных физических и нравственных условиях... [6, с. 63-65]

Современное воспитание приносит в жертву настоящее будущему, в воспитуемых видят не детей и юношей, а будущих взрослых людей, деятелей в различных сферах. Воспитание понимается не как развитие того, что есть, т.е. детей, отроков, юношей, а подготовка к тому, что будет, т.е. подготовка взрослых людей.

Специальные свойства воспитательных возрастов нередко прямо объявляются недостатками, с ними ведется борьба, их пытаются истреблять. Борьба ведется нередко систематически со всякими свойствами возрастов, существенными и несущественными.

Вообще прелесть раннего детства, детства, отрочества, юности ценится зрелыми людьми мало; взрослые желают, чтобы их дети пережили эти возрасты и перешли в следующий. Воспитание – великое дело: им решается участь человека. Молодые поколения суть гости настоящего времени и хозяева будущего, которое есть их настоящее, получаемое ими как наследство от старейших поколений.

Воспитание ставит перед собой три цели: насыщение человека знаниями о нем самом и о мире, окружающем его; формирование характера и развитие воли; формирование и развитие способностей. Чем больше разумной любви и внимания дадим мы ребенку, тем ярче, краше станет жизнь.

ИСТОЧНИКИ И ЛИТЕРАТУРА

1. Слостенин В.А., Исаев И.Ф., Мищенко А.И., Шиянов Е.Н. Педагогика. Учебное пособие для студентов педагогических учебных заведений. – М.: Школа-Пресс, 2000. – С.226.
2. Леонтьев А.Н. Проблемы развития психики. – М., 1981. – С.409.
3. Сухомлинский В.А. О воспитании. – М., 1975. – С.12.
4. Корчак Я. Как любить ребенка / Перевод с польского. – М., 1980. – С.186.
5. Каптерев П.Ф. Задачи и основы семейного воспитания. – М., 1986. – С.82.
6. Макаренко А.С. Пед.соч., Т.4. Лекции о воспитании детей. – М., 1984. – С.63-65.
7. Песталоцци И.Г. Изб. пед. соч.: 2 т. Перевод с нем. – М., 1981.

*Iroda Khajieva, Feruza Adambaeva
(Urgench, Uzbekistan)*

THE ROLE OF THE MOTHER TONGUE IN FOREIGN LANGUAGE TEACHING

English as an international language has got worldwide acknowledgement. Communication through English has become necessity these days. Thus, teaching English communication has become a great challenge for the teachers of our generation.

Since 2012 in Uzbekistan has been launched a large-scaled work on the improvement of learning of foreign languages. As a result, they are studied now from the first grade, teaching hours meant for the subject were increased. Educational standards and programs have been improved, and now they meet the Common European Framework of Reference for Languages [1].

Teaching English to the young learners is not easy because English is not their mother tongue and it is a new thing for them. This article is intended to show that the role of mother-tongue in teaching English is immensely significant.

The debate over whether or not to use the learners' mother tongue (native language or first language or L1) inside the English language teaching (ELT) classrooms has always been the topic of discussion for various people involved in the field. While some researchers claim that such use may lead to more dependence of ESL/EFL learners on their L1 that may impede the progress of mastering the target language, on the flip side, others argue that the use of ESL/EFL learners' L1 may expedite the process of teaching and learning the target language as the teachers can explain complex ideas and rules more effectively in learners' L1 saving a lot of time.

English Language teaching in 1970s and 1980s with the communicative approach i.e. teaching English in English did not include the usage of mother tongue and prohibited its use in the classroom. Many linguists disapprove and discourage the use of mother tongue in language classroom. It is often said that the use of mother tongue in English Language Teaching (ELT) demonstrates the low level of proficiency of the teachers.

But recently the attitude to mother tongue has undergone a positive change. The importance of the use of MT in English classroom is proved to be essential for better understanding of the subject and its essence. But the amount of vernacular language required by the students depends on their proficiency and linguistic situations. A survey report appeared on the BBC teaching English website that there were 641 respondents in this research. Out of the total respondents 21% use only English, 58% sometimes use mother tongue, 8% frequently, 7% most of the time, 6% about half the time. Further it has been noticed that when dealing with monolingual groups of students it seems futile to pretend that the MT doesn't exist [2].

Many English language teachers go to great lengths to avoid the use of their students' mother tongue in the classroom. Nunan describes a situation where an EFL teacher in China imposed fines on his students when they spoke Cantonese in the classroom. The effect, unsurprisingly, was that the students just fell silent. The teacher got his wish of no Cantonese, but ironically he did not get any English from his students either! [3].

Even with many teachers avoiding the students' L1, it can work its way into the English language classroom in a variety of ways, for a variety of reasons. What follows is not an exhaustive list but is meant to highlight some of the major ways the students' L1 is represented in the language classroom. They have been divided into three broad categories: (1) providing L1 equivalents of English words and expressions; (2) using L1 to focus on language in use; (3) using L1 for classroom interaction. Using the students' L1 in the classroom to save time or to make life easier for the students and teachers is not an effective or beneficial technique Second Language Acquisition (SLA). This does not however mean that the mother tongue has no place in the language classroom. The students bring with them a thorough understanding of their L1 which they will inevitably draw upon in the process of acquiring a foreign language. Using the students' L1 to raise students' awareness about the similarities and differences between the two languages and helping them to discover different ways to express themselves in the TL can be a powerful technique in the learning process;

Advantages and disadvantages of using L1 in ELT classes

The advantages of using the mother tongue cannot be disregarded. Some advantages of using L1 can be listed by summarizing researchers' ideas as below:

1. It reduces learner anxiety and creates a more relaxing learning environment,
2. It is a means of bringing the learners' cultural background knowledge into the class,
3. It facilitates checking understanding and giving instructions,
4. It facilitates the task of explaining the meaning of abstract words and of introducing the main differences in grammar and pronunciation between L1 and L2.

Secondly, the other advantages summarized by researchers as shown below:

1. L1 use gives a sense of security and helps learners to be stress-free.
2. A foreign language friendly asset people bring to the task of FL learning.
3. The use of the L1 saves learners from a feeling of frustration they might have within their FL learning.
4. L1 techniques allow teachers to use richer and more authentic texts, which mean more comprehensible input and faster acquisition.
5. All-newly-acquired FL items have to sink roots in our minds which are eventually deep enough for the items to

function independently of the L1”.

Furthermore, based on the researcher’s experience, in addition to the above mentioned advantages presented for the use of native language of the learners inside the classroom in some situations other benefits can be listed below:

- Native language saves great deal of time
- Helps clarify the meaning of difficult words
- Prevents the misunderstanding of the meaning of new word
- Helps to explain grammar rules
- Provides a sense of security and confidence
- Provides a better possibility to give instructions more effectively

The arguments presented by the students to justify the use of the native language inside the classroom for teaching and learning ESL include:

- Native language gives a sense of security and helps feel less stressful
- By being able to use both languages they are less confused
- They feel the need to express their ideas and thoughts in their own language
- They prefer translating difficult context and words
- They feel necessary the teacher’s use of native language in grammar explanations

In fact, there is no fixed rule that you should never use native language in English class and it cannot be rejected since it fulfills certain functions and purposes for the learners.

L1 can also be beneficial to maintain communication in the classroom. The students express themselves in English when they fail to understand and when they want to clarify the meaning of a word in L2 and express themselves in English. Harbord stated that “students use their L1 to speak to the teacher when they are quite incapable of expressing what they mean”. So it can be described L1 as a “time saving device” [4].

Despite the advantages of using L1, it is nonetheless indicated that there are disadvantages of overusing mother tongue in foreign language classrooms. Overusing L1 causes using L2 less. The students feel dependent on their mother tongue.

Atkinson stressed [5] that the following problems of overusing:

1. “The teacher and the students begin to feel that they have not ‘really’ understood any item of language until it has been translated.
2. The teacher and the students fail to observe the distinctions between equivalence of form, semantic equivalence, and pragmatic features, and thus oversimplify to the point of using crude and inaccurate translation.
3. Students speak to the teacher in the mother tongue as a matter of course, even when they quite capable of expressing what they mean.
4. Students fail to realize that during many activities in the classroom it is essential that they use only English”.

Conclusion

It is evident from the aforesaid discussion that the use of mother tongue in teaching and learning English is inhabitable. In a steady process the students at different level foster linguistic, cultural and intellectual vigor. The linguistic experience in the home often becomes the foundation of their future learning. Thus, instead of using mother tongue frequently all through the class, the teachers very sensitively, judiciously and methodically handle it in monolingual, bilingual and multilingual classes with care and concern. The well-directed and appropriate use of lexical and syntactic balance between the mother tongue and English promotes retention and strengthens the understanding of the historical affinity of language and culture.

Using the mother tongue, we have (1) learnt to think, (2) learnt to communicate and (3) acquired an intuitive understanding of grammar. The mother tongue opens the door, not only to its own grammar, but to all grammars, in as much as it awakens the potential for universal grammar that lies within all of us. This foreknowledge is the result of interactions between a first language and our fundamental linguistic endowment, and is the foundation on which we build our Selves. It is the greatest asset people bring to the task of foreign language learning. For this reason, the mother tongue is the master key to foreign languages, the tool which gives us the fastest, surest, most precise, and most complete means of accessing a foreign language.

REFERENCES

1. The Decree of the President of the Republic of Uzbekistan Number 1875 of December 10, 2012 “On measures of further improvement of the learning of foreign languages”. –T.: 2012.
2. <http://www.birmingham.ac.uk>
3. Nunan, D. Second Language Teaching & Learning. Boston: Heinle & Heinle Publishers.1999
4. Harbord, J. “The use of mother tongue in the class room”. ELT Journal, 46/4, 350-355.1992.
5. Atkinson, A. The mother tongue in the classroom: a neglected resource? ELT Journal, 41/4, 241-247.1987.

ПЕРСОНАЛЬНИЙ САЙТ ВИКЛАДАЧА ЯК СУЧАСНИЙ ЗАСІБ ПРОФЕСІЙНОЇ ПІДГОТОВКИ СТУДЕНТІВ ВИЩИХ НАВЧАЛЬНИХ ЗАКЛАДІВ

Сьогодні в системі освіти України відбувається процес гуманізації навчально-виховного процесу, який здійснюється шляхом переходу до особистісно-орієнтованого навчання. Для підтримки якості навчально-виховного процесу під час впровадження, паралельно з існуючими, нових сучасних форм навчання, які передбачають використання Інтернет-ресурсів, постає необхідність проектування та розробки електронних навчальних видань, веб-ресурсів, зокрема сайтів навчального призначення закладів освіти, особистих сайтів викладачів і вчителів.

Актуальність вирішення зазначеної проблеми назріла вже давно, проте сьогодні ми відчуваємо це досить гостро. Необхідність використання викладачами веб-ресурсів в якості доповнення до навчального підручника, на жаль, підтвердилася останніми подіями, які відбуваються в Україні. Слід згадати, що восени 2009 р., з метою недопущення виникнення епідемії грипу та гострих респіраторних захворювань, розповсюдження захворюваності серед учасників навчально-виховного процесу та згідно зі статтею 32 Закону України було тимчасово призупинено навчальний процес у навчальних закладах України. Саме в цій ситуації, яка склалася, наявність особистого сайту викладача, де могли б бути викладені навчальні матеріали, завдання для самостійної роботи, запитання для самоперевірки, встановлено зворотній зв'язок зі студентами тощо, вбачається вкрай необхідним.

Можна виділити деякі позитивні сторони електронного навчання: краща продуктивність, менше витрачається часу на пошуки інформації, доступність інформації, персоналізація та адаптація до конкретних задач, хороший зворотній зв'язок, більші можливості для отримання знань і компетенцій у вирішенні проблем. Полегшується індивідуальна робота зі студентами, які, отримуючи завдання дистанційно, виконують його вдома, при цьому використання часу на заняттях стає більш раціональним, а також допомагає, навчаючись, отримати додаткові оцінки або бали. Цінність такої роботи в тому, що студенти, виконуючи завдання вдома, намагаються максимально правильно його виконати, використовуючи різні можливості для пошуку потрібної інформації, і також, аналізуючи знайдений матеріал, вибирати потрібне єдино правильне рішення (на заняттях вони б благополучно списали у більш встигаючого товариша). Це своєрідна дослідницька діяльність та аналіз джерел інформації. Студент, сам того не підозрюючи, освоює матеріал, причому з використанням додаткових джерел, не обмежуючись тільки підручником.

Одним із засобів, що реалізує основні принципи електронного навчання, є персональний сайт викладача.

Розміщення навчальних та довідкових матеріалів на сайті викладача не виключає наявності на ньому і іншої інформації, яка може бути цікавою для відвідувачів, що сприятиме привабливості сайту, роблячи його популярним. З іншого боку персональний сайт викладача – це спроба створення системи управління самостійною роботою студентів. Він дозволяє організувати роботу тих, хто не відвідує заняття з причини хвороби або знаходиться на вільному відвідування.

Існують різні способи створення сайту.

1. Створення сайту з використанням мови розмітки гіпертекстових документів – HTML (але це вимагає від розробника знання цієї мови й особливостей роботи з HTML-документами).

2. Створення сайту з використанням конструктора сайтів (програми, які забезпечують створення персонального сайту на основі готових шаблонів). Але, такі програми безкоштовні, та їх можливості з оформлення сайту досить обмежені.

3. На створений сайт встановити системи управління контентом – CMS (це програма, яка в цілому керує інформацією на сайті в режимі on-line й має деякі безкоштовні послуги для створення професійного сайту).

4. Використання засобів Web 2.0 – технологій, які не потрібно встановлювати на комп'ютер користувача: вони вже розміщені на віддаленому сервері. Така технологія має переваги як для користувачів, так і для самих розробників таких засобів. Одні не переймаються процесом своєчасного оновлення програми, сумісності її роботи в операційних системах, а інші не витрачаються на розповсюдження своїх розробок і на організацію служби підтримки тощо[3].

Проаналізувавши способи створення сайтів, можна зробити висновок, що існують засоби, за допомогою яких викладач, маючи незначний рівень комп'ютерної підготовки, має змогу створити власний сайт і підтримувати продуктивну його роботу.

Також перевагою є те, що розташування сайту і його підтримка є безкоштовними.

На сьогодні Інтернет надає викладачу велику кількість ресурсів та інструментів для створення свого сайту і використання його в освітньому процесі. Для цього широко використовуються популярні і безкоштовні хостинги: *UCoz*, *Google*, *Jimdo*, *Setup*. На сайтах будь-якого хостингу необхідно пройти процедуру реєстрації (створити індивідуальний аккаунт), яка дозволить мати доступ до особистої сторінки для зміни параметрів і налаштувань свого персонального сайту.

При наповненні сайту навчальними матеріалами потрібно відштовхуватися від дисциплін, що викладаються. Для кожної дисципліни необхідно створити окремі сторінки, де подається інформація. Будь-які матеріали, які публікуються на сайті, називаються *контентом*. Контент повинен бути корисним і цікавим для користувачів сайту. Для цього слід продумати та розробити правильну логічну структуру сайту, створити необхідні розділи, помістивши в них відповідну інформацію. Не менш важливим є дизайнерське оформлення сайту:

- Всі розділи та сторінки сайту повинні бути виконані в одному оформленні (шаблоні), виключенням можуть бути лише окремі функціональні блоки, наприклад форум.
- Всі сторінки сайту повинні бути супроводжені зрозумілим меню для зручної навігації по сайту.

Для того, щоб персональний сайт викладача був цікавим та дійсно необхідним студентові у навчанні, на сайті необхідно розмістити наступну інформацію:

- конспекти лекцій;
- завдання і методичні вказівки для практичних занять;
- перелік питань до іспиту;
- перелік тестових питань до заліку;
- методичні вказівки по виконанню контрольної роботи для студентів денної та заочної форм навчання;
- методичні вказівки по виконанню курсової роботи;
- вихідні дані для виконання курсової роботи;
- приклади курсової роботи.

В ході організації навчального процесу з використанням персонального сайту викладача вищого навчального закладу можна отримати такі позитивні моменти:

- для студента:
 - з'являється більше часу для підготовки, оскільки є можливість швидко вирішити організаційні питання через сайт;
 - не витрачається час на пошук навчальних та додаткових матеріалів тому, що вони (або посилання на ресурси Інтернету) розміщені безпосередньо на сайті;
 - є можливість самому організувати свою роботу з вивчення дисципліни, так як на сайті є доступ до завдань, які необхідно виконати протягом семестру.
- для викладача:
 - економія часу на видачу інструкцій з виконання того чи іншого виду навчальних завдань;
 - відсутність необхідності виготовлення друкованого роздаткового матеріалу, досить сказати студентам, що необхідно приготувати на наступне заняття;
 - можливість оперативної консультації студента по визначених питаннях, що підвищує ймовірність своєчасного виконання студентами контрольних завдань і більш повну їх підготовку до аудиторних занять;
 - можливість відстеження відвідувань сторінок сайту за допомогою встановлених лічильників відвідувань; при цьому видно, які сторінки користуються більшою/меншою популярністю; відповідно, оперативно проводиться моніторинг серед студентів.

Передові технології змінюють оточуючий світ дуже швидко і вимагають такої ж реакції на ці зміни від учасників навчального процесу, спонукають до відповідного осмислення й упровадження у практичну освітньо-професійну діяльність. Тому величезну роль відіграють сучасні мережні технології в організації навчання з використанням сервісів Інтернет. Особлива увага повинна приділятися організації підвищення рівня викладацької майстерності з використанням передових освітніх методик та функціонуванню інноваційного предметного комплексу.

Досвід роботи показує, що використання персональних сайтів у навчальному процесі є необхідним і невід'ємним ресурсом для використання як на заняттях, так і під час самонавчання. Тому, усім сучасним викладачам необхідно задуматись над організацією навчального процесу за допомогою персонального сайту, перейнявши досвід використання такого роду ресурсів, й ефективно їх використовувати, оскільки до комплексу потрібних даних є постійний доступ усім учасникам навчального процесу.

Комп'ютерно-орієнтований комплекс дисципліни дає змогу підвищити ефективність занять, забезпечує зворотній зв'язок між учасниками навчального процесу, допомагає раціонально планувати свою діяльність і краще сприймати і засвоювати матеріал навчальної дисципліни.

ДЖЕРЕЛА ТА ЛІТЕРАТУРА

1. Григорьев С. Г. Технология информационного интегрирования в разработке учебников и учебных пособий для Интернет / Григорьев С. Г., Гриншкун В. В. // Материалы VIII конференции представителей региональных научно-образовательных сетей «Relatn – 2001». – Петрозаводск : Изд-во Петрозаводского университета, 2001. – 150 с.

2. Жук Л. Г. Интернет-технологии как средство организации самостоятельной работы студентов технических вузов (на материале обучения иностранному языку) : дисс. канд. пед. наук : 13.00.03 / Л. Г. Жук. – СПб, 2006. – 192 с.
3. Карташова Л. А. Особистий сайт педагога– вимога часу// Освіта. – 3–10 лютого, 2010. – С. 6.
4. Спірін О. М. Критерії і показники якості інформаційно-комунікаційних технологій навчання / О.М. Спірін // Інформаційні технології і засоби навчання. – 2013. – №1 (33). [Електронний ресурс]. – Режим доступу до журналу: <http://journal.iitta.gov.ua>.
5. Ткачук Г. В. Методика використання освітніх веб-ресурсів у процесі підготовки майбутніх учителів інформатики: монографія/ Г. В. Ткачук. – Умань: Видавець «Сочінський», 2011. – 177 с.

*Guzal Khujaniyazova, Feruza Adambaeva, Tatyana Kim
(Urgench, Uzbekistan)*

THE USE COMMUNICATIVE APPROACH IN TEACHING FOREIGN LANGUAGES

Determination of threshold levels for a number of Western European languages allowed us to develop short-term (up to two years) projects related to various aspects of the organization of teaching foreign languages. They, in particular, focused on creating new, differentiated curriculum, to further develop the communicative approach with regard to various forms of training, theoretical justification and practical implementation of learner-centered and individualized mastering foreign languages. They also provide self-training, professionally oriented training, mastering the languages of migrant, testing communicative competence, evaluation and self-evaluation of language proficiency, professional training and retraining of teachers of foreign languages. Great attention in international projects on the development of approaches, methods and conditions of use of modern technologies (telecommunications, satellite television, interactive video, computers, other, more traditional audio-visual media).

For the formation of trainees' skills semantic perception and understanding of the foreign speech carefully interpreted the main factors determining the processes of perception and understanding: knowledge of the world, knowledge of the subject/topic, knowledge of grammar and vocabulary of the target language, the context of the presentation or functioning of language and speech material. Training and methodological support of the processes of perception and understanding of the foreign material is achieved by three forms of organization of the receptive activity of the trainees:

- 1) learning activities that precede auditory perception of foreign language speech or text reading in a foreign language;
- 2) educational activity in the process of listening or reading text;
- 3) training activity following auditory or reading.

In comparison with our educational practices of special interest is the preparation of students in the pre-text stage own perception of the text due to the actions of the teacher for activating their background knowledge, interest, experience in the form of brainstorming, anticipation and creativity. Undoubtedly, the pre-text activities learners teacher focuses on the content and characteristics actually imposed on a text sample stage of the other languages. Accordingly here is a comparison of student-generated and student texts. In this context, implemented various communicative settings-joint discussion, proposal of solutions, the actual solution of problems and tasks, peer evaluation and self-esteem, going beyond the content of the texts, the transfer to real-life situations, etc.

A whole range of demands on the choice of texts for reading and listening comprehension, retention, types of authenticity. Along with this are the factors related to the presentation of texts and to work with them, highlights the potential and real difficulties of perception. The formation, development and improvement of skills of auditory perception of foreign language speech include instructional techniques and exercises for all stages of work with the sample of foreign-language speech: pre-text (pre-listening activities), text (while-listening activities), and post text (post-listening activities).

Pre-text stage, the trainee shall be informed about the type of the text for listening and the nature of presentation (communication, narration, description, interviews, etc.). Then they can be offered as background information to text; recommendations regarding the perception of the text related difficulties; brief, in summary, the oral presentation of the text; photos or drawings that illustrate the text; key words and phrases; discussion of themes of the text; reading the summary for later use in the process of auditory perception; reading parallel compressed/short text; the task is to fill in the blanks in a printed copy (transcript) of the text.

The text mode portion of trainees and offers the following types of tasks and exercises:

- 1) question-answer (the correct choice many of the proposed answers, "false/true/ don't know", free answers);
- 2) reconnaissance (identify type of text, identification of context-who, what, where, when, why, etc., the definition of the overall purpose of the interaction and the communicative intentions of the partners, the choice of keywords, the evaluation used language units and speech tools);

3) matching (pictures, images, etc. short texts and dialogues, between oral and written texts, organize them in the correct sequence in accordance with the content of the text of disparate images);

The same applies to video and listening comprehension (listening and viewing). It is noted that using the technique of combining dynamic image and a still image (freeze frame) and the reconstruction of the video into audio and Vice versa. This is the essence of techniques based on different variants of the asynchronous presentation of the auditory and visual series (jigsaw viewing).

In General, the development and improvement of skills of perception of foreign speech at the hearing is to develop the ability of learners to understand and understand natural speech in accordance with their needs both in situations and in situations of perception of foreign language speech imposed in writing or by means of mass communication. Due to the fact that in the latter case, the texts are not controlled by the trainee, the communicative approach is specifically focused on the use in teaching listening above teaching methods, learning tasks and exercises.

In the formation, development and improvement of reading skills the main task here is to prepare people to read unfamiliar, authentic texts unaided with adequate speed and level of understanding of a reading in accordance with different objectives. You can emphasize that an independent (autonomous) reader uses different reading strategies depending on your goals, i.e. it can switch from viewing reading to study or to read detailed information extraction (and Vice versa), and can also judge the extent to which the understanding of these goals. The method of learning to read texts of different types, differentiated by the three learning activities of the learners: reading (pre reading activities), in the process of reading (while-reading activities) and after reading (post-reading activities).

The same applies to listening and viewing. It is noted that using the technique of combining dynamic image and a still image (freeze frame) and the reconstruction of the video into audio and Vice versa. This is the essence of techniques based on different variants of the asynchronous presentation of the auditory and visual series (jigsaw viewing).

In General, the development and improvement of skills of perception of foreign speech at the hearing is to develop the ability of learners to understand and understand natural speech in accordance with their needs both in situations and in situations of perception of foreign language speech imposed in writing or by means of mass communication. Due to the fact that in the latter case, the texts are not controlled by the trainee, the communicative approach is specifically focused on the use in teaching listening above teaching methods, learning tasks and exercises.

In the formation, development and improvement of reading skills the main task here is to prepare people to read unfamiliar, authentic texts unaided with adequate speed and level of understanding of a reading in accordance with different objectives. You can emphasize that an independent (autonomous) reader uses different reading strategies depending on your goals, i.e. it can switch from viewing reading to study or to read detailed information extraction (and Vice versa), and can also judge the extent to which the understanding of these goals.

The method of learning to read texts of different types, differentiated by the three learning activities of the learners: reading (pre reading activities), in the process of reading (while-reading activities) and after reading (post-reading activities).

On stage it is recommended contextual the following:

- 1) to precede the content of the text to read with the tips, supports, photographs, drawings, diagrams, headings and subheadings;
- 2) give necessary background information;
- 3) to simplify or shorten version of the text;
- 4) to move or rearrange the scattered suggestions or to connect isolated sentences or text fragments;
- 5) to analyze the similar type of text, which presents the keywords and expressions;
- 6) listen to the text on the same topic as proactive hearings (for example, the lighting on the radio or on television the same event that was the subject presentation in newspaper text for later reading);
- 7) to read such a text in their native language for later comparison with the text in a foreign;
- 8) to represent the text in a systematic grid or schema (grid);
- 9) on the basis of existing knowledge and experience to suggest which new information can appear in the text;
- 10) navigate during brainstorming the main points of the content of the proposed topic and to Express their opinions;
- 11) agree or disagree with several statements of the teacher on the topic with the appropriate arguments;
- 12) to guess the theme and content of the text, use keywords and variants of the theme;
- 13) on the basis of keywords previously create their own text on the subject or the expected sequence of events in the text, which will be further proposed to the text mode portion;
- 14) write a story (text), based on the submitted photographs, and images or a newspaper headline in order to further compare it with the original.

On text stage it is recommended to use the following teaching methods, tasks and exercises: the excretion values, question-answer work, recognition of linguistic units, alignment and carpological fragments, following the instructions, comparison of means of expression, note-taking, completion and completion of proposals, decision making and problem solving, problem situations and tasks. On polytextual stage the learners are offered the following tasks: to Express their attitude to the subject or theme of the text; to relate with their own experiences; to discuss and argue different the interpretation of the text; to perform various transformations of the text — to dramatize it, to present in the form of role-

play, interview with author; create new text by analogy, in more detail to develop or extend its thematic content; to Express their attitude to the text or to illustrate the content of the text episodes from his own life, as well as magazine photos, etc.; to rebuild or recreate the text for keywords; write a summary; to use the text for grammar and vocabulary, finding synonyms, antonyms etc.

In teaching speaking, special attention is paid to the problems of tolerance towards errors (error tolerance) and correct them. It should be noted that in this respect we offer a flexible approach to the evaluation, to provide, in the form of role-play, interview with author; create new text by analogy, in more detail to develop or extend its thematic content; to Express their attitude to the text or to illustrate the content of the text episodes from his own life, as well as magazine photos, etc.; to rebuild or recreate the text for keywords; write a summary; to use the text for grammar and vocabulary, finding synonyms, antonyms etc.

In teaching dialogical speech uses such techniques as communication within a particular context (contextualized practice), preparation of dialogue from different replicas (jump-led dialogue), the content and conclusion of the dialogue (dialogue completion), step by step drawing of a dialogue (discourse chains), including on the basis of the program or scheme of communication, preparation of dialogues on reference signals (cued dialogues), and also written compilation of dialogues. A special place in teaching dialogical speech given to the use of role-playing games, including in the form of information exchange, based on scenario development, in the form of establishment, maintenance and development of interpersonal relationships, as well as in the form of various playing techniques (pantomime and object of the action, the use of photos and pictures, texts, newspaper clippings).[1] Considerable attention is paid to modelling methodology of communication on micro level-based (simulation), discussion techniques of communication, debate love. Of particular concern is the training of self-expression in the process of foreign language communication. The plan proposed the use of interviews, technique discussions, narrative technique and design technique. Training monologue speech is mainly in the system of Dialogic speech. It aims to monologue to dialogue and is widely represented in all the above forms and techniques of the communicative approach.

Learning to write and writing is focused on the teaching of foreign language learners purposeful and meaningful communicative activities in written form. In the early stages of learning letter usually serves oral speech, but then the focus is gradually shifting towards writing samples, representing a solid and coherent texts. All the complexity of communication in writing is that the author of a written statement or message is not able to immediately see how the available understanding the expression of his own thoughts and communicative intentions.

In the process of moving to a free written speech are used such techniques as the collective preparation of letters, an exchange of letters, the so-called "role-playing letter" (role-writing). [2] The latter involves writing a letter on a given topic or to a particular situation on behalf of any character. Trainees acquaint the class with their texts, the characters of which have to be guessed. It is also recommended that the drafting of the texts of advertisements, helpful tips, recipes and instructions for use of various household appliances, etc., composing poems on the chain poems), and, finally, "edition" of its journal. Overall communicative approach of teaching writing and written speech can clearly be seen in the tendency to Express themselves and try how you can appropriately take into account the peculiarities of perception of the recipient.

In conclusion it should be noted that special emphasis on the requirements to the organization of training sessions in the classroom or the study of a foreign language, to create an atmosphere of communication, communicative environment to the organization of group, pair and individual work of students, the technique of forming groups and pairs, to methods and techniques of management training activities during the training sessions.

REFERENCES

1. Пассов, Е.И. Коммуникативный метод обучения иноязычному говорению [Текст] / Е.И. Пассов. – М.: Просвещение, 1991.
2. Мильруд Р.П., Максимова И.Р. Современные концептуальные принципы коммуникативного обучения ИЯ // Иностранные языки в 2000.

*Guzal Khujaniyazova, Feruza Adambaeva, Feruza Sapayeva
(Urgench, Uzbekistan)*

THE APPLICATION OF INTERACTIVE TECHNOLOGIES AT LESSONS OF A FOREIGN LANGUAGE

Recent years have seen greatly increased interest in the English language. It is recognized as the language of professional communication in various fields. The main task of teachers is to increase the motivation to learn a foreign language.

In our day, teachers are reviewing the arsenal of influence on the minds, will, emotions of students in order of their introduction into the rich world of culture and traditions of the country of the studied language. Reviewed ways and means of forming of all kinds of speech activity: reading, speaking, listening, and writing. The intensification of the learning process and cognitive activity contributes to implementation in the learning process, along with traditional classes, games technology. The reason of such high currently of interest to various kinds of games is, in the first place, a

departure from the simple (traditional) forms and methods of training. It should be noted that while maintaining a high enough motivation there is a decline of cognitive interest in learning a foreign language. This phenomenon is due to the fact that students are faced with some difficulties which seem to them insurmountable. Gaming activities, being one of the methods of stimulating of educational-cognitive activity, allows using all levels of mastering of knowledge. Therefore, the interest in using for teaching foreign language gaming technology is not accidental.

Increasing the motivation of students to educational activity is one of the urgent issues in pedagogy. The real way to maintain cognitive motives is "enabling activities for the foreign language acquisition in activities for students with specific personal meaning (game, communication, work, knowledge)". Motivation determines the significance of what is learned and mastered by students, their attitude to educational activity and to its results.

In education there are many teaching methods that pursue a common goal – the assimilation of knowledge by students. Incentive is the introduction of innovations and their harmonious infusion into the existing structure of the lesson.

Interactive methods can be considered as the most modern adapted form of the active methods.

The place of the teacher in interactive lessons is reduced to the activity of students to achieve the goals of the lesson. The teacher develops a lesson plan (usually interactive exercises and activities, during which the student is studying the material). Therefore, the main components of interactive lessons are interactive exercises and tasks that are performed by students. An important difference of interactive exercises and activities from the usual in that fulfilling their students not only and not so much to fix already studied the material as a new study. Interactive methods of teaching can be attributed to such techniques to stimulate learning motivation of students.

Interactive — refers to the ability to communicate or is in a mode of conversation, dialogue with someone (person) or something (e.g. computer). Consequently, interactive learning is primarily dialog training during which the interaction between teacher and student.

The essence of interactive learning is that the educational process is organized in such a way that almost all students are involved in the learning process, they have the opportunity to understand and reflect about what they know and think. Interactive model with the goal of creating a comfortable learning environment in which all students actively interact with each other. Organization of interactive learning involves the simulation of everyday situations, using role-playing games, the General solution of issues based on the analysis of circumstances and situations [1]. This is done in an atmosphere of goodwill and mutual support that allows you to not only obtain new knowledge but also develops the cognitive activity, brings it to a higher form of cooperation and partnership. When using interactive methods, the learner becomes a full participant in the process of perception; his experience is the main source of educational knowledge.

It is clear that the structure of the interactive lesson will be different from the structure of typical classes; it also requires professionalism and experience of the teacher. Therefore, in the structure of the lesson includes only the elements of the interactive learning model – interactive technologies, we have included specific techniques and methods that allow you to make unusual lesson, more rich and interesting. Although it is possible to conduct fully interactive lessons.

The place of the teacher in interactive lessons is reduced to the activity of students to achieve the goals of the lesson.

Interactive methods allow solving the following tasks:

- active involvement of each student in the process of mastering of educational material;
- enhancement of cognitive motivation;
- nurturing of leadership qualities;
- developing skills in working with a team and in a team;
- development of skills of independent educational activity;
- learning the skills for successful communication;
- development of ability of the student to take responsibility for own and joint work to achieve results.

The basic requirements for successful learning in the interactive mode technology:

1. Positive interdependence – group members must understand that the overall educational activity of benefit to everyone.
2. Direct interaction – group members must be in close contact with each other.
3. Individual responsibility – each student must master the offered material, and each is responsible for helping others. More able pupils should not perform someone else's work.
4. The development of collaborative skills – students must learn the interpersonal skills necessary for successful work, for example, distribution, job scheduling.
5. Assessment of the work – during group meetings it is necessary to allocate special time for the team to evaluate how well it works.

Forms of online learning

- learning games (game-metaphors, illustrative game);
- the use of public resources;
- social projects and extracurricular activities;
- role play;

Interactive methods provide:

- High motivation.
- Strength of knowledge.
- Creativity and imagination.
- Communication skills.
- Active life position.
- Team spirit.
- The value of individuality.
- Freedom of expression.
- The emphasis on activity.
- Mutual respect.
- Democracy.

Interactive technology can contribute to:

- Activation of informative activity, to increase the quality of student achievement;
- Development of skills of self-education and self-management among students;
- Increasing the level of comfort of learning;
- Increase the activity and initiative of students in the classroom;
- The development of thinking of students, forming information and communication competence;
- The establishment of a new relationship between teacher and students

Interactive can be a whole lesson or a part of it. Under the scheme an interactive lesson, it is clear that this lesson should be sure to work in pairs and groups.

Of interaction "teacher – student group" is organized conversation with the students, during which each student voiced their proposals for the implementation of the practical part of the lesson. In fact, for kids to protect your option complete the painting teacher, who also participates in the discussion, but in the process of creating, is not involved. The dialogue has a friendly nature; children learn argued and reasonably put forward their ideas and accept constructive criticism, getting along with the teacher creators of the educational process. Thus, students become more interested in the process of teaching and learning to work in a team.

Interactive technologies allow educational playing field for the students to play a variety of official and personal roles and master them, creating the future model of human interaction in a production situation. [2]The use of interactive technologies in teaching allows you to bring the disciple to the condition of the educational material to include in studying the situation, motivate to action, and reach a state of success and to motivate their behavior.

Each teacher can come up with new active forms of work with the class.

Obviously, one of the important problems existing in the methodology of teaching foreign languages is the problem of learning using gaming techniques.[5] Using games at foreign language lessons is important for the acquisition of new ideas or form new skills. Thus, any pedagogical potential of the game is to cause students interest, stimulate their mental and verbal activity that is aimed at consolidating new lexical units, to create an atmosphere of competition and cooperation during the execution of an exercise. The use of different playing techniques in the classroom also fosters a friendly team in the class, as each student in the game has the ability to look at themselves and their comrades.

In conclusion, we can say that the use of active and interactive methods in teaching a foreign language can significantly increase the time of speech practice at the training session for each student to achieve mastery of the material by all participants in the study group, to solve various educational and developmental objectives. The teacher, in turn, becomes the organizer of independent educational-cognitive, communicative and creative activity of students, it offers opportunities for the improvement of the learning process, development of communicative competence of students, holistic development of their personality.

THE LIST OF REFERENCES

1. Dzyuina E. V. Games lessons and extra-curricular activities in English, Publishing house "Waco", Moscow, 2007.
2. Anikeeva, N. P. Education game / N. Anikeeva P. – M.: Education.
3. Vigodsky, L. S. Play and its role in the mental development of the child.
4. Galikova, N. D., Guez, N. I. the Theory of teaching foreign languages. Linguodidactics and methodology / N. D. Galikova, N. Guez, I. – M.: Publishing center "Academy", 2005.
5. Zhukov, I. V. Didactic games on the lessons of English / I. V. Zhukov // The First of September. English, 2006.
6. Mukhina, V. S. child psychology / V. S. Mukhina. – M.: Education, 1985.
7. Solovova, E. V. Methods of teaching foreign languages: basic course of lectures / Solovova, E. V. – M.: Education, 2005.

*Таїсія Черемісіна
(Бердянськ, Україна)*

ПРОБЛЕМИ ПРАЦЕВЛАШТУВАННЯ ВИПУСКНИКІВ ВНЗ

Про проблеми працевлаштування випускників вищих навчальних закладів йдеться на усіх рівнях. Однак далеко не всі, хто закінчує інститут, університет чи академію, знаходить роботу за фахом.

Кожен випускник ВНЗ рано чи пізно стикається із проблемою працевлаштування. Не секрет, що декому допомагають зв'язки батьків, рідних або друзів. Згідно опитувань, кожен третій випускник отримав місце «по блату». Близько 40% знаходять роботу, відправляючи своє резюме роботодавцям, ще 10% – після стажування або практики.

Дійсно, при спробах працевлаштування у молоді виникають численні проблеми. Законодавством передбачена значна кількість гарантій для молоді, що прагне працювати, проте часто вони стикаються з відсутністю зацікавленості роботодавців забезпечувати роботою молодь, особливо недостатньо освічену і без досвіду роботи. З іншого боку, молода людина, не знайшовши роботу за фахом, починає деградувати як спеціаліст: втрачається кваліфікація, без практичного застосування втрачаються практичні навички. Врешті-решт, у частини молоді губиться бажання працювати взагалі. А зважаючи на те, що умови на ринку праці диктує роботодавець, який зазвичай вимагає спеціалістів із досвідом роботи, молодим спеціалістам дуже важко працевлаштуватися.

Відповідно до даних наданих Державною службою зайнятості, приблизно половина безробітних, молоді люди віком до 35 років, а рівень безробіття серед молоді є значно вищий, ніж серед інших вікових категорій. Саме тому, виникає необхідність проведення аналізу недоліків у працевлаштуванні випускників ВНЗ.

Спочатку перед людиною, яка закінчила школу, постає проблема вибору майбутньої професії й навчального закладу, де її навчатимуть. Обравши спеціальність та отримавши статус студента, більшість зітхає з полегшенням, але не все так просто. Наступний вибір – це працевлаштування, тобто пошук робочого середовища, де молодий спеціаліст може застосувати все те, чого навчився у вищому навчальному закладі, але без практичного досвіду роботи це практично неможливо. Тому на сьогодні проблема безробіття молоді є одним із найбільш актуальних та гострих питань.

Саме цьому дуже актуальною постала проблема працевлаштування молоді після закінчення вищих навчальних закладів. Виявляється, що спеціальності, за якими навчають ВНЗ, неактуальні і безперспективні для майбутнього молоді.

Зайнятість населення – це сукупність соціально-економічних відносин між людьми щодо забезпечення працездатного населення робочими місцями, формування розподілу та перерозподілу трудових ресурсів з метою їх участі у суспільно корисній праці та забезпечення розширеного відтворення робочої сили [3, с.37].

Закон України «Про зайнятість населення» визначає правові, економічні та організаційні засади реалізації державної політики у сфері зайнятості населення, гарантії держави щодо захисту прав громадян на працю та реалізації їхніх прав на соціальний захист від безробіття. Таке визначення охоплює великий комплекс проблем, за якими стоять структурна, інвестиційна, цінова, грошово-кредитна, кадрова, освітня, міграційна, демографічна, соціальна політика держави. Ця сукупність соціально-трудових відносин знаходить свій прояв у певних економічних категоріях, таких, наприклад, як індивідуальна або колективна трудова діяльність, процес самої праці, продуктивність праці, її умови, нормування, мобільність та професійна підготовка кадрів, доходи і заробітна плата тощо. Звідси випливає, що зведення проблеми зайнятості населення лише до відсутності безробіття – це невіправдане, помилкове і шкідливе з точки зору державної політики зайнятості припущення [2, с.162].

Вирішення цієї проблеми не можливе без втручання органів виконавчої влади та без їх тісної взаємодії зі службою зайнятості.

Забезпечення задовільного рівня зайнятості молоді на сьогодні виступає одним із пріоритетних завдань розвитку держави. Адже саме молодь є найактивнішою частиною працездатного населення. Лише з урахуванням динаміки рівня її зайнятості можна розробляти соціально-економічні прогнози розвитку країни на довготривалу перспективу. Проблема зайнятості молоді становить інтерес багатьох науковців світу. Проте в Україні вона актуалізується в середньому раз на п'ять років. Це зумовлено необхідністю ухвалення державних програм щодо підтримки та сприяння розвитку цієї категорії населення.

Молодь більше піддається і зовнішнім, і внутрішнім впливам щодо ситуації із забезпеченням її зайнятості як продуктивнішої частини населення.

Отже, основними заходами, які повинні проводитися для зменшення безробіття серед молоді, мають бути агітаційна та просвітницька роботи.

Проблема працевлаштування молоді полягає сьогодні не стільки у відсутності робочих місць, скільки у нездатності держави, роботодавців та самих молодих спеціалістів знайти спільну мову. Роботодавці, за проведеним опитуванням, бажають відразу мати відданого суперпрофесіонала, який був би готовий працювати за середню зарплату 12 годин на день без вихідних. Натомість молоді спеціалісти, насмілившись припустити, бажають здебільшого протилежного. Збалансувати цей очевидний конфлікт інтересів мала б насамперед

держава, представники якої не втомлюються проголошувати, що молоді – її, держави, майбутнє. Звідси постає необхідність напрацювання ефективної державної політики щодо працевлаштування молоді, особливо з огляду на ті негативні тенденції, які протягом тривалого часу спостерігаються в економіці України. Окрім цього, загострення проблеми молодіжного безробіття тягне за собою цілу низку соціальних небезпек для суспільства загалом. При цьому масштаб та глибина останніх перебувають мало не у геометричній прогресії до кількості молодих осіб, які втратили або не можуть знайти роботу.

З іншого боку, вимоги роботодавців до майбутніх працівників щороку стають усе жорстокішими. До переліку стандартних вимог на сьогодні входить не лише обов'язковість відмінного навчання, а й досконале знання комп'ютера та принаймні однієї іноземної мови. Окрім того, все більшого значення працедавці надають наявності у претендентів на працевлаштування практичного досвіду роботи. Це змушує навчальні заклади переглянути систему проходження студентами виробничої практики.

Цього року сталися важливі зміни, що вплинуть на працевлаштування випускників 2016 року.

Кабінетом Міністрів України з метою приведення чинних нормативно-правових актів у відповідність до законодавства прийнято постанову від 15 квітня 2015 року № 216 «Про внесення змін до постанови Кабінету Міністрів України від 22 серпня 1996 р. № 992».

Із Порядку працевлаштування випускників вищих навчальних закладів, підготовка яких здійснювалась за державним замовленням, виключено пункт 8, яким було передбачено, що випускники, які уклали угоду з вищим навчальним закладом після зарахування на навчання, повинні відпрацювати за місцем призначення не менше трьох років. Дія зазначеного Порядку тепер поширюється тільки на осіб, що навчаються за спеціальностями медичного профілю [6].

Політика сприяння зайнятості випускників є стратегічним напрямком молодіжної політики в більшості розвинених країн. Вирішення проблеми працевлаштування має велике значення і є важливою умовою економічного зростання. Ось головні причини, які впливають на знаходження першого місця роботи випускником: відсутність досвіду роботи, інфантильність у пошуках, невідповідність між попиту та пропозицією на ринку праці, недостатня поінформованість та незнання власних можливостей та прав у пошуках роботи.

Покликанням молоді є формування майбутнього української держави, її розбудови, зміцнення, виведення на передові економічні, наукові, культурні рубежі. Але зараз молоді люди потребують допомоги і підтримки, аби отримати професію і освіту, влаштуватися на роботу, створити міцну забезпечену сім'ю. І це повинні зрозуміти у владних структурах. Сучасна молодь вже довела, що має активну життєву позицію, вона не байдужа до долі держави, у якій їй жити, працювати, творити.

ДЖЕРЕЛА ТА ЛІТЕРАТУРА

1. Богоявленська Ю.В. Адміністративно-правові механізми управління зайнятістю молоді в Україні в умовах фінансової кризи // Економіка та держава. – 2009. – №3. – С.44-54.
2. Гаркавенко Н. Напрями вдосконалення політики зайнятості населення у ринкових умовах // Україна: аспекти праці. – 2008. – №6. – С.26-32.
3. Краснов Ю. Методологічні основи відтворювального механізму зайнятості населення // Україна: аспекти праці. – 2008. – №4. – С.37-40.
4. Левчук Ю.С. Теоретичні аспекти зайнятості населення // Формування ринкових відносин в Україні. – 2007. – №5. – С.160-164.
5. Невідома Н. Правильний вибір чи втрачені роки? [Електронний ресурс] / Н. Невідома. – Режим доступу: <http://www.dcz.gov.ua/>
6. Ринки праці України [Електронний ресурс] // Статистичний збірник. – Режим доступу: http://www.dcz.gov.ua/control/uk/statdatacatalog/list/category?cat_id=30543. – Назва з екрану.

*Ігор Шарун, Олена Орехова
(Дніпропетровськ, Україна)*

ФОРМИ І МЕТОДИ РЕАЛІЗАЦІЇ МІЖДИСЦИПЛІНАРНОЇ ІНТЕГРАЦІЇ У ПРОФЕСІЙНО-СПРЯМОВАНОМУ НАВЧАННІ

Міждисциплінарна інтеграція – вимога сьогодення. Недостатність її глибини призводить, з одного боку, до дублювання окремих питань при вивченні різних дисциплін в умовах дефіциту навчального часу, з іншого – до недостатнього засвоєння студентами деяких тем дисциплін, знання яких є обов'язковим для вивчення наступних. Така інтеграція не просто доповнює зміст однієї дисципліни знаннями з іншої, а об'єднує їх, забезпечуючи не вузькодисциплінарну підготовку, а таку, що формує професійно важливі вміння, навички, якості особистості тощо.

Реалізація міждисциплінарного рівня інтеграції сприяє формуванню мотивації щодо професійного навчання, прагненню студентів до інтелектуальної активності, що є підґрунтям для переходу навчальної діяльності студентів від одного рівня на більш високий рівень засвоєння знань, вмінь, навичок.

Сучасний досвід свідчить про те, що застосування міждисциплінарних технологій підготовки фахівця дозволяють підняти його на якісно новий рівень професійного мислення, здатного системно та комплексно вирішувати складні практичні завдання на різних рівнях на основі широкого інтегрування даних різноманітних дисциплін. Як наслідок, підвищується зацікавленість студентів сутністю міждисциплінарної інтеграції.

Відомо, що основне завдання міждисциплінарного інтегрування полягає в тому, щоб при вивченні певної теми актуалізувати, активізувати раніше засвоєні знання, навички, вміння, необхідні для повноцінного її вивчення з урахуванням інтересів наступних дисциплін, що будуть вивчатись в подальшому. Тобто, міждисциплінарна інтеграція вирішує задачу органічного злиття нової теми з попередніми та наступними, визначення логічних зв'язків між різними дисциплінами і об'єднання їх в єдину систему [2, с. 13].

Використання методів предметно-орієнтовного навчання в межах вертикальної інтеграції активно проводиться в процесі підготовки молодших спеціалістів з медико-профілактичної справи.

Здійснення міждисциплінарної інтеграції передбачає пошук різноманітних методичних форм і методів її реалізації. Одними з найпростіших форм міждисциплінарної інтеграції є навчальні заняття – теоретичні та практичні, а саме : міждисциплінарна лекція, міждисциплінарний семінар, практичні і лабораторні заняття з використанням тестів інтегрованого змісту, розв'язанням задач, які мають широкий міждисциплінарний контекст [2, с. 15].

Одним з методів реалізації міждисциплінарної інтеграції може бути майстер-клас як одна з форм ефективного інтерактивного професійного навчання [3, с. 35]. Під час майстер-класу ведучий-спеціаліст (далі майстер) розповідає і, що найбільш важливо, показує, як застосувати на практиці таку технологію. Сьогодні активно впроваджується у практичну педагогіку технологічна парадигма розвитку професіоналізму, що означає здатність викладача гранично точно ставити методичні цілі та логічно, послідовно, оптимальним шляхом реалізовувати їх. Майстер-клас, як локальна технологія передачі педагогічного досвіду, повинен демонструвати конкретний методичний прийом, форму або метод, методику викладання, технологію навчання.

Основними завданнями такого майстер-класу є: передача майстром досвіду роботи колегам; рефлексія власної професійної майстерності усіма учасниками майстер-класу; надання їм допомоги у визначенні завдань саморозвитку, формуванні індивідуальної програми самоосвіти й самовдосконалення; заохочення колег до пошуку оптимальних форм і методів педагогічної діяльності щодо розв'язання зазначеної проблеми.

У ході майстер-класу учасники мають змогу знайомитись з методичними розробками з теми; брати участь в обговоренні отриманих результатів; ставити питання; отримати консультації; пропонувати для обговорення власні проблеми, питання, розробки; висловлювати свої пропозиції.

В Обласному комунальному закладі "Дніпропетровське медичне училище" був проведений майстер-клас з реалізації міждисциплінарної інтеграції при вивченні дисциплін професійно-практичної підготовки фахівців медико-профілактичного напрямку, а саме: аналітичної хімії з технікою лабораторних робіт, мікробіології з основами вірусології та імунології і комунальної гігієни з основами санітарної справи.

До проведення майстер-класу в якості асистентів були залучені студенти першого курсу санітарно-фельдшерського відділення в кількості десять чоловік, котрі вже вивчили основні розділи аналітичної хімії з технікою лабораторних робіт та володіють базовими практичними навичками щодо виконання лабораторних досліджень. Протягом майстер-класу викладачі дисциплін професійно-практичної підготовки (далі майстри) продемонстрували своїм колегам (учасникам) шляхом прямого і коментованого показу послідовність дій, методів, прийомів і форм педагогічної діяльності щодо реалізації міждисциплінарної інтеграції на практичних заняттях.

Напередодні майстер-класу майстри провели кропітку роботу щодо методичного планування міждисциплінарної інтеграції. Враховуючи те, що аналітична хімія є базовою дисципліною для вивчення дисциплін санітарно-гігієнічного профілю в розрізі оволодіння певним об'ємом практичних навичок, необхідних при проведенні лабораторних досліджень, планування проводилось за такими напрямками: визначення попередніх дисциплін, їх розділів, тем, базових щодо вивчення відповідної теми з мікробіології і комунальної гігієни; визначення наступних (перспективних) дисциплін, їх розділів, тем, при вивченні яких в подальшому будуть використані засвоєні матеріали та базові навички. Був створений збірник алгоритмів практичних навичок з аналітичної хімії і техніки лабораторних робіт як базової дисципліни і впроваджені наскрізні алгоритми у практичне навчання зазначеним дисциплінам. У збірнику алгоритмів представлені алгоритми щодо оволодіння практичними навичками з аналітичної хімії і техніки лабораторних робіт. За цими алгоритмами студент має можливість відпрацьовувати практичні навички та здійснювати самоконтроль щодо їх виконання. Алгоритми представлені у вигляді таблиць з чітко сформульованими завданнями та описом послідовності дій їх виконання і можуть бути використані при вивченні дисциплін професійно-практичної підготовки фахівців з медико-профілактичної справи. Більшість алгоритмів проілюстрована. Зміст алгоритмів відповідає діючим навчальним програмам і методикам санітарно-гігієнічних досліджень об'єктів довкілля.

Зважаючи на те, що метою підготовки молодшого спеціаліста є формування системи професійних вмінь та навичок, які шляхом тренінгу стають автоматизованими, перетворюючись в професійні вміння, і розуміються

як здатність фахівця оперувати знаннями та навичками у вирішенні нетипових професійних задач [2, с.28], і на те, що важливим показником здатності студента до майбутньої об'єктивної творчості є його суб'єктивна творчість, яка полягає у самостійному відкритті ним нових для нього, але відомих науці даних, така ціль дослідної роботи студентів впродовж майстер-класу, як виконання експериментальних завдань та їх аналіз, була сформульована за творчим рівнем професійної підготовки.

Майстер-клас здійснювався у формі групового формуючого експерименту, який проводився у вигляді інтегрованого практичного заняття, протягом якого студентам надавали завдання підвищеної складності, а навчання відбувалося за допомогою інструментально-розрахункових алгоритмів з базових попередніх дисциплін, підказок викладачів і з використанням тестів інтегрованого змісту. Проведене за такою формою заняття продемонструвало початок формування практичних навичок шляхом практичного тренінгу, перетворення їх в професійні, а потім, при вивченні наступних спеціальних дисциплін, і в професійні вміння. Під час виконання студентами практичних завдань майстри корегували та оцінювали якість (успішність) професійних навичок за такими критеріями, як: точність і правильність виконання відповідно до умов алгоритму; швидкість, ступінь автоматизованості; ефективність навички в ускладнених умовах використання з урахуванням психолого-педагогічних ситуацій, що обов'язково виникають при проведенні інтегрованих практичних занять; вміння проаналізувати отриманий результат.

Для контролю вмінь студентів було використане розв'язання нетипових задач, а саме: студентам пропонувався відеоряд щодо виконання навичок з порушенням умов алгоритмів для виявлення помилок та обґрунтування необхідності дотримання певної послідовності дій під час лабораторного дослідження. Побачити на відео помилки і прокоментувати їх мали змогу усі учасники майстер-класу.

Представлення педагогічного досвіду щодо реалізації міждисциплінарної інтеграції у формі майстер-класу було б однобічним і неповним, якщо б не були оглянуті його результати в широко зорієнтованому контексті, не надана розгорнута панорама різноманітних думок і його оцінок, не враховувалась би думка випускників і колег. При обговоренні майстер-класу така розмаїтість створила бажану атмосферу відкритості думок, багатопрофільності оцінок, багаторакурсності в розгляді й інтерпретації інноваційного досвіду майстрів, який презентувався.

Системним ефектом від інтеграції при проведенні майстер-класу безумовно є набуття студентами здатності самостійно інтегрувати знання, способи мислення, навички з декількох дисциплін, бачити міждисциплінарні проблеми різних процесів і явищ, на перший погляд не пов'язаних між собою. Це є додатковим мотивом використовувати свою професійну компетентність не тільки у вузькопрофесійній, а і в інших галузях діяльності [1, с.70].

Отже, майстер-клас є унікальною формою нарощування професіоналізму викладача, а його проведення забезпечує високий рівень мотивації та пізнавального інтересу викладачів і студентів до глибокого вивчення та впровадження в навчання вертикальної міждисциплінарної інтеграції в межах предметно-орієнтованого вивчення дисциплін професійно-практичної підготовки, що безумовно сприяє і підвищенню творчої активності студента як головного учасника навчально-виховного процесу.

ДЖЕРЕЛА ТА ЛІТЕРАТУРА

1. Кривонос О.Б., Демченко О.М. Методологія науково-дослідної роботи / О.Б. Кривонос, О.М. Демченко. – К.: ВСВ "Медицина", 2011. – 160 с.
2. Мілерян В.Є. Методичні основи підготовки та проведення навчальних занять у медичних ВУЗах / В.Є. Мілерян. – К.: "Хрещатик", 2009. – 76 с.
3. Лузан Л., Кос Н. Застосування інтерактивного методу навчання / Л. Лузан, Н. Кос // Освіта. Технікуми. Коледжі. – К., 2005. – Вип. 1. – С. 34.

*Лобар Шукурова, Одина Обидова, Ёқутхон Муродова
(Фергана, Узбекистон)*

МАНЗАРА ЖАНРИНИНГ ТАРИХИ

Маълумки, тарихни ўқибгина қолмай, уни англаб олиш, идрок этиш ва илмий ҳулосалар чиқариш керак. Шу сабабдан мактабларда санъат тарихи бўйича машғулотларнинг ҳар бир соат бўлажак ёшлар дунёқарашини шакллантирувчи, унинг атроф оламга, инсонларга, ўз-ўзига муносабатини белгиловчи ахлоқ сабоғи бўлмоғи лозим.

Жанр-бадий асарнинг асосини, мазмунини ташкил қилиб, ижодкорнинг мақсадини ёритиб берувчи асосий омилдир. Тасвирий санъатда жанр кўпроқ рангтасвирда намоён бўлади.

Бунда табиатни тасвирлаш - пейзаж, нарсаларни тасвирлаш - натюрморт, инсонни тасвирлаш - портрет, турмуш воқеаларни тасвирлаш - сюжетли картиналардир.

Ҳар бир халқ ўз тарихини авайлаб келади, бу тарих неъматлари бўлмиш меросдан келажак сари илдам йўл босиш учун қуч-қувват олади. Тарих - бу қўхна дунё демакдир.

Манзара жанри тарихига назар ташласак, у портрет ёки бошқа жанрларга нисбатан анча кечроқ бошланган. Масалан, портрет жанри икки минг йиллик тарихга эга бўлса, манзара эса анча кечроқ, яъни VI асрдан бошланган деб ҳисобланади. Биринчи манзарани ватани Хитой ҳисобланади. Европада манзара жанрининг туғилиши XVI аср ҳисобланади.

Бу деган сўз бу давргача манзара чизилмади деган гап эмас. Қадимги Шарқда, Греция ва Римда антик даврда, мусулмон мамлакатларида манзара бажарилган. Лекин бу даврда манзара картинанинг асосини ташкил этмаган, балки картина тўлдирувчи восита бўлган. VII асрга келиб Хитойда манзара жанрининг аниқ концепцияси йўналиши ишлаб чиқилган ва манзарачи-рассомлар мактаби шаклланди. VIII аср охирига келиб бу жанр мамлакат тасвирий санъатида энг олдинги ўринга чиқиб олган.

Хитой манзара жанрининг ўзига ҳос хусусиятлари бор. Бу ерда на холст, на мато, на рамкани ишлатмаганлар. Булар трубка шаклида ўралган ипак мато ёки гуручдан ясалган коғозга ўрам шаклида чизилган ва бир неча метрдан иборат бўлган. Бу даврда картиналарда тоғлар, сувлар тасвирланган бўлса, VIII асрга келиб гуллар ва қушлар тасвири манзараси кенг тарқалган.

Шарқ рангтасвири – миниатюра санъати бўйича тадқиқот ишларини олиб бораётган олим С.Абдуллаев ёзишича Табриз Эроннинг катта шаҳрида Газалхон саройида Хитойлик усталардан ўрганиш мактаби ташкил қилинган эди. Шу сабабли бўлса керак XIV аср усталари ишларида манзара – бу кенглик, атроф-муҳит, уларни сеvimли элементлари – бу энгил учувчи булутлар, катта чўққилар, ўзоқ планда жойлашган, танга пўстлоқ билан қопланган дарахтлар эгаллайди. Демак, Хитой манзаранавислари бошқа малакатларга ҳам ўз ишларини етказганлар.

Хиротлик Дўст Муҳаммад ибн Сулаймоннинг 1544-1545 йилларда «Хатотлар ва рассомлар ҳақидаги трактат»ида хитойликлар ҳақида қизиқарли маълумотлар бор. Рассомлар ва рангтасвирнинг келиб чиқиши бўлимида у қуйидагича ёзади:

Эшитдимки Хитой рассомлари,
Биринчи бўлиб кашфиёт яратдилар.
Юрак қони билан рангни қўшиб,
Атиргул ва лолага ўхшаб тасвирладилар.

Ўрта асрларда юқори чўққиларга чиққан хитой манзарачилик санъати XVI асрга келиб ўз ўрнини Европага бўшатиб беради ва бу жанр маълум бир давр турғунликни бошидан кечиради.

Манзарани маълум бир жойларини тасвирлаш Европада XIV асрдан, Россияда XVI асрдан бошлаб ўса бошлади. XV аср Европа миниатюраларида рассом учун таниш бўлган, аниқ бир манзара, архитектура бинолари – лирик равишда тасвирлана бошлади. Манзаралар ўша давр ҳаёти: турмуш, кураш, далада иш устида ва ҳоказо билан боғлиқ бўлган.

XVII асрга келиб Россияда картинада манзара ҳали бош ролни эгалламасада, лекин бошқа элементлар билан тенг ҳуқуқли бўла борган.

XVIII асрга келиб манзара жанри – бу аср санъатида етакчи ўринни эгаллайди. Россияда Сильвестер Щедрин, Иван Константинович Айвазовский, Федор Васильев, Алексей Саврасов, Шишкин, Куинджи, Поленов, С.Левитан каби манзара жанрига алоқадор рассомларнинг номлари эслашнинг ўзи кифоя. Бу давр рассомлари реал борликни тасвирлашни эгаллай бошладилар.

Ўзбекистон халқ рассоми У.Тансиқбоев манзара тасвири устаси сифатида донг таратган рассом эди. Унинг илк асарлари «Кўчманчилар манзили» 1932 йил, «Овул» 1935 йил, ўзига ҳослиги, ранглар уйғунлигини чуқур ҳис эта олиши билан ажралиб турар эди. Унинг 30-40 йилларда яратган манзаралари бўёқлар гармонияси ва мусиқийлиги билан ажралиб туради. Рассом манзара асарлари орқали табиатни ташқи кўринишигина эмас балки, унинг ички гўзаллигини ҳам намоён қила олган. Асарлар эпиклиги, табиат тасвирининг яхлитлиги, софлиги нафосати билан ажралиб туради. 1940 йилда яратилган «Чирчиқ воҳаси» асарида санъаткор кўк, зангори ва сарғиш бўёқлар воситасида Қуйи Чирчиқ воҳасининг қайтарилмас гўзал манзарасини кўрсатган. 1943 йилда яратилган «Кўшиқ» асарида баҳор чоғида гулларга кўмилган адирлар, хушбўй майсалар, ҳамда чечакларга бурканган баландликлар, тоғ ён бағирлари аста-секин нигоҳдан узоқлашиб, уфқнинг зангори ранглари билан қўшилади ва нозик бўёқларда ифода этилган само билан туташиб кетади.

1949-1955 йиллар орасида «Она юрт», «Тоғ ён бағирлари», «Тоғда кўз», «Сирдарё» асарлари ва «Иссиқкўл» туркуми каби бир қатор ажойиб асарлар яратилди.

«Куз тонги» картинаси кўм-кўк рангларни жилвалантириш туфайли бизни мафтун этса, «Оқшом» асари кенг саҳрода ботаётган қуёшни тасвирлаш туфайли замин ва само гўзаллигини куйлаш билан қалбимизни асир этади.

Ўрол Тансиқбоев ҳақида шуни ишонч билан айтиш мумкин, у ҳамиша манзара тасвирининг буюк устаси сифатида ижод қилди.

Ўрол Тансиқбоев асарлари фақат юксак эмоционаллиги билан эмас, шунингдек энг оғир жанрлардан бири, табиат манзарасининг замонавий усулларда ҳам чизиш, табиатимиз хуснини моҳирона кўрсата олиш билан қимматлидир.

Рассомнинг энг йирик асарларидан бири «Жонажон ўлка» картинасидир. Асар 1951 йилда яратилган бўлиб сеvimли ўлка табиатига чексиз меҳр муҳаббат руҳи билан сўғорилган. Суратда маҳобатли ва улғвор тоғ

манзаралари, тоғ этагидан гул тераётган болалар, эрталабки куёшнинг зарин нурлари ёритиб турган чексиз водийни кўрамиз.

Бу манзараларга қарар эканмиз кўз олдимизга табиатнинг реалистик образи намоён бўлади. Рассом яратган Ўзбекистоннинг поэтик манзаралари типик, шу билан бирга миллийдир.

Манзара жанрининг мохир устасининг урушдан кейинги ижоди айниқса баракалидир. Унинг «Иссиқкўл оқшоми», «Жонажон ўлка», «Ўзбекистонда баҳор», «Қайроқум ГЭСи тонги» каби асарлари табиатнинг гўзаллигини тараннум этади.

Ижодий йўналишини белгилаб берувчи асарлардан бири «Тоғдаги қишлоқ оқшоми» манзарасидир. Асар тип ҳолатдаги композициясидан иборат. Унда Республикамизнинг тоғлик гўзал қишлоқларидан биридаги кечки пайт тасвирланган. Асарда ўтлоқларда ястаниб ётган мовий тоғлар, чироқларини эндигина ёққан хонадонлар, қишлоқ ёнидан оқиб ўтган сой, кишилар ва болалар тасвири кўзга ташланади. Кишилар ва болалар тасвири манзарага ҳамоҳанг тарзда унга ҳаётийлик бағишлайди. Сурагдан кўриниб турибдики, кеч кириб, оқшом тушган ва тоғ чўққилари-ю, қояли тошларни тун ўз қаърига тортмоқда. Тепаликлардан тушиб келаётган кўйларнинг маъраши, сойнинг шувиллаши, чигириткаларнинг чириллаши эшитилаётгандек туюлади. Кечки ёғду бағрида унинг завқини тортаётган болалар тасвири, у ер, бу ерларда кўзга ташланади, кеч кириб виқорли тоғлар орқасига куёш беркинган, унинг ўрнига ой чикмоқда.

Унинг «Қайроқум ГЭСи тонги» асари жуда кўп рассомларни ҳайратга солди. Академик А.Пластов бу асарни таърифлаб қуйидагича ёзган эди: «Кўз ўнгимизда гуллаб-яшнаётган ўзбек диёрининг эпик манзараси гавдаланади, чексиз соҳиллар, сон-саноксиз чироқларнинг чароғон нурига ғарк бўлган дилларга завқ берувчи мусаффо ҳаво. Фазо жуда нафис, колорит ниҳоятда жозибадор...»

Шуни билан бирга Н.Қарахоннинг ҳам табиат манзарасини тасвирловчи расмлар ўзига ҳос хусусиятга эга. Рассомни ўз услуби, қизиқтирган мотивлар мавжуд.

Унда мовий ҳовузлар, каналлар, пахта терими, меҳнат қилаётган ёки дам олаётган кишилар тасвирланган. Рассомнинг «Ойдин кеча», «Тоғлардаги йўл» каби асарлари Ўзбекистонга бағишланган ва улар пухта ва моҳирона ишлаганликлари билан ажралиб туради.

Инсон учун табиатдан завқ олиш, табиат қўйнидачалик бўлмаса ҳам, инсон нафақат табиатнинг энг чиройли ҳолатларини сезиш билан бирга, балки унинг маъюсона кўринишларини ҳам идрок этади. Манзара инсон руҳини мустаҳкамлайди, унинг қалбини бойитади ва қайсики инсон ҳаётни севар экан, рассомлар табиатни тасвирлашга уринаверадилар.

Айримлар манзарани тасвирлаш учун яхши кўринишли жой танлашгина кифоя қилади деб ўйлайдилар. Бу нотўғри фикр, рассом табиатни кўринишидан нусха олмайди, у табиатнинг ифодали образини яратади. Манзара ўзида қайфиятни бериши, ўзида маълум мазмун ва ғояни акс эттирмоғи керак.

П.Жалиловнинг «Абадий уйқуда» картинаси унинг табиатни чуқур билиши натижаси ўлароқ яратилган. Абадий улуг ва шиддатли булутлар тўфони ва кичик мазордаги қўш дарахт, буларни барчаси томошабинга таъсир қилади. Ҳаётнинг моҳияти ҳақида чуқур фалсафий ўйларга олиб келади, табиатнинг абадийлиги ҳақида фикр уйғотади. Рассомнинг табиатни яхши билиши, тушуниши, кенг ва бепоёнлигидан таъсирланиши унинг учун умумлашма образ яратишга олиб келган ва ўзининг мураккаб туғёнли мулоҳазаларини ифода этишга имкон берган.

Рассом картина композицияси устида ишлар экан, унда фавкулотда ва ортикча деталларни олиб ташлашга, умумлашган шакллар орқали умумий ранг гаммасини, қайфиятини, мазмуни ва ғоясини ифода этишга уринди.

Рассом Б.В.Иогансон табиат гўзаллигини бериш, унинг моҳиятини ифодалаш тўғрисида қайғуриб ёш рассомларга қатъий тайинлаб шундай дейди: «...Барча ортикчаликлар олиб ташлангандан сўнг, гармония ва табиатнинг мусиқавий ҳалати қолади. Худди шугина инсониятнинг юрак торларига таъсир этади».

Манзара устида ишлашнинг рангтасвирни бошқа жанрлари билан умумий томонлари ҳам бор. Худди бошқа ердагидек манзарада ҳам мавзу танлаш, мазмунни топиш, асар ўлчами ва форматини аниқлаш, қисмларнинг ўзаро бир-бирига алоқадорлигини топиш, тасвирнинг яхлитлиги ва бирлигига эришиш назарда тутилади. Композициянинг кўриш қонунлари манзара учун ҳам ишлатилади.

Тасвирий санъатда манзара ўзи мустақил жанр сифатида, ҳамда турли жанр ва турларда картиналар элементи ҳолида ҳам намоён бўлади. Манзарани биз у ёки бу спектаклни декорация беазагида, монуметал ёки маҳобатли асарнинг масалан деворда чизилган (рописида) нақшда ҳам учратишимиз мумкин. Манзарани биз китоб муқовасида, реклама плакатлари ва албомларида ҳам кўрамиз. Бу ҳолларда манзара ўзида амалий, характер касб этади, чунки у театр саҳнасини безатишда, интерьер, архитектура биносини ва китобларни безатиш билан боғлиқ ҳамдир.

АДАБИЁТЛАР

1. Булатов С.С. Рангшунослик амалий санъати. – Тошкент, 1985. – 6-7 б.
2. Эгамов Х. Ранглар билан ишлаш. – Тошкент: Ўқитувчи, 1987. – 8 б.
3. Эгамов А. Композиция асослари. – Тошкент, 2005. – 4-5 б.

MUTAXASSISLIK (PEDAGOGIKA) FANLARNI O'QITISH JARAYONI YAXLIT TIZIM SIFATIDA

Pedagogika fani qadimdan ta'lim jarayonining ijtimoiy, didaktik, uslubiy, tashkiliy-pedagogik tomonlarini o'rganib keladi.

Ilmiy-pedagogik adabiyotlarda ta'lim jarayonining umumiy tavsifnomasi sifatida quyidagilar ko'rsatiladi:

- Ta'lim jarayoni o'qituvchi va talaba hamkorligidagi muayyan maqsadga, natijaga yo'naltirilgan faoliyat;
- Ta'lim jarayoni doimo rivojlanib boruvchi, o'zgarib turuvchi va jamiyat talablari asosida takomillashib boruvchi jarayon;
- Ta'lim jarayoni o'qituvchi va talaba faoliyati asosiga qurilgan jarayon;
- Ta'lim jarayoni yaxlit, bosqich va aspektlarga bo'lingan jarayon;
- O'qituvchi va talaba faoliyatini izohlash, jarayonni har bir bosqichda nazorat etish mumkin;
- Ta'lim jarayoni boshqariladigan jarayon.

Pedagogikani o'qitish metodikasi ta'lim jarayonining yuqoridagi umumiy xususiyatlarini hisobga olgan holda, talabalarda pedagogik bilim, ko'nikma va malakalarni shakllantirish, mustahkamlashning unga xos xususiyatlarini asoslaydi. Pedagogikani o'qitishning asosiy o'ziga xos xususiyatlari nimalardan iborat?

1. Pedagogikani o'rganish talabalarga jamiyat tomonidan maktab, o'qituvchi va ta'lim oldiga qo'yilayotgan bugungi, istiqboldagi talabalarni asoslash, ko'rsatishdan boshlanadi. Ayniqsa, mashg'ulotlarda Prezident I.A.Karimov asarlari, O'zbekiston Respublikasi "Ta'lim to'g'risida"gi qonun," Kadrlar tayyorlash milliy dasturi", "O'zbekiston Respublikasi Vazirlar Mahkamasining "2004-2009 yillarda maktab ta'limini rivojlantirish davlat umummilliy dasturi to'g'risida"gi (2004 iyun) qarorlarida ilgari surilgan talab, vazifalarni bo'lajak o'qituvchilarni anglab olishlariga asosiy e'tibor beriladi.

2. Pedagogika fanini o'rganishda har bir talabada o'qituvchilik kasbi,yosh avlod ta'lim-tarbiyasi, kelajagi uchun mas'uliyat hissini tarkib toptirish , pedagogik muammolarga nisbatan qiziqish, intilishni uyg'otishda, ularning umumta'lim tayyorgarligi, hayotiy tajribalarini hisobga olgan holda hal etiladi.

3. Pedagogik muammolarni o'rganish va hal etishga talabalarga ijodiy, izlanuvchan va mustaqil yondoshuvlarini shakllantirish va rivojlantirish muhim ahamiyatga ega.

4. Pedagogika fanini o'rganishda o'qituvchi va talabaning ijodiy va manfaatli hamkorligini ta'minlash, mashg'ulotlarda zamonaviy axborot va pedagogik texnologiyaladan samarali foydalanish lozim.

5. Talabalarining mustaqil ta'limini tashkil etish, ilmiy-ijodiy izlanish faoliyatiga jalb qilish, fanning dolzarb muammolari bo'yicha referatlar, loyihalar tayyorlash va himoya qilishlarini yo'lga qo'yish.

6. Pedagogika o'quv fani bo'yicha to'laqonli darslik, qo'llanmalar yetishmasligi sababli talabalarni ma'ruza matnlari, uslubiy qo'llanma va tavsiyalar bilan ta'minlash talab etiladi.

7. Pedagogikani o'qitish – bo'lajak o'qituvchilar kasbiy pedagogik faoliyatining poydevori hisoblangan pedagogik bilim, ko'nikma va malakalarni egallab olishga qo'yiladigan dastlabki qadamdir.Unga samarali kirishish, hal etish uchun o'qituvchi talabalar oldiga yangicha muammo,g'oya va uni hal etish metodikasi bilan qurollantirishga alohida e'tibor beradi.SHuning uchun har bir o'qituvchi mashg'ulotlarda talabalar bilan hamkorlikni maqsad qilib qo'yadi, avvalo, u o'zining butun faoliyatini tashkil etadi, kerak bo'lsa tuzatish kiritadi,talabalar ishini nazorat etadi. Asta-sekin talabalarni o'zlarining o'quv bilish faoliyatini rejalashtirishga, tashkil etishga va nazorat etishga o'rgatib boradi.

Ma'lumki, pedagogik bilimlar o'qituvchi faoliyatining poydevori, pedagogik jarayonni tashkil etish va boshqarishning muhim omili hisoblanadi.Mashhur rus pedagogi K.D.Ushinskiy (Pedagogik adabiyotining foydasi) maqolasida pedagogik bilimlarni amaliyotchi o'qituvchilar uchun ahamiyatini asoslab " Pedagogika nazariyasi asoslanmagan amaliyot – tabobatda kasallikni ko'r-ko'rona davolovchi tabibga o'xshaydi".

Keyingi yillarda maktab o'qituvchilarining pedagogika, psixologiya va fanlarni o'qitish metodikasiga oid nazariy bilimlari darajasi ko'ngildagidek emasligi hammaga ma'lum. O'qituvchilarni attestasiyadan o'tkazish natijalariga ko'ra, pedagogika, psixologiya fanlaridan kiritilgan test savollarga olingan javoblarining sifat ko'rsatkichlari 15-20 % ni tashkil etmoqda. Ayrim amaliyotchi o'qituvchilarda (keksa yoshli) esa, pedagogika fani va ta'limda ro'y yerayotgan o'zgarishlarni mensimaslik, an'anaviy usul, uslublarini afzal ko'rish moyilliklari kuzatiladi. Bunday o'qituvchilar pedagogik faoliyat ob'ekti bo'lgan o'quvchilarning aqliy, ma'naviy-ahloqiy dunyosida sodir bo'layotgan tub o'zgarishlardan, pedagogika sohasidagi yangi tadqiqot natijalaridan habardor emaslar.

Demak, pedagogik bilimlarni o'qituvchi faoliyatida ta'lim-tarbiya vazifalarini to'g'ri asoslash va hal etishni ta'minlaydi. O'qituvchi faoliyatida sodir bo'ladigan anglashmovchilik, yanglishishlarning oldini oladi. Nohush psixologik, pedagogik vaziyatlardan chiqib ketishlariga yordam beradi. Universitet, pedagogika institutlari va kollejlari o'qituvchilari tajribalari tahlili shundan dalolat beradiki, pedagogik bilimlarni bo'lajak o'qituvchilar tomonidan egallab olishlarini ta'minlash uchun:

1. Talabalarda pedagogik bilimlarga nisbatan ehtiyoj va qiziqishni uyg'otish lozim. Bu muammoni hal qilish to'laligicha o'qituvchining: ilmiy-metodologik qurollanganlik darajasiga, pedagogika va boshqa fanlar sohasidagi chuqur tayyorgarligiga pedagogik mahoratiga va hozirgi zamon maktabi va ta'lim-tarbiyasining muammolarini qanchalik keng va asosli tushunishiga bog'liq.

2. Bo'lajak o'qituvchilarda pedagogikaga va pedagogik bilimlarga qiziqish va intilishlarini shakllantirish. Bu muammoni hal etishda:

- Mashg'ulotlarni xilma-xil usul va uslublarda tashkil etish;
- Mashg'ulotlarda talabalar bilish faoliyatini faollashtiruvchi ta'lim usullaridan, texnologiyalaridan foydalanish;
- O'rganilayotgan nazariy muammolarni real maktab, ta'lim, tarbiya ishlari amaliyoti bilan bog'lash, ularni taxlil qilish;
- Talabalarni kafedradagi ilmiy-tadqiqot, uslubiy tadqiqot ishlariga jalb qilish;
- Hozirgi zamon pedagogikasi muammolarini o'rganishga tarixiy tahlil usulidan keng foydalanish lozim.

3. Bo'lajak o'qituvchilarda kasbiy pedagogik e'tiqodni tarkib toptirish. Pedagogik faoliyatda kasbiy e'tiqodning ahamiyati beqiyos katta. "Inson tarbiyasiga ta'sir etishning bosh yo'li e'tiqoddir. E'tiqodga faqat e'tiqod bilan ta'sir etiladi" (K.D.Ushinskiy). Tarbiyaning yaratuvchanlik, bunyodkorlik kuchiga ishonch o'qituvchilarni ta'lim-tarbiya ishlarni to'g'ri, samarali tashkil etishga, samarador usul, uslub, vositalarni qidirib topishga yo'naltiradi. Masalan, A.S.Makarenko 1930-1935 yillarda pedagogik qarovsizlik natijasida tarbiyasi qiyin deb hisoblangan "jinoyatchi" bolalarni (3000 dan ortiq) kolloniya va kommunada maxsus tarbiya yordamida jamiyat uchun kerakli shaxs etib tarbiyalanadi.

Bo'lajak o'qituvchilarda pedagogik e'tiqodni tarkib toptirishda:

- ⇒ Pedagogik g'oyalarni amalda qo'llash imkoniyatini berish;
- ⇒ Talabalar oldiga muammoli savollar qo'yish va alternativ javoblar topishga undash;
- ⇒ Pedagogika bilimlarini tarkib toptirishda bir vaqtda amaliyotda qo'llashga o'rgatish (ma'ruza, seminar, amaliy mashg'ulot, laboratoriya mashg'ulotlarni tashkil etish);

Mashg'ulotlarda maxsus pedagogik, psixologik vaziyatlarni vujudga keltirish va ularni hal etish metodikasini ko'rsatib berish va h.k.;

Talabalarining bilimlarni egallashga nisbatan ehtiyojlari va qiziqishlarini shakllantirish, ularni ta'lim jarayonida faolligi va mustaqilligi bilan bevosita bog'liq. SHuning uchun ham pedagogika o'qituvchisimashg'ulotlarda talabalar faolligini oshirishga, mustaqilligini ta'minlashga, uni turli yo'llar bilan rivojlantirishga alohida e'tibor beradi. Mustaqil ta'lim uchun beriladigan topshiriqlar talabalarda: mustaqil rejalashtira olish, tashkil eta olish va nazorat eta olish ko'nikmalarini tarkib toptirishga yo'naltirilgan bo'lishi talab etiladi. Buning uchun talabalarni mashg'ulotlarda mustaqil ishlashga jalb etib borish lozim.

Talabalarda o'z pedagogik bilimlarini oshirishga tayyorlash murakkab, shaxs hislatlari bog'langan jarayon bo'lib, quyidagi tarkibiy qismlardan iborat:

- Pedagogik bilimlarni oshirishga intilish;
- Pedagogik tizim va uning tarkibiy qismlarini tahlil eta olish ko'nikmasi;
- Nazariy jihatdan chuqur va puxta qurollanganlik;
- Pedagogikadagi muhim, asosiy g'oya va muammoni aniqlay olish;
- Nazariy bilimlarini pedagogik faoliyatda qo'llay olish;
- O'z faoliyatini tashkil eta olish.

Pedagogik tadqiqotlarda asoslanganidek o'z pedagogik bilimlarini oshirishga tayyorlash tizimining muhim yo'nalishlaridan biri—talabalarni ana shu faoliyatga yo'naltirishni asoslashdir. Bo'lajak o'qituvchilarning kasbiy yo'naltirilganlik darajasi qanchalik yuqori bo'lsa, ularning o'z pedagogik bilimlarni oshirishga ehtiyoji shunchalik yuqori bo'ladi. Universitet va pedagoika institutlarda talabalarga kasbiy-pedagogik yo'naltirish ishlari yetarlicha amalga oshirilmayotganligi natijasida ularda o'z pedagogik bilimlarni oshirishga tayyorlashni qiyinlashtirib qo'ymoqda.

Bo'lajak o'qituvchilarning o'z pedagogik bilimlarni oshirishga tayyorlashning pedagogik shart-sharoitlari sifatida quyidagilarni ko'rsatish mumkin:

- Talabalarni mustaqil bilim olishning o'qituvchilik faoliyati uchun zaruriyati, ahamiyatini to'la anglab yetishga erishish;
- Mustaqil ishlarni bosqichma-bosqich murakkablashib boruvchi muayyan tizimini ishlab chiqish;
- Mustaqil ishni bajarish bo'lajak o'qituvchini mustaqil ta'limga tayyorlashi har bir talaba anglab yetishi;
- O'z pedagogik bilimlarni oshirishga tayyorlashda har bir talabaning o'ziga xos imkoniyati va hususiyatlarini xisobga olishi;

O'qituvchi har bir mashg'ulotda, mavzuni yoritishda kerakli pedagogik manbalarni ko'rsatib boradi, ular ustida ishlash, tahlil qilish metodlarini talabalarga o'rgatadi. SHu bilan birga bu manbalardagi pedagogik faoliyatlarida foydalanishga yo'naltirib beradi.

O'qituvchilar tayyorlashda pedagogik diagnostika usullardan foydalanish yaxshi samara beradi. Bunda pedagogika, psixologiya bilimlari mujassamlashtiradi, tadqiqotchilik qobiliyatlarini o'stirishga yordam beradi.

O'qituvchilar tayyorlashda ko'nikma va malakalarni tarkib toptirish shart-sharoitlari aniqlangan:

Sub'ektiv shart-sharoitlar:

□ O'qituvchining mashg'ulotlarni o'quv-tarbiya ko'nikma va malakalari talabalarda tarkib toptirishga yo'nalgani;

- Talabalarining kasbiy tayyorgarligi;
- Talabalarining pedagogik faoliyatga layoqatliligi;

- ❑ Talabalarning turli o'quv-tarbiyaviy ishlarga munosabati.

Ob'ektiv shart-sharoitlari:

- ❑ O'tkazilayotgan ishlarning didaktik tamoyillarga mos tushishi;
- ❑ Tanlangan o'quv materiallarini belgilangan vazifalariga mos tushishi;
- ❑ O'quv tarbiya jarayonini pedagogik yo'nalishga egaligi.

Pedagogik ko'nikma va masalalarni shakllantirish bosqichlari:

I bosqich – talabalarga topshiriqlar haqida dastlabki tasavvurlarni tuzish.

II bosqich – talabalar bilish faoliyatiga yo'nalish berish.

III bosqich – mo'ljallangan hatti-harakatni amaliy bajarish.

IV bosqich – hatti-harakatlarning bilish vazifalarini hal etishda qo'llash.

Pedagogikani o'rganishda mashq pedagogik amaliyot davrida bajarish muhim ahamiyatga ega; maktab hujjatlarini o'rganib; dars matnlarini tuzish; turli tadbirlar texnologiyalarini tuzish; o'yinlar tanlash; turli ssenariylar tuzish va h. k.

Pedagogik bilim, ko'nikma va malakalarni tarkib toptirish shart-sharoitlari:

1. Bo'lajak o'qituvchilarning pedagogikani o'rganishga mas'uliyat bilan yondoshish;
2. Mashg'ulotlarda talabalar oldiga doim ijodiy, muammoli vazifalar qo'yish;
3. Bo'lajak o'qituvchilarda pedagogik bilim va faoliyatga o'z pedagogik bilimlarini oshirishi, qiziqish va ehtiyojni yaratish;
4. Mustaqil ishlashga, ijod qilishga sharoit yaratish;
5. Mustaqil ishlashga zaruriy imkoniyatni vujudga keltirish.

*Давронбек Юсупов, Ойдиной Жуманиязова
(Урганч, Ўзбекистон)*

ФАННИ МАНТИҚЛИ СТРУКТУРАЛАШТИРИЛГАН МОДЕЛИ АСОСИДА ЎҚИТИШ ТЕХНОЛОГИЯСИНИНГ БОШЛАНГИЧ ТАЪЛИМ МЕТОДИКАСИ ТАЛАБАЛАРИНИНГ ТАЪЛИМ ОЛИШ СИФАТИГА ТАЪСИРИ

Бошланғич таълим методикаси соҳасида замон талабига мос келувчи илмий педагогик изланишлар ва таълимнинг амалий методик лойihalарини бажариш жуда кўп жихатдан ахборот коммуникация технологияларининг методлари негизида, ўқув-услубий-методик жараёнларни фаоллаштиришнинг автоматлаштирилган инструментал воситаларига, компьютер технологиялари, ЭҲМлар учун ишлаб чиқилган махсус ўқитувчи, ўргатувчи, билимни назорат қилувчи интерактив амалий дастурий пакетларга асосланган ҳолда ривожланмоқда. Шу боисдан ҳам, бугунги кунда, бошланғич таълим методикаси таълим йўналиши мутахассислари, худди шундай талабалари олдида ахборотлашган технологияларни мумкин қадар тез ўзлаштириш маъсулияти турибди, бу эса кейинги жараён учун асос бўлиб хизмат қилади.

Ҳозирги пайтда янги педагогик технологияларга асосланган ўқув жараёнига мўлжалланган мультимедиа воситаларининг (электрон дарсликлар, энциклопедиялар, маълумотномалар, луғатлар, тагдимотлар ва бошқалар) жадал ривожланишига қарамасдан, буларни ўқув жараёнига татбиқ қилиш режали равишда амалга оширилмапти, хусусий характерга эга бўлиб новатор, ижодкор ўқитувчилар томонидан қўлланилмоқда. Бунга бир томондан олий таълим муассасасининг техникавий имкониятларининг чекланганлиги бўлса, иккинчи томондан профессор-ўқитувчилар таркибининг замонавий ахборот технологияларини ўқув жараёнига қўллаш бўйича бир хил даражада кўникмага эга эмаслиги ва замонавий ахборот технологияларидан унумли фойдаланиш имкониятларининг пастлиги сабаб бўлмоқда.

Замонавий психология ва педагогикага доир адабиётларда мультимедиа воситаларининг жуда катта дидактик потенциалга эга эканлиги бир неча бор таъкидланишига қарамасдан, олий таълимда мультимедиа воситаларидан фойдаланиш ва уларни яратиш анча сушт амалга оширилмоқда. Мультимедиа воситаларининг билим олишни жадаллаштириш имкониятлари ундан ўқув жараёнида кўп каналли интерфаол фойдаланишда намоён бўлади. Мультимедиа воситаларининг асосий афзаллиги ўқитишнинг ва билим олишнинг ностандарт технологиялари тизимини яратишдир.

Ананавий ўқитиш шакллари, методлари ва инновацион технологиялардан фойдаланиш нисбатлари ҳозирги пайтда анча кўп муҳокама қилинмоқда, шунини таъкидлашимиз мумкинки, профессор-ўқитувчиларимиз янгича ўқитишнинг шакл ва методларини танлаш ва ундан маъруза, амалиёт ва лаборатория машғулотларида унумли фойдаланиш устида бош қотиришмоқда. Ҳозирги пайтда ананавий шаклдаги ўқитиш тизимига талабаларда қизиқиш анча сусайиб бормоқда, чунки ҳозир барча олий таълим муассасаларида интернетга боғланган электрон ахборот ресурс маркази мавжуд.

Урганч давлат университетида профессор-ўқитувчилар таркибини, ўқишдан ажралмаган ҳолда, 32 соатга мўлжалланган “Ўқув материаллари учун мультимедиаларни ишлаб чиқиш технологияси” курси асосида малакаси оширилди. Ўқитувчи замонавий график редакторларидан ва худди шундай бошқа махсус компьютер дастурларидан фойдаланиш бўйича чуқур билимга эга бўлмаса ҳам мазкур курс доирасида Microsoft PowerPoint дастуридан фойдаланиб турли шакллар ва кўринишлардаги тагдимотларни ҳосил қилиш технологияси ва

методикасини ўзлаштиришга эришиди. Microsoft PowerPoint форматида яратилган маърузалар янги сифат даражасига кўтарилган тармоқланувчи, такрорланувчи мультимедиали ва интерфаол имкониятларга (маърузанинг таркиби бўйича юқорига пастга тез ҳаракатланиш, тушунчалар бўйича гипер мурожаатлар, бошқа имкониятларга тез мослашиш ва бошқалар) эга бўлади. Шундай қилиб ананавий тарздаги маъруза ва амалий машғулотлар динамик, қизиқувчан, ҳайратлантирувчи, ишонтирувчи, ўзига жалб қилувчи тус олади.

Фанларнинг ўқув-услубий мажмуаларини яратишнинг янги сифат босқичида ананавий ўқитиш технологияларига асосланган ҳолда эмас балки университетимизнинг илғор педагоглари томонидан ишлаб чиқилган, фаннинг мантиқли графсемантик модели асосида мультимедиа тизимларини яратишга ўтилди.

Талабанинг бошланғич таълим методикаси таълим йўналиши бўйича билим олиш фаолияти, янги ахборот технологиялари шароитида, хусусан, фаннинг графсемантик модели асосида фаоллаштириш икки жабҳада амалга оширилиши мумкин:

1. талаба томонидан тайёр билимларни, тайёр образларни, ўзлаштириш учун тўғри, аниқ, иқтисодий жиҳатдан самарали ҳисобланган ақлий ва амалий ҳаракатларни амалга ошириш, натижада ижодий фаолиятни шакллантириш, ижодий масалаларни ечишга йўналтириш;

2. ўзи учун қандайдир бирорта шахсий янгиликларни яратиш, бошланғич таълим методикаси таълим йўналиши бўйича назарий ва амалий масалаларни ечишда мустақил фикрга эга бўлиш.

Жуда кўп дидактикачилар, психологлар, методистлар талабанинг билим олиш фаолиятини самарали шакллантириш муаммоси бўйича илмий ва амалий изланишлар олиб боришган, чунончи, анча муҳим илмий ва амалий натижалар хорижий олимлар Л.П. Аристова, И.Я. Лернер, Н.А. Половникова, Т.И. Шамова, Б.Г. Ананьева, В.В. Давыдов, Л.В. Занков, Г.И. Щукина ва бошқалар томонидан олинган, таълим олувчиларнинг фаол ва мустақил ўрганишларини ташкил қилишнинг дидактик ва методик асосларини, республикамизнинг таниқли олимларидан У.Н.Нишоналиев, Н.Саидахмедов, М.Очилов, Н.Н.Азизхўжаева, А.А.Абдуқодиров ва бошқалар яратишган.

Бошланғич таълим методикаси таълим йўналиши фанларини янги ахборот технологиялари, яъни фаннинг графсемантик модели асосида ўқитишда талабанинг билим олиш фаолиятини фаоллаштириш бўйича янгича ҳолатлар келиб чиқиши мумкин ва бир қатор шарт шароитларни ҳисобга олган ҳолда бажариш зарур, чунки булар ўқитишнинг янгича мазмуни, таркиби, шакллари, ёндашувлари ва методлари билан боғлиқдир.

Фанининг графсемантик модели асосида талабанинг фаол ва мустақил таълим олиш фаолиятини ўрганиш натижасида куйидаги саволга жавоб олишимиз мумкин, яъни, ахборот ва компьютер технологияларидан, яъни фаннинг графсемантик моделидан фойдаланиб яратилган ўқув-услубий мажмуа ўқув жараёни учун қанчалик самарадор.

Талабанинг фаол ва мустақил билим олиш жараёнини фаннинг графсемантик модели асосида фаоллаштириш учун ўқитувчи мавзу бўйича дарснинг технологик харитасини, мантиқли-схемасини, ўқув элементлари орасидаги боғланишларнинг мантиқли-схемасини ва мавзу бўйича тақдимотларни, мультимедиа воситаларини яратади. Талабага: маъруза матни, режалар, таянч тушунчалар, назарий қисм, намунавий алгоритмлар, назорат саволлари, мавзуга доир адабиётлар, маърузанинг ҳужжат шакли, маърузанинг аудио ва видео шакли, тағдимотлар, мультимедиа воситалари, мавзуга доир тестлар, мисоллар ва масалалар, таянч тушунчалар асосида кроссвордлардан ташкил топган ўқув услубий мажмуа берилди.

Натижада талаба янги билимларни ўзлаштириш, олинган билимларни тизимлаштириш ва малакасини ошириш, мустаҳкамлаш ва баҳолай олиш, гуруҳ бўлиб ишлаш, дўстона муносабат кўникмасини ҳосил қилиш, мустақил, мантиқий ва дадил фикрлашга ўрганади. Шуни таъкидлаш мумкинки, янги ахборот ва педагогик технологиялардан унумли фойдаланиш, бошланғич таълим методикаси таълим йўналиши талабаларида жуда яхши натижаларни бермоқда. Чунончи, талабаларимиз фан олимпиадаларида бир неча йиллардан бери ғолиблик поғонасидан ўрин олиб келмоқда, республика миқёсидаги танловларда ғолиб бўлишмоқда, ва ҳақозо.

Шу боисдан ҳам олий таълимнинг ўзига хос жиҳатларини, ҳамда талабаларнинг психологик-педагогик ҳолатларини ҳисобга олган ҳолда фанларни ўқитиш жараёнини мантиқий структуралашган ўқув элементлари асосида ташкил қилинган самарали маҳсул усулларини, шакл ва методларини яратиш, излаб топиш муаммоси келиб чиқади. Олий таълим муассасаларида бундай муаммоларни ечиш охир оқибатда куйидаги масалаларни назарда тутати:

- ўқув жараёнини илмий асосланган ҳолда структуралаштириш;
- ҳар хил таклиф қилинган вариантларнинг самарадорлигини баҳолаш методларини ишлаб чиқиш;
- ўқув жараёнининг структура характеристикалари орасидаги ўзаро боғланишларни ўрнатиш;
- фаннинг структуралаштирилган элементлари орасидаги боғланишларни ва уни ўргатишнинг оптимал кетма-кетлигини ўрнатиш;
- фаннинг ҳар бир агрегатлаштирилган ўқув элементларини ўргатиш учун самарали ўқитиш методларини, ўқитиш воситаларини, ўқитишнинг ташкилий шакл ва методларини танлаш, изланишлар олиб бориш;
- ўқув жараёнини, ўқувчининг билим олишини, ўзлаштирилган даражасини назорат қилиш ва ўқитиш жараёнига тузатишлар киритиш.

ОТМдаги ўқитишнинг характерли жиҳатлари, хусусиятларини ҳисобга олган ҳолда мазкур таълим йўналиши бўйича бакалаврнинг шаклланишини уч босқичга бўлиш мумкин.

Биринчи босқич – талабаларнинг ОТМдаги ўқув жараёнининг шарт-шароитларига мослашуви. Бу босқичда талабаларда умумтаълим фанлари бўйича билимидаги бўшлиқларни тўлдириш амалга оширилади ҳамда талабаларни ОТМга характерли бўлган ўқув тарбия жараёнини ташкил қилишнинг усулларига, структураларига мослаштирилади, яъни мактаб – ОТМ психологик баръери енгиб ўтилади.

Иккинчи босқич – билим олишнинг турли фаол усулларини эгаллаш ҳамда тадбиқ қилиш, қўллай олиш ва ривожлантиришнинг методологияларини эгаллаш.

Учинчи босқич – талабаларни касбий фаолиятга йўналтириш, касбий фаолият бакалаврини тўлақонли шакллантириш.

Эътиборли томони шундаки бакалаврларимизнинг битирув малака ишларининг савияси сезиларни даражада ортди. Чунончи, умумўрта таълим мактабларининг бошлангич синф ўқувчиларида узвий равишда шахс сифатида мустақилликни шакллантириш, ўстириш, ўқитиш жараёнида уларнинг мустақил ишлашларига бўлган талабни аста-секин ортира бориш бўйича ахборотлашган, компьютерлашган ўқув-услугий қўлланмалар, тавсиялар яратилмоқда. Замонавий ахборот коммуникация воситаларидан фойдаланган ҳолда ўқувчиларга тавсия этиладиган савол ва масалалар ўқувчиларнинг билим савияларига қараб категориялаштирилган ҳолда оддийдан мураккабга қараб бериш методикаси ишлаб чиқилди. Бундай категорияли савол ва масалалар ўқувчиларда жонли қизиқишни, рақобатчиликни, бир-биридан ўзиш, олдинги сафда бўлиш ҳиссини шакллантиришга ёрдам бермоқда.

АДАБИЁТЛАР

1. Юсупов Ф., Раззаков Б., Юсупов Д.Ф. Повышение эффективности изучения курса информатика на основе структурно-логической граф схемы дисциплины // Высшее образование сегодня. – М., 2011. – №11. – С. 46–49.

2. Нелунов А.И. Новые технологии и современный учитель // Наука и образование. – 1998. – №3. – С. 98-103.

3. Мирошниченко И.Л. Технология приоритетно-логического структурирования учебной информации: Метод. пособие. – Глазов: ГГПИ, 2005. – 50 с.

*Давронбек Юсупов, Уктам Сапаев
(Ургенч, Узбекистан)*

АКТИВИЗАЦИЯ ПОЗНАВАТЕЛЬНОЙ ДЕЯТЕЛЬНОСТИ СТУДЕНТОВ НАЧАЛЬНЫХ КУРСОВ ПРИ ИЗУЧЕНИИ ТЕМЫ «АРИФМЕТИЧЕСКИЕ ОПЕРАЦИИ НАД ПЕРЕМЕННЫМИ» ПРЕДМЕТА «ПРОГРАММИРОВАНИЕ НА C++» В ТЕХНИЧЕСКОМ ВУЗЕ НА ОСНОВЕ ДИДАКТИЧЕСКИХ ЕДИНИЦ

Несмотря на интенсивное развитие информационной технологии во всех сферах высшего образования, в частности, средств мультимедиа учебного назначения (электронные учебники, энциклопедии, словари, справочники, презентации и др.) использование их в учебном процессе вузов носит фрагментарный характер. Это обусловлено не только ограниченными техническими возможностями общеобразовательных школ, колледжей и вузов, но также и не способностью или не желанием профессорско-преподавательского состава использовать современные технологии в учебном процессе.

С другой стороны самым слабым звеном в учебном процессе, как правило, является явно недостаточное количество или иногда полное отсутствие информации у преподавателя о качестве усвоения изучаемого материала, о правильном понимании его, о самостоятельной работе студентов, в частности, предмета основы программирования в начальном курсе обучения. Представление об этом может быть получено лишь в конце обучения, да и то лишь по некоторым курсам и далеко не полное, так как за несколько часов, которые отводятся для оценки знаний преподавателем во время текущего и рубежного контроля с целой группой студентов, трудно выяснить истинные знания, полученные студентами за весь период обучения.

Если преподаватель хорошо владеет основами проектирования и конструирования технологии обучения (ТО), то у него начинается новое педагогическое мышление: четкость дидактических целей, обучение в контексте будущей профессиональной деятельности, структурность преподаваемого учебного материала, ясность методического языка, обоснованность в управлении познавательной деятельностью студентов. В то же время эта работа предполагает формирование у педагога технологического видения процесса обучения, его особенностей и специфики в соответствии с предметным содержанием преподаваемой учебной дисциплины. Следующим важным этапом проектирования и конструирования ТО является этап структурирования содержания учебного материала.

В дидактике уже давно существует система эмпирических педагогических принципов, следуя которым, организовать соответствующим образом структурирование учебного материала, а также разработка

дидактических единиц. Но в действительности этого не происходит, так как принципы носят общий характер, нуждаются в совершенствовании и придании им большей технологичности. Необходима разработка комплекса дидактических требований на основе принципа логической схемы, чтобы на практике осуществить структурирование учебного материала на строго научной основе.

Многолетний опыт обучения студентов показывает, что освоение любого языка программирования обычно происходит постепенно: сначала осваивается элементарная техника программирования, затем изучаются более сложные элементы и приемы. Язык С++ не является исключением, однако современный С++ слишком обширен и многогранен [1, 2]. В соответствии с известными парадигмами (структурное, объектно-ориентированное и обобщенное программирование) С++ вполне можно разделить на несколько частей и отдельно изучать процедурную и объектно-ориентированную части, шаблоны и стандартную библиотеку.

Студенту для приобретения технических навыков объектно-ориентированного программирования требуется выполнить в течение семестра несколько десятков (если не пару сотен) разнообразнейших упражнений. Невооруженным глазом видно, что упражнения для освоения процедурного программирования [2, 3] и упражнения по объектно-ориентированному программированию должны быть совершенно разными. Однако в настоящее время издан только ограниченный практикум по объектно-ориентированной части С++ [3]. Кроме того в своем учебнике [4] Т.А.Павловская уделила практике объектно-ориентированного программирования значительную часть. Очевидно, что эти книги по практическому освоению и формированию навыков объектно-ориентированного программирования совершенно недостаточно. Опыт обучения студентов по разным языкам программирования в течение нескольких десятилетий показал, что тему «Арифметические операции над переменными» лучше разделить на ряд менее обширных логических элементов. Для понимания принципов организации над различными типами переменных студенту необходимо самостоятельно запрограммировать несколько вариантов различных комбинаций арифметических вычислений.

Построение системы научных понятий при структурировании знаний в дидактике, имеется давний опыт построения дидактических пособий программированного характера, основанный на том, что «материал, подлежащий усвоению, тщательно анализируется с точки зрения его логической структуры. На этой основе выделяются центральные понятия и связи между ними. Весь учебный материал группируется вокруг этих понятий и располагается в последовательности, отражающей логическую структуру изучаемой дисциплины» [5].

Говоря о логической структуре учебного материала, способах его рационального изложения и усвоения, следует рассмотреть и теорию укрупнения дидактических единиц. Автором теории укрупнения дидактических единиц является профессор П.М. Эрдниев [6]. В результате исследований профессором Эрдниевым было показано, что решение проблемы интеграции знаний учащихся можно не упрощением заданий, а их усложнением – укрупнением дидактических единиц, – но при условии особой структуры учебного материала.

Разработка принципов структурирования учебного материала в виде дидактических единиц изменяет организацию учебного процесса, делает его более продуманным и диалектичным. Метод от простого к сложному, от теории к практике наиболее эффективен при исследовании устойчивых, стабильных, относительно закрытых реальных систем. Поэтому разработанные нами принципы структурирования учебного материала в виде дидактических единиц с учетом категории сложностей математической формализации, алгоритмизации и программировании задач позволяют сделать процессы структурирования доступным и методологически обеспеченным.

Для примера раскроем сущность структурирования учебного материала, в виде дидактических единиц учебной информации. Представляемый структуры учебной темы дидактический граф учебной информации – это множество элементов содержания, построенных в определенных связях и отношениях. Он отражает выбранный преподавателем замысел построения и изложения учебного материала. В дидактическом графе учебной информации все его вершины (элементы) располагаются на горизонтальных линиях, каждая из которых соответствует выделенному основанию графа. Для построения сначала формируется спецификация оснований графа – перечень его оснований, представленных в определенной, в соответствии с принятой преподавателем логикой изложения материала, а затем отбираются элементы графа.

Приведем пример из курса «Программирование на С++» по теме «Арифметические операции над переменными типа int, float, char».

Спецификация графа дидактических единиц темы представлены на таблице.

Учебные вопросы	Номер основания графа	Учебные элементы. Наименование основных понятий
Тема Арифметические операции над переменными типа	1.1	Понятие типа переменных
	1.1.1	Понятия целых (int) переменных
	1.1.2	Понятия вещественных (float) переменных
	1.1.3	Понятия одно символьных (char) переменных
	1.1.4	Понятия переменных удвоенной точности (double)
	1.1.5	Понятия переменных типа (long double)

	1.2	Арифметические операции (АО) над переменными
	1.2.1	АО над целыми (int) переменными
	1.2.2	АО над вещественными (float) переменными
	1.2.3	АО над одно символьными (char) переменными
	1.2.4	АО над переменными удвоенной точности (double)
	1.2.5	АО над переменными типа (long double)
	1.3	АО над переменными различных типов
	1.2.3.1	АО над переменными int, float
	1.2.3.2	АО над переменными int, char
	1.2.3.3	АО над переменными float, char
	1.2.4.	Структура простой программы на C++
	1.2.5	Понятия стандартных библиотек ввода и вывода данных
	1.2.6	Организация ввода значений переменных в память ЭВМ
	1.2.6.1	Непосредственно в программе
	1.2.6.2	С помощью клавиатуры
	1.2.6.3	С файла данных
	1.2.7	Организация вывода значений переменных из памяти ЭВМ
	1.2.7.1	На экран монитора
	1.2.7.2	На принтер
	1.2.7.3	На файл данных
	1.2.8	Подготовка компилятора C++ к работе

Для каждого учебного элемента, дидактической единицы, подготавливаются различные поясняющие словесные, графические материалы в виде презентаций, а также мультимедийные средства. Граф дидактических единиц структуры темы (а) и последовательность выдачи учебного материала (б) представлена на рисунке.

При изучении материала, который можно представить в виде дискретных приблизительно равных порций $\sum 1, \sum 2, \sum 3, \sum 4$ степень обученности может характеризоваться статистической вероятностью определяемой как отношение числа усвоенных порций ($\sum 1 + \sum 2 + \sum 3 + \sum 4$) m к общему количеству преподносимых порций ($\sum \sum$) N т.е. $z = m/N$.

Таким образом, представленная методика компьютерного обучения на основе дидактических единиц обучаемой темы, раздела, блока дисциплины и ускоренная, опережающая подготовка студентов начальных курсов вуза, использованию современных мультимедиа технологий в учебном процессе на основе дидактической единицы темы (дисциплины, раздела, модуля, блока) дисциплины способствует реализации современной концепции образования в области информационных технологий, развитию современных методов обучения. Создаваемая база современных электронных ресурсов, на базе дидактической единицы структуры дисциплины, позволит не только повысить интерес студентов начальных курсов к изучаемым дисциплинам, но позволит и самим преподавателям сохранить те бесценные наработки, которые имеются в арсенале любого преподавателя.

В разработанной нами методика структуризации на основе дидактических единиц темы «Арифметические операции над переменными типа int, float, char» курса «Программирование на C++» на основе логической схемы – дидактических единиц, в экспериментальной проверке показала эффективность данной педагогической технологии обучения и продемонстрировала улучшение системных знаний студентов начальных курсов вуза.

Не секрет, что в одной студенческой группе могут обучаться как студенты, способные осваивать знания на продуктивном и на проблемном уровнях, так и студенты, обладающие слабыми способностями в отношении алгоритмического и логического мышления. Предлагаемый подход позволяет не только реализовать существующие требования стандарта на репродуктивных уровнях обучения, но и на продуктивных уровнях проводить постоянную модернизацию основополагающей для преподавателей информатики дисциплины и закладывать основы инновационной деятельности.

ИСТОЧНИКИ И ЛИТЕРАТУРА

1. Лаптев В.В. C++. Объектно-ориентированное программирование. Задачи и упражнения / В.В.Лаптев, А.В.Морозов, А.В.Бокова. – СПб.: Питер, 2007. – 288 с.
2. Страуструп Б. Язык программирования C++: Спец. изд.; Пер. с англ. / Б.Страуструп. – Изд-во БИНОМ; СПб.: Невский диалект, 2001.
3. Павловская Т.А. C/C++. Объектно-ориентированное программирование. Практикум / Т.А. Павловская, Ю.А. Щупак. – СПб.: Питер, 2003. – 240 с.
4. Павловская Т.А. C/C++. Программирование на языке высокого уровня / Т.А. Павловская. – СПб.: Питер, 2002.

5. Ильина Т.А. Педагогика: Курс лекций. Учеб. пособие для студентов пед. институтов. – М.: Просвещение, 1984. – 496 с.

6. Эрдниев П.М., Эрдниев Б.П. Укрупнение дидактических единиц в обучении математике.– М.: Просвещение, 1986. – 254 с.

*Фирнафас Юсунов, Ирода Хажиева
(Ургенч, Узбекистан)*

РОЛЬ КОМПЬЮТЕРНЫХ ТЕХНОЛОГИЙ ПРИ ЛИЧНОСТНО-ОРИЕНТИРОВАННОЙ АДАПТИВНОЙ СИСТЕМЕ ОБУЧЕНИЯ ГУМАНИТАРНЫХ ДИСЦИПЛИН

В условиях интенсивного внедрения информационных технологий в образовательный процесс особую значимость приобретает проблема социально-психологической адаптации студентов к условиям компьютерного обучения, в частности, для изучения иностранных языков.

При решении данной проблемы особую роль играет характер педагогического общения как фактор влияния на адаптацию студентов изучению компьютерной технологии. Успешность компьютерного обучения зависит от целенаправленной научно-обоснованной организации педагогического общения между преподавателем и учебной группой в режимах: преподаватель – студент, преподаватель – учебная группа.

В качестве основного тезиса при решении данной проблемы рассматривается научное положение, выдвинутое А.Ц.Эрдынеевым (1992) [1], согласно которому адаптированность студента может рассматриваться как формируемое качество в процессе целенаправленного педагогического воздействия, предусматривающего управление характером педагогического общения, сочетанием формы и стиля общения.

Целями данного исследования является попытка создания лично-ориентированной адаптивной модели компьютерного обучения, на основе целенаправленной, научно-обоснованной организации педагогического общения между преподавателем и учебной группой, в индивидуальном и коллективном режимах (на основе концепции педагогического общения А.А.Леонтьева).

Согласно А.А. Леонтьеву педагогическое общение может рассматриваться как профессиональное общение преподавателя со студентами на занятиях и вне, имеющее определенные педагогические функции и направления (если оно полноценное и оптимальное) на создание благоприятного психологического климата, а также другого рода психологической оптимизации учебной деятельности и отношений между педагогом и обучающимися и внутри учебного коллектива.

В исследовании лично-ориентированная адаптивная модель компьютерного изучения, педагогическое общение реализуется в рамках схемы организации учебных задач, в условиях коллективного сотрудничества студентов, где ключевыми являются понятия совместной деятельности и сотрудничества [2,3].

Данная схема включает пять уровней:

- 1) уровень кооперации;
- 2) уровень институциональных статусных отношений;
- 3) уровень внутригрупповых и коллективных отношений;
- 4) уровень коммуникации;
- 5) уровень межличностных отношений.

Объектом исследования является организация социально-психологической адаптации обучаемых изучения иностранных языков через компьютерные технологии. Предметом исследования выступают пути, условия и методы реализации лично-ориентированной адаптивной модели изучения иностранных языков при помощи компьютерных технологий.

Цель исследования состоит в разработке педагогических основ в лично-ориентированной адаптивной модели компьютерного обучения иностранных языков, которая состоит из следующих задач: изучить опыт компьютерного обучения в учебных заведениях, научную литературу по теме исследования; разработать адаптивную модель, которая направлена на личность, при изучении иностранных языков через компьютерные технологии; реализовать лично-ориентированную адаптивную модель в опытной экспериментальной работе в Ургенчском филиале ТУИТ; на основе анализа результатов экспериментального исследования разработать комплекс методических рекомендаций по реализации лично-ориентированной адаптивной модели компьютерного обучения иностранных языков.

Эффективное решение проблемы социально-психологической адаптации студентов к условиям компьютерного обучения достигается в том случае, если: усвоение знаний, формирование умений и навыков в условиях компьютерного обучения осуществляется в контексте лично-ориентированного подхода на основе адаптивной модели компьютерного обучения; целенаправленная организация педагогического общения между преподавателем и учебной группой в индивидуальных и коллективных режимах по схеме организации учебных задач в условиях коллективного сотрудничества.

Социально-психологическая адаптация студентов к условиям компьютерного обучения при изучении иностранных языков становится одним из важных компонентов учебно-воспитательной работы и служит средством формирования у обучаемых моральных качеств и мировоззрения.

Анализ психолого-педагогической литературы, состояния обучения в современном вузе, собственный опыт преподавания дисциплин информационной технологии и гуманитарных в вузе позволяют констатировать, что имеется противоречие между недостаточными возможностями традиционной системы обучения для выполнения требований к личностно-ориентированной адаптивной подготовке бакалавров по гуманитарным дисциплинам в техническом вузе [2]. Данное обстоятельство отражено в государственных стандартах высшего профессионального образования в виде развития гуманитарных компетенций, возможностями адаптивной системы обучения в обеспечении выполнения этих требований, с одной стороны, и, с другой стороны, отсутствием методики гуманитарной, в частности, англоязычной подготовки бакалавров в техническом вузе, основанной на адаптивной системе обучения.

Необходимость устранения указанного противоречия свидетельствует об актуальности проводимых исследований и определяет его проблему: как и какими средствами обеспечить формирование гуманитарных, особенно англоязычных, компетенций при обучении бакалавров в техническом вузе на основе личностно-ориентированной адаптивной системы обучения.

Практическая значимость заключается в том, что результаты исследования могут найти широкое применение в компьютерном обучении студентов вуза, среднего специального учебного заведения и учащихся общеобразовательных школ различных типов, стать основой создания учебных программ, методических пособий по компьютерному обучению иностранному языку. Разработаны методические рекомендации по реализации личностно-ориентированной адаптивной модели компьютерного обучения при изучении иностранных языков для вузов и профессиональных колледжей.

В ходе экспериментального исследования было выявлено следующее: разработанная нами личностно-ориентированная адаптивная модель компьютерного обучения более эффективна, чем традиционная модель компьютерного обучения на основе обучающих программ. При этом модель обеспечивает наиболее эффективную адаптацию студента к компьютерному обучению; при применении компьютерных технологий в учебном процессе происходит качественная перестройка и изменение всех основных сторон деятельности субъекта. Это позволяет судить о взаимодействии студента с информационными системами как о новом качественно особом виде учебной деятельности, который принципиально не может быть сведен ни к одному из традиционно выделяемых в педагогической психологии основных ее видов (мыслительной, познавательной, творческой, игровой, коммуникативной, трудовой), хотя и включает в себя в качестве составляющих те или иные их элементы.

В ходе экспериментального исследования был реорганизован учебный процесс, при котором обучаемый становится самостоятельным, а учебный материал – средством достижения созидательной цели. Таким образом, предлагаемая нами модель обеспечивает решение проблемы социально-психологической адаптации студентов к условиям компьютерного обучения. Разработаны рекомендации по реализации личностно-ориентированной адаптивной модели компьютерного обучения.

ИСТОЧНИКИ И ЛИТЕРАТУРА

1. Эрдынеев А.Ц. Социально-психологическая адаптация студентов к условиям университетского образования: Автореф. дисс. на соиск. учен. степени канд. пед. наук. – М., 1992. – 21 с.
2. Анисова, Т. Л. Адаптивная система обучения математике как средство формирования математических компетенций учащихся вузов и оценки степени их достижения [Текст] / Т. Л. Анисова // *Фундаментальные исследования*. – 2012. – №3 (часть 2). – С. 265-268.
3. Китайгородская Г. А. Методика интенсивного обучения иностранным языкам. – М.: Высшая школа, 1982. – С.33-139.

СЕКЦИЯ: ПСИХОЛОГИЯ

Гульзира Абдуллаева, Гулмира Джумадуллаева
(Алматы, Казахстан)

К ВОПРОСУ О РАЗВИТИИ ПРОФЕССИОНАЛЬНОЙ НАПРАВЛЕННОСТИ
ШКОЛЬНЫХ ПСИХОЛОГОВ

Распространенность в современном обществе проблем психологического характера и осознание необходимости участия квалифицированных психологов в их разрешении, потребность в специалистах для стремительно развивающихся служб практической психологии во всех сферах социальной практики и производства формируют социальный заказ на подготовку квалифицированных психологов.

Каждой определенной профессиональной группе присущ свой смысл деятельности, своя система ценностей, определяемые, прежде всего, направленностью деятельности на ее объект. В этой связи большой интерес представляют профессиональные группы, чья деятельность как форма самореализации личности обусловлена морально-этическими принципами по отношению к своему объекту, т. е. профессии имеющие деонтологический статус. Классическим примером такого вида профессий является практическая деятельность психолога, которая специфична, прежде всего, кругом своих задач, обусловленных взаимодействием специалиста с широчайшим спектром явлений окружающей социальной действительности (от политических, экономических, культурных преобразований в обществе и техногенных катастроф до конкретных жизненных трудностей отдельного человека).

В процессе своей деятельности психологу приходится сталкиваться с различными возрастными, социальными, культурными категориями людей, однако объектом его деятельности всегда остается индивидуальность человека, обратившегося за помощью к специалисту как к компетентному в его жизненных трудностях и проблемах лицу, при этом следует учитывать, что в ходе такого взаимодействия сам психолог становится элементом близкого окружения этого человека. Все это требует от психолога особых индивидуальных качеств, мировоззрения, системы ценностей и, прежде всего, осмысленного, интернализированного отношения к себе как к субъекту профессиональной деятельности.

Большинство исследователей проблемы эффективной профессиональной деятельности психологов указывают, прежде всего, на значимость выраженности определенных специальных способностей к данному виду деятельности. Так, Н. В. Бачманова и Н. А. Стафурина основной специальной способностью психолога называют талант общения. В структуре этой способности они выделяют: умение полно и правильно воспринимать человека (наблюдательность, быстрая ориентация в ситуации и т. д.), умение понимать внутренние свойства и особенности человека (проникновение в его духовный мир, интуиция), умение к сопереживанию (эмпатия, сочувствие, доброта и уважение к человеку, готовность помочь человеку), умение анализировать свое поведение (рефлексия), умение управлять самим собой и процессом общения (самоконтроль) [1]. Н. А. Аминов и М. В. Молоканов, успешность деятельности психолога усматривают в уровне сформированности таких характеристик, как интерперсональные (коммуникативные) и проектные (сила воздействия на поведение других людей) умения и антропоцентрическая направленность (интегральная чувственность к объекту, процессу и результату психологической деятельности). Исходя из этого, ими выводятся некоторые компоненты специальных способностей психолога. В частности, к ним относятся индивидуально-психологические особенности мышления (социального интеллекта как способности к пониманию поведения других людей) и проективных действий (фасилитивности как поддерживающего стиля социальных отношений) [2]. В. М. Молоканов также считает, что задатками специальных склонностей к деятельности в области практической психологии выступают психофизиологические предпосылки, в частности, свойства активированности и лабильности нервной системы [3]. В исследовании, проведенном Л. М. Бэчтолдом, Э. Э. Вернером, Р. Б. Кеттеллом и Дж. Е. Древалом, получен следующий психологический портрет эффективного психолога: это личность с творческим мышлением, склонная к самоанализу, любящая работать в одиночестве, независимая и самоуверенная, но всегда готовая воспользоваться новыми возможностями для приобретения нового опыта, эмоционально устойчивая, наделена развитым чувством самоконтроля, не привержена стандартам, обладает гибким мышлением и легко адаптируется [4].

Данная проблематика достаточно широко освещена в современной психологической литературе, однако, по нашему мнению, говорить о тех или иных характеристиках, определяющих эффективность деятельности психолога (вне зависимости о каком уровне функционирования идет речь - психофизиологических предпосылках или личностных чертах), возможно только в случае осмысленного отношения профессионала к себе в контексте профессиональной деятельности и его отношения к самой деятельности в целостном контексте жизни.

Профессия "психолог" постепенно приобрела массовый характер, выросло число высших учебных заведений, осуществляющих профессиональное обучение и переподготовку психологов. Превращение профессии из "элитарной" в "массовую" привело к тому, что в профессию без какого-либо отбора может прийти любой человек.

Анализ ситуации, складывающейся на рынке профессий и рынке образовательных услуг, показывает, что они оказались практически не связанными, а подготовка профессиональных психологов часто осуществляется без учета востребованности специалистов выпускаемых профилей на рынке труда области или города. В результате выпускники не видят реальных возможностей для профессиональной самореализации и обеспечения желаемого уровня жизни, что снижает их психическую устойчивость, создает угрозу личной и профессиональной безопасности. Указанные процессы происходят на фоне ужесточения требований к молодому специалисту. У современных выпускников вуза период адаптации и вхождения в специальность сокращен до минимума или вообще отсутствует.

Перечисленные обстоятельства актуализируют необходимость повышения качества профессиональной подготовки психолога и интерес исследователей к различным аспектам его личности и профессиональной деятельности.

Исследования развития профессиональной направленности школьного психолога ориентированы на выявление личностных свойств, профессионально важных качеств, способностей и умений, соответствующих данной профессии. При этом речь часто идет не о личности психолога, а о личностных факторах, детерминирующих профессиональную успешность.

Очевидно, что отдельные умения, способности и личностные свойства не могут обеспечить профессиональную деятельность, так как способствуют успеху только при сформированной мотивации и развитой профессиональной направленности личности.

Мотивы, побуждающие человека к занятию профессиональной психологической деятельностью, редко становились предметом специальных исследований. Работы, отражающие специфику профессиональной направленности школьного психолога, его карьерные ориентации, мотивы выбора профессии и т.п. представлены единично.

Все вышеизложенное свидетельствует о несоответствии уровня разработки проблемы развития профессиональной направленности школьного психолога ее значимости для профессионального развития специалистов и востребованности образовательной практикой вузов.

Таким образом, все это дает основание для определения психологических условий, обеспечивающих формирование профессиональной направленности школьных психологов на этапе вузовского обучения.

ИСТОЧНИКИ И ЛИТЕРАТУРА

1. Бачманова, Н. В., Стафурина, Н. А. К вопросу о профессиональных способностях психолога // Современные психолого-педагогические проблемы высшей школы. – Вып. 5. – Л., 1985.
2. Аминов, Н. А., Молоканов М. В. О компонентах специальных способностей будущих школьных психологов // Психол. журн. – 1992. – Т. 13. – № 5. – С. 104-109.
3. Молоканов, М. В. Изучение соотношения показателей теппинг-теста с профессионально значимыми качествами практического психолога // Психол. журн. – 1995. – Т. 16. – № 1. – С. 75-83.
4. Серый, А. В. Психологические механизмы функционирования системы личностных смыслов. – Кемерово: Кузбассвузиздат, 2002.

*Анна Гільман
(Острог, Україна)*

САНОГЕННЕ ЧИ ПАТОГЕННЕ МИСЛЕННЯ: ОСОБЛИВОСТІ ПОВЕДІНКИ СТУДЕНТСЬКОЇ МОЛОДІ

Поведінку особистості можна розглядати як взаємодію із соціумом, опосередковану її зовнішньою і внутрішньою активністю у формі цілеспрямованої послідовності вчинків. Студентська молодь становить особливий інтерес в силу свого положення в соціумі як потенційно найбільш значущої рушійної сили соціокультурних змін.

Поведінка сучасної молоді часто проявляється в її схильності до саморуйнування. Внаслідок відхилень від нормальної поведінки відбувається руйнація спокійного укладу життєдіяльності. Молодь є найактивнішим психологічним суб'єктом і тому прояви соціально неприйнятної поведінки найвиразнішим чином проявляються саме в них. У цьому віці, коли ще повністю не сформований стійкий світогляд, особистості найбільш піддаються зовнішньому впливу. Сприймаючи інтереси, погляди оточуючих, вони обирають, вбирають в себе і в подальшому керуються ними. З розвитком девіантної поведінки у молоді все більше затуплюються позитивні почуття і вона може стати резервом для майбутньої злочинності. Така поведінка може бути наслідком переважаючого патогенного стилю мислення, що проявляється в повній відсутності рефлексії, у здатності зберігати та плекати в собі образи, гнів, страх, сором, вину тощо, а також відсутності прагнення відокремитися від цих переживань, нерозуміння того, що саме ця тенденція поступово призводить до формування патології. Патогенному мисленню властиві цілковита свобода уяви, відсутність контролю над вільним перебігом образів і думок, відсутність рефлексивного аналізу свого мислення та неусвідомленість тих розумових операцій, які

породжують емоцію. Наприклад, обдумування образи призводить до обмірковування плану помсти, відчуття приниженості, висновків про нікчемність життя і т.д. [5;7;8]. Наслідок такого мислення може слідувати вживанню алкоголю, наркотиків, планування злочину чи замаху на вбивство (скажімо на прикладі ревнощів нав'язливого характеру) тощо.

Для формування здорової саногенної поведінки молоді особи у соціумі актуальним є вивчення саногенного мислення на особливостей його формування. Саногенне мислення називають «мислення, яке зменшує внутрішній конфлікт, напруженість, дозволяє контролювати емоції, потреби і бажання і, відповідно, запобігає захворюванням». [5;8]. Таке мислення сприяє подоланню негативних емоцій та психологічному оздоровленню людини. В процесі цього виду мислення суб'єкт відокремлює себе від власних переживань і спостерігає за ними; він відтворює стресову ситуацію на тлі спокою та концентрації уваги, пристосовується до неї. Саногенно мисляча особистість відрізняється від патогенно мислячої особистості здатністю першою в потенційно стресогенній ситуації швидко повертатися в стан рівноваги, не входячи в емоційний стрес. Ця здатність набувається завдяки оволодінню навичками контролю емоцій.

Специфіка студентства як особливої соціально-демографічної групи актуалізує проблему вивчення девіантності в його середовищі на *двох рівнях: суспільства в цілому, та соціального інституту*, зокрема ВУЗу [4]. Перший рівень включає в себе загальні девіації: зловживання алкоголем, наркоманію, правопорушення, проституцію, суїцид і т.д. Характерні для соціуму в цілому, вони найбільш небезпечні, коли мова йде про студентську молоді. Це пов'язано, по-перше, з особливим соціальним статусом студентства, яке є інтелектуальною основою суспільства і багато в чому визначає його майбутнє. По-друге, тісна взаємодія студентів один з одним сприяє швидкому поширенню різних відхилень серед даної соціальної групи. Виникнення загальних девіацій в студентському середовищі дослідники пояснюють впливом наступних факторів: тривалою кризою у всіх сферах суспільного життя, психолого-віковими особливостями студентів, соціальним оточенням, негативним впливом ЗМІ, великий навчальним навантаженням в університеті і т.п. Набуття навичок саногенного мислення, на нашу думку, буде підтримуючим чинником у кожній із зазначених сфер життєдіяльності студентської молоді.

Другий рівень девіантності студентства включає в себе відхилення від формальних норм, прийнятих у вузі: порушення дисципліни, несвоєчасна підготовка навчального матеріалу, платний спосіб здачі сесій, пропуски занять без поважної причини, використання шпаргалок на іспитах, і т.д. Ці відхилення пов'язані з навчальним процесом і характерні тільки для студентства, у зв'язку з чим їх можна охарактеризувати як специфічні девіації. У поясненні причин їх виникнення лідирує думка про роль мотивації отримання вищої освіти.

Візьмемо також до прикладу, деструктивну модель поведінки. Деструктивність означає «руйнування», що виходить від людини і спрямоване зовні, на зовнішні об'єкти, або всередину, на самого себе [3]. Це поведінка, що суперечить нормам і правилам співіснування людей у суспільстві, завдає шкоди об'єктам нападу, приносить фізичний збиток людям або викликає у них психологічний дискомфорт.

На даний час педагоги навчально-виховних закладів все частіше зіштовхуються із проблемами відхилень сучасної молоді та, відповідно, їх модифікацією. У цьому випадку посилюється вплив неформальних груп, асоціальної спрямованості, а також значно збільшилось число молодих осіб з делінквентними проявами, тобто антисуспільною протиправною поведінкою індивідів.

Деструктивна поведінка властива суб'єкту, який схильний до розв'язання конфлікту і його поглиблення аж до фізичного знищення чи повного подолання противника [3]. Особи схильні порушувати чужі цінності, чинити перепони для волевиявлення інших, що часто слугує причиною конфліктів і навіть війн. Їхня конфліктна поведінка зумовлена недоліками в самоконтролі. Люди, схильні до конфліктів, як правило імпульсивні, жорсткі, грубі, схильні до ризику і гострих відчуттів, недалекоглядні. Швидше за все, у таких осіб переважає патогенний стиль мислення (протилегний саногенному мисленню), що має відбиток на способі реагування, утриманні згубних емоцій і посилення їх переживання, заглиблення у стан неспокою та тривоги, відсутність контролю над вільним перебігом образів і думок, відсутність рефлексивного аналізу свого мислення та неусвідомленість тих розумових операцій, які породжують емоцію. Це також стосується і девіантної поведінки, оскільки основою регулювання поведінки в суспільстві є соціальні норми, які фіксують в собі існуючу систему цінностей соціуму.

Студентська молоді у сучасному суспільстві постала перед складним вибором. Система її ціннісного світогляду формується під впливом глобальної зміни політичної та економічної ситуації у цілому світі. Іншими словами можна сказати, що молоді – це одна з найураженіших економічно соціальних верств населення, а також позбавлена культурних та моральних цінностей. Вона живе в умовах підвищеної соціальної напруги і нестабільності. Як наслідок такого становища – з'являються все нові й нові факти зростання в молодіжному середовищі наркоманії, злочинності, проституції, токсикоманії, алкоголізму.

Сім'я – це найперший соціальний інститут, який формує людину, як особистість. Якщо в межах сім'ї людину не було правильно виховано, та зробити це за допомогою інших соціальних інститутів не просто. На нашу думку, виховання особистості має включати не лише розвиток світогляду, моралі, мотивації, формування рис характеру, навичок соціально прийнятної поведінки, але і стилю мислення, зокрема саногенного (оздоровлюючого), від якого великою мірою залежатиме поведінка молоді особи як така.

Процес виховання ми можемо розглядати за такими *групами методів виховання*: 1) методи формування свідомості особистості (понять, поглядів, переконань, ідеалів); 2) методи організації діяльності та спілкування, накопичення досвіду поведінки; 3) методи стимулювання і мотивації діяльності і поведінки; 4) методи контролю, самоконтролю і самооцінки діяльності і поведінки [2;9].

На нашу думку, особливості набуття навиків саногенного мислення можна віднести до кожного із назначених груп методів, оскільки, беручи до уваги формування свідомості, мислення є невід'ємним психічним процесом поруч із формуванням переконань, поглядів тощо; у ході оволодіння саногенним мисленням особа набуває певний довід, що поступово закріплюється і перетворюється у звичку (спосіб мислити саногенно). Відповідно, продуктивність діяльності особистості теж може підвищуватись, бо людина на залишає часу на марну роботу автоматизмів стереотипного мислення, що часто помножує страждання в декілька разів, а розмірковує над емоціями, у стані внутрішнього спокою, вирішує конфлікти конструктивно. Особистість не відірвана від реальності, вона може приймати рішення «тут і тепер», не занурюючись у минулі переживання, спогади чи події, які ще не відбулись, але людина вже побудувала майбутні нещастя у своїй голові. Така особа може контролювати свої потреби, управляти своїми емоціями, знаючи причину їх виникнення. Усе це варто виховувати змалку, оскільки у більш дорослому молодому віці цей процес потребуватиме більше часу.

Формування саногенного стилю мислення – це тривалий процес. Вважаємо, що при саногенному стилі мислення за умови розмірковування своїх емоцій (образи, гніву, страху, вини тощо) прагнення до помсти не виникало б, а бажання уникати неприємні відчуття набуло автоматичного характеру на основі навичок та знань про природу виникнення емоцій та усвідомлення себе в ситуації «тут і тепер». Тобто «уникнення неприємних відчуттів» було б замінено на «розмірковування над емоціями». В цьому полягає так званий контроль емоцій як один із проявів саногенного мислення за Ю.Орловим.

Таким чином, студентська молодь орієнтується на норми та шаблони суспільства, слідує ідеалам, відповідно, такого роду поведінка часто визначається стереотипами, які залучають людину в конфлікти. Наслідком цього може бути не тільки погіршення психічного і соматичного здоров'я, але і схильність до деструктивної поведінки, антисуспільної протиправної поведінки, асоціальної спрямованості тощо. За так званого патогенного мислення стрес, напруженість можуть посилюватися й підвищувати ймовірність виникнення девіантної поведінки та навіть психічних розладів. Патогенна поведінка, що в свою чергу слідує руйнівним, злочинним, насильницьким і т.п. проявам у соціумі. Саногенне мислення має на меті досягнення психологічного благополуччя особистості, усунення негативних звичок, управління своїми емоціями, контролювати свої потреби. Тому постає проблема виховання у молоді саногенного мислення як прагнення до самовдосконалення, усунення негативних звичок, управління своїми емоціями, контролю потреб, і як наслідок: досягнення психологічного благополуччя і здорової саногенної поведінки у соціумі.

ДЖЕРЕЛА ТА ЛІТЕРАТУРА

1. Гільман А.Ю. Роль саногенного мислення в процесі становлення особистості студента/ А.Ю. Гільман// Наукові записки. Серія «Психологія і педагогіка». Тематичний випуск «Актуальні проблеми когнітивної психології». – Острого: Видавництво Національного університету «Острозька академія», 2014. – Вип.28. – С. 40-48.
2. Григорьев Н.Р. Поведение как основной фактор, определяющий здоровье // Григорьев Н.Р., Чербикина Г.Е., Темпер Ю.Б.// Научно-практическая конференция Дальнего Востока. Проблемы физического воспитания и здоровья». Благовещенск. – 1994. – С. 196-198.
3. Донских Т. А. Семь путей к катастрофе: Деструктивное поведение в современном мире// Т.А. Донских, И. П Короленко. – Новосибирск, 1990.
4. Змановская Е. В. Девиантология (Психология отклоняющегося поведения): Учеб. пособие для студ. высш. учеб. заведений. – М.: Издат. центр “Академия”, 2003. – 288 с.
5. Крайнова Ю.Н. Саногенное мышление против негативных переживаний [Текст] / Ю. Н. Крайнова // Психология здоровья и личностного роста. – 2010. – №4. – С. 58-74.
6. Клейберг Ю. А. Психология девиантного поведения/ Ю.А. Клейберг. – М.: ТЦ “Сфера”, 2003. – 160 с.
7. Морозюк С.Н., Мирошник Е.В. Саногенный стиль мышления. Управление эмоциями. «Обида». (Модульно-кодовое учебное пособие в мобильной системе обучения КИП-М к циклу курсов по бесконфликтной адаптации и саморазвитию личности. – М., 2006. – 102 с.
8. Орлов Ю.М. Оздоровляющее (саногенное) мышление / Составитель А.В. Ребенок. Серия: Управление поведением, кн. 1. - 2-е изд. исправленное. – М.: Слайдинг, 2006.
9. Творогова Н. Д. Поведінка в напрямку здоров'я / Н. Д. Творогова // Форум «Здоров'я нації – основа процвітання Росії». – К., 2007.

ОСОБЛИВОСТІ КОМУНІКАТИВНО-МОВЛЕННЕВОЇ ПІДГОТОВКИ МАЙБУТНІХ ЛОГОПЕДІВ

Постановка проблеми. Успішність процесу професійного спілкування багато в чому залежить від комунікативної компетентності її суб'єктів. Комунікативна компетентність особистості формується у процесі оволодіння соціально-комунікативним досвідом і розглядається як ступінь підготовленості до життєвого та професійного спілкування. Тому формування комунікативної компетентності визначається як один із пріоритетних напрямків професійної підготовки, для здійснення якого необхідно враховувати її специфіку, зміст та вимоги до майбутнього фахівця, зокрема логопеда.

Аналіз останніх досліджень та публікацій. Особливості професійної підготовки майбутніх логопедів були об'єктом всебічного вивчення, як українських, так і російських учених: А. О. Алмазова, Л. С. Волкова, Т. М. Волковская, Н. М. Назарова, Н. Г. Пахомова, Н. Г. Петеліна, О. П. Пецух, Ю. В. Пінчук, Ю. В. Рібцун, Л. Л. Стахова, Р. М. Султанова, Л. М. Томіч та ін.). На сьогодні існують дослідження, де розглядаються питання: формування професійної мовної особистості логопеда (Г. О. Алмазова), вивчення медико-педагогічного дискурсу логопеда (Л. С. Бейлінсон), розвитку навичок професійного спілкування майбутніх логопедів (Т. Ю. Корнійченко).

У цілому, враховуючи цінність результатів вищезазначених досліджень у галузі педагогічної освіти, необхідно зазначити, що низка питань пов'язаних із формуванням і розвитком комунікативної компетентності майбутніх логопедів, залишаються недостатньо розробленими.

Проте, переважна більшість вищезазначених досліджень висвітлює традиційні підходи та принципи підготовки майбутніх фахівців у галузі корекційної педагогіки, зокрема логопедії, спрямовані на розвиток і формування у випускників вузів компетенцій і компетентностей, що необхідні для успішного здійснення професійної діяльності.

Метою даної статті є з'ясування особливостей комунікативно-мовленнєвої підготовки студентів-логопедів в процесі його професійної підготовки.

Виклад основного матеріалу дослідження. Проблема підготовки логопедів у першу чергу пов'язана із формуванням готовності до майбутньої професійної діяльності та складної динамічної освіти особистості.

У дослідженнях О. А. Борисової, Б. Д. Зодбаєвої, С. М. Шаховської звертається увага на те, що готовність корекційного педагога складається із теоретичної та практичної готовності.

Фундаментальна науково-теоретична підготовка необхідна для розв'язання педагогічних, психологічних, науково-методичних, виховних, організаційно-управлінських та інших завдань. Її формування і удосконалення відбувається в процесі професійного навчання у вузі, через усвідомлення студентом мети освіти, соціальної значущості професії логопеда, відповідальності перед суспільством за результат корекційно-розвиваючої діяльності, необхідність розвитку власних професійно значущих особистісних якостей, засвоєння спеціальних психологічних знань, що сприяють самореалізації логопеда як особистості. У свою чергу, практична готовність взаємопов'язана із теоретичною, і якісно змінюється у процесі оволодіння студентами-логопедами практичного досвіду взаємодії та спілкування із особами з порушеннями мовлення [2].

Як зазначає С. М. Шаховська [4], система професійної педагогічної освіти переходить від засвоєння комплексу знань і умінь, необхідних для оволодіння професією, до цілеспрямованого формування професійних компетенцій.

В освітньо-кваліфікаційній характеристиці (ОКХ) та освітньо-професійній програмі (ОПП) випускника вищого навчального закладу зафіксовані вимоги до результатів засвоєння основних освітніх програм бакалаврів, спеціалістів та магістрів у вигляді декількох груп компетенцій і компетентностей, до числа яких відносять загальнокультурна і професійна компетентність, до складу останніх входять загальнопрофільні та професійні компетенції у різних галузях професійної діяльності.

В ОКХ зазначено, що узагальненим об'єктом професійної діяльності логопеда є процес навчання та виховання дітей в спеціальних шкільних, дошкільних та соціально-реабілітаційних закладах. Метою його діяльності є надання дітям з порушеннями мовлення та їх родинам кваліфікованої допомоги, а саме корекційної допомоги, з розвитку мовленнєвої діяльності, а також здійснення процесу навчання та виховання цих дітей відповідно до індивідуальних психофізичних особливостей.

Тому, найважливішим завданням професійної підготовки майбутніх логопедів є формування компетентності в галузі мовленнєвого розвитку дітей, як такого рівня освіченості логопеда і сформованості його професійно значущих та особистісних якостей, який дозволяє знаходити оптимальні засоби впливу на мовлення дитини з урахуванням їх вікових та індивідуальних особливостей оволодіння рідною мовою, забезпечувати мовленнєвий і лінгвістичний розвиток дітей відповідно до вимог освітніх стандартів та умов соціального середовища [3].

Серед багатьох, необхідних логопеду загальних і професійних якостей особливого значення набувають якості, що пов'язані з особливостями професійного спілкування, в основі яких лежить комунікативна компетентність. Формування комунікативної компетентності у майбутніх логопедів багато в чому залежить від

умов організації навчального процесу у вищому навчальному закладі, а також при опануванні студентами дисциплін психологічного циклу, що безпосередньо спрямовані на розвиток професійно значущих якостей логопеда.

На думку А. О. Алмазової [1, с. 12], особливості професійної діяльності логопеда висувають вимоги до формування елітарного типу мовної особистості та визначають напрямки професійної підготовки студентів:

- усвідомлення студентами провідної ролі комунікативних умінь і лінгвістичних знань у професійній діяльності, розвивати прагнення до їх вдосконалення;
 - удосконалення мовленнєвих можливостей студентів, формування професійно орієнтованих дискурсивних умінь;
 - засвоєння студентами базових лінгвістичних знань;
 - формування у студентів установки на застосування вищезазначених знань у професійній діяльності;
- формування прикладних професійно орієнтованих лінгвістичних умінь.

Так, ОКХ та ОПП напряму підготовки 6.010105 «Корекційна освіта (Логопедія)» (ОКР «бакалавр», ОКР «спеціаліст», ОКР «магістр») передбачає формування у студентів комунікативної компетентності, як складової професійної.

Процес професійної підготовки передбачає проведення лекційних, семінарських, лабораторних, практичних занять, виконання курсових, дипломних та магістерських робіт, системи практик та інше, тому у формуванні і удосконаленні комунікативної компетентності одне з провідних місць займає цикл соціально-гуманітарних дисциплін, які дозволяють студентам-логопедам отримувати теоретичні знання з галузі спілкування.

Цикли психолого-педагогічних, мовознавчих, спеціальних дисциплін спрямовані на розвиток і формування професійного мовлення державною (рідною) мовою майбутніх логопедів із урахуванням мовної специфіки їх діяльності та категорії осіб із порушеннями мовлення.

Крім цього, на формування комунікативної компетентності позитивно впливають практичні заняття з психологічних дисциплін та педагогіки, під час яких студенти-логопеди можуть побачити, як педагог поводить себе у різноманітних та нестандартних ситуаціях. Це може суттєво збагатити їх життєвий досвід і позитивно вплинути на процес формування їх професійного досвіду. Досвід міжособистісного спілкування і культурний досвід у навчальному середовищі також є важливими джерелами розвитку комунікативної компетентності, що допомагають здобувати практичні навички міжособистісного спілкування.

Одним з центральних джерел у формуванні комунікативної компетентності є педагогічна практика студентів у якості учителя. Вона стає «базою», де реалізуються сформовані у студента практичні та теоретичні навички спілкування.

Отже, враховуючи все вищесказане можна зробити висновок, що професійна підготовка майбутнього логопеда, спрямована на формування його комунікативної компетентності, в основі якої знаходиться комплекс складних комунікативних навичок і умінь; знання культурних норм, традицій, етикету у професійному спілкуванні, вихованість, орієнтація у ефективних комунікативних засобах спілкування, необхідних для здійснення професійної діяльності.

ДЖЕРЕЛА ТА ЛІТЕРАТУРА

1. Алмазова А. А. Формирование профессиональной языковой личности логопеда как актуальная проблема высшей школы / А. А. Алмазова // Специальное образование. – 2014. – № 1. – С. 7-13.
2. Борисова Е. А. Подготовка будущих учителей-логопедов к самостоятельной профессиональной деятельности / Е. А. Борисова // Специальное образование. – 2013. – № 4. – С. 80-86.
3. Освітньо-кваліфікаційна характеристика магістра напряму підготовки 0101 Педагогічна освіта за спеціальністю 8.01010501 «Корекційна освіта. (логопедія)»: галузевий стандарт вищої освіти України / Мін-во освіти і науки України. – К., 2011. – 13 с.
4. Шаховская С. Н. Современные тенденции в вузовской подготовке логопедов / С. Н. Шаховская // Логопед в детском саду. – 2007. – № 8 (23). – С. 38-42.

*Юрій Корбан
(Одеса, Україна)*

ПСИХОФИЗИОЛОГИЧЕСКАЯ ГАРМОНИЯ ЦВЕТОВЫХ СОЧЕТАНИЙ

Психофизиологическое состояние студентов художественных специальностей отражается в их персональном цветовосприятии, которое возникает вследствие воздействия спектральных и промежуточных цветов определенной поляризации на психофизиологическую сферу каждого студента. Интуитивное ощущение цвета, его основных характеристик ведет к реальному его восприятию. Цвет обладает силой излучения, а его восприятие вызывает определенное психическое ощущение.

Представление характеристик цвета поляризационными параметрами цветовой волны является одним из направлений позволяющим установить влияние цветового воздействия на психофизиологическое состояние студентов художественных специальностей. Рассмотренное направление базируется на науковедческих работах Анри Пуанкаре, который объединил электромагнитные и оптические явления и внес огромный вклад в теорию поляризации, результатом которого является теорема, утверждающая, что нельзя пренебрегать при анализе электромагнитного поля поляризационными явлениями, поскольку нельзя обеспечить неизменности поляризационного состояния всех направлений дифракции и рассеяния.

Оптическая система зрения является рецептором (анализатором) поляризации световой волны как неполяризованной (естественный свет), так и поляризованной (определенного цвета), формирует поляризационное изображение, т.е. осуществляет поляризационное видение, процесс которого до настоящего времени не исследован. По В.И. Далю поляризовать свет или луч света – изменять его пропуском сквозь разные среды таким образом, чтобы он явил двойственность свою. Поляризация света – действие и состояние по нему.

Будем исходить из того, что оптическая система глаза (зрительные клетки) чувствительны к излучению видимого спектра от 400 мкм до 700 мкм, световое видение возникает в глазах и в сознании и несет в себе смысловое содержание. Поэтому психофизиологическая реальность цвета в оптической и смысловой системе связана с воздействием и восприятием цвета. Если воздействие и восприятие определенного цвета совпадают, то цвет производит в оптической-смысловой системе студента гармоническое равновесие, зависящее от степени чистоты и яркости цвета или цветовой композиции. Если же воздействие и восприятие цвета не совпадают, то такой цвет или цветовая композиция вызывают дисгармонию.

Спектральные цвета и их сочетание расположены в экваториальной плоскости сферы Пуанкаре, имеют высокую степень чистоты, яркости, насыщенности, цветового тона и линейно поляризованы. Здесь же расположены и цвета, образованные смешением основных семи спектральных цветов, имеющих также линейную поляризацию. Экватор сферы представляет собой правильный цветовой круг из четырнадцати цветов, в котором каждый цвет имеет свое неизменное место, а последовательность каждого цвета того же порядка, что и в естественном солнечном спектре. Сравнение по поляризационным характеристикам двух цветов позволяет установить их отличительные контрастные различия. Оптическая система глаза позволяет по поляризационным различиям определять и контрастные проявления двух цветов, контрастное различие которых по художественной значимости, зрительному и экспрессивному воздействию своеобразное и единственное в своем роде. Спектральные и смешанные цвета обладают следующим замечательным свойством, которое выражается в том, что смесь двух и более дополнительных линейно поляризованных цветов, в состав которой входят три основных цвета – красный, желтый и синий позволяет получить неполяризованный серый цвет. Необходимым и достаточным условием неполяризованной цветовой волны является равенство нулю второго, третьего и четвертого параметров Стокса. При представлении оптической системы глаза в виде сферы Пуанкаре со всей ее многоцветностью и мюллеровыми нитями, воздействие на нее цветовой смесью, состоящей из чистых спектральных цветов с основой красного, желтого и синего позволяет достичь гармонического равновесия при их цветовом восприятии, т.к. их смесь представляет собой нейтральный серый цвет, расположенный на вертикальной оси сферы Пуанкаре и конечными точками которой являются полюса белого и черного цвета. Для определения психофизиологического цветового воздействия эллиптически поляризованных волн, представляющих смеси основных цветов, но имеющих различную светлоту, насыщенность и цветовой тон, поляризационный эллипс соединяется с цветом на экваторе и центром сферы (серый цвет). Затем определяются основные цветовые параметры волны, воздействующие на психофизиологическое состояние студентов. При получении цветовой смеси исходим из того, что цветовая волна является векторной величиной, т.е. ее поляризационные свойства можно представить известным вектором Стокса [1, с.77]:

$$S = \{S_1, S_2, S_3, S_4\}, (1)$$

где $S_1 = I$, $S_2 = Q$, $S_3 = U$, $S_4 = V$.

Для спектральных цветов вектор Стокса для каждого цветового потока можно записать в виде:

$$\begin{aligned} S_1 &= \{I_1, Q_1, U_1, V_1\}; \\ S_2 &= \{I_2, Q_2, U_2, V_2\}; \\ S_3 &= \{I_3, Q_3, U_3, V_3\}; \\ S_4 &= \{I_4, Q_4, U_4, V_4\}; (2) \\ S_5 &= \{I_5, Q_5, U_5, V_5\}; \\ S_6 &= \{I_6, Q_6, U_6, V_6\}; \\ S_7 &= \{I_7, Q_7, U_7, V_7\}. \end{aligned}$$

Цветовые потоки основного спектра взаимной когерентности суммируемых волн характеризуются векторами Стокса взаимных поляризационных параметров:

$$\begin{aligned} S_{12} &= \{I_{12}, Q_{12}, U_{12}, V_{12}\}, \\ S_{23} &= \{I_{23}, Q_{23}, U_{23}, V_{23}\}, \\ S_{34} &= \{I_{34}, Q_{34}, U_{34}, V_{34}\}, \\ S_{45} &= \{I_{45}, Q_{45}, U_{45}, V_{45}\}, \\ S_{56} &= \{I_{56}, Q_{56}, U_{56}, V_{56}\}, \\ S_{67} &= \{I_{67}, Q_{67}, U_{67}, V_{67}\}. \end{aligned} \quad (3)$$

При работе студента над цветовой композицией важным моментом является воздействие цвета на его психофизиологическое состояние в творческом процессе. Психофизиологическая система (глаза – мозг) выделяет позитивную и негативную сторону воздействия путем соответствующего психического ощущения. Как отметил физиолог Эвальд Геринг, среднему или нейтральному серому цвету соответствует то состояние оптической субстанции, в котором диссимилиация (расход сил затраченных на восприятие цвета) и ассимиляция (их восстановление) – уравновешены, т.е. в глазах и мозге серый цвет создает психофизиологическое равновесие. С учетом того, что основные спектральные цвета желтый, красный и синий представляют собой общую цветовую суммарность, то для гармонического восприятия цвета необходимо использовать два цвета, расположенных на диаметрально противоположных концах экватора сферы Пуанкаре, цветовые характеристики которых изменяются по долготе сферы. Смешанные цвета состоят из двух основных цветов солнечного спектра, стоящих рядом по экватору сферы:

красный + оранжевый = красно-оранжевый;
оранжевый + желтый = желто-оранжевый;
желтый + зеленый = желто-зеленый;
зеленый + голубой = зелено-голубой;
голубой + синий = сине-голубой;
синий + фиолетовый = сине-фиолетовый;
фиолетовый + красный = красно-фиолетовый.

Таким образом, по экватору сферы мы разместили цветовой круг из 14 цветов, в котором каждый цвет имеет свое место, а их последовательность имеет тот же порядок, что и в солнечном спектре. В экваториальном круге все 14 цветов имеют одинаковые отрезки и поэтому основные цвета занимают диаметрально противоположные места по отношению к дополнительным. Дополнительные цвета располагаются в следующей последовательности:

основной красный – дополнительный к нему зеленый;
основной оранжевый – дополнительный к нему голубой;
основной желтый – дополнительный к нему синий;
основной зеленый – дополнительный к нему фиолетовый.

Дополнительные цвета образуются извлечением из спектра определенного основного цвета, и после этого сумма остаточных основных цветов дает дополнительный цвет. Если изъять из спектра красный – сумма оставшихся даст дополнительный к красному – зеленый цвет, изъятие оранжевого - сумма даст голубой, изъятие желтого - сумма дает синий, изъятие зеленого - сумма дает фиолетовый. Нейтральный серый цвет получается в том случае, если в надлежащей пропорции смешать черный и белый цвет или два дополнительных цвета, в состав которых входят три основных цвета, таких как красный, синий и желтый. Если группа из двух или более цветов содержит желтый, красный и синий (голубой) в определенных пропорциях, то их смесь дает серый цвет, т.е.

красный – зеленый – желтый – синий = серый;
оранжевый – голубой – желтый – красный = серый;
желтый – синий – красный – зеленый = серый;
зеленый – красный – синий – желтый = серый;
фиолетовый – желтый – синий – красный = серый.

Цветовой порядок экваториального круга построен в соответствии с законом пигментарных цветовых смесей таким образом, что диаметрально противоположные цвета являются дополнительно смешанными, дающими серый цвет.

Сфера Пуанкаре устанавливает расположение цветов относительно друг друга, их количественное соотношение, степень чистоты и яркости, а в целом представляет собой гармоническую систему порядка психофизиологического воздействия цветов. Параллели (широты) соединяют цветовые эллипсы, обладающие одинаковой степенью яркости.

ИСТОЧНИКИ И ЛИТЕРАТУРА

1. Аззим Р. Эллипсометрия и поляризованный свет / Р. Аззим, Н. Башара. – М.: Изд-во «Мир», 1981. – 583 с.

Наталія Наконечна
(Київ, Україна)

ДІАГНОСТИКА ОРГАНІЗАЦІЙНОЇ КУЛЬТУРИ ПРИВАТНОГО НАВЧАЛЬНОГО ЗАКЛАДУ: МЕТОДОЛОГІЯ ТА МЕТОДИКА

Одним із вирішальних чинників ефективної діяльності вищих навчальних закладів є формування організаційної культури, яка б відповідала сучасним викликам суспільства та сприяла конкурентоспроможності навчального закладу.

Надзвичайно актуальною є діагностика організаційної культури навчального закладу. Це сфера відносно нова у плані наукової проблематики. Головне ж в тому, що пізнання природи цього феномену, механізму його впливу на діяльність різних організацій, об'єднань, корпорацій виступає своєрідним інструментом удосконалення їх функціонування і в цій якості є запорукою їх існування взагалі, а відтак, і всього суспільства. Саме цим і обумовлений вибір теми нашого дослідження.

Метою статті є обґрунтування діагностики організаційної культури приватного навчального закладу.

Успіх та ефективність наукового дослідження зумовлюються, в першу чергу, вибором науково зваженої методології та розробкою і застосуванням відповідної методики, які, виконують роль теоретичних регулятивних чинників в пізнанні та діяльності.

Система психологічного моніторингу організаційної культури має свої змістовні відмінності, це перш за все, функції відстеження стану та змін в організаційній культурі, інструменту користування та удосконалення діяльності навчального закладу, співвідношення суб'єктивних та об'єктивних чинників функціонування організаційної культури та ін.

В той же час на цій основі формуються загальнонаукові методи до вивчення цього предмету – аналітико-синтетичний, аналітико-порівняльний, системний, діагностично-прогностичний і т.п. До цієї категорії відносяться і методи моделювання, експертних оцінок. Наприклад, особливою складовою методології виступають конкретно наукові, спеціальні методи. В даному випадку, це підходи, які диктує організаційна психологія як наука, як галузь наукового знання.

Мова йде, зокрема, про методи психологічної діагностики, методи дослідження, спостереження та експерименту, вивчення документів, опитування, анкетування тощо.

Цікаву типологію організаційно-психологічних методів дослідження корпоративної культури і, зокрема, навчальних закладів, рекомендує Л. Теплова [1]. Авторка виділяє: 1) загальнонаукові методи (аналіз, синтез, індукція, дедукція тощо); 2) емпіричні методи (опитування, інтерв'ю, анкетування); 3) непрямі методи (вивчення усного фольклору, документів, сформованих правил, традицій, ритуалів, церемоній, практики управління).

Не вдаючись в поглиблений аналіз кожного із запропонованих методів зазначимо, що всі ці методи діють лише в комплексі, взаємодоповнюють один одного, оскільки організаційна культура є багатоаспектним явищем. Ця думка, з одного боку, свідчить про унікальність і, так би мовити, універсальність методології соціально – психологічного аналізу. З іншого, психологічний феномен притаманний всім явищам буття та свідомості, поняття та категорії психології як науки виконують у цих сферах місію методологічних орієнтирів.

Це, природно, стосується і сфери організаційної культури, соціально-психологічний аналіз якої здійснюють практично всі фахівці.

Інша справа, стосовно аналізу на мікропсихологічному рівні, в поняттях організаційної психології, питання до цих пір залишається відкритим. Можливо, тому що, не враховується співвідношення методології та методики. А це, фактично, зв'язок між стратегією і тактикою, де методологія виконує роль стратегічних орієнтирів, а методика є тактикою дослідження. Але ж будь-яка тактика є практичним втіленням стратегії як теорії. Організаційна психологія і виконує роль тактичного чинника соціальної психології в аналізі організаційної культури.

Оскільки організаційна психологія уже констатувалась як галузь знань, то понятійно-термінологічний апарат її набув уже статусу методологічного чинника. Іншими словами, методологію та методику вивчення організаційної культури засобами організаційної психології не можна ототожнювати, але й не слід протиставляти одну іншій.

Маючи це на увазі, фахівці з методології та методики наукових досліджень аргументували ідею методологічних рівнів: фундаментальна (філософська) методологія, загальнонаукова і конкретно-наукова (спеціальна). Остання фактично є тим, що називають методикою дослідження.

Автор цієї статті дотримується цієї точки зору: а саме, розглядаючи організаційну психологію як методологічний чинник аналізу організаційної культури. Саме такий методологічний підхід складає парадигму психологічної діагностики організаційної культури навчального закладу.

Розробка та впровадження конкретних методик цієї діагностики – одне з завдань дослідження. Автором проаналізовано численну літературу з цього питання як узагальнену, так і конкретно-аналітичну.

Зокрема, має сенс узагальнення методів вивчення організаційної культури, здійснене К. Терещенко [2, с. 28-31].

Так, на її думку, дослідниками виокремлюються два основних підходи до проблеми діагностики та вивчення організаційної культури: ідеографічний («розуміючий», «інтерпретативний») підхід, в основі якого лежить використання якісних методів, та формалізований (кількісний) підхід, що характеризується використанням стандартизованих опитувальників.

З запропонованими двома підходами: використання якісних методів і кількісних (формалізованих) можна погодитися, оскільки вони є загально визнаними, але такий підхід слід доповнити функціональним підходом, який дозволив би досягнути зміст корпоративної культури.

К. Терещенко пропонує існуючі методики дослідження організаційної культури поділити на три групи: 1) методики з визначення типу організаційної культури організації; 2) методики з визначення параметрів організаційної культури організації; 3) методики з визначення рівня організаційної культури організації [2, с. 29].

Як бачимо, картина досить строката: методик пропонується багато і всі вони різнопланові. Іншими словами, на сьогодні все ще відсутній єдиний змістовно-функціональний підхід до вивчення організаційної культури.

Між тим, організаційна психологія як наука ставить питання про уніфікацію напрацьованих окремих методик на концептуальному рівні, що дасть змогу, з одного боку, узагальнити накопичений досвід діагностики та моніторингу, а з іншого, намітити шляхи та способи їх удосконалення, як інструменту коригування стану та рівня організаційної культури.

У цьому відношенні заслуговує на увагу концептуальна модель формування і розвитку організаційної культури загальноосвітніх навчальних закладів, запропонована А. Шевченко [3].

Перевага цієї методики в тому, що вона втілює суто функціональний підхід до моніторингу організаційної культури навчальних закладів, трактуючи організаційну культуру як «комунікаційно-забезпечувальний і функціональний механізм ефективності діяльності загальноосвітніх навчальних закладів» [3]. А. Шевченко, в свою чергу, формулює ряд її функцій: управлінську, адаптивну, реалізаційну, конструкторську, інтеграційну, кадрову, розвивальну, координуючу, мотиваційну, духовно-ціннісну, інноваційну, планувальну та моделювальну явно схилиючись до застосування у моніторингу організаційної культури змістовно-функціональної методології.

На її думку такий методологічний підхід дозволить: а) визначити рівень розвитку організаційної культури, порівняти «реальний» (наявний) та «бажаний» (ідеальний) типи організаційної культури, виявити взаємозв'язок між чинниками мезо- та макrorівнем і розвитку організаційної культури; б) проаналізувати базові цінності, норми та правила бажаної поведінки; в) розробити, апробувати, впровадити та перевірити ефективність технології розвитку організаційної культури загальноосвітніх навчальних закладів [3].

Такий підхід передбачає поетапність формування розвитку організаційної культури, висхідним з яких є моніторинговий етап, здійснення якого А.Шевченко пропонує провести за такими методиками: 1) вивчення рівня розвитку організаційної культури на основі використання опитувальника «Оцінка рівня організаційної культури» І. Ладанова; 2) дослідження типів організаційної культури на основі використання методики «Визначення типу організаційної культури» Ч. Хенді; 3) діагностика «реального» (наявного) та «бажаного» (ідеального) типу організаційної культури К.Камерона та Р.Куїнна; 4) виявлення взаємозв'язку між чинниками мезо- та макrorівнем і рівнем розвитку організаційної культури на основі використання опитувальника «Оцінка рівня організаційної культури» І. Ладанова та «анкети-паспортички» (авторська розробка) [3].

Застосування цих методик дає концептуальну основу моніторингу організаційної культури навчального закладу, що має значення для нашого моніторингового дослідження. Ще одним важливим методологічним орієнтиром, який слугує нашому дослідженню, є класифікація методик вивчення особливостей та детермінант розвитку організаційної культури освітніх організацій, здійснена групою авторів С.Л.Карамушка, К. Терещенко, В.Лагодзінська, В.Івкін, А. Шевченко [4, с. 9-15].

Вони класифікують методики вивчення методологічних детермінант організаційної культури в освітніх організаціях за трьома групами.

До першої групи входять методики для вивчення структурних компонентів і типів організаційної культури. Друга група включає методики для дослідження основних детермінант розвитку організаційної культури, які належать до мезорівня (рівень організаційного розвитку, рівень творчої спрямованості організаційного середовища). І третю групу складають методики для дослідження основних детермінант розвитку організаційної культури, які належать до макrorівня (наявність у керівників «базових» лідерських якостей; ставлення до змін персоналу; толерантність персоналу; рівень творчості персоналу).

Використання методик, які належать до цих груп, дасть можливість, на наш погляд, аналізувати «проблемні» місця в рівні розвитку організаційної культури та в особливостях вияву детермінант, які стосуються діяльності організації в цілому, її керівників та персоналу. На базі отриманих результатів можуть бути визначені напрямки подальшого розвитку організаційної культури [4, с. 10].

На думку автора, ця класифікація відповідає феномену організаційної культури навчального закладу приватного типу і більше того, вона орієнтована не лише на відслідковування, вивчення наявного стану організаційної культури, а й значною мірою на підвищення рівня зрілості організаційної культури, а відтак, і удосконалення діяльності навчального закладу.

Цей плуралістичний методологічний підхід найбільш відповідає природі самого феномену організаційної культури навчального закладу. Оскільки остання як структура корпоративна, є виключно багатою не лише за сукупністю взаємопов'язаних різноаспектних складових, а й, що головне, невичерпно глибокою за своїм змістом.

Зауважимо, що автори зазначених методик, звичайно адресують їх для застосування щодо конкретно визначених ними об'єктів моніторингу організаційної культури, але, незалежно від їх адресної спрямованості, ці методики або їх елементи, можуть бути використані дослідниками і щодо інших об'єктів організаційної культури, оскільки в цих методиках конкретизується не лише індивідуально-особистий досвід авторів, а також узагальнений зміст організаційної культури, її традиції, досягнення, цінності тощо.

Звичайно, в нашому дослідженні ми застосовуємо ці методики критично зважено, творчо, в залежності від об'єкту дослідження.

Так, одна з найбільш популярних концепцій типологій організаційної культури Г.Хенді використовується нами у дослідженні у зв'язку з тим, що вона є ключем для розкриття змісту організаційної культури, особливо двох основних змістовних складових: ціннісної та поведінкової. Тобто, у методичному плані вона орієнтує дослідника на діагностику функціональних аспектів організаційної культури, в даному випадку – навчального закладу. Тому в емпіричному вимірі автор цю методику застосовує.

Разом з тим, для функціонального аналізу, як провідного в дисертаційному дослідженні, цього недостатньо, тому використовується методика «оцінки рівня організаційної культури» І.Д. Ладанова, що дає можливість аналізувати такі основні компоненти організаційної культури, як: ставлення учасників навчально-виховного процесу до викладання та навчання, внутрішньо організаційні зв'язки та якість спілкування; стан управлінської культури; ціннісні мотиваційні та моральні установки.

І хоча ця методика адресована І.Д. Ладановим, головним чином, корпораціям підприємницького типу, за змістом опитувальника може бути з успіхом використана і для оцінки рівня організаційної культури навчального закладу приватної форми власності. Але використана з врахуванням методики об'єкту дослідження.

Останнім часом дослідниками організаційної культури навчальних закладів успішно застосовується інструментальна діагностика оцінки організаційної культури OCAI американських вчених К.Камерона і Р. Куїнна. Особливість її в тому, що вона орієнтована, головним чином, на діагностування змін, які відбуваються і які необхідні для поліпшення організаційної культури.

Тут також, як і в методиці Г. Хенді, визначені чотири типи організаційної культури, але за дещо іншими критеріями: адхократична, кланова, ієрархічна, ринкова [5]. Ці критерії, на відміну від тих, які узагальнені в типології Г. Хенді, носять більш конкретний характер, деталізуючи значною мірою змістовні складові організаційної культури.

Безумовно, ця типологія однозначно може бути використана для оцінки стану організаційної культури підприємства і практика її впровадження вітчизняними і зарубіжними науковцями це підтверджує.

В першу чергу виникає питання про правомірність застосування типології К.Камерона та Р. Куїнна до організаційної культури навчального закладу.

Мова може йти лише про окремі організаційно-культурні елементи структури навчального закладу, наприклад, наукові підрозділи, де таким варіантом може бути створення тимчасових творчих авторських колективів, робочих груп тощо, для виконання наукових проектів. До речі, такий новітній напрямок організаційної культури, як управління проектами, може бути з успіхом оцінений методикою OCAI за окремим типом організаційної культури.

Що стосується оцінки організаційної культури навчального закладу за критерієм ринковості, що загалом відповідає природі навчального закладу приватного типу, застосування її, тим не менш, може бути зумовлено конкретними вимогами. Наприклад, вивчення потреб у фахівцях відповідного профілю, врахування конкуренції з боку інших навчальних закладів, а відтак, і кон'юнктури ринку тощо.

Оцінюючи під цим кутом зору методику OCAI, автор дійшов висновку, що застосування цієї методики повинно обов'язково враховувати унікальність навчального закладу. Лише в цьому випадку її застосування є виправданим.

Як ми вже вище підкресливали, методика діагностики організаційної культури не може бути якоюсь шаблонною, моністично-знівельованою, як не може застосовуватись некритично навіть усталений, неодноразово перевірений методичний стереотип.

Як висновок констатуємо, вся викладена вище логіка дослідження зумовлює необхідність впровадження обраної нами методології та методики як загальних підходів, так і прийомів, способів діагностування складного, але вкрай значущого феномену – організаційної культури навчального закладу приватної форми власності.

Змістовно цей запропонований нами комплекс включає, зокрема, методику оцінки рівня організаційної культури організації І.Д. Ладанова, методику OCAI К. Камерона та Р.Куїнна, модель типології організаційної культури Г. Хенді та розробленого дисертантом особисто опитувальника, побудованого на змістовно-функціональному підході психологічного діагностування організаційної культури навчального закладу.

ДЖЕРЕЛА ТА ЛІТЕРАТУРА

1. Теплова Л. Є. Теорія і методологія управління розвитком організаційної культури споживчої кооперації: дис. ... д-ра екон.наук: 08.00.05 / Теплова Лідія Євстахівна: Білгородський університет споживчої кооперації. – Білгород, 2005. – [Електронний ресурс]. – Режим доступу: <http://ebib.pp.ua/teoriya-metodologiya-upravleniya-razvitiem.html>
2. Терещенко К.В. Методи вивчення організаційної культури / К.В. Терещенко // Актуальні проблеми психології: Зб. наук. праць Інституту психології імені Г.С. Костюка НАПН України – Київ, 2013. – Т. 1, вип. 37/38: Організаційна психологія. Економічна психологія. Соціальна психологія. – С. 28–31.
3. Шевченко А.М. Сучасні тенденції управління розвитком організаційної культури загальноосвітніх навчальних закладів / А.М. Шевченко // Народна освіта. Електронне наукове фахове видання. – 2014. – Вип. №2 (23) [Електронний ресурс]. – Режим доступу: http://narodnaosvita.kiev.ua/?page_id=2473
4. Карамушка Л.М. Комплекс методик для вивчення особливостей та детермінант розвитку організаційної культури освітніх організацій / Л.М. Карамушка, К.В. Терещенко, В.І. Лагодзінська, В.М. Івкін, А.М. Шевченко // Актуальні проблеми психології : зб. наукових праць Інституту психології імені Г.С. Костюка НАПН України / [ред. кол. : С.Д. Максименко (гол. ред.) та ін.]. – К. - Алчевськ: ЛАДО, 2014. – Т. І: Організаційна психологія. Економічна психологія. Соціальна психологія / за ред. С.Д. Максименка, Л.М. Карамушки. – 2014. – Вип. 40. – С. 9–15.
5. Камерон К., Куинн Р. Диагностика и изменение организационной культуры / Ким С.Камерон, Роберт Э.Куинн / Пер. с англ. под ред. И. В. Андреевой. – СПб: Питер, 2001. – 320 с.

*Тетяна Петровська
(Київ, Україна)*

ПРОФЕСІЙНЕ ВИГОРАННЯ СПОРТИВНИХ ПЕДАГОГІВ ЯК МЕХАНІЗМ ПСИХОЛОГІЧНОГО ЗАХИСТУ

Постановка проблеми. Аналіз останніх досліджень і публікацій. Сучасний етап розвитку суспільства характеризується тим, що доросла людина значну частину життя приділяє професійній діяльності, яка, з одного боку, сприяє формуванню професійно важливих якостей особистості, а з іншого – сприяє виникненню професійних та особистісних деформацій. Багаторічне виконання однієї і тієї ж професійної діяльності призводить до появи професійного стомлення, психологічних перешкод, недостатньої кількості та якості способів виконання діяльності, втрати професійних вмінь та навичок, зниження працездатності, високої ймовірності виникнення конфліктів, особистісних деформацій та емоційного вигорання [2;3;4].

Специфіка професійних деформацій представників професії системи «людина – людина» має свої особливості: на відміну від інших професійна деформація розпочинається значно швидше; має більш глибокі коріння та яскраві, специфічні для цієї групи форми прояву; стає невід'ємною складовою поведінки або проявом особистості; професійна деформація часто має прояв в емоційній сфері як емоційне вигорання та відбивається на поведінці та ставленні до учнів (жорстокість і агресія вчителя до учнів) [1;3]. Тому в теоретичному вивченні професійної деформації особистості вагомим значення набуває такий феномен як «професійне вигорання».

У науковій літературі є різні точки зору на природу та психологічні механізми виникнення цього феномену. З одного боку синдром емоційного вигорання (СЕВ) розглядається як механізм психологічного захисту від стресових факторів професійної діяльності [5]. Основна причина розвитку СЕВ – невідповідність між особистістю та роботою, між зависокими вимогами до працівника і реальними можливостями останнього. Одним із засобів такого психологічного захисту і є синдром емоційного вигорання.

Таким чином, підсумовуючи підходи авторів до феномену виникнення професійної деформації, зазначимо, що синдром емоційного вигорання можна охарактеризувати як один з проявів професійної деформації, який безпосередньо пов'язаний з викривленням індивідуально-психологічних характеристик у результаті виконання професійної діяльності, пов'язаною з емоційною напругою та як складний механізм психологічного захисту від психотравмуючих вимог професійної діяльності.

Гіпотезою дослідження є припущення що схильність до професійної деформації обумовлюється здатністю особистості до психологічної адаптації та в свою чергу детермінована індивідуально психологічними особливостями особистості спортивного педагога.

Методи та організація дослідження. Дослідження проводилось зі спортивними педагогами різних вікових категорій (від 24 до 65 років), різної кваліфікації, гендерної приналежності, різних видів спорту, серед яких: викладачі фізичного виховання ВНЗ I-II рівня акредитації (33 особи); викладачі фізичного виховання ВНЗ III-IV рівня акредитації (35 осіб); тренери з видів спорту (22 особи), всього 90 осіб. Три групи досліджуваних (викладачі ВНЗ, тренери-викладачі) загальною чисельністю 90 осіб нами були об'єднані в одну групу за показником однорідності їх індивідуально-психологічних якостей та за результатами теоретичного аналізу подібності компонентів професійної діяльності [4].

Під час дослідження застосовувались психодіагностичні методики з метою виявлення емоційного вигорання, індивідуально-психологічних якостей та рівня адаптації спортивних педагогів: методика Тегі (вербальний тест для дорослих) для визначення рівня ригідності особистості; методика визначення рівня агресивності за Ассингером; методика рівня самооцінки за Дембо - Рубінштейном; методика власної ефективності за Р. Шварцером та М. Єрусалемом; методика оцінки самоконтролю при спілкуванні за М. Снайдером; методика рівня емоційного вигорання за В. В. Бойко; методика визначення рівня соціальної адаптивності особистості за О. Г. Посипановим.

Результати досліджень та їх обговорення. За методикою О. Посипанова високий рівень соціальної адаптації підтримується завдяки достатньому розвитку індивідуально-психологічних характеристик: *креативності, лабільності та конформності*. Високий рівень адаптованості виявився у 19 осіб (21,1%); середній рівень – у 60 осіб (66,7%); та низький рівень – у 11 спортивних педагогів (12,2%). Конформність групи з низькою адаптацією відрізняється від конформності групи з високою адаптацією на $t = 5,35$ при $p < 0,05$. Показники лабільності відрізняються на $t = 7,79$ при $p < 0,05$, а показники креативності – на $t = 3,96$ при $p < 0,05$.

Показник лабільності є домінуючим серед трьох показників соціальної адаптації, саме завдяки якій і підтримується адаптація на необхідному рівні. Адаптація високо лабільних людей досягається за рахунок ситуативних реакцій. Вони не бояться змінювати способи рішення задачі (на відміну від високо конформних), їх сильною стороною є вміння знайти декілька варіантів виходу з даної ситуації. Вони легко підлаштовуються до умов, що змінюються.

Найменш розвиненим показником у спортивних педагогів досліджуваних нами груп є показник креативності.

Враховуючи, нашу гіпотезу про те, що схильність до професійного вигорання обумовлюється здатністю особистості до психологічної адаптації та в свою чергу детермінована індивідуально психологічними особливостями особистості спортивного педагога, наступним етапом дослідження є перевірка цього припущення.

Виявлена певна залежність між показниками соціальної адаптивності спортивних педагогів та індивідуально психологічними особливостями їх особистості. Високому рівню адаптації сприяють: низька агресивність, середній рівень ригідності, самоконтролю, самоефективності та адекватна самооцінка, а також високий рівень лабільності, конформності та креативності.

В той же час виявлений протилежний зв'язок між рівнем адаптації та емоційного вигорання спортивних педагогів.

Результати у всіх фазах емоційного вигорання зростають у підгрупах із середнім і високим рівнями адаптації, що підтверджує проведені дослідження з виявлення достовірних відмінностей між показниками високого й низького рівня адаптації в трьох фазах СЗВ за допомогою t-критерію Ст'юдента.

Особливість взаємозв'язку рівня адаптації та синдрому емоційного вигорання, на наш погляд, пов'язана з активним розвитком психологічного захисту як адаптаційного процесу та пристосування до психотравмуючих обставин професійної діяльності. Таким чином, наші дослідження можуть розглядатись як підтвердження існуючих концепцій, які трактують емоційне вигорання як психологічний захист та адаптацію до стресових факторів професійної діяльності. Але поведінкові та емоційні прояви можуть розглядатись як професійна деформація.

Розгляд проблеми професійного вигорання з точки зору психологічного захисту дозволить полегшити вирішення проблеми оптимізації праці в спортивно-педагогічній сфері, а також сприятиме побудові стратегій професійного самозбереження.

Висновки

1. Високому рівню адаптації спортивних педагогів сприяють: низька агресивність, середній рівень ригідності, самоконтролю, самоефективності та адекватна самооцінка, а також середній рівень лабільності, конформності та креативності.
2. У всіх групах досліджуваних спортивних педагогів виявлений процес емоційного вигорання. Фаза резистенції перебуває у стадії формування.
3. Показники у всіх фазах емоційного вигорання спортивних педагогів зростають у підгрупах із середнім і високим рівнями адаптації та дещо зменшуються у групі з низьким рівнем адаптації.

ДЖЕРЕЛА ТА ЛІТЕРАТУРА

1. Водопьянова Н. Е. Синдром выгорания : диагностика и профилактика / Н. Е. Водопьянова, Е. С. Старченкова. – 2-е изд. – СПб. : Питер, 2008. – 336 с.
2. Воробйов М. І. Психологічний супровід педагогічної діяльності викладача фізичного виховання у процесі його професійного становлення / М. І. Воробйов, Т. В. Петровська, А. А. Кравченко // Актуальні проблеми фізичної культури і спорту : зб. наук. пр. – К., 2007. – Вип. 13. – С. 73–79.
3. Зеер Э. Ф. Психология профессий : учеб. пособие для студ. вузов / Э. Ф. Зеер. – 4-е изд., перераб., доп. – М. : Академический Проект; Фонд «Мир», 2006. – 336 с.

4. Петровська Т. В. Майстерність спортивного педагога / Т. В. Петровська. – К.: Олімпійська література, 2015. – 184 с.
5. Полякова Т. А. Проявление синдрома эмоционального выгорания в деятельности тренера / Т. А. Полякова, Р. Н. Юдина // Вестник ПГГПУ, Пермь, 2014. – С. 220–226.

*Наталія Романчук
(Миколаїв, Україна)*

МЕТОДОЛОГІЧНІ ПРИНЦИПИ ПСИХОЛОГІЇ ЯК ПІДГРУНТЯ ДЛЯ СИСТЕМАТИЗАЦІЇ ПСИХОЛОГІЧНОГО ЗНАННЯ

Психологія як наука є складним комплексним явищем, що оперує теоретичними і практичними знаннями, а отже потребує цілісності і систематизації, що можуть бути досягнуті за умови застосування певних *методологічних принципів* у науково-пізнавальній діяльності. Тобто, необхідна певним чином упорядкована логічна система взаємозв'язку і взаємодії феноменів – **методологія**.

Принципи методології є певними визначальними установками суб'єкта пізнання щодо можливості й доцільності застосування того чи іншого *методу* в дослідженні, теорії, науці тощо. Від характеру обраних методологічних принципів багато в чому залежать результати наукового пізнання, його достовірність, рівень всебічності, ступінь переконливості і т.п.

З огляду на це можемо дати таке визначення **принципу методології**: це основоположне начало, пізнавальна установка дослідника (суб'єкта, що пізнає), що визначає можливість використання того чи іншого прийому, способу, засобу, методу для наукового пізнання, а також яка забезпечує впорядкування і надання системної єдності всій сукупності застосовуваних методів [2, с. 70].

Методологічні принципи психології є водночас певним баченням її предмета і шляхів його дослідження. Кожен з них виконує в психологічному поясненні певні функції, які характеризують природу та сутність психіки, можуть бути підґрунтям систематизації психологічного знання.

Запропонована О. М. Ткаченком система методологічних принципів психології включає наступні:

- принцип детермінізму;
- принцип відображення;
- принцип єдності психіки і діяльності;
- принцип розвитку;
- системно-структурний принцип.

Принцип детермінізму є основоположним методологічним принципом матеріалістичної психології, що фіксує причинову зумовленість психіки і включає її у зв'язки і відношення об'єктивних явищ, що існують поза суб'єктом. При цьому кожна наступна форма детерміністичного пояснення включає психіку у більш повну, порівняно з попередньою, систему зв'язків матеріального світу, що відкриває її нові грані. У рамках даного принципу *організм* постає характеристикою людини на вихідному – фізіологічному – рівні, а *психіка* розглядається як природні, генетично закладені властивості, які дають змогу людині орієнтуватись у навколишньому світі, пристосовуватись до нього, закріплювати результати індивідуального досвіду. Виокремлюють *рівень біопсихічної детермінації*, де психіка, породжуючись взаємодією організму із середовищем, регулює його поведінку, а також *рівень соціопсихічної детермінації*, у якому індивідом вважається людина як об'єкт суспільних відносин; він живе у суспільстві, вступає з ним у взаємини, є виразником певних його рис. Тому психіці індивіда притаманні різноманітні, однак типові для багатьох членів суспільства властивості. Продукт соціопсихічної детермінації – *особистість* – вищий рівень вияву активності людини як індивіда та якісно інша форма організації його життя. Тому у межах принципу детермінізму психіка постає детермінованим і самодетермінованим явищем, включеним у систему людської активності, тому і діє через формулу «зовнішнє через внутрішнє» [6, с. 252].

Принцип відображення конкретизує принцип детермінізму, показуючи, що психічні явища несуть у собі зовнішній зміст. Відтак, *психіка* – це суб'єктивний образ об'єктивного світу, властивість людини активно діяти у світі й розширювати межі власного життя – від пристосування до творчості. На рівні *особистості* психіка функціонує у цілісних життєвих актах, які реалізують ставлення людини до світу, і відповідно виконує такі функції:

- відображальна (пізнавальна) – відтворення світу у формі образу;
- регулятивна – узгодження образів із дійсністю;
- інструментальна – виявляється у вигляді способу життя.

У сукупності ці функції забезпечують пристосування організму до середовища, освоєння індивідом культури, самореалізацію та творчість особистості.

Згідно **принципу єдності психіки і діяльності** *психіка* розглядається у зв'язку з процесами пристосування, освоєння, самореалізації та творчості; є необхідним компонентом і умовою активної реалізації

людиною її стосунків зі світом. Даний принцип оперує такими поняттями, як діяльність – багаторівнева система активності. Із ускладненням діяльності відповідно ускладнюються і функції психіки, завдяки чому суб'єкт починає оперувати знаннями, будує *образ світу* – цілісну, чуттєво-раціональну і багатовимірну систему уявлень про себе, про інших людей, природу та суспільство. Таким чином, *логіка психології людини досягається через логіку її діяльності* [3, с. 9].

Принцип розвитку зобов'язує підходити до психіки як до ускладнення взаємин людини зі світом, що відбувається у філогенетичному, історичному та онтогенетичному планах. Цей принцип стверджує, що *психічне відноситься не до мозку, а до світу*. Відтак, *особистість* є прагненням індивіда вийти за наявні обмеження й стати суб'єктом власної активності. Таке прагнення може реалізуватися шляхом вчинку. З появою вчинку життя людини збагачується, набуває вигляду багаторівневих відносин зі світом, через які вона виявляє себе як організм, індивід, особистість. Особистість розвивається сама й розвиває свої відносини зі світом протягом *життєвого шляху* – закономірної історії й логіки свого життя: людина народжується як організм, стає індивідом, протягом життя творить себе як особистість, переходячи від одного *життєвого рівня* до іншого (від пристосування, через освоєння, до творчості) [5, с. 54].

Системно-структурний принцип (за О.М.Ткаченком) є узагальнювальним у системі інших методологічних принципів психології; спонукає розглядати психіку як детерміноване і самодетерміноване явище, що є різнорівневим осередком життя і перебуває у розвитку. Таким чином, у межах застосування кожного принципу *психіка людини* отримує свої взаємодоповнюючі визначення; постає явищем, включеним у безперервний процес її життя.

Рівні життя, характеристика психіки	Методологічні принципи			
	Детермінізму	Відображення	Єдності психіки і діяльності	Розвитку
Організм	<i>Біопсихічна детермінація</i>	<i>Пізнавальна функція психіки</i>	<i>Діяльність (поведінка) як пристосування</i>	<i>Розвиток на ґрунті дозрівання</i>
Індивід	<i>Соціопсихічна детермінація</i>	<i>Регулятивна функція психіки</i>	<i>Діяльність як освоєння</i>	<i>Розвиток на ґрунті освоєння значень</i>
Особистість	<i>Самодетермінація</i>	<i>Інструментальна функція психіки</i>	<i>Діяльність (вчинок) як самореалізація та творчість</i>	<i>Розвиток на ґрунті вчинку</i>
Психіка	<i>Детерміноване і самодетерміноване явище, включене в систему діяльності</i>	<i>Суб'єктивно-суб'єктне, небайдуже, життєве явище</i>	<i>Сигнальний, знаковий, вчинковий характер</i>	<i>Віднесене до світу, періодичне протягом життєвого шляху явище</i>

Таким чином, на основі запропонованої О.М.Ткаченком системи методологічних принципів психології проаналізовано наступні принципи: детермінізму, відображення, єдності психіки і діяльності, розвитку та системно-структурний принцип. Охарактеризовано сутність поняття «методологічні принципи психології», що застосовуються у науково-пізнавальній діяльності. Визначення таких понять, як організм, індивід, особистість та психіка з точки зору різних методологічних принципів представлені у вигляді узагальнюючої порівняльної таблиці, що доводить можливість і доцільність використання методологічних принципів психології як підґрунтя для систематизації психологічного знання.

ДЖЕРЕЛА ТА ЛІТЕРАТУРА

- [Електронний ресурс]. – Режим доступу: <http://pidruchniki.com/>
- М'ясоїд П.А. Загальна психологія: Навч. посіб. – 2-ге вид., допов. – К.: Вища шк., 2001. – С. 69-76.
- Немов Р.С. Психология. В 3-х кн. Кн. 1 : Общие основы психологии: учеб. для студ. высш. пед. учеб. заведений. / Р.С. Немов. – 5-е изд. – М.: Гуманитар. изд. центр ВЛАДОС, 2006. – С. 8-12.
- Ткаченко А.Н. Взаимосвязь объяснительных принципов психологической науки // Вопр. психологии. – 1977. – № 4. – С. 27-39.
- Ткаченко О.М. Принципи і категорії психології. – К.: Вища шк. Головне вид-во, 1979. – 198 с.
- Ярошевский М.Г. Психология в XX столетии. Теоретические проблемы развития психологической науки. – 2-е изд., перераб. – М.: Политиздат, 1974. – 447 с.

Науковий керівник – А.О.Репка

*Наталія Сердюк
(Бердянськ, Україна)*

СТРУКТУРА ТА ГЕНЕЗИС АТРАКЦІЇ ОСОБИСТОСТІ ПЕРІОДУ ДОРОСЛІШАННЯ

Проблема атракції як психологічного феномена тривалий час привертала увагу науковців, котрі вважали, що підлітковий вік сензитивний щодо прояву атракції. Підлітки намагаються виявити значущих для них однолітків, і атракція, на думку А. В. Петровського, є головним фактором зазначеного процесу. Прояв атракції в цьому віці супроводжується активізацією її рівнів, а саме: з'являється симпатія, що розкривається у зацікавленості й дружній прихильності до однолітків, підвищується значення дружби, що дозволяє підліткам виразити емоційні переживання і знайти підтвердження того, що хтось розділяє їхній сумнів, надії й тривоги, з'являється перше відчуття закоханості. Сутність будь-якого явища, в тому числі й явища атракції, досліджується на основі виявлення головних чинників та умов, що впливають на їх виникнення та розвиток.

Метою цієї статті є розглянути чинники, що впливають на виникнення атракції та її генезу в період дорослішання.

Аналіз підходів до пояснення атракції як психологічного феномену доводить, що немає єдиного бачення серед науковців стосовно її структури. Виходячи з цього, нами була зроблена спроба розробити власну модель структури атракції. Зазначене психологічне явище є дуже складним, яке відображає різноманітні позитивні емоційні стосунки між людьми. Саме тому її механізм включає в себе цілий ряд внутрішніх та зовнішніх чинників, за допомогою яких можна детально розтлумачити причини виникнення атракції між людьми та особливості її прояву в міжособистісних стосунках. Для розширення уявлення процесу виникнення атракції нами було детально розглянуто вплив кожного чинника на це психологічне явище.

У процесі спілкування між людьми вмикається механізм соціальної перцепції, який зумовлений внутрішніми та зовнішніми чинниками. Стосовно внутрішніх чинників, то до них ми відносимо: потребу, мотив та оцінку. Для того, щоб виникла атракція, необхідною умовою є наявність у особистості таких потреб: потреба в афіліації (за А. Маслоу) – потреба людини у створенні теплих, емоційно значущих стосунків з іншими людьми та спілкування з ними; потреба у пошуку заступника (за Х. О. Мюрреєм) – очікування поради, допомоги; безпорадність, пошук розради, м'якого звертання; потреба у саморозкритті – поділитися особистим, відкрити душу перед людиною, яка викликає симпатію.

В процесі формуванні атракції не менш важливу роль займають мотиви: пізнавального інтересу: якщо увагу привертає певна особистість, то в нашій свідомості автоматично вмикається пізнавальний інтерес. Ми прагнемо розібратися, чому саме ця людина привернула нашу увагу; прагнення отримати схвалення іншої людини: ми хочемо не тільки дізнатися, у чому причина нашої зацікавленості тією чи іншою особою, й ми самі прагнемо сподобатися тій людині; саморозкриття: під час виникнення симпатії до певної особистості людина завжди розкриває себе з найкращої сторони, намагаючись цим викликати до себе взаємні відчуття.

Атракція є емоційним явищем, а однією з найважливіших якостей емоцій є когнітивна оцінка, яка полягає в аналізі ситуації, що призводить до прояву емоцій. Так і при виникненні атракції оцінка виступає своєрідним шаблоном, до якого свідомо чи підсвідомо прирівнюються характеристики та ознаки особистості, що симпатизує. Якщо переважає сумісність характеристик, то виникає атракція.

Зовнішні або об'єктивні чинники включають в себе: фізичну привабливість, схожість індивідуальних характеристик, підтримку та взаємодоповнюваність. За даними К. К. Дайон, красива зовнішність забезпечує і хлопчикам, і дівчаткам більш високу популярність, починаючи з чотирьох років. Ця тенденція актуальна для будь-якого віку людини. Вважається, що у більш красивих людей добре розвинуті комунікативні навички, з такою людиною легше спілкуватися. Таким людям приписуються позитивні риси, такі як чуйність, доброта, скромність, розум тощо. Окрім цього, зовнішню привабливість людям наклеюється тавро щасливої людини, тобто уявлення про те, що навіть у ситуації, що не залежить від власної волі і вчинків, її шанси на успіх вищі, ніж в інших. Таке явище можна пояснити теорією «віри у справедливий світ», яку запропонував М. Лернер. Згідно з цією теорією, більшість людей схильні вважати, що світ у цілому справедливий та добро, і зло винагороджуються по заслугам. Приваблива зовнішність безумовно справляє великий вплив на виникнення атракції, але справедливо зауважив Ф. Ларошфуко, що одні люди відштовхують, не дивлячись на всі їхні переваги, а інші притягують до себе при всіх їхніх недоліках [6].

Значний вплив на виникнення атракції має схожість індивідуальних характеристик. Взагалі схожість проявляється в однаковому баченні та вирішенні тієї чи іншої життєвої ситуації. В нашому випадку ми будемо розглядати схожість індивідуальних характеристик, а саме: типу поведінки, характеру та темпераменту. Нам імпонують люди, які схожі на нас. Якщо брати до уваги характер та темперамент, то людям з однаковими чи подібними даними краще порозумітися, вони у своєму співрозмовникові знаходять відображення та продовження себе, а це завжди впливає на виникнення атракції між людьми. Однаковий тип поведінки, як правило, є результатом схожості характеру та темпераменту людей. Однак є випадки, коли люди з зовсім різними індивідуальними характеристиками мають схожу поведінку в певних ситуаціях. Це є також великим поштовхом до появи симпатії.

Позитивне відношення з'являється до тих людей, хто хвалить, любить, співпрацює, на відмінну від тих,

хто критикує, ненавидить чи є конкурентом. Втім, помічено, що емоційна реакція на позитивні дії з боку іншої людини визначається не стільки самими діями, скільки мотивацією цих дій. Ще Арістотель писав, що люди люблять тих, хто робить їм добро і дбає про них. Як результат, атракція виникає у відповідь на позитивні дії, неприязнь – на негативні [43].

Взаємодоповнюваність є також важливим чинником у виникненні атракції. «Протилежності притягуються» – твердить прислів'я і відображає такий чинник структури атракції, як доповнюваність. Теорію доповнюваних потреб сформулював Р. Вінч. Він припускав, що ми у своїх стосунках прагнемо до пошуку людей, здатних сприяти задоволенню наших актуальних потреб, що має місце тоді, коли потреби двох людей не схожі, а доповнюють одна одну. Л. Я. Гозман писав про принцип доповнення, що людина, яка має потребу підкорятися, симпатизуватиме тому, хто має потребу керувати [22]. Таким чином, для виникнення атракції при взаємодії двох людей деякі їх характеристики, погляди, потреби мають бути схожими, однаковими, інші – протилежними, доповнювати одна одну.

Стосовно, структури прояву атракції серед підлітків, то основною передумовою її виникнення є певні потреби. Однією з таких потреб є потреба в афіліації, це потреба в емоційно теплих стосунках та бажання бути включеним до будь-якої групи, бо для даного віку характерним є страх бути самотнім та безпорадним, саме це і підштовхує підлітка до пошуку нових симпатій, які згодом можуть перерости у справжню дружбу. Окрім цього, хлопці та дівчата за допомогою цієї потреби в афіліації розвивають свої комунікативні вміння і саме через це стають об'єктом симпатії у інших однолітків.

Наступною потребою є потреба у пошуку заступника. Хоча діти в даному віці вважають себе дорослими, і це проявляється більше в їхній поведінці, в душі вони залишаються ще маленькими та беззахисними. Тому в них і виникає ця потреба, особливо у дівчаток, адже відчуття захищеності надає їм хоробрості та розкутості. А ці якості є досить важливими для появи атракції, бо безстрашні люди завжди приваблюють, з ними почуваш себе в безпеці [4, с. 137-142]. Ще однією, не менш важливою потребою, є потреба в саморозкритті, за допомогою якої підлітки розкривають свій внутрішній світ, для того щоб бути почутими. Вони прагнуть поділитися своїми секретами, вилити комусь свої душевні переживання, незважаючи на те, що для їхнього віку характерною є замкнутість. Задоволення цих потреб реалізується через мотив пізнавального інтересу, бо саме інтерес спонукає дітей до пізнання чогось або когось нового; мотив отримати схвалення іншої людини, тобто відчутти підтримку з боку однолітків, та наявність однодумців. Це ще більше впливає на виникнення емоційних стосунків.

У свою чергу, реалізація цих мотивів, відбувається за допомогою когнітивної оцінки, що виражає особливості зовнішніх чинників атракції. Підлітки піддають нищівній критиці та аналізу все, що оточує їх у житті. Під цей аналіз, передусім, потрапляє зовнішній вигляд однолітків, бо саме він впливає на формування першого враження про людину. Ну і, звичайно, великою популярністю користуються однолітки з привабливою зовнішністю, бо саме їх прагнуть наслідувати, щоб бути в центрі уваги та викликати симпатію у ровесників. По-друге, для підлітків важливим є схожість в поведінці та характері з тими однолітками, які їх приваблюють. Усвідомлення того, що є хтось дуже схожий на тебе, дає ще більше шансів для формування атракції між підлітками. І по-третє, деяким підліткам подобаються, навпаки, однолітки з іншим характером, темпераментом чи поведінкою. У таких випадках вони через дружбу з такими ровесниками компенсують свої недоліки, вони ніби доповнюють себе ними [5].

У результаті обробки інформації, отриманої під час когнітивної оцінки, може скластися як негативне, так і позитивне враження. Негативне враження, дає поштовх до виникнення антипатії, відчуження, а позитивне – до позитивних емоцій, тобто до атракції. Вже в дорослому віці людина під час спілкування підсвідомо оцінює, чи відповідає дана особистість тим закладеним раніше характеристикам. Якщо так, то вона обов'язково викличе до себе симпатію.

Слід зазначити, що вже у дітей 6-7 років формується набір характеристик, яким повинна відповідати та чи інша людина, щоб викликати до себе симпатію. Взагалі генеза атракції починається з самого народження дитина. Починаючи з перших днів життя, в людській свідомості закладена потреба в спілкуванні. У немовлят провідною діяльністю є емоційне спілкування з дорослими (мама, тато та інші близькі люди). Вони добре відчують емоційний стан рідних, показником яких є посмішки, ласкавий голос, ніжні дотики дорослих. Тобто такі емоції є своєрідним проявом атракції [7].

Починаючи з трьохлітнього віку, атракція проявляється серед дітей на основі спільного користування певними предметами, як правило, такими предметами є іграшки. Для дітей цього віку основним показником виникнення атракції є той факт, що з ними поділилися іграшкою або запропонували спільно гратися. Разом з тим, дружба у них має нестійкий та ситуативний характер. Л. М. Галігузова виявила, що діти раннього віку нерідко не в змозі впізнати серед трьох однолітків того, з яким перед цим 15 разів зустрічалися наодинці і довгий проміжок часу гралися разом. Дитяча дружба може обірватися через дрібницю, так як вони не вміють миритися з багатьма недоліками своїх однолітків [1].

У дошкільному віці закладаються перші вимоги до особистостей, які можуть викликати у дітей атракцію. Стосовно молодших школярів, то в цьому віці почуття симпатії виникає набагато частіше, ніж в попередніх вікових групах. Основними проявами симпатії є посмішка, ласкавий погляд, взаємодопомога тощо. Як правило, переважна більшість хлопців симпатизує хлопцям, а дівчата – дівчатам. За друзів вони обирають собі

однолітків, що відзначаються такими позитивними рисами, як відкритість, енергійність, кмітливність, справедливість, а також хорошим фізичним розвитком. Також для цього віку характерним є об'єднання в групи за певними уподобаннями. Дружні стосунки у молодших школярів дуже різноманітні та мінливі. Спочатку вони мають егоцентричний характер, а з часом стають більш тісними та рівноправними, але не довготривалими.

Канадські психологи Б. Д. Байджелу і Д. Д. Ла Гайпа, вивчаючи дітей віком від 6 до 14 років, виявили, що їх дружба, з точки зору нормативних вимог, проходить три стадії розвитку, а саме такі: ситуативні стосунки у зв'язку зі спільною діяльністю, територіальною близькістю, взаємною оцінкою; договірний характер стосунків – неухильне виконання правил дружби і високі вимоги до характеру друга; «внутрішньо-психологічна» стадія – першочергове значення отримують особисті якості: вірність, відвертість, здатність до інтимності [2].

Вікові відмінності в уявленнях дітей про друга виявили зарубіжні вчені Р. Л. Селман і А. П. Селман, вони вважали, що головним фактором змін в розвитку дружніх стосунків є здатність приймати позицію іншої людини. Виходячи з цього підкреслювали те, що для дитини 3-7 років друг – це особистий партнер для гри. У віці від 6 до 9 років діти розуміють дружбу як взаємовигідну кооперацію. Для дітей 10-15 років на перше місце виходить потреба у співпереживанні, в тому, щоб був хтось, з ким можна поділитися найпотаємнішим. Підлітки старші 12 років розуміють дружбу як автономну незалежність, тобто друзям дозволено встановлювати незалежні стосунки з іншими однолітками [7].

Стосовно такого рівня атракції, як кохання, то С. В. Ковальов виокремив чотири вікові періоди прояви закоханості. Перший віковий період від трьох років, характеризується тим, що хлопчикам чи дівчаткам починає дуже подобатися інша дитина одного з ними або старшого віку. Другий період – вік від 7 до 8 років, коли напівдитяча закоханість проявляється у взаємній ніжності й жалості. Третій період – підлітковий вік (12-13 років), коли почуття до людини протилежної статі виявляється в зростаючому прагненні до спілкування, великому інтересі до об'єкта кохання і своєрідному фетишизмі (коли особливо привабливе якийсь один компонент зовнішності: волосся, ноги тощо). Четвертий період – юнацький вік (15-17 років), закоханість носить майже «дорослий» характер, оскільки ґрунтується на потязі до глибокої особистої інтимності, прагненні пізнати особистість, що викликає почуття закоханості [3].

Отже, з проаналізованого нами матеріалу видно, що на виникнення і розвиток атракції діє цілий комплекс чинників, які мають психологічний, когнітивний та поведінковий характер. Розвиток атракції починається з перших тижнів життя людини та найбільш актуальною вона стає в підлітковому віці. Щодо сучасного етапу вивчення питання атракції, то, варто зазначити, що на цьому етапі ще не в повному обсязі висвітлена проблема прояву атракції до однолітків у підлітковому віці та потребує більш ґрунтовного та широкого дослідження.

ДЖЕРЕЛА ТА ЛІТЕРАТУРА

1. Галигузова Л. Н., Смирнова Е. О. Ступени общения: от года до семи лет / Л. Н. Галигузова, Е. О. Смирнова. – М.: Просвещение – 1992. – 143 с.
2. Гозман Л. Я. Психология эмоциональных отношений: монография / Леонид Яковлевич Гозман. – М.: Издательство Московского университета, 1987. – 177 с.
3. Ильин Е. П. Эмоции и чувства / Евгений Павлович Ильин. – СПб. : Питер, 2008. – 784 с.
4. Коваленко О. Г. Атракція та зовнішня привабливість підлітків / О. Г. Коваленко // Проблеми загальної та педагогічної психології. Зб. наук. праць Інституту психології ім. Г.С. Костюка АПН України / За ред. Максименка С. Д. – К., 2006. т. VIII, вип. 2. – С. 137-142.
5. Коломинский Я. Л. Человек среди людей / Яков Львович Коломинский. – М.: Нар. Асвета, 1987. – 239 с.
6. Куницына В. Н. Межличностное общение / В. Н. Куницына, Н. В. Казаринова, В. М. Погольша. – СПб. : Питер. – С. 206.
7. Хохлова Л. П. Формирование межличностного восприятия у детей и подростков / Л. П. Хохлова. – М.: Ташкент : Фан, 1990. – 82 с.

*Ольга Шевченко
(Тернопіль, Україна)*

ЧИННИКИ ТА МЕХАНІЗМИ РОЗВИТКУ ОСОБИСТІСНОЇ КОМПЕТЕНТНОСТІ

Одним із напрямів модернізації освіти в Україні є запровадження та реалізація компетентнісного підходу у навчанні. Особистісна компетентність є однією з важливих для досягнення нової якості освітнього результату і потребує дослідження її структури, критеріїв та індикаторів сформованості, розуміння її змісту та особливостей формування.

У світовій практиці накопичено чималий досвід, пов'язаний із формуванням різних видів компетентності, у тому числі і особистісної. Проблеми особистісної компетентності торкаються у своїх працях В.І.Байденко, Н.І.Бігун, О.І.Гулай, Д.А.Леонтьев, О.А.Карабанова, А.К.Маркова, Н.Н.Морозова, О.Е. Пермяков, І.М. Фадеева та ін.

Метою даної роботи є аналіз теоретичних поглядів, результатів емпіричних досліджень з приводу механізмів, особливостей, чинників становлення компетентності у різних сферах, що висвітлені в науковій літературі, а також розглянути можливі шляхи розвитку особистісної компетентності старшокласників.

Результатом навчальної діяльності є всі ті компетенції, яких набуває учень у процесі навчання. Але не слід думати, що це є прямий та безпосередній результат навчальної діяльності викладача. Знання учня та компетенції, яких він набуває, – це результат його власних розумових зусиль. Таку ж думку висловлюють В.А.Болотов та В.В.Серіков: «природа компетентності така, що вона, не будучи продуктом навчання, не прямо витікає з нього, а є скоріше наслідком саморозвитку індивіда, його не стільки технологічного, скільки особистісного росту, наслідком самоорганізації і узагальнення діяльнісного та особистого розвитку. Компетентність – це спосіб існування знань, умінь, освіченості, що сприяє особистісній самореалізації, знаходженню свого місця у світі, внаслідок чого освіта виступає як високо-мотивована і у повному сенсі особистісно-орієнтована, що забезпечує необхідність задіяності особистісного потенціалу, визнання особистості оточуючими і усвідомлення нею самою власної значимості» [6, с. 10].

Моделюючи можливі шляхи розвитку особистісної компетентності учня слід чітко уявляти структуру освітньої компетенції або основні її інформаційні елементи, які необхідні учневі для набуття певного рівня компетентності. «Логічну структуру компетенції можна представити так: 1) мінімальний досвід діяльності, або попередній етап сформованості компетентності; 2) соціальна, особистісна мотивація необхідності подальшого формування компетентності; 3) знання, уміння, навички необхідні для подальшого формування компетентності; 4) способи діяльності на певному етапі формування компетентності; 5) рефлексія ефективності отриманого результату» [4, с. 51-52].

Науковець Л. Лепіхова стверджує, що розвиток компетентності передбачає: 1) сприятливу психологічну основу, яку складає своєрідний набір соціально-психологічних властивостей особистості; 2) обов'язкове окреслення мети досягнення компетентності; 3) планомірне набуття необхідних знань про соціально-психологічні особливості людської поведінки у взаємодії та взаємо-ставленнях, які задають певні соціально-психологічні ситуації, закономірності їх розвитку та шляхи розв'язання проблем буття.

С.Е. Трубачева відмічає, що залежно від виду компетенцій (предметні, соціальні, особистісні) шляхи та терміни їх формування в учнів відрізняються. Таке формування може бути спеціальним (безпосереднім) або контекстним (опосередкованим) і здійснюватися упродовж будь-якого часу – однієї навчальної теми або протягом всього терміну навчання в школі. З цього факту випливає наступна умова реалізації компетентнісного підходу в навчанні – це чітке визначення вимог до кінцевого рівня сформованості базових компетенцій учнів та до основних етапів їх формування [4, с. 51].

Компетентність неможливо нав'язати ззовні, обійшовши цілі, наміри, інтереси самої людини. Це дозволяє говорити про особистісну основу компетентності. Науковець О.І. Дубровіна доводить, що суб'єктність – важлива інтегральна характеристика людини (ресурс), механізм, що опосередковує становлення і розвиток компетентності в різних сферах і сприяє переходу одного виду компетентності в інший, тобто всяка компетентність формується з опорою на розвинуту суб'єктність людини. Тому в процесі навчання важливе місце має займати робота із атрибутами суб'єктності учня: опосередкованістю, активністю, автономністю, цілісністю, креативністю (у дослідженні старшокласникам та студентам вузів пропонувалось вести щоденники, в яких аналізувались (рефлексувались) прояви вказаних якостей) [2, с. 153-154].

Компетенції «закладаються» в навчальний процес за допомогою технологій, змісту, стилю життя навчального закладу, типу взаємодії між викладачами та тими, хто навчається, між учнями... При цьому використовуються методи: позитивного здійснення помилок; проєктний; творчо-проблемний; зворотного зв'язку через інтенсивну соціальну взаємодію (взаємодію із зовнішнім світом); дослідження рольових моделей; презентації ідей та ін. [1, с. 11].

Німецькі науковці визначають особистісну компетентність як структурний компонент діяльнісної компетентності. Її формуванню сприяють моменти щастя і радісні переживання, а також схвалення та похвала [5, с. 436].

Фаді Мозен (Fadi Mohsen) у дисертаційному дослідженні, присвяченому використанню ділових ігор у вищій економічній освіті Німеччини, так визначає головні здібності, які отримують студенти: ідентифікувати, аналізувати проблеми та пропонувати їх теоретичне вирішення; опрацьовувати різні стратегії вирішення проблем та обирати найбільш придатну стратегію; приймати остаточне рішення, конкретизувати його та стимулювати процес; конструктивно та ефективно спілкуватися у групі; відповідати за свої вчинки та рішення. На думку дослідника опанування вищезгаданими здібностями сприяє розвитку фахової, соціальної та особистісної компетентностей [5, с. 438].

Н.А. Калугіна пропонує, формуючи у студентів психолого-педагогічні знання, вміння та навички (у рамках дисциплін психолого-педагогічного циклу), опиратись на пізнавальну активність, формування індивідуального стилю діяльності, і направленість на успіх на основі розвитку особистісно-смыслової рефлексії, що, у свою чергу, сприяє розвитку особистісної компетентності. Окрім обов'язкових курсів циклу дослідниця пропонує додаткові практикуми та спецкурси: «Формування індивідуального стилю діяльності», «Психологія особистісної успішності» [3, с. 22-23].

Спираючись на експериментальні дослідження в галузі вивчення розвитку комунікативної компетентності, науковець О.А. Низовець відзначає позитивні зміни у всіх компонентах вищезгаданої компетентності внаслідок впровадження в процес професійної підготовки психологів тренінгових занять.

Узагальнивши описаний теоретичний матеріал та емпіричний досвід впровадження компетентнісного підходу, можемо виокремити наступні умови та шляхи формування компетентності, в тому числі і особистісної, які на думку дослідників є ефективними, а часто необхідними:

- перегляд змісту освіти, проектування відповідних технологій, форм і методів педагогічної діяльності, організація самокерованої навчальної діяльності;
- учасники навчального процесу мають чітко уявляти структуру освітньої компетенції, послідовність рівнів у формуванні компетентності учнів, основні етапи її формування та вимоги до кінцевого рівня сформованості;
- розширення можливостей освітньо-виховного простору як комплексу умов для прояву активності у поєднанні з усвідомленням та осмисленням учнями власних дій, цінностей, життєвих орієнтирів, професійних намірів та цілей, прийняттям суб'єктної позиції;
- створення умов для самоорганізації та саморозвитку учня;
- розвиток особистісно-психологічних якостей - самоусвідомлення, потреби у досягненнях, внутрішньої мотивації діяльності;
- формування психолого-педагогічних знань, вмінь та навичок (у рамках дисциплін психолого-педагогічного циклу та додаткових тренінгів, практикумів та спецкурсів) з опорою на пізнавальну активність, формування індивідуального стилю діяльності, і направленість на успіх на основі розвитку особистісно-сміслової рефлексії;
- розвиток суб'єктності учнів через її атрибути.

ДЖЕРЕЛА ТА ЛІТЕРАТУРА

1. Байденко В.И. Компетенции в профессиональном образовании (К освоению компетентностного подхода) / В.И. Байденко // Высшее образование в России. – 2004. – №11. – С. 3–13.
2. Дубровина О.И. Общая компетентность как основа социальной и профессиональной компетенции / О.И. Дубровина // Вестник Тюменского Государственного университета. – 2008. – №5. – С.147–155.
3. Калугина Н.А. Психолого-педагогические особенности формирования личностных компетентностей учителей-музыкантов в вузах культуры и искусств / Н.А.Калугина // Высшее образование сегодня. – 2008. – №4. – С. 20–23.
4. Компетентнісний підхід у сучасній освіті: світовий досвід та українські перспективи: Бібліотека з освітньої політики / Під заг. ред. О.В.Овчарук. – К.: “К.І.С.”, 2004. – 112 с.
5. Отрощенко Л.С. Використання інноваційних методів навчання у професійній підготовці економістів-міжнародників у Німеччині / Л.С. Отрощенко // Сучасні інформаційні технології та інноваційні методики навчання у підготовці фахівців: методологія, теорія, досвід, проблеми: зб. наук. пр. – Київ, 2008. – Вип. 20. – С. 436–441.
6. Садовская Е.А. Профессиональная компетентность будущих преподавателей - исследователей университета: Методические указания к практическим занятиям по дисциплине «Педагогика высшей школы» / Е.А. Садовская – Оренбург: РИК ГОУ ОГУ, 2004. – 56 с.

СЕКЦИЯ: СОВРЕМЕННЫЕ ИНФОРМАЦИОННЫЕ ТЕХНОЛОГИИ

Темурбек Абдуллаев
(Фергана, Узбекистан)

СЕМАНТИЧЕСКАЯ МОДЕЛЬ БАЗЫ ЗНАНИЙ ИНТЕЛЛЕКТУАЛЬНЫХ СИСТЕМ

В настоящее время все более актуальной становится задача эффективного информационного обеспечения научной и производственной деятельности, связанная с бурным ростом объемов информации в различных отраслях знаний. Данная задача, как правило, рассматривается в контексте создания хранилищ знаний и их систематизации и структуризации с целью облегчения их обработки.

База знаний является одним из ключевых компонентов интеллектуальных систем различного назначения. Разработка этого компонента является трудоемким и продолжительным процессом.

При разработке баз знаний важно обеспечить не только возможность хранения знаний и навигации по ней, но и возможность работы над созданием и изменением базы знаний распределенным коллективом разработчиков.

На сегодняшний день существует ряд проблем, в области формирования баз знаний: доступность семантического контента; доступность баз знаний и средств их разработки; эволюция баз знаний; масштабируемость баз знаний; мультиязычность баз знаний; стабильность баз знаний; визуализация баз знаний.

В качестве решения вышеуказанных проблем предлагается технология компонентного проектирования баз знаний, основанная на унифицированных семантических сетях с базовой теоретико-множественной интерпретацией. Данная технология представляет собой комплекс моделей, инструментальных средств и методов проектирования баз знаний.

Технология компонентного проектирования баз знаний интеллектуальных систем

В основе предлагаемой технологии лежат следующие основные принципы массовой семантической технологии проектирования интеллектуальных систем OSTIS (Open Semantic Technology for Intelligent Systems):

- По этапное эволюционное проектирование баз знаний на основе быстрого прототипирования;
- ориентация на коллективное проектирование баз знаний в рамках Open Source проекта;
- ориентация на семантическое представление знаний;
- унификация моделей баз знаний интеллектуальных систем;
- модульное проектирование на основе библиотек типовых многократно используемых компонентов.

Технология проектирования баз знаний представляет собой комплекс моделей, инструментальных средств и методов проектирования баз знаний.

Предлагаемая технология имеет следующую структуру:

- унифицированная семантическая модель представления знаний
- семантическая модель базы знаний;
- библиотека многократно используемых компонентов баз знаний;
- средства проектирования семантических моделей баз знаний;
- методика проектирования семантических моделей баз знаний.

С формальной точки зрения, технология проектирования материализуется в виде интеллектуальной метасистемы для поддержки проектирования баз знаний.

Унифицированная семантическая модель представления знаний

В качестве формальной основы проектируемых логико-семантических моделей баз знаний интеллектуальных систем используются графодинамические модели специального вида – семантические модели представления и обработки знаний, в основе которых лежат унифицированные семантические сети с базовой теоретико-множественной интерпретацией. Основным способом кодирования информации для таких сетей является SC-код (Semantic Code).

Все элементы (атомарные фрагменты) семантической сети являются знаками различных сущностей. Такими сущностями могут быть всевозможные внешние описываемые объекты, а также различные множества, состоящие их элементов (атомарных фрагментов) этой же семантической сети.

База знаний интеллектуальной системы, представленная в виде корректно построенной семантической сети, полностью исключает дублирование информации в рамках такой базы знаний.

Представление знаний в виде унифицированных семантических сетей позволяет существенно упростить процедуру ассоциативного доступа к различным видам фрагментов хранимой базы знаний, а также существенно расширить типологию запросов к базе знаний.

Семантическая модель базы знаний

В основе разработки баз знаний с помощью технологии OSTIS лежит четкое разделение процесса проектирования формального описания семантической модели разрабатываемой базы знаний от процесса реализации (интерпретации) этой модели на той или иной платформе. Данный факт позволяет обеспечить кросс-платформенную разработку интеллектуальных систем.

Всю семантическую сеть (максимальную семантическую сеть), хранимую в семантической памяти абстрактной логико-семантической модели интеллектуальной системы, будем называть абстрактной семантической моделью базы знаний этой интеллектуальной системы.

Семантическая модель базы знаний интеллектуальной системы представляет собой формальную трактовку семантического пространства, которое известно интеллектуальной системе в текущий момент времени.

Эффективность интеллектуальной системы в первую очередь определяется объемом и качеством содержащихся в них формализованных экспертных знаний, как декларативных (теоретических), так и процедурных (практических навыков).

База знаний должна содержать в себе всю информацию, необходимую агентам, работающим над семантической памятью, для организации коллективной деятельности по решению задач, с которыми должна справляться интеллектуальная система.

Для расширения разнообразия видов знаний, хранимых в базе, необходимым этапом в разработке семантической модели базы знаний является ее структуризация.

Понятие базы знаний тесно связано с понятием предметной области. Соотношение между базой знаний и описываемой ею предметной областью задает семантику базы знаний интеллектуальной системы.

Рассмотрение структуры базы знаний во взаимосвязи с предметной областью позволяет рассматривать исследуемые объекты на разных уровнях детализации. Детализацию рассмотрения исследуемых объектов можно осуществлять как в рамках исходной предметной области, так и в системе самостоятельных, но связанных между собой предметных областей.

При переходе от предметной области к ее модели, представленной в виде семантической сети, выполняются следующие условия:

- каждому элементу предметной области взаимно однозначно соответствует обозначающий его элемент семантической сети;
- каждому сигнатурному элементу предметной области взаимно однозначно соответствует либо обозначающий его ключевой узел семантической сети, либо обозначающий элемент алфавита семантической сети.

Первым и важнейшим этапом проектирования семантической модели базы знаний является уточнение структуры описываемой предметной области или нескольких взаимосвязанных предметных областей. Под уточнением структуры предметной области понимается явное выделение класса исследуемых объектов, класса вторичных объектов, построенных на основе исследуемых, класса вспомогательных объектов, через связи с которыми описываются некоторые характеристики исследуемых объектов, отношения, связи которых связывают только исследуемые объекты между собой, а также отношения, связи которых связывают исследуемые объекты со вспомогательными.

Рассмотрение базы знаний с позиции ее соотношения с предметной областью позволяет рассматривать исследуемые объекты на различных уровнях детализации:

- классификация класса исследуемых объектов по различным признакам;
- классификация самих исследуемых объектов, т.е. рассмотрение структур взаимосвязанных частей этих объектов;
- рассмотрение связей исследуемых объектов со вспомогательными объектами, не входящими в класс исследуемых объектов.

В зависимости от исследуемых объектов можно говорить о достаточно богатой типологии предметных областей. Можно выделить следующие классы предметных областей:

- предметная область, описывающая теоретико-множественные характеристики и связи заданного семейства объектов. Такие предметные области, в частности, могут быть онтологиями других предметных областей;
- терминологическая онтология – это класс предметных областей, для каждой из которых объектами исследования являются термины (словосочетания), соответствующие различным элементам описываемой предметной области;
- предметная область, являющаяся логическим описанием некоторой предметной области – это класс предметных областей, для каждой из которых объектами исследования являются всевозможные логические формулы, описывающие причинно-следственные закономерности, интерпретируемые на некоторой описываемой предметной области;
- логическая система понятий, описываемых в заданной формальной теории. Эта предметная метаобласть выделяет класс понятий, не определяемых в заданной формальной теории, и связывает каждое определяемое понятие с теми понятиями, на основе которых оно определяется;
- логическая система утверждений заданной формальной теории. Эта предметная метаобласть выделяет класс аксиом для заданной формальной теории, каждой теореме ставит в соответствие одно из её доказательств (основное доказательство) и связывает каждую теорему со всеми теми утверждениями и определениями, которые используются в основном доказательстве этой теоремы;

- предметная область вопросов и информационных задач – это класс предметных областей, для каждой из которых объектами исследования являются вопросы, информационные задачи, обобщенные вопросы и обобщенные информационные задачи, задаваемые по отношению к некоторой описываемой предметной области, а также соответствующие им способы решения информационных задач (то есть различные программы).

Семантическая структура базы знаний интеллектуальной системы трактуется в рамках технологии проектирования баз знаний интеллектуальных систем как иерархическая система взаимосвязанных между собой предметных областей, которые представляются в базе знаний.

На множестве предметных областей могут быть заданы следующие отношения: включение, объединение, пересечение, декомпозиция, гомоморфизм, изоморфизм, теоретико-множественная онтология, логическое описание, логическая онтология. Исходя из этого, мы можем рассматривать некую метаобласть, объектами исследования которой являются всевозможные предметные области.

Таким образом, семантическая структура базы знаний представляет собой иерархическую систему описываемых ею предметных областей, надстраиваемых над заданной основной предметной областью.

Построение семантической структуры базы знаний требует не только явного представления спецификации каждой описываемой предметной области в виде формального текста, но и явного описания всевозможных связей между этими предметными областями.

Библиотека многократно используемых компонентов баз знаний интеллектуальных систем

В целях сокращения времени процесса проектирования семантических моделей баз знаний интеллектуальных систем необходимо создать библиотеку многократно используемых семантически совместимых компонентов баз знаний. На основе этой библиотеки разработана методика компонентного проектирования баз знаний.

К основным типам компонентов баз знаний, хранящихся в библиотеке относятся:

- онтологии различных предметных областей, которые могут быть самыми различными по содержанию, однако должны быть семантически совместимыми;
- базовые фрагменты теорий, соответствующие различным уровням знания пользователя, начиная от базового школьного до профессионального;
- семантические окрестности различных объектов;
- спецификации формальных языков описания различных предметных областей.

Для обеспечения семантической совместимости таких компонентов баз знаний, которые являются унифицированными семантическими моделями, необходимо

- согласовать семантику всех используемых ключевых узлов;
- согласовать глобальные идентификаторы ключевых узлов, используемых в разных компонентах. После этого интеграция всех компонентов, входящих в состав библиотеки, и в любых комбинациях осуществляется автоматически, без вмешательства разработчика.

Для включения компонента в библиотеку необходимо его специфицировать по следующим критериям:

- предметная область, описание которой содержится в компоненте;
- класс (тип) компонента базы знаний;
- состав базы знаний;
- количественные характеристики ключевых узлов базы знаний;
- информация о разработчиках базы знаний;
- дата создания базы знаний;
- информация о верификации базы знаний;
- версия компонента базы знаний;
- условия распространения компонента базы знаний;
- сопровождающая информация.

ИСТОЧНИКИ И ЛИТЕРАТУРА

1. Гаврилова Т. А., Хорошевский, В. Ф. Базы знаний интеллектуальных систем. Учебник / Гаврилова Т.А. [и др.]. – СПб.: Изд-во «Питер», 2001.
2. Гаврилова Т. А., Гулякина Н.А. Визуальные методы работы со знаниями: попытка обзора / Т.А. Гаврилова, Н. А. Гулякина // Искусственный интеллект и принятие решений. – 2008. – № 1. – С. 15-21.
3. Голенков В. В., Гулякина Н. А. Графодинамические модели параллельной обработки знаний: принципы построения, реализации и проектирования. – В кн. Междунар. научн.-техн. конф. «Открытые семантические технологии проектирования интеллектуальных систем» (OSTIS-2012). Материалы конф. [Минск, 16-18 февр. 2012 г.]. – Минск: БГУИР, 2012.

*Gulyora Akramova, Dilnoza Umurzakova
(Fergana, Uzbekistan)*

DIGITAL SIGNATURE PRESERVE THE INTEGRITY OF THE AUTHENTICITY OF DOCUMENTS

In order to give official status to electronic documents required to ensure the preservation of their integrity and authenticity. Integrity means invariability document content over time. Authenticity - this property is an electronic document that allows you to prove the authorship of the document, the creation and authenticity of its contents. Federal Law "On electronic digital signature" [1] determines that the electronic digital signature (EDS) - props electronic document designed to protect the document from forgery, the resulting cryptographic transformation of information using a private key of electronic digital signature and allowing to identify the owner the signature key certificate, as well as to establish the absence of distortion of information in an electronic document.

The document in electronic form signed by electronic signature, acquiring legal status. E. Has the same legal force as a paper document with a handwritten signature and seal.

Currently, in accordance with the provisions of the program "E-government" and the concept of the formation of the Republic of Uzbekistan e-government before the bodies of state power and local self-government are the task of creating conditions for improving the quality of public and municipal services with the use of modern information technologies, the most common They are electronic documents, digital signatures, and so on.

The above law was the basis for the partnership between the State and organizations of various forms of ownership to the electronic document. By the adoption of the Act had the following objectives:

- the need to establish the legislative and methodological framework for the introduction of electronic signature in the electronic document management system of state and municipal authorities;
- creation of a legal framework for the possibility of domestic and international electronic trading;
- facilitation of conducting "electronic" business (introduction of bank client).

The digital signature helps ensure that, after the signing of the document one specific person, this document does not change, check the sender's e-mail reliability and security of its contents, uniquely identifies the author of the document and indicate the date of creation.

Using the digital signature can also ensure that:

- Control of document integrity: for any accidental or deliberate change of the document signature will be invalid because it is set on the basis of the original document and corresponds only to him;
- authenticity of which is shown in the non-repudiation: to create a valid signature, you need to know the private key, and it should be known only to the owner, so the owner of the document can not refuse his signature;
- protection against forgery: Warranty detect forgery in monitoring the integrity of counterfeiting does not appropriate in most cases.

One of the first organizations in Uzbekistan used the electronic signature in its activity became domestic banks and credit organizations, who used it primarily as a tool for information security in their corporate information systems, and later for the safe operation of the system "Bank client ". The economic entities also used electronic signature, but there she received much less common. The main task was to protect the electronic signature information.

The possibility of the use of digital signatures to make the document integrity and authenticity. The results of the introduction of electronic signatures and electronic documents in the activities of regional and municipal management.

General Directorate of Security for Government Communications and Information was developed first Russian standard of digital signature - GOST № 05-31 from 17.10.2005 [2].

In 2005, to ensure greater durability crypto algorithm to replace GOST № 05-31 from 17.10.2005 introduced a standard GOST № 05-31 of 17.10.2005, based on the calculations in the group of points of an elliptic curve [3]. In accordance with this standard, the term "digital signature" and "digital signature" are synonymous.

To ensure greater reliability of electronic documents in the required attributes of the cryptographic signature is included, which ensures the reliability of the source of information about the person signing a document. Besides cryptographic parts, electronic digital signature must contain the minimum information sign and some technical information: the date and time of signing, the information for additional mechanisms to verify the signature, extended information about the signatory, his credentials and relevant to signed by the data, comments, files, graphical representation of the handwritten signatures and other functional demand data. Thus, by means of cryptographic protection of privacy are implemented (the inability to read foreign) and authenticity (integrity, authenticity, authorship and non-repudiation of it) of information. A feature of modern cryptographic protection of information is the fact that the accessibility of algorithms, which converts the information does not affect the level of security of the data. At present the expansion and modernization of legislation on the use of electronic signature. December 11, 2003 the Oliy Majlis It passed a bill to replace the current law on electronic signature and ensure its use in all types of civil legal relations.

The draft law "On electronic signature" is aimed, primarily, at addressing the shortcomings of the current regulatory document, as well as the possible increase in the number of electronic signatures.

Based on the analysis, the bill expands the scope of use and permissible forms of electronic signatures. It includes the concept of digital signatures and establishes that it can be used in all types of civil legal relations. Also fixed the

main features inherent in all types of electronic signatures, - the possibility of using the signature to identify the person or entity who signed the document in electronic digital form. It is established that the signature key certificate issued in accordance with the current law, and continue to operate after the new law before the expiry of the period specified in the certificate or the term of the agreement participants relations.

The bill retains the activity of the existing situation that the rules for the use of electronic signature in corporate information system established by the decision of the owner of the system or the agreement of the participants relations. In the bill there are three kinds of electronic signatures, depending on the criteria established by the bill: simple, enhanced and qualified electronic signature. The use of each type of signing a separate chapter of the draft law.

For example, simple electronic signature - electronic signature (ES), created with the help of technical means a person who electronically signed the message and contains an unambiguous indication of the person; enhanced electronic signature - EP, meeting the requirements of a simple electronic signature to confirm that the integrity and permanence of the electronic message after it was signed; Qualified Electronic Signature - EP, meeting the requirements of enhanced electronic signature, confirmed by the certificate, which is issued by the issuing centers accredited in accordance with the requirements of the future federal law. [3]

A simple electronic signature can be used to sign e-mails sent to a state agency, local government body or official. In addition, acts of state and local government bodies may establish cases in which they sent e-mails can not be signed by a simple electronic signature and require the signing of another type of electronic signature or drawing up a document on paper. Such acts must be taken with regard to the principles of regulation of relations in the use of electronic signatures and other requirements of the bill on the use of certain types of signatures.

The qualified electronic signature can be used for treatment in the form of an electronic communication of individuals and entities to the state bodies and local of control in connection with the recent state and municipal functions, entailing the emergence, modification or termination of rights and obligations of individuals and legal entities at the direction of state agencies and local authorities to persons other electronic documents. Application of the conditions established by the new bill, of course, will expand the scope of the electronic signature as a regulator of the legal force of the document.

REFERENCE

1. On electronic digital signature: the Oliy Majlis Act of 11 December 2003 №562 - II // Meeting of the legislation RW 2. GOST № 05-31 from 17.10.2005. Information technology.
2. Cryptographic protection of information. Procedures for generation and verification of digital signatures based on asymmetric cryptographic algorithm.
3. GOST № 05-31 from 17.10.2005. Information technology. Cryptographic protection of information. The processes of generation and verification of digital signatures.

*Жахонгир Ахмадалиев, Хусан Икромов
(Андижан, Узбекистан)*

ИНТЕРАКТИВ WEB ИЛОВАЛАРНИНГ МАЪЛУМОТЛАР БАЗАСИНИ ШАКЛЛАНТИРИШДА PDO ИНТЕРФЕЙСИДАН ФЙДАЛАНИШНИНГ УСТУВОРЛИГИ

Бутун дунё бўйлаб барча соҳаларда замонавий ахборот тизимлари ва коммуникацион воситалардан ҳамда динамик Web иловалардан фойдаланиш ҳозирги куннинг талабларидан бири ҳисобланади.

Ҳозирги кунда ҳар бир йўналишда фаолият юритаётган жисмоний ва юридик шахслар замонавий ахборот коммуникацион технологиялар билан қуролланмоқдалар. Бундай қуролланиш натижасида ҳар бир ташкилот, муассаса ва корхоналар ўзи фаолият юритаётган соҳанинг етакчисига айланиш мақсадида автоматлаштирилган тизимлар, замонавий ахборот тизимлари ва технологиялари каби турли хил янги дастурий воситалардан фойдаланишни жорий этмоқдалар.

Хусусан, бундай дастурий воситалар таркибига Web иловаларни киритиш мумкин. Замонавий динамик Web иловалардан фойдаланиш орқали тегишли ташкилот (корхона ёки муассаса) лар жамият аҳлига қуйидаги ресурсларни тақдим этмоқда:

- Ишлаб чиқарилаётган маҳсулот (тайёрланаётган кадр ёки кўрсатилаётган хизматлар) бўйича статистик маълумотларнинг эркинлиги;
- Соҳага дахлдор бўлган янгиликларнинг очиқлиги;
- Соҳага алоқадор бўлган зарурий интерактив хизматларнинг мавжудлиги.

Статик ва динамик турдаги Web иловаларнинг асосий фарқи шундаки, статик Web иловаларида жойлашган маълумотлар илова файлларида, динамик Web иловаларнинг маълумотлари эса маълумотлар базасида сақланади. Шунингдек, статик Web иловаларини яратишда фақатгина белгилаш ва сценарийли тилларидан фойдаланилади, динамик Web иловаларни яратишда эса белгилаш ва сценарийли тилларидан ташқари PHP, ASP, JSP, Ruby каби дастурлаш тилларидан ҳам фойдаланилади. Шу боис, статик Web

иловаларнинг файлларидаги маълумотларни ўзгартириш ва қўшимча киритиши автоматлаштиришни имкони мавжуд эмас. Динамик Web иловаларнинг маълумотларини автоматлаштиришда турли хил усуллардан фойдаланиш мумкин.

Бутун жаҳон ўргимчак тўрида жойлашган Web иловаларнинг 60-70 фоизи PHP (Personal Home Page) дастурлаш тилида яратилган. Кўпчилик дастурчилар томонидан яратилган Web иловаларнинг маълумотлари асосан MySQL Server маълумотлар базасини бошқариш тизимида сақланади [3]. Чунки, PHP дастурлаш тилидан фойдаланиб яратилган иловаларда MySQL Server маълумотлар базасидан фойдаланишнинг қуйидагича ўзига хос хусусиятлари мавжуд:

- MySQL Server модули барча Web сервер дистрибутивлар (WAMP, XAMPP, Denwer, OpenServer, AppServer) таркибида мавжуд;
- MySQL Server маълумотлар базасининг барча қисм дастурлари ва хусусиятлари PHP дастурлаш тили томонидан максимал даражада қўллаб-қувватланади;
- PHP дастурлаш тили таркибида SQL (Select Query Language) сўровларини амалга оширишда ўз кутубхонаси ва қисм дастурларидан фойдаланиш имконияти мавжуд.

Web иловаларни яратишда маълумотлар базасини бошқариш тизимининг мазкур туридан ташқари Microsoft Access, Oracle, Microsoft SQL Server, PL/SQL, SQLite ва PostgreSQL каби турларидан ҳам фойдаланиш мумкин. Бироқ бу турдаги маълумотлар базаси бошқариш тизимларида сўровларни бажарилиши MySQL Server сўровига қараганда секинроқ ишлайди, шунингдек, локал ва глобал хостинг сифатида фойдаланувчининг машиналарини алоҳида параметрларда бўлишини ҳамда махсус дастурий воситалар билан жиҳозланишини талаб этади [2].

MySQL Server маълумотлар базаси бошқариш тизимига асосланган баъзи бир замонавий Web иловалардан фойдаланишда ҳам сўровлар (сайт ишчи тилини алмаштириш, маълумотларни қидириш, интерактив хизматлардан фойдаланиш ва ҳ.к.) бир неча сониялар бажарилади ёки мурожаат этилган URL манзилга боғланишнинг имкони йўқлиги ҳақида хабар намоён бўлади. Бундай ҳолатлар фойдаланувчиларни мазкур ресурсдан тўлақонли фойдаланишига тўсқинлик қилади. Бунга энг асосий сабаблардан бири дастурий таъминотни ишлаб чиқишда MySQL сўровларидан қондаларга риоя этмасдан бетартиб фойдаланишдир. Шундай муаммоларни содир этилишини олдини олиш учун MySQL маълумотлар базасидан фойдаланишда PHP таркибидаги PDO модулини қўллаш энг оптимал вариант ҳисобланади [1, с.163].



1-расм. PHP ва MySQL нинг боғланиши

Юқорида келтирилган расмда PDO интерфейсининг ишлаш принципи келтирилган. PDO интерфейси илк бор PHP дастурлаш тили таркибига PHP 5.1 версияси ишлаб чиқилганда киритилган бўлиб, унда ҳар бир MySQL сўровларини бажаришда PHP таркибига киритилган қисм дастурлардан фойдаланилади [2].

Web иловаларини маълумотлар базасини шакллантиришда PHP дастурлаш тилининг PDO интерфейсидан фойдаланиш орқали дастурчилар қуйидаги афзалликлар эга бўлишлари мумкин:

- Сўровларни ёзишда код (бажарилаётган жараённинг буйруқ ва кўрсатмалар) ҳажми қисқаради;
- Сўровларни серверга юборишда ва қабул қилишда бир қанча усуллардан фойдаланиш имкони мавжуд;
- Маълумотлар базасидан маълумотларни олиш параметрлари ҳолатга қараб ўзгартириш имконини тақдим этади;
- Сўровларни бажарилишида маълумотлар ҳимояси таъминланган;
- Сўровларни бажаришида юзага келиши мумкин бўлган хатоликлар бартараф этилган.

Маълумотлар базасига PDO интерфейси орқали боғланиш қуйидаги кўринишда амалга оширилади:

```
$mb = new PDO('mysql:host=localhost;dbname=test', $user, $password);
```

Бу ерда:

\$mb – боғланишни сакловчи объект типига эга бўлган ўзгарувчи;

mysql: – маълумотлар базасини бошқариш тизими тури;

host=localhost – хост номи ёки унинг IP манзили;

dbname=test – маълумотлар базаси номи;

\$user – маълумотлар базасидан фойдаланиш ҳуқуқига эга бўлган фойдаланувчи номини сакловчи ўзгарувчи;

\$password – маълумотлар базасидан фойдаланиш ҳуқуқига эга бўлган фойдаланувчи паролни сакловчи ўзгарувчи.

Юқорида келтирилган рўйхатдан кўриниб турибдики, PHP PDO интерфейсидан махсус объект сифатида фойдаланади.

Агар боғланишда қандайдир хатолик бўлса, PDOException истисно механизми ишга тушади. Истисно механизмининг учта режими бўлиб, улар содир этилаётган хатоликларни аниқланишида ҳамда уларни бартараф этилишида ишлатилади.

\$mb → **setAttribute(PDO::ATTR_ERRMODE, PDO::ERRMODE_SILENT);**

\$mb → **setAttribute(PDO::ATTR_ERRMODE, PDO::ERRMODE_WARNING);**

\$mb → **setAttribute(PDO::ATTR_ERRMODE, PDO::ERRMODE_EXCEPTION);**

Юқорида келтирилган истисно механизмини ишга туширувчи усулларнинг параметрлари куйидагича тавсифланади:

\$mb – боғланишни ўзида сақловчи ўзгарувчи;

setAttribute – \$mb ўзгарувчисига истисно механизми атрибутларига қиймат бериш функцияси

PDO::ATTR_ERRMODE – истисно механизмининг хатолик атрибути, охириги қиймат бу истисно механизмининг режимини белгиловчи қиймат ҳисобланади.

PDO::ERRMODE_SILENT – бу стандарт режим бўлиб, ундан фойдаланиш учун саҳифага ёзиш талаб этилмайди.

PDO::ERRMODE_WARNING – бу режим стандарт WARNING (огоҳлантириш) хатоликларини чақиради ва скрипти давом этилишини таъминлайди. Бу мослаштириш учун қулай режим ҳисобланади.

PDO::ERRMODE_EXCEPTION – ушбу режимда кўп ҳолларда скрипти бажарилиши афзал кўрилади. У орқали хатоликларни қайта ишлаш осон кечади ва нозик маълумотларни яширади ҳамда истисноларни ўтказиб юборади [3].

Саҳифага содир этилиши мумкин бўлган хатолик тўғрисидаги хабарларни кўрсатмаслик билан тахминлаш учун try/catch блокдан фойдаланиш зарур.

```
try { $mb = new PDO("mysql:host=$host;dbname=$dbname", $user, $password);
```

```
$mb setAttribute(PDO::ATTR_ERRMODE, PDO::ERRMODE_WARNING);}
```

```
catch(PDOException $e) { echo $e → getMessage(); }
```

\$mb ўзгарувчиси ўзида боғланиш ҳақидаги маълумотларни сақлайди. Бу боғланиш мазкур ўзгарувчи null қийматига тенг бўлмагунча фаол ҳолатда қолади. Маълумотлар омборидан жадвал қийматларини қабул қилишда фойдаланиш мақсадга мувофиқ ҳисобланади.

```
$stmt = $mb → query('SELECT fio FROM foydalanuvchilar);
```

```
while ($row = $stmt->fetch()){ echo $row[fio] . "\n";
```

Иккинчи услуби бўлган execute() функциясидан маълумотлар базасидаги барча операцияларни бажаришда фойдаланилади. Бу услубдан фойдаланиш бироз мураккаб ҳисобланади. Унинг мураккаблиги шундаки, сўров учун execute() функциясидан фойдаланилса, сўровни бажариш вақтигача сўров параметрлари (placeholder) prepare() функцияси ёрдамида тайёрланади.

```
$stmt = prepare('SELECT fio FROM foydalanuvchilar WHERE email = ?')
```

```
$stmt → execute(array($email));
```

```
$stmt = prepare('SELECT fio FROM foydalanuvchilar WHERE email = :email');
```

```
$stmt → execute(array('email' => $email));
```

Юқоридаги икки мисолдан кўриниб турибдики, параметр қийматлари икки шаклда белгиланиши мумкин, лекин ҳар иккаласида ҳам массив калити параметр номи билан бир хил бўлиши талаб этилади [2].

Процедуралар интерфейсида қийматларни қабул қилишда фойдаланувчи функцияларнинг учта шакли мавжуд, улар mysql_fetch_array(), mysql_fetch_num() ва mysql_fetch_object(). Ушбу функциялар қабул қилинаётган қийматларни калитлари ассоциатив ва рақамли массив сифатида ҳамда объект сифатида фойдаланиш имконини яратади. PDO интерфейси процедуралар интерфейсига қараганда бироз кенг бўлганлиги учун fetch() функцияси куйидаги параметрлардан бирига эга бўлиши мумкин:

PDO::FETCH_ASSOC: калит сифатида устун номидан фойдаланилган массивни қайтаради.

PDO::FETCH_BOTH (стандарт қиймат): калит сифатида устун номидан ёки тартиб рақамидан фойдаланилган массивни қайтаради.

PDO::FETCH_BOUND: bindColumn() услубидан фойдаланишга йўналтирилган бўлиб, тартиб рақами берилган устунни қайтаради.

PDO::FETCH_CLASS: сўровда берилган номларга мос синф (класс) идентификаторлари орқали қийматларни қайтаради. Агар қайсидир устунга мос хусусият мавжуд бўлмаса, у автоматик яратилади.

PDO::FETCH_INTO: кўрсатилган синф (класс) нинг мавжуд нусхасини янгилайди.

PDO::FETCH_LAZY: ўзида PDO::FETCH_BOTH ва PDO::FETCH_OBJ параметрларини бириктиради.

PDO::FETCH_NUM: калит сифатида устун тартиб рақамидан фойдаланган массивни қайтаради.

PDO::FETCH_OBJ: калит сифатида устун номидан фойдаланган объектни қайтаради.

Одатда, амалиётда FETCH_ASSOC, FETCH_CLASS, FETCH_OBJ ва FETCH_LAZY форматларидан фойдаланилади. Маълумотларнинг форматини аниқлаш учун куйидаги синтаксисни қўллаш тавсия этилади:

```
$stmt → setFetchMode(PDO::FETCH_ASSOC);
```

ИСТОЧНИКИ И ЛИТЕРАТУРА

1. Lavin P. OBJECT-ORIENTED PHP. San Francisco: No Starch Press, 2006.
2. <http://www.php.net/manual/en/intro.pdo.php>
3. <https://ru.wikipedia.org/wiki/PHP>.

*Людмила Базака, Наталья Еличева
(Пинск, Беларусь)*

ПРИМЕНЕНИЕ МАТЕМАТИЧЕСКИХ МЕТОДОВ ДЛЯ ИССЛЕДОВАНИЯ ЗАВИСИМОСТИ ПРИБЫЛИ ОТ РЕКЛАМНОЙ ДЕЯТЕЛЬНОСТИ

Актуальность проблемы влияния рекламы на развитие предприятий определяется тем, что по мере насыщения рынка обращение к ней становится для производителей и продавцов все более жесткой необходимостью. Реклама является одним из важнейших видов деятельности, с помощью которого предприятие передает информацию, убеждающую потребителя в целесообразности приобретения ее товара [2].

Так как предприятие имеет ограниченный рекламный бюджет, то существует необходимость в выборе наиболее оптимальных рекламных средств. Для выяснения наиболее значимого варианта можно использовать математические методы (построение математической модели).

Для построения регрессионной модели была использовано программное обеспечение Eviews. Эконометрический пакет программ Eviews является особо сложным и тонким инструментарием обработки данных. Данный пакет программ позволяет выполнять регрессионный анализ, строить прогнозы в Windows-ориентированной компьютерной среде. С помощью этого программного средства можно очень быстро выявить наличие статистической зависимости в анализируемых данных и затем, используя полученные взаимосвязи, сделать прогноз изучаемых показателей [1].

Для построения регрессионной модели доходности (прибыли) от рекламной деятельности использовались поквартальные данные с 2011 года по 2013. В качестве эндогенной переменной рассматривалась полученная прибыль предприятия. В качестве потенциальных факторов рассматривались расходы, понесенные на рекламу в прессе, на радио, на телевизионную и наружную рекламу и участие в выставках и ярмарках.

На основе проведенного анализа имеющейся информации и теоретических соображений был сформулирован исходный набор показателей (факторов), представленных временными рядами. Условные обозначения переменных представлены в таблице.

Таблица 1. Условные обозначения независимых переменных

Обозначение	Фактор
y	Полученная прибыль предприятия; млн. рублей
$x1$	Расходы на рекламу на телевидении; млн. рублей
$x2$	Расходы на рекламу на радио; млн. рублей
$x3$	Расходы на рекламу в прессе; млн. рублей
$x4$	Расходы на наружную рекламу; млн. рублей
$x5$	Расходы на участие в выставках и ярмарках; млн. рублей

При построении модели необходимо включать в нее минимальное количество факторов, которые оказывают более сильное влияние на результат и между ними должна отсутствовать мультиколлинеарность (multicollinearity – в эконометрике (регрессионный анализ) – наличие линейной зависимости между объясняющими переменными (факторами) регрессионной) [3].

Корреляционный анализ позволяет определить тесноту связи между факторами и построить матрицу коэффициентов корреляции [3]. В результате предварительного анализа матрицы коэффициентов корреляции было выявлено, что наиболее значимое влияние на прибыль оказывают расходы, понесенные на рекламу на радио.

Таблица 2. Матрица коэффициентов корреляции

	y	$X1$	$X2$	$X3$	$X4$	$X5$
y	1					
$x1$	-0,188282342	1				
$x2$	-0,579802715	0,237551	1			
$x3$	-0,419684234	0,59313	0,404094	1		
$x4$	0,111584097	-0,14955	0,494475	-0,15482	1	
$x5$	0,072797583	0,208135	0,000759	-0,02336	0,289472	1

В качестве эндогенной переменной была использована прибыль предприятия, а в качестве влияющего фактора – расходы на рекламу на радио.

На рисунках 1-2 отображены значения исследуемых временных рядов. Исходя из визуального графического анализа все временные ряды явно нестационарные.



Рисунок 1. Временной ряд «Прибыль предприятия»



Рисунок 2. Временной ряд «Затраты предприятия на рекламу на радио»

С помощью метода наименьших квадратов была построена модель прибыли:

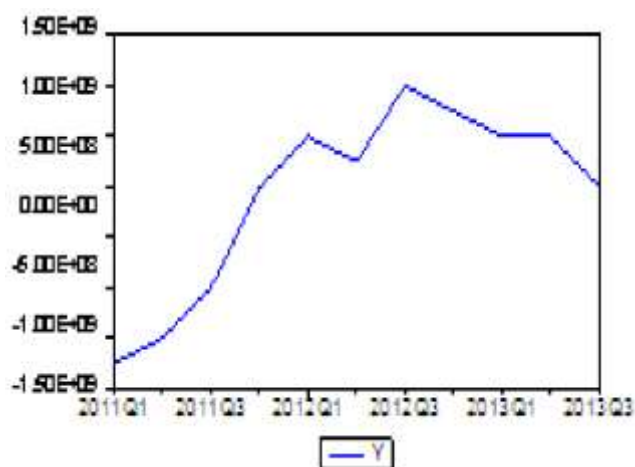
$$y = 609.1062961 * x_2 + 790428000.9 * T - 3028589633 - 41770884.23 * T^2 \quad (1)$$

Prob (0.042) (0.0001) (0.0003) (0.0005)

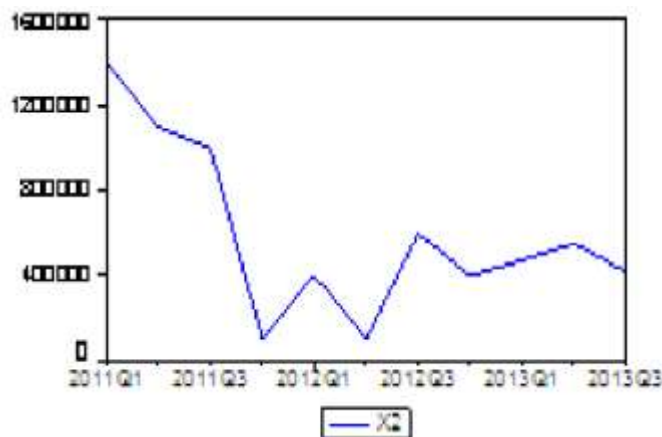
Коэффициенты, включенные в модель, являются значимыми на уровне значимости 0.05. Уравнение значимо в целом на уровне 0.05 по F- статистике, так как Prob(F-statistic) = 0.000001.

Нормированный коэффициент детерминации R^2 равен 0.96. Это значит, что изменения результирующего фактора на 96% зависит от изменения исследуемых факторов, а на долю других приходится 4%.



Рисунок 4. Совмещенный график фактических, рассчитанных значений и остатков

Таким образом, модель способна правильно описывать реальную структуру зависимости прибыли от расходов на рекламу на радио.

Из полученной модели следует, что основными факторами определяющими прибыль от рекламной деятельности на периоды с 2011 года по 2013 являлись расходы на рекламу на радио. Полученная модель может быть использована для анализа прибыли предприятия от рекламной деятельности на кратко- и среднесрочных временных интервалах. При изменении на 1 миллион рублей расходов на радио в среднем увеличится результирующий признак (прибыль предприятия) на 609.1 .

ИСТОЧНИКИ И ЛИТЕРАТУРА

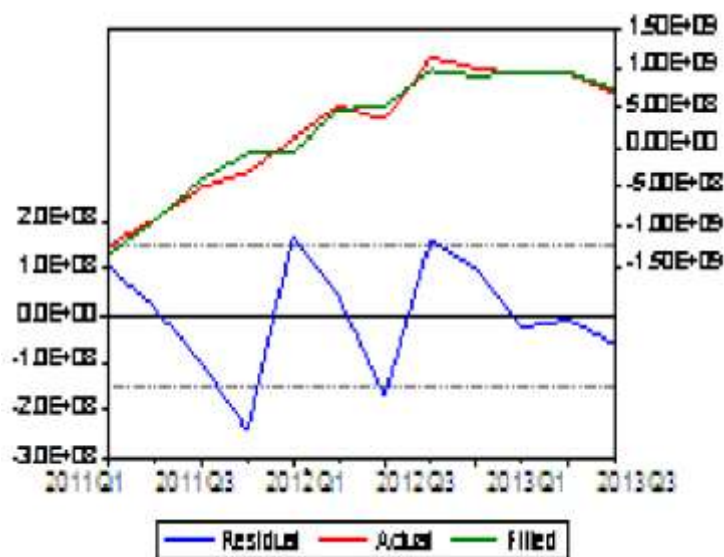
1. Молчанов И.Н., Герасимова И.А. Компьютерный практикум по начальному курсу эконометрики (реализация на Eviews): Практикум / Ростовский государственный экономический университет. – Ростов-н/Д., 2001. – 58 с.
2. Васильев Г. Концепции управления рекламной деятельностью / Г.Васильев, В.Поляков // Маркетинг. – 2005. – № 5. – 167 с.
3. Харченко М.А. Корреляционный анализ: Учебное пособие для вузов. – Воронеж: Изд-во ВГУ, 2008. – 31 с.

*Мансуржон Базарбаев, Шахризод Фаниева
(Фергана, Узбекистан)*

ГЕОИНФОРМАЦИОННЫЕ СИСТЕМЫ И ТЕХНОЛОГИИ КАК ГЛАВНЫЙ ФАКТОР ВЕБ-КАРТОГРАФИИ

Внимание к веб-картографическим проектам, сами проекты растут в России, словно грибы после дождя: Яндекс.Карты, kosmosnimki.ru, теперь и карты.mail. Следует вспомнить и об успехе проекта Google Earth/Maps, который установил новые стандарты интерактивных веб-карт. Лет 10 назад можно было часто услышать слова: «"Кто не цифрует, тот не джентльмен". Сейчас их можно переиначить: "Кто не делает веб-карты, тот не джентльмен". Лёгкость, непринужденность, с которой пользователи могут теперь решать повседневные задачи, добавлять свои данные, положила начало новому пониманию роли пространственных данных в обществе, сконцентрированному в понятии неогеографии. Сейчас всё чаще говорят о полной моральной устарелости бумажных карт, скорой кончине "дорогих и тяжелых" ГИС и нашем светлом будущем: сетевом, интерактивном, трехмерном, виртуальном. Но в каждой шутке есть доля правды.

Так что же происходит, куда идут ГИС и картография? Чтобы сориентироваться на ландшафте технологий работы с пространственной информацией, следует использовать принцип "divide et impera" – разделяй и властвуй. В соответствии с ним, на этом ландшафте можно выделить традиционное картографическое производство, геоинформационные системы и новые сетевые технологии. Дистанционное зондирование, навигация и геодезия здесь не рассматриваются, т. к. их роли и отношения с первыми тремя областями за последние годы изменились незначительно. Сбор данных, составление из них карт, цветоделение и печать - три основных процесса, которые включает в себя традиционная картография. Первый процесс необходим в любой системе работы с информацией, в том числе и в ГИС, и в веб-проектах. Второй и третий процесс – это как раз

то поле, на котором сейчас буйным цветом расцветает веб-картография. Этот новый вид публикации карт и есть будущее традиционной картографии, конечно, с массой новшеств, возможных в новой технологии. Интернет и компьютеры не везде есть или могут использоваться. Вот почему останется ниша и для бумажных карт. За многие десятки лет технология изготовления карт давно уже отлажена. Однако использование ГИС в этом процессе открывает новые возможности. Прежде всего, это возможность многократного использования исходных данных, причем как для целей картосоставления, так и для применения в виде цифровых наборов данных в ГИС и в электронных публикациях.

Многократное использование данных возможно для составления карт, которые различаются как содержанием, так и оформлением, а также и масштабом. Например, один и тот же слой автодорог может использоваться при подготовке топографических, автомобильных, туристических, навигационных и других видов карт. Один и тот же набор слоев может быть показан с помощью разных систем условных знаков. Поэтому может использоваться в подготовке карт для различных групп потребителей. Кроме того, механизм картографических представлений позволяет менять не только условные знаки, но и сами правила отображения объектов. К тому же, инструменты генерализации позволяют существенно автоматизировать процесс создания карт более мелких масштабов. ГИС в картографии играет огромную роль, способствуя трансформированию единого массива исходных данных в широкий спектр карт.

Будущее картографии не только в использовании новых технологий для изготовления "старых" карт, но и в выпуске нового вида продукции – наборов пространственных данных и цифровых карт на их основе. Эти цифровые карты будут уже не образами подготовленных ранее бумажных карт, а их источником, более точным, более полезным для потребителей. Отказ от использования бумажных карт как посредника в передаче пространственной информации – еще одна ценная возможность, которую даёт использование ГИС в картосоставлении.

Действительно, зачем цифровать бумажную карту, если можно взять набор данных, из которых она составлена? При этом уменьшается количество ошибок и погрешностей в конечном наборе данных, обусловленное целым рядом причин: сдвигом объектов с целью обеспечения читаемости карт, деформацией носителя, ненулевым размером символов, ошибками оцифровщиков и т. д. Кроме того, устраняется ненужный, в общем-то, труд.

База геоданных позволяет хранить данные в виде сплошного массива, без нарезки на листы номенклатуры. Это упрощает редактирование данных: объекты не разрезаны на части границами листов. При необходимости можно вырезать из единого массива данных любую область для подготовки, например, карт административных образований или иных территорий, не совпадающих с листами разграфки. Об этом нельзя не упомянуть.

Подготовка карт с помощью ГИС возможна и полезна еще и потому, что в некоторых развитых системах имеется целый ряд инструментов, без которых привычную карту просто не получить: оптимизация размещения надписей, разрешение конфликтов-наложений символов, адаптивная штриховка и пунктир, шаблоны компоновок и масса других возможностей.

Геоинформационные системы – очень удобная технология для подготовки традиционных карт. Если ранее геоинформационные системы были потребителями картографической информации, то теперь их роль изменилась. Они становятся её поставщиками. Это, пожалуй, наиболее существенное изменение взаимоотношений ГИС-технологии и картографии. Еще одна новая роль геоинформационных систем – это подготовка и публикация сетевых картографических сервисов. Очевидно, что любая интерактивная веб-карта невозможна без подготовки набора данных, который она отображает в сети. В то же время, веб-публикация – отдельная задача, которая часто решается специализированным серверным приложением. Сочетание средств подготовки данных и средств публикации веб-карт очень важно.

Инструментарий подготовки традиционных карт дает возможность создания веб-карт, не уступающих традиционным в плане оформления. А если добавить сюда возможность публикации еще и инструментов геообработки, то становится ясно, что ГИС-технология вышла за рамки сообщества профессиональных пользователей и теперь открывает широчайшие возможности для массового использования пространственной информации всеми заинтересованными лицами.

Картографических веб-сайтов сегодня можно насчитать сотнями, хотя широкую известность имеют единицы. При этом уже возник некий стереотип такого сервиса, хотя функциональность сайтов очень различна. Можно сравнить для примера всем известные Карты Google и сайт Национального атласа США.

Электронный Национальный атлас США – полнофункциональный картографический сервис с большим количеством тем и слоев, которыми можно управлять.

Пользователи очень часто любят сравнивать скорость прорисовки карт. Но эти сравнения обычно игнорируют другие важные факторы: цели публикации, экономическую модель сервиса, разнообразие или уникальность предоставляемых сведений.

После запуска картографического сервиса Google рекордная скорость и детальность совершенно справедливо вызвали восторг. Со временем очарование скоростными возможностями кэшированных веб-карт прошло. Возник естественный вопрос: «А что дальше? Как эту информацию можно использовать, не считая личных целей?» Проблема в том, что этот и ему подобные сервисы – вещь в себе. Пользователь ограничен теми возможностями, которые предоставляет поставщик сервиса. У того же Google есть интерфейс для сторонних

приложений, однако его использование требует программирования, что доступно далеко не всем заинтересованным потребителям.

К какой-то геоинформационной системе гугловскую карту просто так, без программирования и ухищрений, не "прикрутить". Кроме того, профессиональное использование сервиса требует оплаты лицензии. Получается, что "смотреть можно, а трогать нельзя". Решить подобные вопросы можно путем использования веб-служб. Что такое веб-служба? Это компонент программного обеспечения и данных с сетевым интерфейсом. Слово "веб" в данном случае обозначает использование службой того же протокола HTTP, на котором построена Всемирная паутина WWW. Но, в отличие от веб-сайтов, выдающих HTML-страницы, веб-службы выдают XML-сообщения или, иначе, структурированные данные.

Работа веб-служб, стандарты которых разрабатывает Консорциум открытых спецификаций геоданных OGC, очень важна. Сейчас наиболее широко используются стандарты WMS (служба публикации картографических изображений), WFS (служба публикации векторных данных), WCS (служба публикации покрытий). OGC разрабатывает также и множество других стандартов, применяемых в работе с геоданными.

Просмотр веб-карт, созданных на основе веб-служб – это только одна сторона картины. Другая сторона – создание этих веб-служб из собственных данных. Этот второй процесс называется публикацией веб-служб и осуществляется специальными серверными приложениями.

В нашей сегодняшней жизни способов предоставления и источников картографической информации гораздо больше, чем было 15-20 лет назад. География как наука описания окружающего мира за это время сильно не изменилась, но способов представления этих знаний стало гораздо больше. Нашлись аналоги и электронно-цифровые замены множеству традиционных методик. Значительно изменились технологии сбора данных о местности, работы с этими данными, технологии подготовки и публикации карт. Использование ГИС в этом процессе открывает новые возможности. Можно даже утверждать, что появилась новая дисциплина – неокартография, потому что, благодаря геоинформационным технологиям, картография приобрела совершенно новое лицо и содержание.

ИСТОЧНИКИ И ЛИТЕРАТУРА

1. Тикунов В.С. Моделирование в картографии DJVU. – М., МГУ, 1997, 405 Современные аспекты тематической картографии.
2. Цветков В.Я. Геоинформационные системы и технологии. – М.: «Финансы и статистика», 1997. – 290 с.
3. Ципилева Т.А. Геоинформационные системы: Учебное пособие. – Томск: Томский межвузовский центр дистанционного образования, 2004. – 162 с.
4. Курсовой проект – Сбор, обработка, исследование и анализ цифровой картографической информации DOC. Построение фрагмента цифровой карты. Национальный горный университет. – Днепропетровск, Украина Направление подготовки специалиста: землеустройство, геодезия, картография, Дисциплина: цифровая картография, 45 стр., 2007 г.

*Василь Білий
(Тернопіль, Україна)*

ВІРТУАЛЬНА ЛАБОРАТОРІЯ В СИСТЕМІ ПІДГОТОВКИ ІНЖЕНЕРІВ-ПЕДАГОГІВ В ГАЛУЗІ КОМП'ЮТЕРНИХ ТЕХНОЛОГІЙ

Постановка проблеми. Головною функцією будь-якої системи освіти є створення умов для адекватної адаптації людини до тих соціокультурних реалій, які панують у тому чи іншому суспільстві. Здійснюючи підготовку інженерів-педагогів в галузі комп'ютерних технологій вищі навчальні заклади, з метою реалізації даної функції, користуються системами управління навчанням.

Проаналізувавши електронні ресурси ВНЗ України робимо висновок, що використання такої системи здебільшого зводиться до наповнення навчальних курсів лекційними матеріалами і перевірки знань у вигляді проведення тестування. На нашу думку, такі системи управління навчанням повинні бути доповнені відповідними віртуальними навчальними середовищами (ВНС) підготовки інженерів-педагогів в галузі комп'ютерних технологій. Це зумовлює проблему пошуку нових форм, методів і засобів організації навчання, які будуть забезпечувати ефективне використання інформаційно-комунікаційних технологій (ІКТ) і враховувати інтереси сучасної науки.

З огляду на цю обставину, важливою складовою ВНС можуть стати віртуальні лабораторії, оскільки вони об'єднують всіх учасників навчальної діяльності в єдине інформаційне середовище, забезпечують продуктивну навчальну діяльність.

Актуальність та публікації з проблеми дослідження. Застосування інформаційних технологій у навчальному процесі розкрито в дисертаційних дослідженнях В. Бесараба, Р. Гуревича, О. Коваленко, А. Коломієць, О. Макаренко, П. Стефаненка та ін.

Досвід практичного застосування ІКТ у царині освіти знайшов відображення у дослідженнях В. Бикова, Я. Ваграменко, М. Жалдака, Н. Макарової, В. Овсянникова, В. Тихомирова, Ю. Триуса та ін. Однак, аналіз праць зазначених вище науковців засвідчив, що проблеми розробки і застосування віртуальних лабораторій для підготовки інженерів-педагогів в галузі комп'ютерних технологій носять фрагментарний характер.

Метою статті є розкриття окремих аспектів використання віртуальних лабораторій у системі підготовки інженерів-педагогів в галузі комп'ютерних технологій.

Виклад основного матеріалу.

У зв'язку із входженням освіти України до Болонського процесу відбувається її модернізація, робиться акцент на самостійній роботі студентів, інноваційній діяльності викладацького складу ВНЗ.

Метою всіх цих новацій є підвищення якості підготовки майбутніх фахівців, зокрема інженерів-педагогів в галузі комп'ютерних технологій. Значною мірою цьому сприятимуть реалізація та впровадження у систему підготовки інженерів-педагогів віртуальних засобів ІКТ і віртуальних середовищ.

Віртуальне навчальне середовище (ВНС) – це програмна система, створена для підтримки процесу дистанційного навчання з наголосом саме на навчання, на відміну від систем управління навчанням, для яких властивий акцент на управлінні процесом навчання [1].

Технологія навчання у ВНС заснована на використанні ресурсів мережі Інтернет, що надає можливість до застосування психолого-педагогічних методик. Віртуальне навчальне середовище (в технологічному аспекті) – це інформаційне середовище взаємодії учасників навчального процесу, яке створюється з використанням ІКТ, включаючи комплекс комп'ютерних засобів і технологій, а також дає змогу здійснювати контроль над змістом навчального середовища та комунікацією студентів [2, с. 5].

Одним із основних елементів (компонентів) віртуального навчального середовища є віртуальні лабораторії. Необхідність створення таких лабораторій обумовлена тим, що інженерно-педагогічна освіта передбачає підготовку фахівців-практиків, які мають навички роботи з комп'ютерною периферією, а також для експериментального закріплення пройденого матеріалу. Лабораторії з віддаленим доступом покликані не тільки дублювати лабораторний практикум очного навчання, але і дозволити працювати з унікальним дорогим комп'ютерним обладнанням.

Спробуємо визначити основні переваги використання віртуальних лабораторій в системі підготовки інженерів-педагогів в галузі комп'ютерних технологій:

- лабораторні роботи і стенди вимагають щорічного вдосконалення, яке призводить до додаткових фінансових витрат;
- набуття інженерами-педагогами достатніх навичок і досвіду роботи в галузі комп'ютерних технологій вимагає необхідності повторення занять, що не завжди виконується з метою уникнення частих поломок установок і додаткових витрат;
- віртуальні тренажери є високоефективним методом навчання, що зумовлено низьким рівнем абстракції навчального матеріалу, іншими словами, віртуальне середовище навчання в мультимедійних навчально-наукових лабораторіях максимально імітує реальні умови [3].

Серед основних недоліків є відсутність безпосереднього контакту з об'єктом дослідження, приладами та апаратурою. Досвід роботи з реальними приладами необхідний, тому розумним рішенням буде поєднання використання реальних і віртуальних лабораторій в процесі підготовки інженерів-педагогів в галузі комп'ютерних технологій з урахуванням властивих їм переваг і недоліків.

Новизна віртуальних лабораторій викликана використанням сучасних засобів комп'ютерного моделювання і активним впровадженням інформаційних технологій в системі підготовки інженерів-педагогів в галузі комп'ютерних технологій.

Засоби комп'ютерного моделювання дозволяють проводити експериментальне дослідження реальних пристроїв у віртуальному середовищі. На стадіях розробки нових технологій за допомогою досить змістовної КМ можна швидше та більш економічно виявляти недоліки та провести корекцію системи, ніж створювати реальний прототип. Зокрема, КМ дозволяє проводити оцінку результатів можливих вдосконалень існуючих пристроїв ще до практичної їх реалізації, відпрацьовувати основні навички роботи з обладнанням, освоювати виконання вимог техніки безпеки в безпечних умовах віртуальної лабораторії, розвивати спостережливість, уміння виділяти головне, визначати цілі і задачі роботи, планувати хід експерименту.

Використання віртуальних кабінетів у навчальному процесі не виключає повністю роботу в реальних навчальних кабінетах, ознайомлення з комплектуючими елементами комп'ютерних пристроїв у вигляді коротких настановних лекцій. Однак, електронна підтримка таких занять дозволяє:

- підвищити активність і самостійність навчальної роботи студентів;
- поліпшити сприйняття навчального матеріалу за рахунок його мультимедійності;
- забезпечити повний контроль засвоєння матеріалу кожним студентом;
- полегшити процес повторення і тренінгу при підготовці до іспитів і заліків;
- розвантажити викладачів від рутини контролю і консультування;
- використовувати поза аудиторний час для вивчення конструкцій у вигляді домашніх завдань;

– впровадити дистанційні форми навчальної роботи, в тому числі в навчальних закладах, що мають недостатню лабораторну базу [4].

Висновки.

У ході дослідження питання щодо організації навчання інколи в якості ВНС використовують систему Moodle. Однак, незначна частина ВНЗ використовує потенціал віртуальних лабораторій в системі підготовки інженерів-педагогів в галузі комп'ютерних технологій.

Забезпечення можливості застосування інноваційних форм і методів навчання інженера-педагога в галузі комп'ютерних технологій з використанням віртуальних лабораторій дозволить сформулювати готовність до роботи на основі знання сучасних педагогічних технологій, розуміння індивідуальної сутності, на основі якої виробляється особистісна педагогічна концепція і персонал-технологія, досягти постійного збагачення інженера-педагога в галузі комп'ютерних технологій досвідом творчості, формування механізму самоорганізації та самореалізації особистості.

В подальшому планується проектування необхідних віртуальних тренажерів для підготовки інженерів-педагогів в галузі комп'ютерних технологій, інтегрувати їх у віртуальне навчальне середовище та додатково продумати можливість використання такого віртуального навчального середовища як плагіна або додатку до системи управління навчанням Moodle та найбільш популярних CMS.

ДЖЕРЕЛА ТА ЛІТЕРАТУРА

1. Архіпова О. М. Переваги і недоліки віртуального навчального середовища / Олена Архіпова // Збірник наукових праць студентів та молодих учених. – Умань : ПП Жовтий О.О., 2014. – С.8-11.
2. Вайндорф-Сысоева М.Е. Виртуальная образовательная среда: категории, характеристики, схемы, таблицы, глоссарий: Учебное пособие. – М. : МГОУ, 2010. – 102 с.
3. Применение виртуальных лабораторий в техническом образовании [Электронный ресурс]. – Режим доступа до ресурсу : <https://www.allbeton.ru/article/450074.html>.
4. Соловов А. В. Виртуальные учебные лаборатории в инженерном образовании [Электронный ресурс] / Александр Васильевич Соловов // Самарский государственный аэрокосмический университет. – Режим доступа до ресурсу : http://cnit.ssau.ru/do/articles/virt_lab/virt_lab.htm.

*Дурдона Ганиева, Дурбек Халилов
(Фаргона, Ўзбекистон)*

АХБОРОТ-КОММУНИКАЦИЯ ТЕХНОЛОГИЯЛАРИНИ ТУҒРУҚХОНА ФАОЛИЯТИДА ТАДБИҚ ҚИЛИНИШИ

Ҳозирги замонда ахборотлаштирилган жамият ривожланиб борган сайин ахборот технологияларига бўлган талаб ошиб бормоқда. Дунё бўйлаб ахборотлаштириш ва автоматлаштириш тизимларининг ривожланиб бориши, бошқаришнинг самарали усуллари вужудга келишига сабаб бўлмоқда. Ўзбекистон мустақилликка эришгандан сўнг унинг олдида иқтисодий ва ижтимоий ривожланиш учун, маданий ва маънавий янгилиниш учун кенг йўللار очилди. Шу боис республикамизнинг барча соҳаларини замонавий техника ва технология билан таъминлаш ҳамда халқаро замонавий талабларга жавоб берувчи телекоммуникацияли ва компьютерли алоқа тизимини ривожлантириш долзарб масала бўлиб қолди.

Мамлакатимизда ҳам ахборотлаштириш, сервис хизматларини сифатли ва самарали амалга оширишга давлатимиз томонидан катта аҳамият берилмоқда. Ҳозирда мамлакатимизда замонавий ахборот-коммуникация технологиялари ва телекоммуникация тизимларини ривожлантириш ва уларни ҳаётга тадбиқ этиш босқичма-босқич тизимли амалга оширилмоқда.

2013 йил 20-сентябрда қабул қилинган “Мамлакатимизнинг дастурий таъминот воситалари ишлаб чиқарувчиларни рағбатлантириши янада кучайтириш чора тадбирлари тўғрисидаги” ПҚ 2042-сонли Президент қарори, 2013 йил 27-июндаги Ўзбекистон Республикасининг Миллий ахборот-коммуникация тизимини янада ривожлантириш чора-тадбирлари тўғрисидаги ПҚ 1989-сонли Президент қарори – 2013-2020-йилларда электрон ҳукумат тизимини шакллантириш, уни босқичма-босқич амалга оширишга, дастурий воситаларни ишлаб чиқишни рағбатлантиришга қаратилгани бунга яққол мисол бўла олади. Унга кўра давлат электрон бошқарув тизими доирасида интерфаол хизматларни ривожлантириш, ахборот-коммуникация технологияларининг замонавий, юқори технологияли инфратузилмасини яратиш кўзда тутилган.

Ҳозирги кунда Ахборот технологияларининг аралашувисиз амалга ошириладиган соҳа бўлмаса керак. Ҳар қандай масаланинг оптимал ечими ҳам ана шу технологиялар орқали бартараф этиб келинмоқда. Тиббиёт соҳаси ҳам бундан холи эмас ва замонавий ахборот-коммуникация технологияларига бўлган эҳтиёж ортиб бормоқда.

Ана шу ахборот ва коммуникацион технологиялари туғруқхоналар фаолиятида қай тарзда иштирок этиб келинмоқда? Унинг бу соҳадаги ўрни ва вазифаси қандай? Унга қай даражада эҳтиёж туғилмоқда? Юқоридаги

Тенденции и перспективы развития науки и образования в условиях глобализации

саволларга жавоб бериш мақсадида Ўзбекистонда фаолият юритиб келаётган туғруқхоналар фаолиятига назар соламиз.

Авваламбор туғруқхоналар фаолиятлари ҳам бевосита ахборот технологиялари яъни интернет билан боғлиқдир. Шу сабаб бўлажак оналар учун ҳам энг яқин дастёр – бу интернет ҳисобланади. Унда “синалган-аниқ” маълумотлардан фойдаланиш имконияти яратилган. Ҳар бир туғруқхоналар ишини автоматлаштириш ҳамда интернетдаги сайтларида маълумотларни эълон қилиш, яхши натижа бериб келмоқда. Бундай сайтларга Россия давлатида www.medpoisk.ru, www.odinroddom.ru, www.stranamam.ru, Ўзбекистонда www.samcity.uz, www.yellowpages.uz, www.uzbaby.uz, ларни мисол тариқасида келтириб ўтишимиз мумкин.

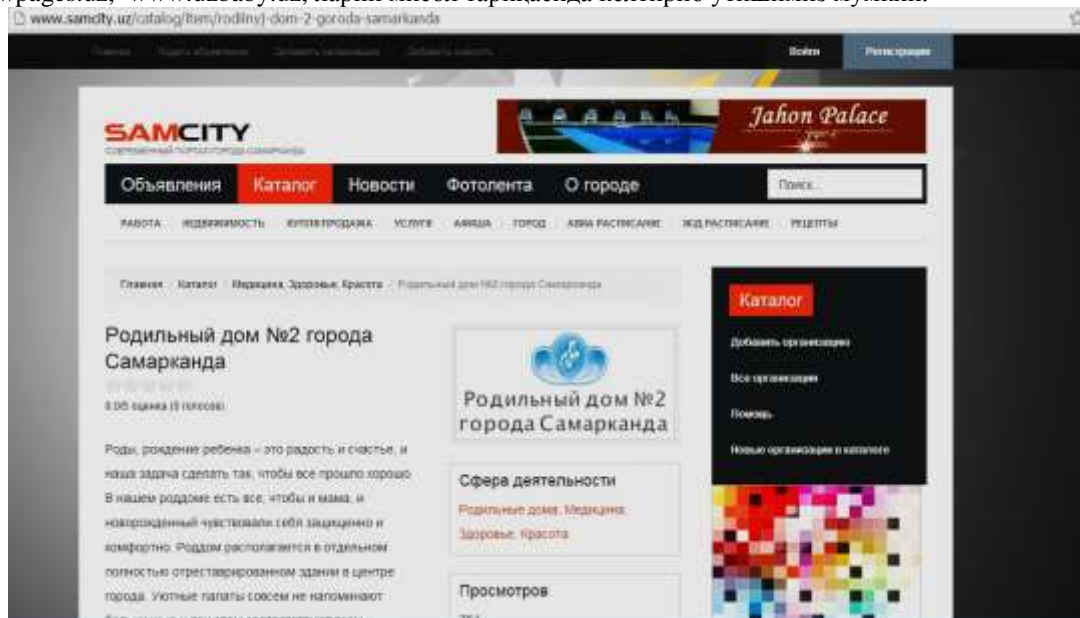

Ундаги яратилган бўлимларида ҳомиладорлик даври, бўлажак оналарга маслаҳатлар, туғруқхона бош шифокори, бошқа мутахассислар ҳақида умумий маълумотлар ва улар билан мулоқат тизими, туғишга тайёргарлик, бола парвариши, гўдакни биринчи кундан бошлаб овқатлантириш тартиб қоидалари ва ҳоказолар ҳақида маълумотлар бериб келинмоқда.



Нафақат мамлакатимизда балки чет мамлакатларининг туғруқхоналар фаолиятини кўриб чиққанимизда ҳам ана шундай сайтларга дуч келамиз. Бунга яна бир мисол тариқасида www.kid.ru сайтини ҳам келтиришимиз мумкин.

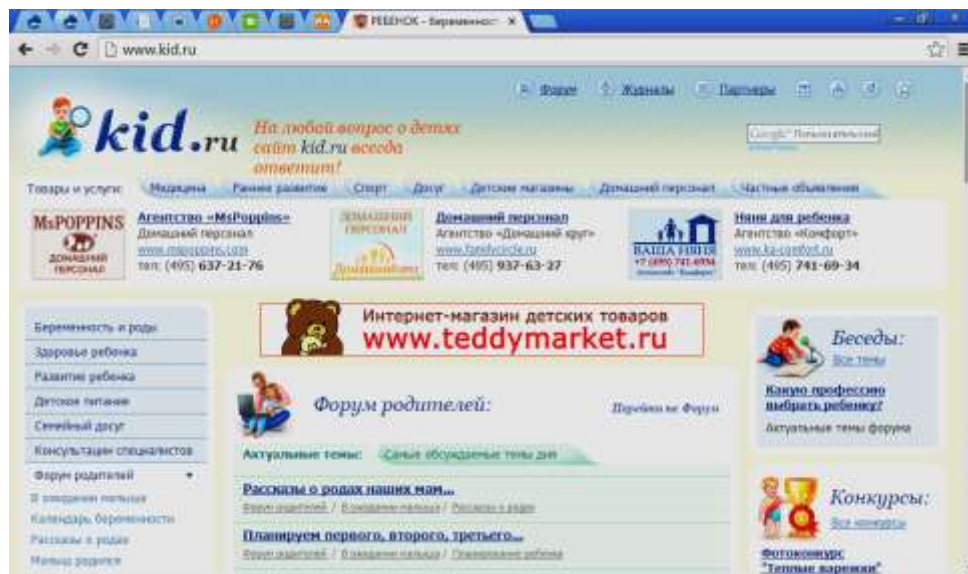

Ушбу сайтда тиббиёт соҳаси бўйича керакли маълумотлар келтириб ўтилган. Ушбу сайт манзилига кирган фойдаланувчи ўзига керакли бўлган маслаҳатларни, болалар учун зарур бўлган тавсияларни ҳамда шу соҳадаги кунлик янгиликларни кўриб бориш имкониятига эга бўлади.

Кўриб чиқилган сайтлар таҳлил қилинганда яратилган жуда кўп сонли ижобий ва зарур имкониятлар билан бир қаторда, бошқа талаблардан келиб чиққан ҳолда, яратилиши керак бўлган имкониятлар, мавжуд эмаслиги аниқланди. Мамлакатимизда ана шу сайт хизматлари таркибида рўйхатдан ўтган бўлажак оналар учун кўрик учун чакирув хонасини автоматлаштириш зарур, яъни шифокор қабулига келиш куни фойдаланувчи электрон почтасига хабар тарзида юборилиб эслатиб турилиши нафақат она учун балки келажакда туғилажак бола учун фойдалидир. Туғруқхоналар фаолиятида эса янги туғилган чақалоқ ҳақидаги маълумотларни махсус базага жойлаштириш ҳам самарали восита бўлиб хизмат қилади. Бунда янги туғилган чақалоқнинг тўлиқ маълумотлари туғруқхона янги яратилган маълумотлар базаси тизимига жойлаштирилади ва керакли вақтда ана шу маълумотлардан фойдаланиш мумкин бўлади. Бунда марказлашган маълумотлар омбори, маълумотларни тезкор таҳлил қилиш имкониятлари яратилади, қоғоз ҳам кам сарф этилади ҳамда қимматли бўлган вақт ҳам тежаб қолинади.

Келажакда яратилаётган маълумотлар базаси чақалоқни хаётини акс эттирувчи омил бўлиб қолиши мумкин. Ўсиш ва улғайиш даврида олинган маълумотлар билан ушбу автоматлаштирилган тизим бойитиб борилса, давлатимиздаги яратилган ва кенг оммада фойдаланилаётган электрон ҳукумат тизимига асос бўлади.

Чақалоқлик даврида қайд этилган маълумотлар кейинги ҳаёт даврида – боғчада, мактабда, коллежда, олий ўқув юртларида, тиббиёт муассасаларида, ФХДЁда бош асос бўлиб хизмат қилади. Чақалоқ улғайиб боғчага борган вақтда туғруқхонада қайд этилган маълумотларга қўшимча тарзда у ҳақидаги янги маълумотлар базани тўлдирди ва шу тариқа бир инсоннинг ҳаёт тизими маълумотлар базасига жойлаштирилиб, кейинги босқичларини тўлдириб борилади. Бошланғич базадаги маълумотларни тўлдириб бориш натижасида келгуси ҳаётда ҳам ўз самарасини беради ва умумий ҳолда давлатимизда жорий қилинган электрон ҳукумат тизимига асос бўлиб хизмат қилиши мумкин.

Хулоса қилиб айтадиган бўлсак, бўлажак оналар ва туғилажак болалар муҳофазасига катта эътибор берилаётган бир пайтда туғруқхона фаолиятларини автоматлаштириш ҳам вақт жиҳатдан, ҳам молиявий жиҳатдан самарали ёрдамчи бўлиб хизмат қилади. Чунки ахборот технологияларида сарфланган маблағ бошқаришни оптималлаштиришда энг эффектив йўл ҳисобланади. Бу эса **“ОНА-БОЛА”**, **“СОҒЛОМ АВЛОД УЧУН”** ҳамда ишловчи шифокор-ҳодимлар учун бир қатор қулай имкониятлар яратади. Инсоният ва келажак учун энг мақбул ечим бўлиб хизмат қилади.

*Шахризод Фаниева, Мансуржон Тошматов
(Фергана, Узбекистан)*

ВЕКТОРЛИ МАЪЛУМОТЛАРНИ GEOMIXER WEB-GIS ТИЗИМИГА КИРИТИШ МЕХАНИЗМИ

WEB-GIS тизимининг тарихан асосий масаласи маълумотларни визуаллаштириш бўлган. Интернет тармоғининг кенг тарқалиши маълумотларни кириш муаммоларини ечиш имкониятини яратиб берди. HTTP ва браузерларнинг тез суратлар билан ривожланиб бориши фазовий маълумотлар билан ишлаш имкониятларини бермоқда.

Хариталарга кириш web хизматларининг энг дастлабки вариантлари оддий стрелкалардан иборат статик суратларнинг қўшни сохаларга кўчиришни кўрсатиш учун хизмат қилган холос. Кейинчалик харитани сичқонча орқали силжитиш ва Сунъий йўлдош билан бутун дунёни қамраб олган Google Maps тизими яратилди.

Кейинги босқичда браузерлар векторли маълумотлар билан ишлаш имконияти янада кучайтирилган VML ва SVG, Canvas ва WebGL дастурлари пайдо бўлди. Бу дастурлар ёрдамида суратларни нафақат серверга жойлаштириш имконини, балки мижозга браузерда тасвирлаш учун чиқувчи векторли маълумотларни узатиш имконини беради. Географик маълумотлар интерактивлиги ва анимацияси пайдо бўлди.

Ушбу тенденциянинг мантикий давоми сифатида векторли маълумотларни бевосита браузерда ҳосил қилиш ва модификациялаш имконияти ҳисобланади. Web имкониятларини таҳрир қилишга мисол қилиб OpenStreetMap лойихаси ҳисобланади. Дастлаб Java дастурлаш тилида ёзилган нашриёт тизимлари, кейинчалик Flash тилида ёзилган ва ҳозирги кунда HTML муҳаррирларининг ID лари ўрнига ўз ўрнини бўшатиб бераётган браузердаги муҳаррир лойихалар пайдо бўлди. Бевосита браузердаги муҳаррирлик бугунги кунда хатто жуда катта маълумотлар базасида ҳам мавжуд.

GeoMixer дастурида ҳам яқин кунлардан бошлаб маълумотларни векторли қатламлар сифатида қайта ишлаш имконияти пайдо бўлди. Мазкур функциянинг батафсил техник тадбиқ этиш ушбу мақоланинг асосий мазмунини ташкил қилади.

Векторли объектларни қайта ишлашнинг тадбиқ этилиши учун ўз олдимизга қуйидаги масалаларни аниқлаб олдик:

- Қайта ишлаш жараёни тугаши биланоқ фойдаланувчи ўзининг харитадаги ўзгаришларини кўради. Саҳифани ва барча маълумотларни қайта қайта ишга тушириш шарт эмас.
- Фойдаланувчилар ташқи янгиланган (ўзлари томонидан амалга оширилмаган) маълумотларни харитани қайта ишга туширмай туриб ҳам кўришлари мумкин. Оператив лойихлар ва ҳамкорликда қайта ишловчилар учун муҳим ҳолатдир.
- Қайта ишлаш механизми турли кўришлардаги тўғрилашлар билан бир хилда яхши ишлаши керак: маълумотлар бирликларини ўзгариши, кўп миқдордаги жойлаштириш/қайта ишлашлар, алоҳида объектларнинг доимий унча катта бўлмаган ўзгаришлари ва шунга ўхшашлар.
- Қайта ишлаш механизминини қўллаш харита билан ишлаш самарадорлигини камайишига олиб келмаслиги керак. Харитага маълумотлар қандай қўшилгани муҳим эмас. Объектлар бирма – бир ёки биратўла файлдан қўшилганми бундан қатъий назар тизим доим бир хил тезликда ишлаши керак.

GeoMixer дастурида объектларни қайта ишлашнинг турли усуллари мавжуд:

- Ускуналар панелида махсус “Редактирование” қурилмаси мавжуд. Уни ишга туширгандан сўнг объект устида ва харитада бир марта босиб, унинг чегараларини аниқлаш ва объект атрибутларини кўриш мумкин.
- Контекст менюдан мазкур қатламга янги объектни қўшиш мумкин. Бу орқали харитага чизилган объектлар геометриясини танлаш мумкин.
- Қатлам атрибутлар жадавли орқали янги объектни қўшиш, қайта ишлаш ва ўчириш мумкин.
- Харитада чизилган ихтиёрий геометрия устида сичқонча ўнг тугмаси босиб, уни фаол қатламга янги объект сифатида қўшиш мумкин.
- Янги объектларни актив қатламга тез қўшиш учун "AddToMap" номли алоҳида плагин мавжуд. Фойдаланувчи ускуналар toolbar устида сичқончани чап тугмасини босиб, дарҳол геометрияни чизиши ва чизилган янги объектни сақлаши мумкин.

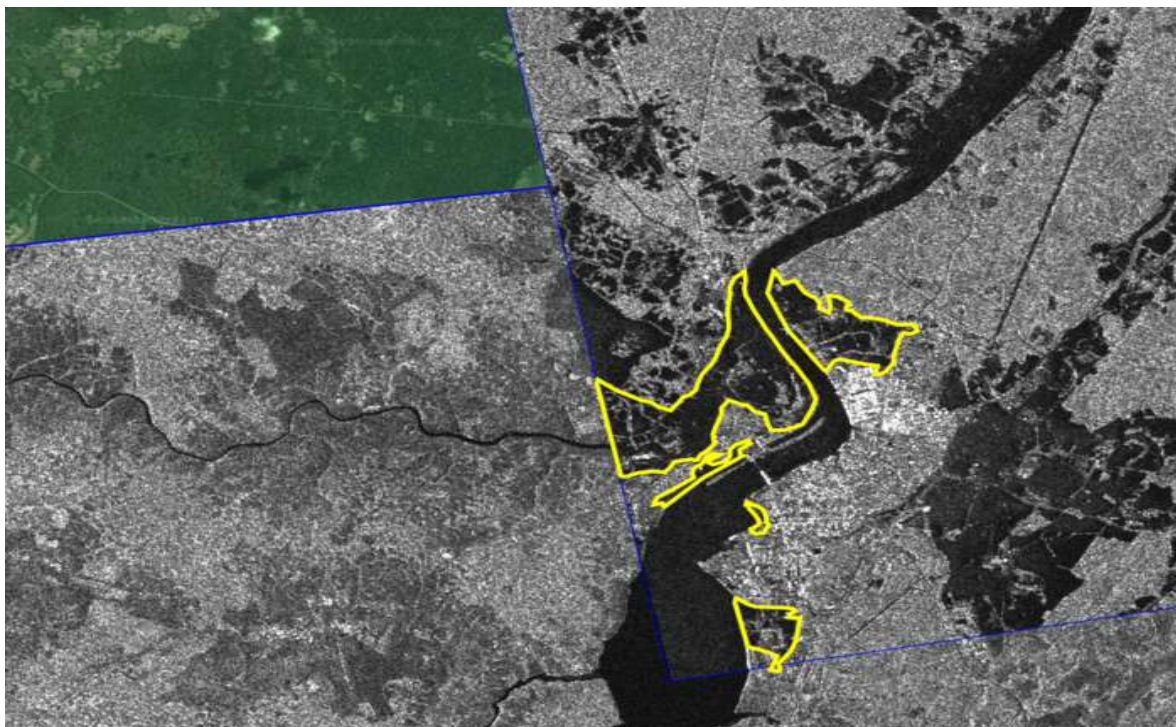

Ер юзидаги сув тоиқини содир бўлган худуднинг оператив космик суратини ГеоМиксерда рақамлаштиришига мисол.

ГеоМиксерда учта SVG элементлардан ташкил топган нисбатан содда схема қўлланилади: экранда акс эттириш учун чизик, фойдаланувчи билан ўзаро алоқа учун чизик (у кўринмас, лекин нисбатан қалин, сичқонча билан ушлаш қулай бўлиши учун) ва синикларнинг четлари геометриясини чизиб учун “мультиоточка”. Синиклар четларини силжишини сичқонча курсори орқали браузер хисобга олади, қолган барча ишларни эса ГеоМиксернинг ўзи амалга оширади.

Мижоздаги маълумотларни янгилашга бўлган талаблар бир вақтнинг ўзида бирнечта муаммоларни келтириб чиқаради: қандай тушуниш, аниқ мижозда қайси версияси мавжуд, унга қандай қилиб янги версияни жўнатиш самарали, объектларни доимий қўйиб бориш учун қандай қилиб серверни юкламасдан амалга ошириш мумкин.

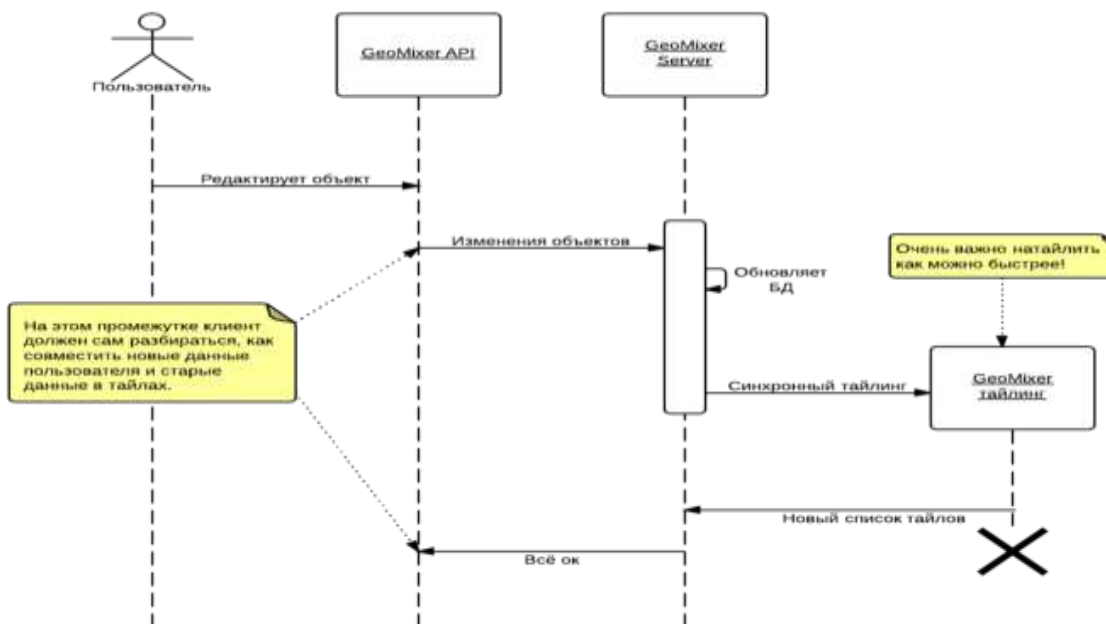

1 - Схема. Қайта ишлашни тадбиқ этишининг оддийлашган кетма – кетлиги.

Аввало, маълумотлар форматлари ҳақида икки оғиз сўз. Сервердаги вектор қатламли барча объектлар икки кўринишда сақланади: маълумотлар базаси жадвалидаги ёзувлар ва мижозга қайтариш учун векторли tile кўринишида. Маълумотлар базаси ишончли транзакцион омбор вазифасини бажариб, маълумотларни самарали кидиришни таъминлаб беради. Tile лар эса маълумотларни браузерга жўнатиш учун қўлланилади ва мижозда визуаллаштириш учун оптималлаштирилади. Tile ларни хосил қилиш (тайлинг) – етарлича ресурсталаб ва умумий холда локаллашмаган операциядир.

Тайлингни сервердаги маълумотларни ўзгартириш жараёнида ҳисобга олиш керак. Энг оддий ва табиий вариантни кўриб чиқамиз. Мижоз маълумотлар базасига киритиладиган ўзгартиришни серверга юборади ва дарҳол тайлинг жараёни содир бўлади (1 - схема). Тайлинг жараёни тугаши биланоқ мижоз “сеё ок” мазмунидаги жавобни олади.

Бундай схемани қўллашда куйидаги муаммолар туғилиши мумкин:

- Маълумотларни мижоз ва сервер ўртасида қайта синхронлаш. Мижозда аллақачон янги маълумотлар, сервер эса фақат эски tile ларни бериши мумкин. Бунда фақат саҳифани тайлинг жараёни тугагунга қадар қайта ишга тушириш талаб қилинади ва фойдаланувчи ўзининг охириги ўзгартиришларини кўра олмайди. Одатда, воқеаларни бундай тус олиши инсонларни жажлини чиқариб юборади.

- “Синхрон тайлинг” муаммоси. Юқоридаги чизилган схемада серверни қанчалик тез қайта тайлинг қилинса, шунчалик яхши. Тайлингни бошлашни эса янгиланишни олгандан сўнг дарҳол амалга ошириш керак. Агар тайлинг жараёнида янги маълумотлар келиб тушса нима қилиш керак? Доимий янгиланиб бориладиган қатламлар билан нима қилиш керак?

Бундай муаммоларни ечиш учун схемага қатор ўзгартиришлар киритдик (2 – схема).

Серверга ўзгартирилган, лекин тайлинг қилинмаган (diffs) маълумотларни мужассамловчи махсус жадвал қўшилади. Тайлингни алоҳида оқими (threads) мазкур жадвалдаги ўзгаришларни ҳисобга олади ва керак бўлганда янги жараёни ишга туширади. Tile да фақат бутунлай қайта шакллантирилмаган, янгиланган объектлар алмашади.

ГеоМиксерда қатлам маълумотлари энди икки қисмдан ташкил топади: маълумотлар билан бирга тайлларнинг рўйхати ва хали тайлингдан ўтишга улгурмаган вақтинчалик янгиланишлар (diffs). Фойдаланувчи қатламга ўзгартириш киритган пайтда улар дарҳол вақтинчалик ўзгаришлар рўйхатига тушиб қолади. Бу рўйхат мижозга хар сафар қатлам тўғрисидаги бошқа ахборотлар билан бирга юборилади.

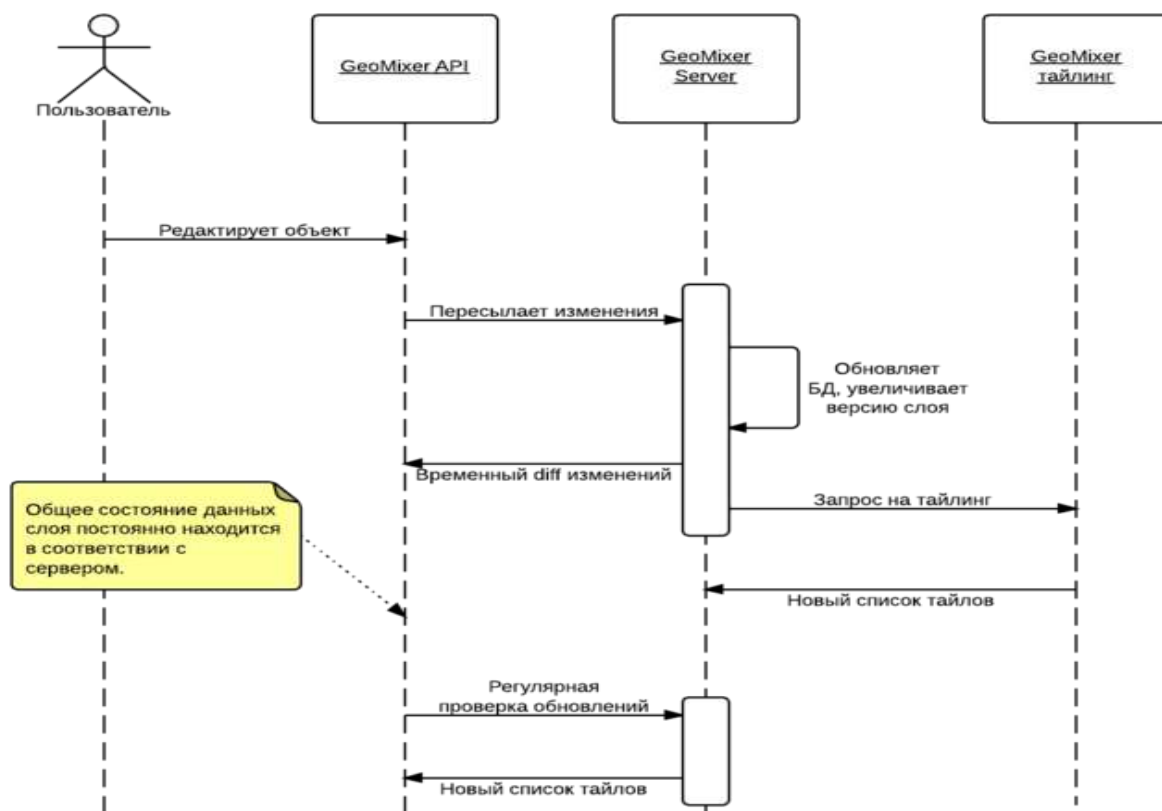

2 – схема. ГеоМиксерда қайта ишланган маълумотлар ҳаракатларининг кетма – кетлиги.

Хар бир тайл версиясига эга бўлиб, сервер навбатдаги ўзгаришларни қайта ишлаётган вақтда мижозга вақтинчалик ўзгаришларсиз янги кўринишлар келиб тушади. Шу тарзда сервер ва мижоз ўртасида тайлинг жараёнининг давомийлигидан қатъий назар маълумотларнинг доимий ўзаро келишуви юзага келади.

Тайлинг қилинмаган ўзгаришларни мижозга юбориш орқали тайлинг жараёнини оптималлаштириш ва бошқариш имконияти пайдо бўлди. Масалан, ўзгаришларни алоҳида қатламларда тўплаш мумкин (10 марта биттадан ўзгартиргандан кўра, 10 та ўзгаришни бир марта кўпроқ тайлинг қилиш), маълумотларнинг турли типлари устунликларини қўйиб чиқиш ва бошқалар.

Хулоса қилиб айтганда, Web-GIS доимий равишда мукамаллашиб бормоқда. Авваллари фақат десктоп иловаларигина ишлата олган кўплаб функциялар ҳозирги кунда янада кенгрок тадбиқ этилмоқда. Чикувчи геомаълумотларни ўзгартириш имконияти – бу йўлдаги дастлабки қадамдир.

ГеоМиксер тизимида биз нафақат ўзгаришларни серверга қайта юбориш шаклларини тадбиқ этдик, балк векторли маълумотлар билан ўзаро ишлаш учун қулай механизм яратишга ҳаракат қилдик. Бунинг учун қатор янгилекларни тадбиқ этишга тўғри келди: қатламлар версиялари ва алоҳида векторли тайлларни ушлаб туриш, сервердаги қайта ишланмаган ўзгаришлардан ташкил топган алоҳида жадвал, вақтинчалик ўзгаришларни мижозга узатиш. Буларнинг барчаси фазовий маълумотлар web-мижозда жойлаштирилиш доимийлиги ва қулайлигини сезиларли даражада яхшилаш учун хизмат қилади.

ИСТОЧНИКИ И ЛИТЕРАТУРА

1. Костюк Ю.Л., Новиков Ю.Л. Векторизация растровых изображений с использованием триангуляции // Геоинформатика-2000: Труды Международной научно-практической конференции / Под ред. А.И. Рюмкина, Ю.Л. Костюка, А.В. Скворцова. – Томск: Изд-во Том. ун-та, 2000.
2. Трофимова С.Ф. Проблемы концептуального моделирования в ГИС // Геоинформатика-2000: Труды Международной научно-практической конференции / Под ред. А.И. Рюмкина, Ю.Л. Костюка, А.В. Скворцова. – Томск: Изд-во Том. ун-та, 2000.
3. Гладких Б.А., Костюк Ю.Л., Рюмкин А.И. Развитие геоинформатики в Томском госуниверситете // Геоинформатика: Сборник. – Томск: Изд-во ТГУ, 1999. – С. 5–21.

*Шерзод Каримов, Дурбек Халилов
(Фергана, Узбекистан)*

СОВРЕМЕННЫЕ ПРЕДСТАВЛЕНИЯ НАУЧНЫХ ЗНАНИЙ В ТВОРЧЕСКОЙ ДЕЯТЕЛЬНОСТИ КАК ОСНОВА МЕТОДОЛОГИИ НАУЧНОГО ИССЛЕДОВАНИЯ

В настоящее время научно-исследовательская методология (НИМ) как предмет твёрдо вошла в учебный процесс как в вузах так и при подготовке научных кадров. При изучении НИМ необходимо правильно определить доминанты понятий, специальную терминологию научного исследования. Каждая наука характеризуется своей структурой, сложность которой определяет статус данной науки в системе научного знания. Исследования, которые могут проводить студенты и слушатели, подразделяются на три группы: теоретические, эмпирические и смешанные. Основанием такого деления служит типология источников познания.

Теоретические исследования основаны на работе с научной и научно-популярной литературой как источниками познания того, что накопила наука по данной проблеме или тематике.

Это монографии, статьи, тезисы, методические разработки, нормативно-правовые документы. Предметом исследования здесь являются идеи, отдельные научные положения, законы, закономерности, принципы, концепции; теории, научные понятия и категории, статистические данные.

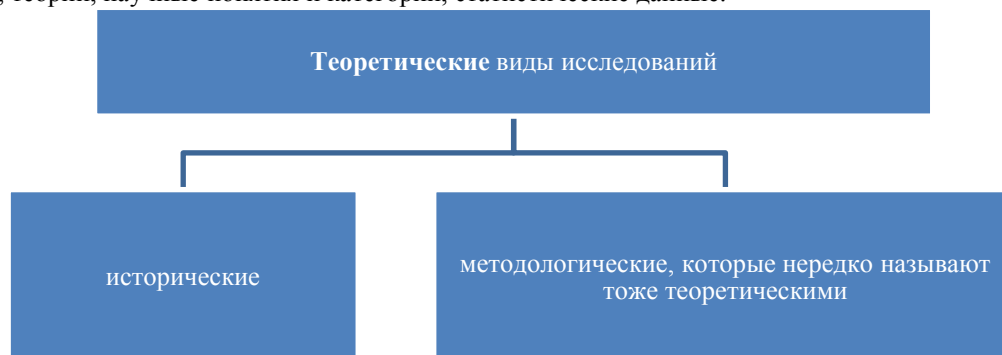

Исторические исследования, как правило, посвящаются изучению неизвестных страниц истории науки и образования, научной и практической деятельности персоналий. К ним также относятся: изучение тенденций развития тех или иных идей или явлений, сравнительная характеристика каких-либо фактов, данных, научных положений, имеющих место в раз личные временные периоды истории образования и науки.

Методологические исследования чаще всего проводятся как феноменологические, посвященные теоретическому изучению и описанию какого-либо психологического или педагогического феномена, а также как науковедческие, концептуальные и по разработке новых методов исследования. [1].

Эмпирические исследования – это работы, связанные с изучением и описанием практики воспитания и обучения детей. Предметом таких исследований становятся факты, события, состояния как явления реальной жизни. К эмпирическим относятся такие виды, как экспериментальные исследования и опытно-практическая работа.

Экспериментальные исследования предполагают изучение изменений психики, здоровья, знаний, поведения или отношения детей под влиянием изменяемых экспериментатором условий обучения и воспитания.

Опытно-практическое исследование проводится как изучение и описание практического опыта работы образовательного учреждения или конкретного педагога, психолога, имеющего высокие результаты. Как правило, изучается инновационный опыт, достойный сохранения и распространения в педагогической среде. Таким достойным обобщения может быть и собственный опыт по работе с детьми. К такому виду исследований относятся также те, которые посвящаются разработке методических рекомендаций по совершенствованию учебно-воспитательной и оздоровительной работы в образовательном учреждении или семье, дидактического материала и наглядных пособий и средств обучения и воспитания.

Смешанные работы – это работы, включающие в себя оба эти типа и разные их виды. В них могут объединяться теоретические и эмпирические исследования и представлять теоретико-экспериментальные, историко-методологические, теоретико-опытные и др. исследования. Сочетания видов могут быть самые разнообразные. Чаще всего студенты и слушатели прибегают к смешанным работам, посвящая одну главу теории вопросу, а другую – практике.

Важным элементом является эмпирический уровень научного исследования.

- ✓ Эмпирия – «опыт», «наблюдение».
- ✓ Эмпирический уровень познания – это проявление чувственной стадии познания в науке.
- ✓ Познание явления – внешних, видимых свойств изучаемого явления.
- ✓ Чувственное познание характеризует историческую реальность в виде образов, представляющих совокупность определенных данных о внешних чертах и свойствах этой реальности.
- ✓ Эмпирические факты могут быть систематизированы, классифицированы, обобщены, сравнимы, т.е. для их поиска, выявления и описания используются соответствующие **методы исследования**.

Факт – почти то же самое, что и теория (и то и другое – одно знание). Факт нуждается в интерпретации. Интерпретация факта вкладывает в него значение. У факта всегда много интерпретаций.

Структура факта: то, что мы переживаем (психологический компонент); то, что мы высказали (лингвистический компонент); само событие.

Факты, роль в науке: источник и проверка. Факты должны подтверждать знания. **Пост позитивизм:** факт не может подтвердить, но может опровергать теорию.

Локатор: любое научное знание – предположение (оно не может опровергаться и подтверждаться). Цель заменять старые предположения (догадки) новыми. А о том, что новые лучше старых мы «догадываемся».

Наблюдение – это целенаправленное систематическое восприятие объекта, доставляющее первичный материал для научного исследования. **Целенаправленность** – важнейшая характеристика наблюдения. Концентрируя внимание на объекте, наблюдатель опирается на имеющиеся у него некоторые знания о нем, без которых нельзя определить цель наблюдения. Наблюдение характеризуется также систематичностью, которая выражается в восприятии объекта многократно и в разных условиях, планомерностью, исключающий пробелы в наблюдении, и активностью наблюдателя, его способностью к отбору нужной информации, определяемой целью исследования. [2].

Экономический эксперимент – научно поставленный опыт, имеющий целью практическую проверку тех или иных идей или гипотез в области совершенствования управления народным хозяйством.

В процессе экономического эксперимента изучается поведение отдельных людей или трудовых коллективов под воздействием изменения экономических условий их работы, например способов организации планирования, материального стимулирования и т. д.

Экономический эксперимент проводится в следующей последовательности: теоретическая и организационная подготовка, экономико-математическое моделирование, проведение и наблюдение за ходом экономического эксперимента, подведение итогов и принятие решений и выводов по использованию его результатов.

Однако наблюдение – это еще не эксперимент. Данные, полученные лицом, принимающим решение в процессе фактических наблюдений, используются им для прогнозирования изменения исследуемых показателей. Подобные исследования составляют основу для принятия управленческих решений по оперативным вопросам и по корректировке путей достижения поставленной цели.

К недостаткам пассивного эксперимента следует отнести зависимость качества прогноза от количества наблюдений. На качество прогноза влияет также и выбор методики прогнозирования. Критерием правильности

выводов, сделанных в ходе проведения пассивного эксперимента, является практика. Наилучшим прогнозом, безусловно, будет тот, который максимально приближается к действительности.

Активный эксперимент обеспечивает выполнение системного анализа как на макроуровне, так и на микроуровне и предполагает специальное воздействие на управляемую систему со стороны исследователя, которое осуществляется через информационные каналы или посредством изменения условий работы системы. Задачей активного эксперимента является подтверждение или опровержение гипотез, выдвигаемых лицом, принимающим решение, о возможной реакции системы на возмущающие воздействия со стороны внешней или внутренней среды.

В ходе активного эксперимента можно, например, ввести в систему дополнительную информацию о предполагаемой деятельности конкурента в настоящее время или в ближайшем будущем, о возможных действиях государственных органов в отношении коммерческих организаций и т.д. Изменить рабочие параметры системы удастся, в частности, путем дополнительного регулирования ценовой политики.

Если по каким-либо причинам невозможно провести натурный эксперимент со всей системой в целом, следует выделить отдельные части системы, доступные для проведения активного эксперимента, например те подразделения организации, которые занимаются закупкой и реализацией конкретного вида продукции.

Поскольку одной из главных проблем исследования систем управления деловыми организациями является научное прогнозирование, или предсказание, реакции системы на различные изменения в окружающей среде, получение содержательной информации по этой проблеме может быть достигнуто в ходе изучения поведения системы управления при выполнении активного социально-экономического эксперимента или при проведении экспериментальных исследований в процессе целого ряда пассивных экспериментов.

К числу социально-экономических экспериментов относятся, безусловно, различные социологические исследования, весьма популярные в настоящее время. Эти исследования позволяют учесть человеческий фактор, который оказывает существенное влияние на функционирование организационных систем. Социологические исследования в большинстве случаев используются при решении задач социально-психологического управления коллективом организации и при изучении потребительского спроса. [3].

Эксперимент – метод исследования системы управления в определенных условиях ее функционирования, которые могут быть реальными или искусственно созданными исследователем для получения необходимой информации. Проведение эксперимента обычно обусловлено необходимостью подтверждения или опровержения научной теории или гипотезы. Итогами эксперимента могут быть как качественные, так и количественные характеристики исследуемого объекта. Но все результаты эксперимента нуждаются в теоретической интерпретации.

Наблюдение – метод исследования посредством сбора информации об исследуемом объекте, который осуществляется путем наблюдения за выбранным объектом исследования. При его проведении исследователь должен пользоваться такими чувственными способностями, как ощущение, восприятие и представление. Результатами использования данного метода являются знания о внешних и внутренних свойствах и характеристиках объекта исследования.

Используя данный метод получения информации, исследователь приобретает:

- информацию для построения гипотез;
- информацию для проверки данных, полученных другими методами;
- дополнительные сведения об изучаемом объекте.

Наблюдения классифицируются:

- по основанию наблюдения исследователя за объектом изучения:
 - на прямое наблюдение;
 - косвенное наблюдение;
- степени информированности объекта исследования о наблюдении:
 - открытое – наблюдение;
 - скрытое – наблюдение;
- уровню формализации данного метода исследования:
 - структурированное – наблюдение,;
 - неструктурированное наблюдение;
- условиям проведения:
 - полевое наблюдение;
 - лабораторное наблюдение.

Все выше приведенные и описанные понятия составляют основу НИМ и являются основополагающими в преподавании предмета. [4]. Организация и планирование научно-исследовательских работ имеет определенную цепь звеньями которых являются факт, гипотеза, теория, эксперимент и доказательство. Эти звенья могут быть переплетены между собой и изменить последовательность в зависимости от реперной точки начала научного исследования.

ИСТОЧНИКИ И ЛИТЕРАТУРА

1. Селевко Г.К. Энциклопедия образовательных технологий. – М., 2005.
2. Новиков А.М., Новиков Д.А. Методология: словарь и системы основных понятий. – М.: Либроком, 2013. – 208 с.
3. Халилов Д.А. Монография. ФерПИ препринт, 2005. – 113 с.
4. Халилов Д.А. Илмий тадқиқот методологияси. Учебное пособие. ФФ ТУИТ, 2015. – 130 с.

*Оббозжон Кулдашов, Музаффар Маннонов, Абдурауф Юлдашев
(Фергана, Узбекистан)*

МОДЕЛИРОВАНИЕ МИКРО-ГЭС С ИСПОЛЬЗОВАНИЕМ ГРАВИТАЦИОННОГО ДАВЛЕНИЯ ГЕОТЕРМАЛЬНЫХ ВОД

В мировой практике расширяется использование возобновляемых источников энергии (ВИЭ) для нужд энергоснабжения различных сельскохозяйственных и промышленных объектов. Актуальность и перспективность данного направления энергетики обусловлена двумя основными факторами: катастрофически тяжелым положением экологии и необходимостью поиска новых видов энергии.

В последнее время быстрыми темпами развивается геотермальная энергетика – направление энергетики, основанное на производстве электрической и тепловой энергии за счет тепловой энергии, содержащейся в недрах Земли [1-3].

По абсолютному значению из всех видов возобновляемой энергии наибольшим интегральным энергетическим потенциалом располагают недра Узбекистана в виде тепла сухих горных пород (петротермальные ресурсы) и крупных бассейнов с гидротермальными водами. Наиболее перспективными для энергетического использования считаются петротермальные ресурсы – огромные массивы гранитоидов, залегающих на глубине 4- 6 км, нагретые от 70 до 300 °С в зонах Амударьинской геологической впадины, Южного Приаралья, пустыне Кызылкум, Чустско-Адрасмановской петротермальной аномалии Ферганской долине. Валовой потенциал геотермальных вод Узбекистана оценивается в объеме 170,8 тыс. т. н. э [1]. Наибольшим потенциалом обладают зоны расположенные в Бухарской (56,8 тыс. т.н.э.) и Наманганской (29,8 тыс. т.н.э.) области [4].

Анализ генетической принадлежности и потенциала геотермальных вод, расположенных на территории Республиканской санатории «Алтыарык» Ферганской области показали то, что термальная вода сформирована в ряде нефтеносных месторождений Южного борта Ферганского артезианского бассейна за счет выполнения следующих природных специфических геологических условий:

- литологофациальный состав водовмещающих пород и в первую очередь, наличие в их составе минеральных отложений, нефтегазоносных комплексов;
- геоструктурные условия и стратиграфическая приуроченность;
- гидрогеохимическая обстановка;
- гидродинамические условия и геотермическая обстановка.

Обнаруженный бурением на нефть, газ, и на воду, подземный артезианский бассейн геотермальной воды санаторий «Алтыарык» занимает площадь в несколько сотни квадратных километров, с глубиной залегания до 3,5 тыс. м от поверхности Земли. Температура минеральной воды данного подземного источника колеблется от 50 до 100 °С. В определённых метрах территории санатория вода, с постоянной скоростью потока бьет фонтаном на высоту до 20 м от поверхности, с расход воды 37 л/с.

Актуальность настоящей работы обусловлена, с одной стороны, большим научным интересом к теме геотермальной энергетики, с другой стороны, ее практическим использованием, в частности анализ процесса преобразования и аккумулирования энергии геотермальной воды с помощью Микро-ГЭС для резервного электроснабжения здания и прилегающих территорий санатория Алтыарык

На основе специальной компьютерной программы, разработана расчётная модель совместной работы микро - ГЭС и объекта геотермальной воды, с учётом их основных технико-технологических характеристик в широком диапазоне эксплуатационных условий, в том числе скорости вращения ротора, напряжение возбуждения генератора, фазные токи генератора и выходные напряжения в целом.

Модель Микро-ГЭС, состоящая из гидравлической турбины и синхронного генератора, представлена на рис. 1. Блок Hydraulic Turbine and Governor (HTG) является моделью гидравлической турбины с системой регулирования. Система регулирования включает в себя пропорционально-дифференциальный (ПИД) регулятор и управляющий сервомотор. Общая схема модели показана на рис. 2.



Рис.1. Общая схема модели.

На вход 1 и 2 блока подаются требуемые значения угловой частоты вращения (w_{ref}) и мощности (P_{ref}). На вход 3 и 4 блока поступают фактические значения угловой частоты вращения (w_e) и активной мощности (P_e). На вход 5 подаётся отклонение угловой частоты вращения ротора синхронного генератора (dw). Выходными сигналами являются механическая мощность, которая должна подаваться на соответствующий вход блока синхронной машины (P_m), и величина открытия затвора гидротурбины ($gate$). Входы 2 и 4 могут оставаться неподключенными, если в качестве обратной связи будет использоваться сигнал о положении затвора, а не отклонении частоты вращения. Входные и выходные величины (I_{sc}) измеряются в относительных единицах.

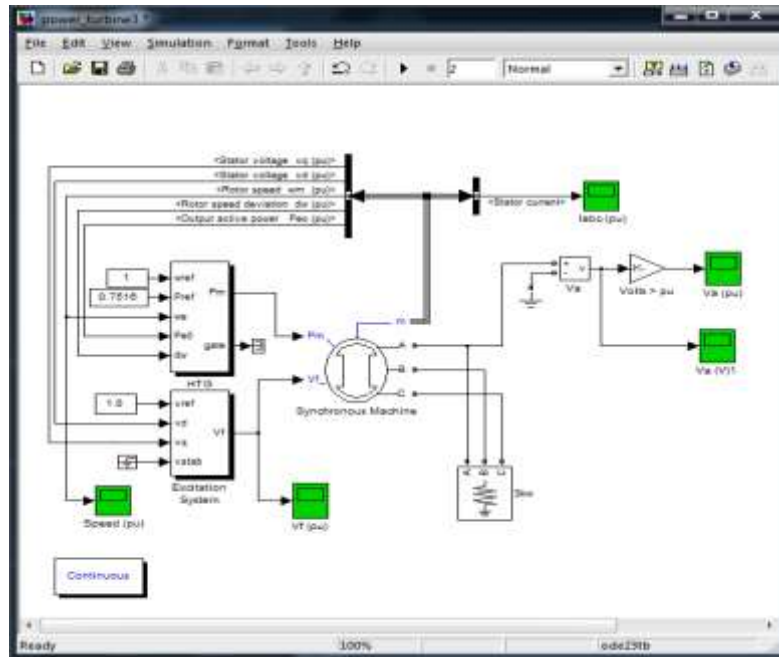

Рис. 2. Модель системы регулирования.

Сама гидравлическая турбина моделируется нелинейной системой, показанной на рис. 3.

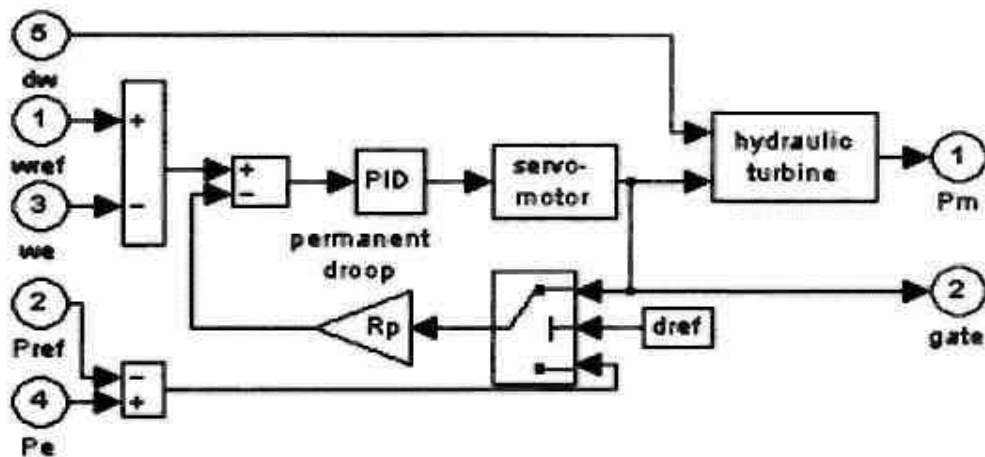

Рис. 3. Модель гидравлической турбины.

Серводвигатель, управляющий затвором турбины, моделируется системой второго порядка (рис. 4.).

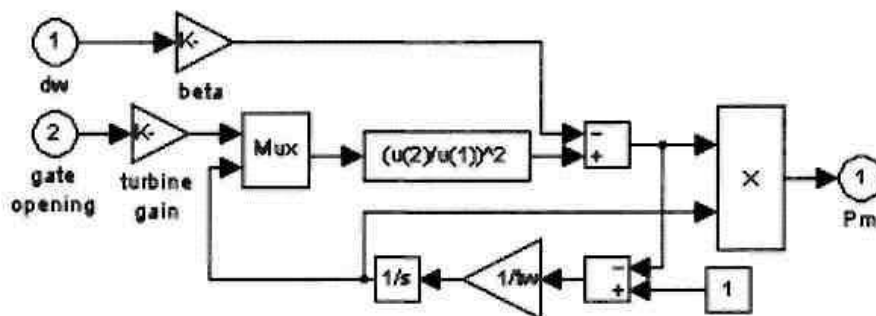

Рис. 4. Модель серводвигателя.

Результаты моделирования представлены на рис. 5 - 7.



Рис. 5. Скорость ротора.

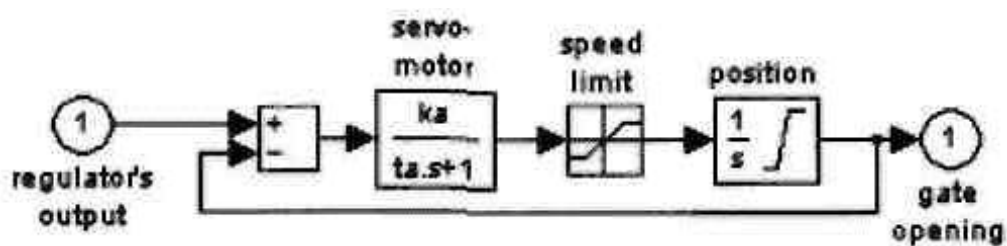

Рис. 6. Напряжение возбуждения генератора.

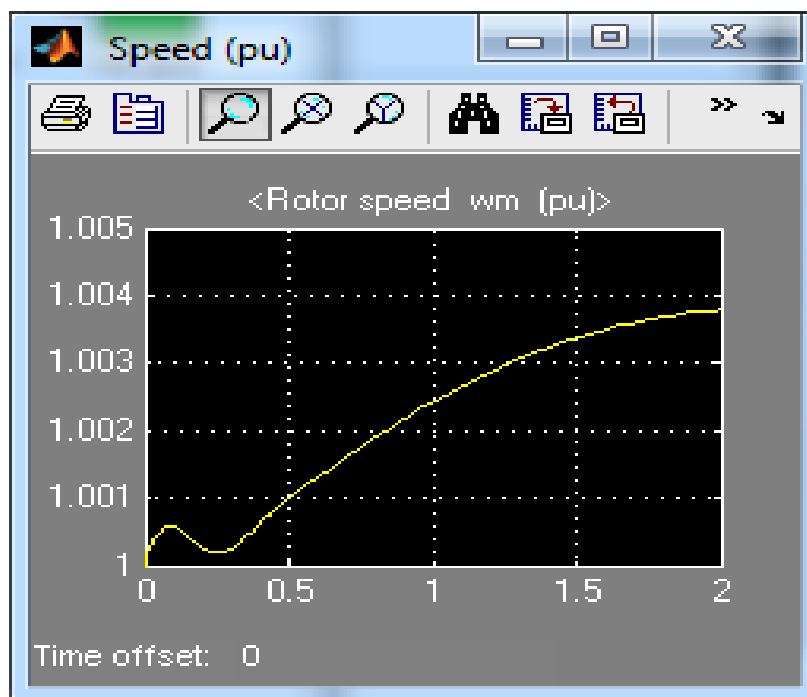

Рис. 7. Фазные токи генератора.

По результатам программной обработки расчётной модели совместной работы микро-ГЭС и объекта геотермальной воды авторами получены основные показатели скорости ротора, напряжения возбуждения генератора, фазные токи генератора, выходные напряжения фазы *C* генератора в относительных единицах с целью прогнозирования эффективной работы разрабатываемой микро-ГЭС.

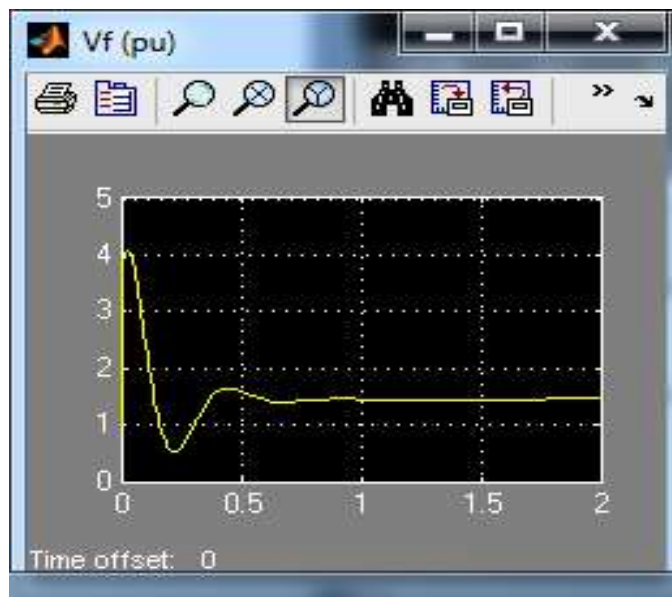
ИСТОЧНИКИ И ЛИТЕРАТУРА

1. Поваров О.А., Томаров В.Г. Развитие геотермальной энергетики в России и за рубежом // Теплоэнергетика. – 2006. – №3. – 123 с.
2. Bertani K. World Geothermal Generation 2001-2005: Slate of the Art // Proc. WGC-2005. – Antalya, Turkey, 2005. – С.341-343.
3. Алхасов А.Б. Геотермальная энергетика: проблемы, ресурсы, технологии. – М.: Физмат лит, 2008. – 376 с.
4. Авезов Р.Р., Лутпуллаев С.Л. Состояние, перспективы и проблемы использования возобновляемых источников энергии в Узбекистане // Конференция, посвященная году Физики - 2005 г. Ташкент, 27-28 сентября 2005 г. – С. 119.

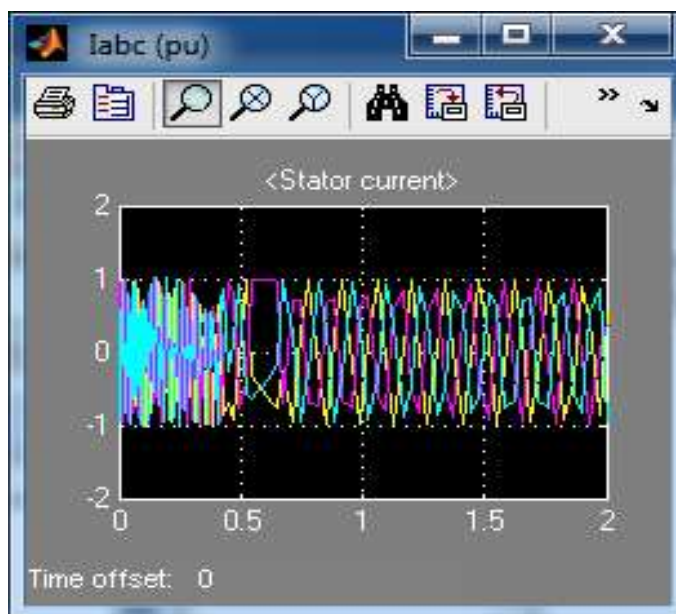
*О.Маиаринов, С.Саидов, Ф.Мадаминов
(Ургенч, Узбекистан)*

РАЗРАБОТКА И ОПИСАНИЕ АЛГОРИТМОВ ФУНКЦИОНИРОВАНИЯ МОДИФИЦИРОВАННОГО ВАРИАНТА УСТРОЙСТВО ПЕРЕДАЧИ СИГНАЛОВ, ПОВЫШАЮЩЕЕ НАДЕЖНОСТИ СВЯЗИ В ВОЛОКОННО-ОПТИЧЕСКИХ СИСТЕМАХ СВЯЗИ ПРИ СПЕКТРАЛЬНОМ УПЛОТНЕНИИ

Введение

Современный период развития информационно-коммуникационных технологий (ИКТ) характеризуется сменой поколений практически по всем направлениям. Рост требований к пропускной способности канала связи с одной стороны, и развития оптоэлектроники и компьютерной технике – с другой, привели к необходимости использовать новые, более надежные технологии передачи информации в телекоммуникационных системах. На основе устройства передачи сигналов (УПС) А.С 1688427 разработан модифицированный вариант УПС с использованием программируемые логические интегральные схемы (ПЛИС) повышающие надежность и пропускной способности канала связи, а также растущие потребность пользователей.

Основная часть

Разработать модифицированный вариант УПС с использованием ПЛИС повышающие надежность связи в волоконно-оптических системах связи (ВОСС) при DWDM. Разработать алгоритмы функционирования УПС ПЛИС.

Авторами излагаются модифицированный вариант устройство передачи сигналов (УПС) с использованием ПЛИС. Устройство предназначено для повышения надежности связи в ВОСС[3]. Цель данного устройства в ВОСС обеспечить требуемые показатели отказоустойчивости при сохранении высокого быстродействия работы и качества передачи информации. Она достигается определением направления, в котором расположена запрашиваемая станция, посылкой оптического сигнала, только в этом направлении и блокированием на время передачи и приема сообщений для других станций.

Предлагаемое устройство содержит в своем составе совокупности ряда элементов, как электронных, так и оптических и их сочетания.

Волоконно-оптические системы в коммуникации связи были, прежде всего, установлены в местах с большими расстояниями, где они используется с их обеспечением передачи полного объема нужной информации, компенсируя увеличенную стоимость. При этом необходимо отметить, что важным показателем в реализации план распределение частот в построении ВОЛС со спектральным уплотнением является ограниченная стоимость оборудования используемых в ней. В приложении №1 приведены блок схемы алгоритма функционирования УПС.

Заключение

1. Представленные авторам разработанные алгоритмы функционирования устройства передачи сигналов призваны обеспечивать требуемые режимы работы в реальном масштабе времени.

2. Авторами предлагается возможные области применения нового модернизированного варианта устройство, реализуемое на базе ПЛИС.

3. Авторы надеются, что реальная возможность осуществить, задумки при условии выполнении экономических выгодность при достижении высокого качества трафиков используемых абонентам. И, обеспечить новыми аппаратными программными средствами существующей ВОЛС при WDM не изменяя параметры системы.

Приложение №1

Установление оптического коммутатора Установление оптического коммутатора

В положение «передача» в положение «ретрансляция»

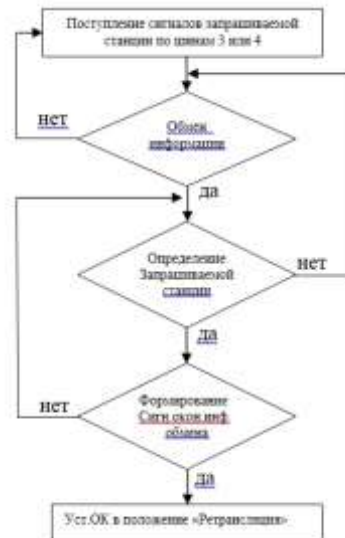

Установление оптического коммутатора в положение «Прием»

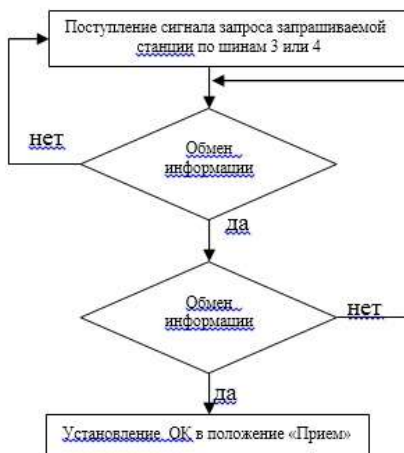

Функционирования УПС оптического «Приема-передатчика»



Блок-схема алгоритма формирователя сигнала окончания информационного обмена

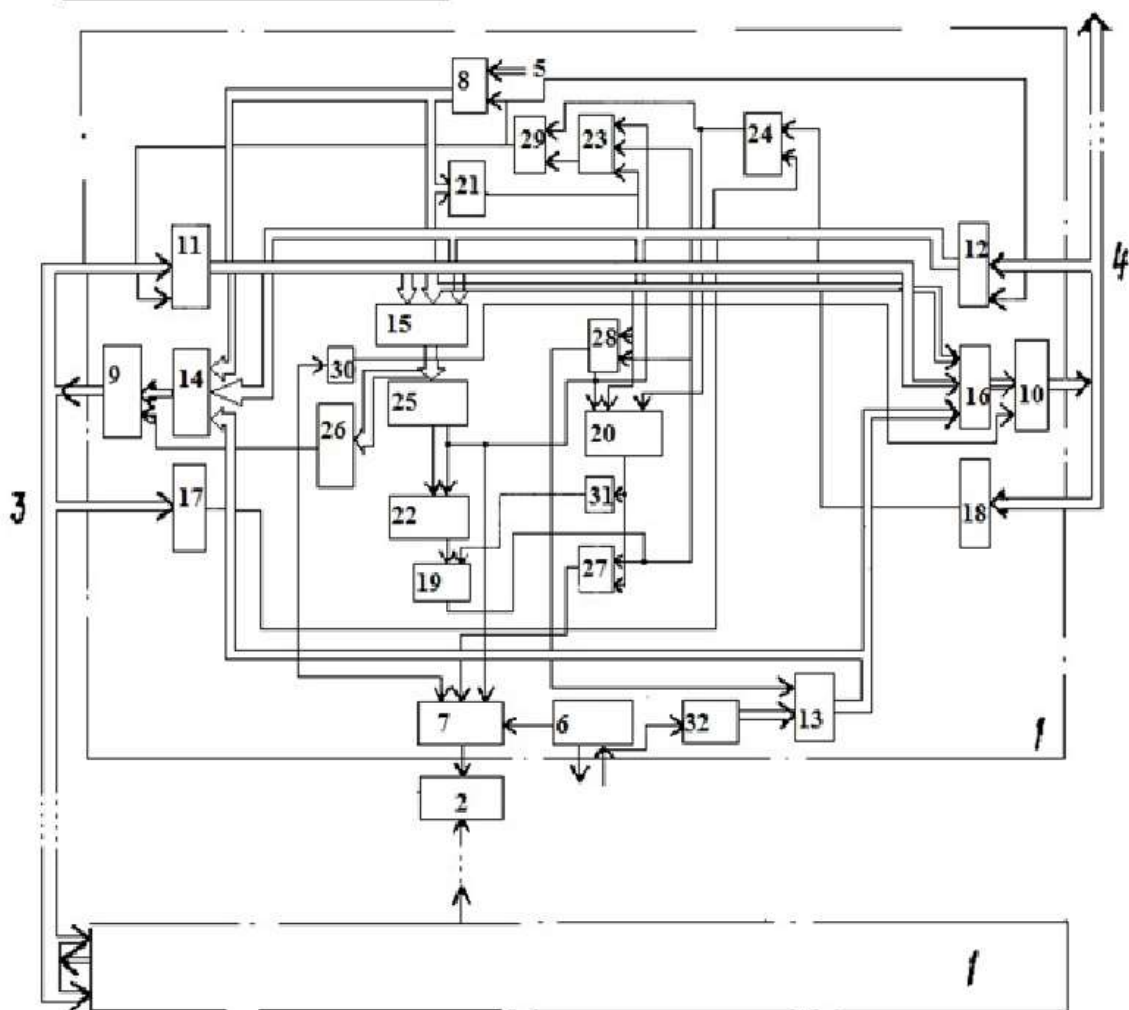
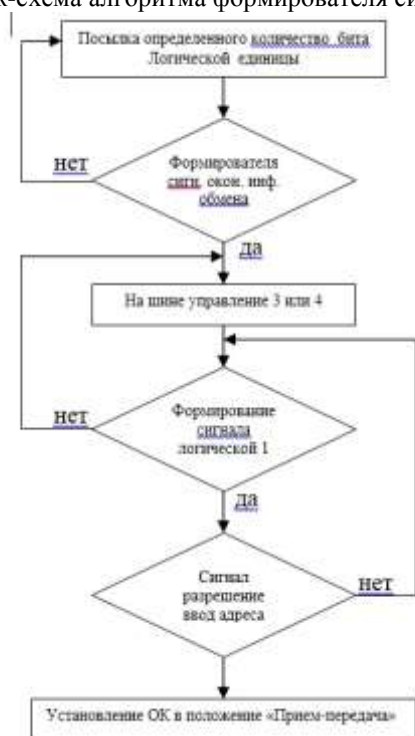

В результате модернизации устройства передачи сигналов с помощью программируемые логические интегральные микросхемы (ПЛИС) надёжность устройства повышается. Расчёт параметры надёжности

приведено выше. Данная разработка предназначена для определения маршрута в локальных ВОСС информации. Предлагаемое устройство имеет следующий вид.

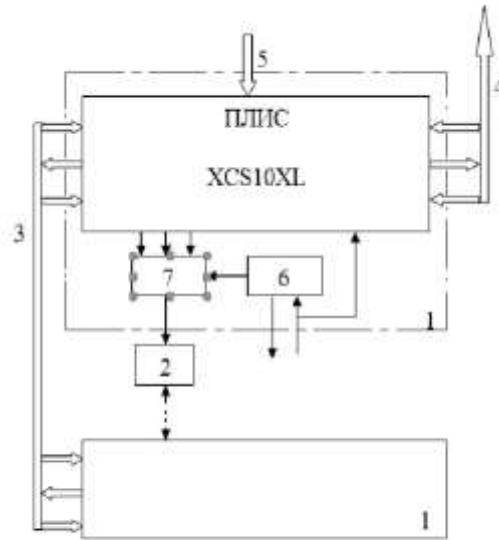

Функциональная схема УПС на базе ПЛС

ИСТОЧНИКИ И ЛИТЕРАТУРА

1. Слепов Н.Н. Современные технологии цифровых оптоволоконных сетей связи, 2001.
2. Каминецкий И.С. Повышение надежности волоконно-оптических систем передачи со спектральным разделением путем организации резервирования, 2007.
3. Махмудов Э.Б., Д.В. Протопопов и Э.Н. Биктимиров А.С 1688427. Устройство передачи сигналов, 1991.

*Лариса Поштарук, Юлія Шимкова
(Умань, Україна)*

ФОРМУВАННЯ ІНФОРМАЦІЙНОЇ КУЛЬТУРИ СТУДЕНТІВ

Процеси становлення світового інформаційного співтовариства обумовили необхідність вирішення завдань, спрямованих на подальше вдосконалення системи освіти, що є основою відродження інтелектуального і духовного потенціалу народу, умовою виходу вітчизняної науки, техніки і культури на світовий рівень. Державна національна програма «Освіта (Україна ХХІ століття)» визначила провідні напрями розвитку системи освіти: впровадження у навчальний процес прогресивних наукових концепцій, сучасних педагогічних технологій і науково-методичних досягнень, підвищення професійного і загальноосвітнього рівня нової генерації педагогічних кадрів [3].

Розвиток сучасного суспільства супроводжується зростанням значущості інформаційної складової в усіх сферах життя, проникненням інформаційних ідей, засобів і технологій у виробництво, інфраструктуру, побут і суспільну психологію. Інформаційні технології проникли практично в кожну з галузей людської діяльності, навіть у культуру і мистецтво. Об'єкти культурної спадщини, які завжди були недосяжними для формалізації, зараз відтворюються в електронному вигляді, і це забезпечує якість, довговічність та ефективність їх зберігання. Поширення телекомунікаційних засобів дає можливість швидкого доступу до інформаційних ресурсів, накопичених людством.

Інформаційна культура є багатофункціональною. Її загальними функціями виступають: регулятивна – інформаційна культура суттєво впливає на хід інформаційної діяльності, пізнавальна – інформаційна культура безпосередньо пов'язана з навчальною і дослідницькою діяльністю людини, комунікативна – інформаційна культура є невід'ємним компонентом взаємозв'язку людей, виховна – інформаційна культура сприяє освоєнню людиною всієї культури, оволодінню всіма інтелектуальними багатствами.

Поняття інформаційна культура багатоаспектне та різнопланове. За одним із визначень – це інформаційна діяльність людини, яка, з одного боку, спрямована на ефективний пошук та використання інформації, з іншого, на її формування, збереження, перетворення та відтворення.

Пріоритетним сьогодні стає використання, наприклад, пошукових систем, адже не інституційна модель освіти зорієнтована на організацію її поза соціальними інститутами, зокрема школами та вузами. Це освіта «на природі» за допомогою:

- мережі Internet;
- системи «відкритих шкіл»;
- дистанційного навчання тощо.

Доцільною буде предметна характеристика ролі пошукових систем у формуванні інформаційної культури студентів [2].

Вирішення завдань за допомогою пошукових систем сприяє розвитку мислення як такого. При отриманні інформації відбувається обробка останньої за певною програмою. Звісно, не можна ототожнювати людське мислення з процесом обробки інформації, бо воно має як біологічний, так і соціальний аспекти. Пізнавальний аспект мислення полягає в активному вилученні інформації та її опрацюванні.

Інформаційна культура студента стимулюється багатьма чинниками, зокрема такими, що спрямовані на виконання поставлених навчальною програмою завдань.

Внаслідок реалізації поставлених перед собою задач за допомогою пошукових систем у студента формуються навички чіткої постановки завдань, що, відповідно, може впливати і на вирішення останніх. Формулювання завдання, запитання чи то просто запиту передбачає варіацію висловлювань на задану тему, заміну словосполучень влучними відповідниками. Це, в свою чергу, буде одним із чинників розвитку мовної культури. Не останнє місце у таких процесах навчання займає набір тексту: у пошуковій системі це сприяє швидкому доступу до інформаційного поля, також таке вміння стане в подальшому потрібним у професійному житті-спілкуванні XXI ст. [1].

Необхідність орієнтації молодого покоління на використання інформаційних технологій сучасного рівня передбачає нові потреби людського суспільства в освіті: стає важливим засвоювати знання про основи інформаційного обміну, способи накопичення, зберігання та поширення знань, засоби комунікації. Такі знання, уміння й навички є сутністю інформаційної культури людини.

Отже, інформаційна культура людини – це частина її загальної культури, яка допомагає людині самостійно отримувати знання, потрібні в повсякденному житті, що забезпечують оптимальне здійснення індивідуальної інформаційної діяльності, спрямованої на забезпечення власних інформаційних потреб.

ДЖЕРЕЛА ТА ЛІТЕРАТУРА

1. Жалдак М.І. Формування інформаційної культури вчителя [Електронний ресурс] / Жалдак М.І., Хомік О.А. – Режим доступу: <http://www.icfscst.kiev.ua/SYMPOSIUM/Proceedings/Galdak.dok>
2. Білоконенко Л. Роль пошукових систем у формуванні інформаційної культури студентів / Інтернет-конференція "Інформаційне суспільство і нові виміри культури" 15-28 березня 2010 року – Режим доступу: <http://inf.oa.edu.ua/bilokonenko.html>
3. Столяревська А.Л. Формування інформаційної культури студентів педагогічних вузів при вивченні курсу інформатики : автореф. дис. на здобуття наукового ступеня канд. пед. наук : спец. 13.00.01 «Теорія та історія педагогіки» / А.Л. Столяревська: [Електронний ресурс]. – Режим доступу : <http://www.lib.ua-ru.net/inode/32870.html>

*Муродил Ражабов, Хуршида Ражабова
(Фаргона, Ўзбекистон)*

ИНТЕРНЕТ ОРҚАЛИ ТАЪСИРНИНГ ПСИХОЛОГИК ТУРЛАРИ ВА ТАЪСИРГА ҚАРШИЛИКНИНГ ТУРЛИ КЎРИНИШЛАРИ

Бугунги кунда ахборот уруши, мафкуравий полигон, ахборот хуружи, “оммавий маданият” каби тушунчалар кулоғимизга тез-тез чалинмоқда.

Ахборот асри дея аталмиш XXI асрда алоқанинг янги воситалари янги технологиялар туфайли бунёдга келган ахборотни излаш ва етказишнинг глобал тизими – интернет ОАВда этакчи ўринга эга ҳамда унинг ривожини йўлида умуман тўсиқ йўқ. Интернет – исталган ташкилот ёки инсоннинг ўзи учун ахборот олиши мумкин бўлган маълумотларнинг ўзига хос ўзагидир. ОАВ тизимида Интернетнинг фаол ўрни жамиятдаги тарқалаётган ахборотнинг турли босқич ва томонларига ўз таъсирини ўткази олиши барчамизга маълум. Лекин ундан биз тўғри фойдалансаккина кўзлаган мақсадимизга эришишимиз мумкин. Чунки сир эмаски айрим ғаразли кучлар ушбу имкониятдан ўзларининг ғаразли ниётларини амалга оширишда фойдаланмоқда. Бунда улар мақсадларини эълон қилинмайдилар ёки очик ҳамкорлик мақсади остига яширилган яширин ниётларини ва ўз эҳтиёжларини бошқалар ёрдамида амалга оширишга уринадилар. Уларнинг таъсир доирасига кўп

Тенденции и перспективы развития науки и образования в условиях глобализации

ҳолларда ёшларимиз тушиб қолаётганлиги ачинарли ҳолдир. Аввало таъсир ҳақида сўз кетганда куйидагиларни инобатга олиш зарур.

Таъсир бу – индивид томонидан бошқа киши (таъсир объекти) хулқ-атвори, унинг кўникмалари, мақсадлари, тасаввури ва баҳолашини у билан ҳамкорлик орқали ўзгартириш жараёни ва натижасидир.

Психологик таъсир бу – бошқа кишининг ҳолати, фикри, ҳиссиёти ва ҳаракатларига айнан психологик воситалар ёрдамида, унга мазкур таъсирга жавоб бериш учун ҳуқуқ ҳамда вақт берган ҳолда таъсир ўтказишдир.

Бегона таъсирга қаршилик бу – бошқа кишининг таъсирига психологик воситалар ёрдамида қаршилик қилишидир.

Таъсир ташаббускори бу – биринчи бўлиб таъсир ўтказишга ҳаракатни амалга оширувчи.

Таъсир адресати – илк таъсир ҳаракати йўналтирилган киши. Кейинги ўзаро алоқаларда ташаббус ўзаро таъсир ўтказиш мақсадида бир субъектдан бошқасига ўтиши мумкин, бироқ ҳар гал ўзаро алоқаларни ким бошлаган бўлса **ташаббускор**, унинг таъсирини биринчи бўлиб ҳис қилган киши – **адресат** деб аталади. Аммо, шахслараро мулоқот жараёнида субъектларнинг ўзаро таъсири мунтазамлик касб этади, шунинг учун, кўп ҳолларда субъект бир вақтнинг ўзида ҳам ташаббускор, ҳам таъсир адресати бўлиши мумкин.

Биз куйидаги жадвалда таъсирнинг психологик турлари ва таъсирга қаршиликнинг турли кўринишларига таъриф бердик.

Психологик таъсир турлари	
Таъсир турлари	Таъриф
Аргументлаш ёки далиллаш	Маълум қарор ёки вазият бўйича ҳамсуҳбатнинг мазкур қарор ёки вазиятга муносабатини шакллантириш ёхуд ўзгартириш мақсадида фикр билдириш ва далиллаш
Ўзини илгари суриш	Муносиб баҳоланиш учун мақсадларини эълон қилиш ва ўзининг ишончлилиги, малакасини асослаш ҳамда шу орқали сайловларда, лавозимга тайинланиш ва ҳоказоларда устунликка эришиш.
Манипуляция	Адресатнинг маълум ҳолатларни кечиришга, қарор қабул қилишга ёки ташаббускор томонидан ўз мақсадларига эришиш учун керакли ҳаракатларни амалга оширишга бўлган яширин майли.
Юқтириш	Ўз ҳолати ёки муносабатини қандайдир тарзда (ҳали изоҳи топилмаган) бу ҳолат ёки муносабатни қабул қиладиган бошқа одам ёки одамлар гуруҳига ўтказиш. Ҳолат ихтиёрий ёки ихтиёрсиз равишда ўтиши, шунингдек, ихтиёрий ва ихтиёрсиз ўзлашиши мумкин.
Тақлидга майл уйғотиш	Ўзига ўхшаш бўлишга интилиш уйғотиш қобилияти. Бу қобилият ихтиёрсиз пайдо бўлгани каби, ихтиёрий қўлланиши мумкин. Тақлид қилишга интилиш ва тақлид (бегона хулқ-атвор ва тафаккур тарзини такрорлаш) ҳам ихтиёрий ва ихтиёрсиз бўлиши мумкин.
Шафқат уйғотиш	Ташаббускор томонидан ноодатийлиги ва ёқимтойлигини кўрсатиш, адресат ҳақида ёқимли фикрларни билдириш, унга тақлид қилиш ёки унга кўмак бериш орқали адресатнинг ўзига нисбатан беихтиёр эътиборига эришиш.
Илтимос	Таъсир ташаббускори эҳтиёжи ёки истагини қондиришни сўраб адресатга мурожаат қилиши.
Инкор этиш	Ҳамсуҳбатга, унинг фикрлари ва ҳаракатларига нисбатан онгли эътиборсизлик. Кўпинча ҳурматсизлик, беписандлик сифатида қабул қилинади, бироқ айрим ҳолларда рафиқ томонидан йўл қўйилган укувсизлик ёки беодобликни кечиришнинг тактик усули кўринишида намоён бўлади.
Мажбурлаш	Таҳдид ва маҳрум қилиш орқали кишини маълум ҳаракатларни бажаришга зўрлаш («мажбурламоқ» сўзи синоними). Мажбурлашнинг ўта кўпол кўринишларида жисмоний жазо таҳдиди, эркни чегаралаш ва жисмоний ҳаракатлар қўлланиши мумкин. Кейинги икки ҳолатда мажбурлаш айнан психологик таъсир воситаси бўлмай қолади.
Хужум	Бегонанинг психикасига онгли мақсад билан ёки мақсадсиз амалга ошириладиган ва эмоционал зўриқишни енгиллатиш шаклларида ҳисобланган қутилмаган хужум. Киши шахси ҳақида илтифотсиз ёки ҳақоратли фикрлар изҳор қилиш; унинг ишлари ва хулқини пастга уриш ёки кулиш, кўпол агрессив мулоҳаза; унинг биографиясидаги уятли ёки ҳақоратли фактларни эслатиш; ўз маслаҳатларини беилтифот тарзда ёпиштириш ва бошқалар.
Ишонтириш	Одам ёки одамлар гуруҳига, нимагадир нисбатан муносабат ҳолатни ўзгартириш ва маълум ҳаракатларга майл уйғотишни мақсад қилган онгли асоссиз таъсир.

Таъсирга психологик қаршилик кўринишлари	
Таъсирга қаршилик тури	Таъриф
<i>Контраргу-ментлаш ёки контрдалиллаш</i>	Ишонтириш ҳаракатига онгли асосланган, таъсир ташаббускор далилларини инкор этувчи ёки баҳс юритувчи жавоб
<i>Психологик ҳимоя (ўзини ҳимоялаш)</i>	Деструктив танқид, мажбурлаш ёки манипуляция вазиятларида рухий кўтаринкиликни таъминлашга хизмат қиладиган нутқ формулалари ва ифода воситалари
<i>Информацион диалог</i>	Ҳамсуҳбат ва ўзининг вазиятини савол-жавоблар, ахборот ва таклифлар алмашиш йўли билан аниқлаб олиш
<i>Конструктив танқид</i>	Таъсир ташаббускори мақсадлари, восита ёки ҳаракатларини фактлар ёрдамида таҳлил қилиш ва уларнинг адресат мақсадлари, шартлари ва талабларига мос келмаслигини асослаш
<i>Конфронтация</i>	Адресат томонидан ўз нуктаи назари ва талабларини таъсир ташаббускорига ошкора ва тартибли қарши қўйилиши
<i>Энергетик мобилизация</i>	Индивидуал энергияни ишлаб чиқарувчи, озиқлантирувчи, қайта тикловчи ва кучайтирувчи фактларнинг мақсадли фаоллашуви; жумладан, исталган салбий ҳамда амбивалент ҳиссиётларнинг ғазабга айланиши
<i>Санъат</i>	Намуна ёки модани эътиборга олмай ёхуд уни енгиб янги нарса яратиш
<i>Чап бериш</i>	Таъсир ташаббускори билан ҳар қандай шаклдаги ҳамкорликдан, шу жумладан қутилмаган шахсий учрашувлар ёки тўқнашувлардан қочишга интилиш
<i>Инкор</i>	Адресат томонидан таъсир ташаббускори илтимосини бажаришга норозилик билдириш

Биз юқорида Интернет орқали таъсирнинг психологик турлари ва таъсирга қаршиликнинг турли кўринишларини очиб беришга ҳаракат қилдик. Ва ёш авлодни юксак ахлоқий, маънавий фазилатлар руҳида тарбиялашни ўз мақсадимиз деб биламиз. Аммо ривожланган дунёда ахборот оқимлари шу қадар ранг-баранг ва қарама-қаршики, уларни мустақил тушуниб олиш учун на алоҳида одам ва на малакали мутахассислар гуруҳи қодир эмас. Биз педагоглар талабаларда ахборот оқимини қабул қилишда самарали психологик ўз-ўзини ҳимоялаш, замонавий ахборот жамияти, унинг асосий жиҳатлари, очиқ ахборот тизимлари, глобаллашув жараёни, ахборот маданияти, ахборот-психологик хавфсизликка таҳдид солувчи манбалар, ахборот турлари борасида назарий билимга эга бўлишлари билан биргаликда амалий кўникмаларини ҳам шакллантиришимиз зарур.

ИСТОЧНИКИ И ЛИТЕРАТУРА

1. Каримов И.А. Баркамол авлод орзуси. – Тошкент: Ўзбекистон, 2000.
2. Громкова М.Т. Психология и педагогика профессиональной деятельности. – М.: Юнити, 2003. – С. 27.
3. Орлов А.Б. Психология личности и сущности человека: Парадигмы, проекции, практики. – Академия, 2002. – С. 78.

*Хурида Ражабова, Муродил Ражабов
(Фаргона, Ўзбекистон)*

ТЕЛЕВИЗОРНИНГ ИНСОН РУҲИЯТИГА ТАЪСИРИ ҲАҚИДА

Давлат хизматчисининг, умуман, одам зотининг ишга кўп куч сарфлаши, турли муносабатлар, можаро ва келишмовчиликлар, ҳаётдан қониқмаслик; тиқилинч шаҳар, ғала-ғовур, транспортлар – буларнинг барчаси уни чарчатади. Уйга қайтганда, шубҳасиз, чорчоқдан фориг бўлиш учун ҳордиқ чиқаришга ҳаракат қилади. Бу ҳолатда телевизор қаршисидан жой олган кишининг ҳолатини тасаввур қилинг. У дастлаб (асосан телесериаллар вақтида) жаҳлини яқинларига сочади ва ўз навбатида кескин тормозланади, яъни юқори ишонувчанлик ҳолатига тушади. Шу тарзда, телевизор томоша қиладиган одам ахборотни чуқурроқ қабул қилади, қувонч ёки кўрқув ҳиссини кучлироқ сезади, унинг руҳиятида улкан тормозланиш ёки кўзғалиш бўлади.

Одам кун давомида қанча кўп уринса, асаб тизимидаги чарчоқ шу қадар кўп бўлади. Ҳордиқ пайтида тана билан бирга, асаб тизими ҳам бўшашади ёки бошқача айтганда, руҳиятини бошқарувчи марказларнинг кўзғалиши тормозланади. Лекин мулоқотга бўлган улкан истак одамни уйдаги дўсти – телевизор томон ундайди. Инсон уни томоша қилиш, тинглаш жараёнида унга кўнгил беради, у эса гипноз ҳолатида маълум фикр ва гоёларни сингдиради.

Кераксиз ёки инсон онгига хуруж бўлиши мумкин бўлган ахборотга иммунитетни шаклландирмаган одам ғояларни қабул қилувчи оддий қурилмага айланади. Телеэкран қаршисидаги одамнинг анонимлиги унга у ёки бу даражадаги ўзгармас истакларини қондириш имконини беради (ғазаб, хирс ва бошқалар). Ёлғизликда қотиллик, зўравонлик, разиллик тасвирларидан баҳра олар экан у эхтирослар, кучли истак оғушида ўзгалардан қойиш эшитмайди. Онгсиз равишда, гипноз ҳолатида одам телевидениега ўз руҳий жараёнларини бошқаришни топшириб қўяди.

Инсонлар жамиятида бир хил одамнинг ўзи йўқ. Ҳар бир одам индивидуал ва жамиятда, оилада, шахсий ҳаётда ўзига хос яшайди, унинг ўз мақсадлари, ғоялари, тамойиллари, қарашлари мавжуд. Телевизор орқали бутун дунё билан мулоқотга киришиб, у ўзи учун кадрли нимадир, шу жумладан, ўз мавжудлигининг идеалини кашф этади. Ким учундир бу супер одамлар, сергайрат полициячилар ёки америка детективларидаги гангстерлар, бошқаси учун – сиёсий ёки жамоат арбоблари, ўзгасига – таниқли киноактёрлар, моделерлар, спортчилар ва ҳоказо. Одам ўз идеалига тўлиқ ишонади, унинг сўзларига ва ҳаракатларига шаксиз ишонади ва унинг тамойилларига амал қила бошлайди. Телевизор экранни орқали бундай таъсир (одамни қандайдир гипноз ҳолатига тушириб) улкан ишонтирувчи хусусият касб этади.

Одамни гипноз ҳолатига туширувчи махсус телевизион услублар тизими мавжуд.

1. Одамни қизиқтириш, унинг диққатини экранга жалб қилиш учун қуйидаги эффе́ктлар қўлланади:

а) маълум ёруғлик ҳиссиётини ҳосил қилиш мақсадида ёрқин видеотасвирлар яратиш, у қанчалик кучли бўлса, диққатни, диққат билан бирга, кўнгилни шу қадар ўзига жалб қилади (буни кўпроқ биз аналогик ва рақамли каналларда яхши ажратишимиз мумкин);

б) овоз эффе́ктларига ҳам худди шундай тавсиф бериш мумкин (керакли жойларида эхтиросли, завқ-шавқли ва ҳоказо оҳанглари ишлатиш);

в) янгилик ва ноодатийлик ҳам одамни экранга жалб қилади, чунки руҳий жараёнларнинг ҳаракат ва интилиш қонунларига кўра бир хиллик нафрат уйғотади;

г) инсон юзини йирик планда намойиш этиш гипнозлашнинг ўта таъсирчан омили ҳисобланади (бугунги кунда катта экранли телевизорларнинг урф бўлиши), чунки инсон юзига назар ташлаган телетомошабин дарҳол унга хайрихоҳлик ёки нафрат билан ёндошади (буни кундалик ҳаётда ҳам кузатамиз), шундан келиб чиқиб, ёқимли кўримли юзга боқиб, у диққатини телеэкранда тўхтатади.

2. Гипноз ҳолатига тезроқ тушириш мақсадида инсон диққати қисқа фурсатга бир нуқтада, суратда, кўзгалмас объектда тўхтатилади. Масалан, «Давр» дастури бошланишидаги соат, турли табиат тасвирлари, кўзгалмас одам – суҳандон ёки кўрсатув бошловчиси.

3. Тиббий амалиётда гипнозлаш учун амалга оширилгандан сўнг асаб тизимининг кескин кўзғалиши тезда тормозланишга айланадиган қутилмаган чақин, баланд овоз эффе́ктларидан фойдаланилади. Бу услубни турли рекламалар ва дастур лавҳаларида, шунингдек, теле ва кинофильмларда кузатиш мумкин. Бундан ташқари кинофильмларнинг қизиқ жойида узиб рекламанинг қўйилиши.

4. Фильмларнинг энг фожеавий жойида узилиши телетомошабинларни қизиқтириб, келгуси қисмни сабрсизлик билан кутишга мажбур қилади, натижада одамни ишонтиришнинг кейинги сеанси учун очик ҳолатга олиб келинади.

5. Видео-компьютер махсус эффе́ктлари беҳабар оммани ўзининг фантастик тасвирлари ва овозлар ёрдамида жалб қилади. Улар бир зумда руҳиятга кириб боради, ишонтириш ёки руҳий жараёнларни ўзгартириш мақсадида қисман зарарлайди.

6. Телевизион ишонтиришда дастурларни пухта режалаштириш катта аҳамиятга эга. Кўнглимиз доимо тўлқинланган ёки тормозланган ҳолатда бўлмайди, мажбурий равишда тезгина ҳолат ўзгариши юз беради. Дастурлар ҳам худди шундай, бирин - кетин намойиш қилинаётган кўрсатувлар ғоявий ва ҳиссий жиҳатдан бир хил бўла олмайди. Албатта, биттаси жиддий, кейин – энгил, қувноқ кўрсатув намойиш этилади. Россияда доимо, масалан ҳукумат даражасида муҳим «Время» дастуридан аввал болалар учун мўлжалланган энгил «Хайрли тун, кичкинтойлар» дастури намойиш этилади. Бундай мисолларни кўплаб келтириш мумкин.

7. Телевизион тасвирга олиш ва кейинги моҳирона монтаж, идеал воқеа, идеал одам, идеал мамлакатни яратиши ёки аксинча, яъни ёлғонни рост, ростни ёлғон қилиб кўрсатиши мумкин.

Санаб ўтилган одамга гипнотик таъсир услублари бутун дунёда кенг қўлланади. Телевидениенинг оммага таъсирини кўриб чиқишда муҳим муаммо болалар ҳисобланади. Болаларда борлиқ чегарасини тўлиқ англаш йўқлиги сабабли кўз олдиларида содир бўлаётган воқеаларни ҳақиқат сифатида қабул қилишларини таъкидлаб ўтиш жоиз. Қотиллик ва зўравонлик уларда кўрқув ҳиссини уйғотмайди, чунки телевизион дастурларга кўникиб қолиш оқибатида улар буни оддий ҳол сифатида қабул қилдилар.

Асаб тизими шакли ва ҳолатига боғлиқ равишда ишонтириш ё гипнознинг тинчлик, мушаклар бўшашиши, атрофдагилар билан алоқанинг сақланиши ва нутқ ёрдамида ишонтиришга қаршилиқ қила олиш мумкин бўлган биринчи босқичида, ёки уйқучанлик, қотиб қолиш, ишонтиришга паст бўйсунуш хос чуқур босқичида ишонтириш амалга ошади. Гипнотик ҳолатда ишонтиришнинг асосини телевизорнинг одам билан алоқасини тутиб туриш, диққатни экранга ва телевизион хабарга юқори даражада жалб қилиш ташкил этади. Бу овозли хабар, одатда, гипноз ҳолатини бузмайди ва томошабин психикасига мазмундан келиб чиқиб таъсир кўрсатади. Сўз ёрдамида ишонтириш хусусияти руҳий ҳолат, шахс хусусиятлари ва ишонтириш ёрдамида

тасдиқланадиган мақсадларга боғлиқ. Телеишонтиришдан фойдаланишнинг натижаси бутун дунёда шахс ва жамиятнинг парчаланиб, қашшоқлашиб бораётгани ҳисобланади.

Экран қаршида ўтирган одам, биз аниқлаб олганимиздек, гипнотик ҳолатга келтирилади, натижада, – деб ёзади психолог А.Мори, – у «сезгилари ва тасавурида таассурот уйғотадиган нарса ихтиёрида бўлади. Тадқиқотчилар таъкидлашича, унга нафақат айрим фикрларни эслатиш, балки ўз фикрларингни сингдириш, шу тарзда унинг эркини чеклаш ҳам мумкин. Бу ҳолатда сезгилар шу қадар пассив ва таъсирчан, тафаккур реактив қувватини шу қадар йўқотган бўладики, у четдан келаётганини сезмай қабул қилиши учун ишонтирилиши керак бўлган фикрни етказиш ёки шундай фикр туғилишига олиб келувчи туйғуни уйғотишнинг ўзи кифоя; у бунга ўзиникидай қарайди, айтилаётган ҳамма гапларга ишонади, ёдига солинган ҳамма нарсани ҳис қилади».

Шундай қилиб, оммавий ахборот воситалари (ОАВ)нинг алоҳида инсон ёки бутун жамиятни манипуляция қилишда қўлланадиган телевизион ишонтириш кучи ва услубларини аниқлаб олдик. Натижада бутун халқ оммаси ОАВнинг телевизион ишонтиришига кўр-кўрона алданаётганини кўраяпмиз.

Бундай *оммавий ишонтиришнинг* қуйидаги *турлари* фарқланади:

1. Тинчлантирувчи таъсир, тинчлантириш, оғрикли ҳиссиётларни пасайтириш ёки оғрикка ҳиссий реакцияни юмшатишга йўналтирилган. Жамиятни тинчлантириш мақсадида телевидение орқали ўз жонига қасд қилиш, жиноятчи шахси ёки жиноятлар статистикаси атайин яширилади; иқтисодиётнинг, экология ва халқнинг маънавий-ахлоқий ҳолати юмшатилади.

2. Таҳрирловчи таъсир, жамиятнинг маълум инкирозларига муносабат ҳосил қилиш ва инкироз сабабларининг салбий аҳамиятини юмшатишга хизмат қилади.

3. Рағбатлантирувчи таъсир, хаста жамиятнинг ўрин босувчи механизмларини сафарбар қилиш ва ижтимоий фаоллигини оширишни мақсад қилади.

Бизнинг педагог ва психологларимиз ёшларимиз руҳиятини салбий маълумотлардан сақлаш учун маҳаллий телевидениелар орқали намойиш қилинаётган даҳшатли зўравонликлар, қотилликлар акс этаётган фильмларни биргалашиб чеклашлари лозим. Эрих Фроммнинг «Ҳозирги жамиятнинг белгилари» деган мақоласида бундай таъсирларни, инсон онгига таъсир қилувчи воситаларни йўқотиш учун жамиятда махсус маданий- психологик кенгаш яратиш, бу кенгашга энг аввало психолог ва педагогларни жалб этиб, омма ва инсон онгига таъсир этувчи ОАВ фаолиятини профессионал жиҳатдан ўрганиб, уларнинг маъсулиятини юксалтириш лозимлигини таъкидлаган эди.

ИСТОЧНИКИ И ЛИТЕРАТУРА

1. Каримов И.А. Юксак маънавият – энгилмас куч. – Т.: Маънавият, 2008. – 53 б.
2. Чалдини Р. Психология влияния. – Москва, 2000. – С. 172.
3. Реан А.А. Психология и педагогика учебные пособие для студентов вузов. – СПб., 2001. – С. 96.
4. Крыско В.Г. Общая психология в схемах и комментариях учебное пособие. – Нижний Новгород: Питер, 2007. – С. 77.

*Мунира Садыкова, Гавхарой Немадалиева
(Фергана, Узбекистан)*

РАЗВИТИЕ И ВНЕДРЕНИЕ ИНФОРМАЦИОННО-КОММУНИКАЦИОННЫХ ТЕХНОЛОГИЙ В УЗБЕКИСТАНЕ

Внедрение современных информационно-коммуникационных технологий – необходимое условие для развития любого государства. Узбекистан, идущий по пути демократических реформ и развития рыночной экономики, не является исключением. Стратегия развития информационно-коммуникационных технологий в стране реализуется в соответствии с Комплексной программой развития Национальной информационно-коммуникационной системы Республики Узбекистан, рассчитанной на 2013–2020 годы. Данная программа утверждена Постановлением Президента Республики Узбекистан Ислама Каримова от 27 июня 2013 года «О мерах по дальнейшему развитию Национальной информационно-коммуникационной системы Республики Узбекистан». [1]

В развитии и внедрении современных информационно-коммуникационных технологий большое значение придается развитию системы «Электронное правительство». Успешно функционируют отдельные элементы данной системы, в частности:

- Национальная база законодательства Республики Узбекистан, содержащая в себе более 32,6 тыс. нормативно-правовых актов.
- Портал налогоплательщика, обеспечивающего прием и обработку электронной налоговой отчетности, которым уже пользуются 99% всех предпринимателей.
- Единый портал лицензиата, в котором доступна полная информация о перечне лицензируемых видов деятельности и разрешительных процедур, требуемых документах для получения лицензий и разрешений.

- Единый портал декларантов, через который с начала года 99% всех грузовых таможенных деклараций оформлено в электронном виде.
- В результате внедрения автоматизированной системы электронной статической отчетности «eStat» доля резервирования фирменных наименований в электронном порядке достигла 97%.
- Портал коммунального хозяйства и жилищного фонда предоставляет целый спектр услуг, включая прием и обработку жалоб, оплату коммунальных услуг, а также информацию о тарифах.
- За счет внедрения информационной системы E-Visa доля оформленных иностранцам виз в Узбекистан в электронном виде превысила 90%.
- Более 35 тыс. исковых заявлений и ходатайств в хозяйственные суды были поданы в электронном виде через систему e-Sud.

Также важную роль играет внедрение ИКТ в образовательную систему. Почти все образовательные учреждения страны подключены к образовательной сети Ziyonet, реализованная в рамках выполнения Государственной программы молодежной политики в Республике Узбекистан (справочно: портал Ziyonet функционирует с 2005 года), что позволило создать единое образовательное пространство информационного взаимодействия.

В библиотеке сети Ziyonet уже собрано более 75 тыс. информационно-образовательных ресурсов, включающих академические материалы, учебные пособия, диссертационные работы, научные статьи и другие. Созданный интерактивный раздел по обучению иностранных языков включает более 4 тыс. образовательных материалов и 400 информационных ресурсов по изучению английского языка. [3, с. 3-4]

Сегодня информационные технологии активно развиваются, продолжает расти спрос на профессионалов в этой сфере. Поэтому в Узбекистане задаче подготовки кадров в области информационных технологий придается большое значение.

В целях улучшения системы подготовки высококвалифицированных специалистов в области ИКТ на уровне международных стандартов для отраслей и сфер экономики республики Ташкентский университет информационных технологий обучает по таким направлениям, как компьютерный инжиниринг, программный инжиниринг, телекоммуникационные технологии, телевизионные технологии, а также экономика и менеджмент в сфере ИКТ.

Также согласно Постановлению Президента страны в университете были открыты два новых направления магистратуры: управление системой «Электронное правительство», информатизация и библиотековедение. Эти новые направления открыты, исходя из растущей потребности на специалистов этих сфер, особенно с учетом развития системы «Электронное правительство» в стране.

В соответствии с Постановлением Президента Республики Узбекистан от 26 марта 2013 года №ПП-1942 года «О мерах по дальнейшему совершенствованию системы подготовки кадров в области информационно-коммуникационных технологий» в течение 2014-2015 годов более 60 молодых и перспективных преподавателей ТУИТ и его филиалов прошли обучение на курсах в Южной Корее и Германии. Это будет способствовать обеспечению качественной, на уровне международных стандартов, подготовки и повышения квалификации высококвалифицированных специалистов в сфере информационно-коммуникационных технологий. [2]

С развитием и внедрением современных информационно-коммуникационных технологий возникает необходимость быстрого вовлечения населения к новым технологиям. Талантливыми студентами ТУИТ организованы учебные курсы компьютерной грамотности «Бунёдкорёшлар», которые ежегодно в июле и августе обучают население и субъектов предпринимательства основам высоких технологий.

Исходя из этого, можно отметить, что стратегия развития Национальной информационно-коммуникационной системы Республики Узбекистан, осуществляемая по всем направлениям развития информационно-коммуникационных технологий, демонстрирует положительную тенденцию.

ИСТОЧНИКИ И ЛИТЕРАТУРА

1. Постановление Президента Республики Узбекистан И.А. Каримова от 27.06.2013 г. №ПП-1987 «О мерах по дальнейшему развитию Национальной информационно-коммуникационной системы Республики Узбекистан».
2. Постановление Президента Республики Узбекистан И.А. Каримова от 26.03.2013г. №ПП-1942 года «О мерах по дальнейшему совершенствованию системы подготовки кадров в области информационно-коммуникационных технологий».
3. Журнал «ICTNEWS»-Информационные технологии в Узбекистане, 2012. – Вып. 9. – С. 4-5.

№	Мероприятие	Форма и механизмы реализации	Сроки	Ответственные	Ожидаемый результат
I. Организационные меры по внедрению и развитию информационно-коммуникационных технологий					
1.	Совершенствование нормативно-правовой базы, регламентирующей использование специализированных программных продуктов в государственных органах.	Разработка ведомственного положения о порядке проведения экспертизы и выдачи разрешения на использование специализированных программных продуктов в государственных органах.	июль 2012 г.	УзАСИ, заинтересованные министерства и ведомства	Создание системы предварительного согласования государственными органами основных технических параметров специализированных программных продуктов, выдачи разрешений на использование специализированных программных продуктов и их регистрации.
2.	Дальнейшее совершенствование мер стимулирования национальных разработчиков программного обеспечения (ПО) и высококвалифицированных специалистов по ИКТ государственных органов.	Проект постановления Президента Республики Узбекистан предусматривающий меры по: привлечению высококвалифицированных специалистов по ИКТ в государственные органы; преференции для покупателей отечественного ПО; стимулированию национальных разработчиков ПО, в т. ч. упрощению процедур проведения оплат при разработке ПО со стороны государственных органов, внешнеторговых операций и кредитования разработчиков ПО.	ноябрь 2012 г.	УзАСИ, Минфин, Минэкономик и, МВЭСИТ, ЦБ	Увеличение объемов производства отечественного ПО, дальнейшее развитие индустрии и организация экспорта национальных программных продуктов. Обеспечение государственных органов, высококвалифицированными специалистами по ИКТ.
3.	Выработка единых требований для обеспечения эффективного внедрения ИС государственных органов с целью их интеграции в рамках НИС.	Подготовка и утверждение государственного стандарта по определению регламента и формата обмена информацией, системы единых справочников и классификаторов, требований к комплексному внедрению ИС.	декабрь 2012 г.	УзАСИ, Узстандарт	Принятие документов, регулирующих вопросы взаимодействия ИС государственных органов в рамках НИС.
4.	Проведение ежегодного функционального анализа государственных органов для определения необходимости создания ИС и внедрения интерактивных государственных услуг.	Решение Координационного совета по созданию ИС и внедрению интерактивных государственных услуг, внесение изменений и дополнений в Перечень ИС государственных органов.	ежегодно до 15 декабря	Координационный совет, государственные органы	Ежегодный пересмотр и расширение Перечня ИС и интерактивных государственных услуг. Составление технических заданий для автоматизации основных функций и задач государственных органов.

5.	Формирование согласованных и взаимоувязанных ежегодных ведомственных планов внедрения и развития ИКТ.	Утверждение детального плана внедрения ИКТ по результатам функционального анализа с указанием конкретных проектов по внедрению ИС государственных органов, а также источников финансирования мероприятий.	ежегодно до 15 января	Координационный совет, государственные органы	Согласованное развитие ИС государственных органов.
----	---	---	-----------------------	---	--

*Дилдора Сотволдиева, Дурбек Халилов
(Фергана, Ўзбекистон)*

ЖАҲОН МАМЛАКАТЛАРИ ВА ЎЗБЕКИСТОНДА ЭЛЕКТРОН ХУКУМАТ ТИЗИМИНИ РИВОЖЛАНТИРИШ ТАМОЙИЛЛАРИ

Электрон ҳукумат (E-GOVERNMENT) – бу фуқаролар, бизнес, давлат ҳокимияти бошқа тармоқлари ва давлат амалдорларига ахборот тақдим этиш ҳамда аввалдан шаклланган давлат хизматларини кўрсатиш бўлиб, бунда давлат ва фуқаро ўртасидаги шахсий алоқа минималлаштирилган бўлади ва ахборот технологияларидан максимал даражада фойдаланилади. Дунёнинг тараққий топган мамлакатларида «Электрон ҳукумат» миллий тизимини фаол татбиқ қилинмоқда. Бу тизим давлат тузилмаларини бошқаришни, давлат ва тадбиркорлар ўртасидаги алоқани мустақамлаш орқали бизнес-жараёнларни самарали ривожлантиришни таъминлабгина қолмай, фуқароларга давлат хизматларини интернет орқали ҳаммабон интерактив шаклда тақдим этиш имконини ҳам яратди.

Электрон ҳукумат ва уни амалиётга тадбиқ этиш жараёни жаҳон мамлакатларида 1990-йиллар охири ва 2000-йилларнинг бошида бошланган. Бугунги кунда электрон ҳукумат тизимини жорий қилиш жараёни, жаҳон миқёсида, кўплаб давлатларда жадал тус олган. Етакчи, ривожланган давлатларнинг айримларида мазкур жараён ўзининг нисбатан етук босқичига етган бўлса, аксарият давлатларда электрон ҳукумат тизими такомиллашув жараёнини бошдан кечирмоқда. Сўзимизга яқин ва узоқ хориж мамлакатлари тажрибасидан мисол келтирсак: шимолий қўшнилариимиз – Қозоғистонда 2004 йилдан бошлаб электрон ҳукумат шакллантирила бошланган. Қозоқ қардошларимизнинг «е-ҳукумат» дастури доирасида «е-лицензиялаш», «е-нотариат», «е-давлат харидлари» каби ички структураларда, 126 хилдан ортиқ давлат интерактив хизматлари кўрсатилади. Қозоғистон фуқаролари мазкур тизим орқали солиқлар, давлат йиғимлари, жарима ва божхона тўловларини онлайн тўлашлари, давлат идораларига ёзма мурожаат этишлари, ташкилот, муассаса ва идораларнинг раҳбарлари ёки бошқа масъул ходимлари қабулига онлайн рўйхатдан ўтишлари ва улар билан белгиланган муддатда видеоқўнғироқли алоқага чиқишлари мумкин.[1] Россияда электрон ҳукумат тизими борасида амалий ишлар 2008 - йилда бошланган эди. АҚШда эса бу борада нисбатан эрта – 2002 - йилдаёқ ишга киришилган. Европа иттифоқи эса «Еигоре» ташаббуси орқали 2000 - йилда иш бошлаган эди.

Бу йўналишда БМТ жаҳоннинг 193 давлати орасида электрон ҳукуматнинг амалиётга жорий қилиниши ва унинг сифат кўрсаткичи борасида махсус мониторинг ва рейтинг тизими юритиб боради.

Мазкур рейтингда қаторасига иккинчи мартаба демакки, сўнгги 4 йилликда Жанубий Корея давлатининг етакчилик қилаётганини алоҳида эътироф этиш жоиз. Жанубий Кореяда электрон ҳукуматни шакллантириш бўйича ташаббус 2001-йилда юридик кучга эга бўлди. Мамлакатда электрон ҳукуматни ривожлантириш бўйича ишлаб чиқилган дастур ҳукумат органларининг ишида самардорликни оширишга қаратилган бўлиб, у уч босқичда амалга оширилиши лозим бўлган.

Биринчи босқичда (2001-2003) комплекс чора-тадбирлар ишлаб чиқилган бўлиб, уларнинг натижасида Кореянинг ҳукумат органлари ташқи дунё билан интернет орқали учта асосий йўналишда – G to C (давлатдан-фуқарога), G to B (давлатдан-бизнесга) ва G to G (давлатдан-давлатга) схемалари бўйича алоқа қила бошлади.

Умумий ҳисобда биринчи босқич учун жами 225 миллион АҚШ доллари миқдорида маблағ сарфланган. Натижада Корея рақамли имкониятлар индекси бўйича жаҳонда 4-ўринга кўтарилиб олди.

Иккинчи босқичда (2003-2007) Корея ҳукумати ўз олдига анча катта мақсадни қўйган – дунё давлатлари ичида нисбатан очиқ ва шаффоф электрон ҳукуматни шакллантириш. Кореянинг “Электрон ҳукумат куришининг миллий асослари ва тамойиллари” номли дастурига мувофиқ тўртта соҳага оид лойиҳалар ишга туширилган:

- давлат бошқаруви органларининг фаолият кўрсатиши
- давлат хизматларини кўрсатиш
- ахборот ресурсларини бошқариш
- қонун ижодкорлиги тизими

Ушбу лойиҳаларни амалга ошириш учун жами 981 миллион АҚШ доллари миқдорига маблағ сарфланган. Натижалар кутилганидан ҳам аъло даражада бўлган.

2007-йилга келиб Кореяда марказий бошқарув органларининг 55 фоизда давлат аппаратининг 96,6 фоиз ходимлари ахборотларни қайта ишлашнинг миллий электрон тизими – “On-Nara” (корейсча, онлайн-мамлакат) тизимидан фойдаланишга ўтган. Бунинг натижаси ўлароқ, фуқароларнинг мурожаатларини кўриб чиқиш муддати 30-44 кундан 7-13 кунгача қисқарган.

Давлат тузилмаларида маълумотларни қайта ишлашнинг инновацион тизими – “On-Nara” 2007-йилдан тўлиқ ишга тушган бўлиб, унинг олдига қуйидаги мақсадлар қўйилган:

✓ маълумотларни қайта ишлаш ва алмашиш доирасида барча бошқарув жараёнларини стандартлаштириш;

✓ давлат органларининг марказлашмаган операцияларини бошқаришни ягона тизимга солиш;

✓ тизим иштирокчилари ўртасида ахборотларни алмашиш ва тарқатишни таъминловчи турли жараёнларни ўзаро боғлаш ва бир-бирига интеграция қилиш.

Ўзбекистон Республикасида эса мустақилликка эришган дастлабки йилларимизданок ахборотлаштириш соҳасида ислохотлар изчил олиб борилмоқда. Давлат бошқарувида замонавий ахборот-коммуникацион технологиялари ва телекоммуникация тизимларини ривожлантириш ва уларни ҳаётга кенг жорий қилишни босқичма-босқич тизимли амалга оширилмоқда.

Ватанимизда электрон ҳукумат ва унинг таркибий қисмларини шакллантириш тарихи 2002 йилдан бошланган эди. 2002 йил 30 майда имзоланган ПФ-3080, «Компютерлаштиришни янада ривожлантириш ва ахборот коммуникация технологияларини жорий этиш тўғрисида»ги Президент Фармони бу борада дастлабки қадамлардан бири бўлган эди.[2] 2013-йил 1-июль куни Ўзбекистонда электрон ҳукуматни ривожлантириш учун энг катта қадам қўйилди, десак муболаға бўлмайди. Чунки, шу куни Интернет тармоғида www.mu.gov.uz манзили бўйича ягона интерактив давлат хизматлари портали (ягона портал) тест режимида ишга туширилди.[3]

Ягона Давлат Интерактив Хизматлари Портали (ЯДИХП) – айтиш мумкинки, ўзбек электрон ҳукумат тизимининг юзи сифатида ҳукумат томонидан тасдиқланган интерактив хизматлар рўйхатида келтирилган барча интерактив давлат хизматларини тақдим этадиган, ўз номи билан ягона тизим бўлиши кўзда тутилган. Айтиб ўтганимиздек тизим тест (ВЕТТА) режимида иш бошлаган ва у ҳозирча ишлаб чиқиш ва такомиллаштириш босқичини бошдан кечирмоқда. Ягона портал рамзий маънода айтганда катта йўлга энди чиққан бўлсада, ўзининг қулайлик ва техник ҳамда технологик жиҳатлари билан анчагина катта потенциални намён қилиб улгурди. Ҳозирги кунда ягона порталда тақдим этилаётган интерактив давлат хизматлари лицензиялаш ва рухсатномалар, электрон тўловлар, банк ва молия хизматлари, уй-жой ва коммунал хўжалиги соҳаси, ахборот технологиялари ва алоқа, консуллик хизматлари, меҳнат, тадбиркорлик, суғурта, кўчмас мулк, соғлиқни сақлаш, солиққа тортиш, архив, инвестициялар ва савдо, маданият ва спорт, интеллектуал мулк, транспорт, божхона, ҳуқуқ ва таълим йўналишларида жами - 20 та тематик бўлимларга бирлаштирилган бўлиб, улар ҳам ўз навбатида таркибий қисмларга бўлинади.

Фойдаланувчилар ЯДИХП да шунингдек алоҳида бўлим – илова (вкладка) орқали вазирликлар, давлат ташкилот, идора ва муассасаларининг рўйхатига ўтиш ва уларнинг алоқа манзиллари, раҳбарият қабул жадваллари, он-лайн мурожаат шакллари билан танишишлари, гиперҳаволалар орқали керакли ташкилот ёки идоранинг расмий веб-сайтга ўтишлари мумкин. Ишонч телефонлари бўлими ҳам порталнинг ўзига хос жиҳатларидан бири бўлиб, бу ерда ҳозирча 20 та муассасанинг ишонч телефонлари қайд этилган. Ундан ташқари ЯДИХПнинг ўзида ҳам Кўнғироқлар маркази (Call center) ташкилланган бўлиб, интернетга уланиш имкониятига эга бўлмаган фуқаролар мазкур функциядан фойдаланиб, ўз мурожаатларини баён қилишлари имконияти мавжуд.

Порталдан фойдаланувчи фуқаро ўзига зарурий масалада таклиф, шикоят ёки ариза билан мазкур масалага алоқадор масъул давлат идорасига тўғридан-тўғри мурожаат этиши мумкин. Бунда мурожаат этувчи фуқаро истагига кўра ўз мурожаатининг кўриб чиқилиши жараёни қайси босқичга етганлиги ҳақида СМС маълумотлари орқали хабардор бўлиб туриши, мурожаатига жавобни истаса электрон почта орқали, хоҳласа, оддий почта орқали олиши мумкин.

Интерактив хизматнинг мазкур шакли ҳозирча ЯДИХПнинг энг оммабоп хизмат тури бўлиб турибди. Портал асосий саҳифасида, келиб тушган ва кўриб чиқилган мурожаатларнинг статистикасини кузатиш шундай хулосага келишга асос бўлмоқда.

Ундан ташқари порталда «Кўп учрайдиган саволлар» бўлимидан фойдаланувчилар томонидан кўп бериладиган анъанавий саволларга жавоб олиш ёки қаноатлантирувчи жавоб топа олмаса, махсус шакл орқали ўз саволи билан портал ходимларига мурожаат этиши мумкин. Шунингдек, порталга ташриф буюрувчилар бирор бир хизмат тури борасида ўз таклифларини киритишлари ёки портал фаолияти бўйича мулоҳазалари билан Форумда фикр алмашиниши мумкин. Шунингдек, ягона порталда соҳага оид конунчилик тизими қалит сўзлар ёрдамида қидирув теглар мажмуаси (булут) каби қулайликларни алоҳида таъкидлаш жоиз.

Порталдан фойдаланиш учун фуқаро махсус идентификация тизими – www.id.uz да рўйхатдан ўтиши зарур бўлади.

Фойдаланувчи www.id.uz маълумотлари орқали www.my.gov.uz да ҳам ўз шахсий кабинетиغا эга бўлади. Шахсий кабинетда зарурий маълумотларни киритиб, тахрирлаб олиш керак. Чунки давлат идорасига мурожаат этишда мурожаатчининг шахси аниқ ва тўғри бўлиши муҳим. Кўпинча сайтлардаги бошқа ном ёки тахаллус билан рўйхатдан ўтиш мақсадга мувофиқ эмас. Шахсий кабинетда мурожаатчи ўз мурожаатининг кўриб чиқилиши босқичи ҳақида янгиланиб турадиган маълумотларга эга бўлади. Шунингдек, солиқ, алоқа ҳамда коммунал хизмат ташкилотларидаги шахсий ҳисоб-варақалар рақамларини киритиб, улардан келгусида фойдаланишга замин яратиши мумкин.

Умуман олганда порталдан фойдаланиш анча осон. Ташқи дизайн ва навигациянинг энгиллиги ҳар қандай фойдаланувчилар гуруҳига зарурий хизматни тез ва осон топиш имкониятини беради. Ҳар бир хизмат тури учун кўзга яққол ташланадиган изоҳлар ва тушунтиришлар берилган. Бироқ порталдан фойдаланишни янада қулайроқ қилиш учун айрим жиҳатларга эътибор бериш зарар қилмайди. Бу борада куйидаги таклифларни келтиришим мумкин.

Ягона порталда ҳозирча жисмоний ва юридик шахсларга кўрсатиладиган хизмат турлари ўзаро аралаш ҳолатда тақдим этилмоқда. Ушбу ҳолатни юридик шахслар яъни G to B тизими учун алоҳида бўлим, жисмоний шахслар, яъни G to C учун алоҳида бўлимга таснифлаш, уларнинг ҳавола ва бошқа элементларини ҳеч бўлмаганда турли хил ранглар билан яққол ажратиш кўрсатиш мумкин (Қозоғистон электрон ҳукумат порталида шундай қилинган).

Фуқароларни (аҳолининг барча қатламини) электрон ҳукумат тизимидан фойдаланишга жалб қилиш мақсадида аҳоли гавжум жойларда ягона интерактив давлат хизматларидан бепул фойдаланиш имкониятини берадиган шаҳобчалар ташкил этилиши ҳамда ягона интерактив давлат хизматлари порталидан фойдаланиш бўйича асосий тушунчаларни оммавий ахборот воситалари орқали етказилиши фуқароларнинг ушбу хизмат турларидан фойдаланиш имкониятларини янада кенгайтиради.[5]

Яна бир эътиборли жиҳат шундан иборатки, мамлакатимизда электрон ҳукумат тизими ва унинг ривожланиш истиқболлари қачон етук даражага эришади? Қачонки (G to C) модели тўлиқ шаклда амалга оширилсагина бундай натижага эриша оламиз. Давлатимиз раҳбарининг 2013-йил 27-июндаги Ўзбекистон Республикасининг миллий ахборот-коммуникация тизимини янада ривожлантириш чора-тадбирлари тўғрисидаги қарори 2013-2020 йилларда электрон ҳукумат тизимини шакллантириш ва кенг қўллашга қаратилган. Комплекс дастурда Давлат электрон бошқарув тизимида интерфаол хизматларни ривожлантириш, ахборот-коммуникация технологияларининг замонавий юқори технологияли инфратузилмасини яратиш кўзда тутилган. [4]. Электрон ҳукумат тизимининг Давлат бошқарувига жорий қилишнинг ҳукумат ва фуқаролар (G to C) моделида маҳалла ўзини ўзи бошқариш органларига ахборот-коммуникация технологияларини жорий қилиш ўзини ўзи бошқариш самарасини ошириши муқаррар. Чунки маҳалла ўзини ўзи бошқариш органларига ахборот-коммуникация технологияларини жорий қилиш, оддий фуқароларни электрон ҳукумат тизимидаги қатнашувини янада фаоллаштиради. Маълумки, жойлардаги ҳар бир давлат ҳокимият органлари фуқаролар ҳаётига оид маълумотларни, асосан, маҳалла фуқаролар йиғини ўзини ўзи бошқариш органлари берган маълумотлар асосида олиб боради.

Ўзбекистонда электрон ҳукуматни ривожлантириш бўйича мавжуд муаммоларни ҳал қилишнинг тўғри йўли танланганлиги халқ фаровонлигида, жамиятимизнинг тараккий топишида иқтисодий ривожланишида ўз аксини топади.

ИСТОЧНИКИ И ЛИТЕРАТУРА

1. Электронный ресурс. – Режим доступа: www.egov.kz
2. Мамлакатнинг 2012 йилдаги ижтимоий-иқтисодий ривожланиши яқунлари ва 2013 йилги иқтисодий дастурнинг энг муҳим устувор йўналишларига бағишланган 2013 йил 18 январдаги Ҳукумат мажлисида Президенти И.Каримов маърузаси. Тошкент.
3. Электронный ресурс. – Режим доступа: www.my.gov.uz
4. Электронный ресурс. – Режим доступа: www.lex.uz
5. Д.Б.Сотволдиева. Ўзбекистонда электрон ҳукумат тизимини ривожланиши ва истиқболлари. “Ахборот ва телекоммуникация технологиялари муаммолари”. Илмий-техник конференция. Маърузалар тўплами. 1-қисм. Тошкент. 2015.

*Набижон Соттибоев
(Фаргона, Ўзбекистон)*

ТАЪЛИМ ТИЗИМИНИ АХБОРОТЛАШТИРИШНИНГ ДОЛЗАРБ МУАММОЛАРИ

Инсонни ахборот қабул қилишининг умумий хусусияти турли кўриш, эшитиш, ҳид билиш, сезиш каби сезги органларининг фаолият қилиш хусусиятлари билан аниқланади. Замонавий компьютер ва телекоммунакацион техникасида ишлаш мобайнида талабаларга таъсир қиладиган ахборот кўринишлари ҳақида фикр юритамиз. Ҳар қандай ахборотни талабалар томонидан қабул қилиш усули бўйича, унга асосий гуруҳга ажратиш мумкин:

1. Овозли ахборот – одамнинг эшитиш органи орқали қабул қилинадиган ахборот.
2. Кўриш ёки визуал ахборот – кўриш органи орқали олиннадиган ахборот, шу жумладан матн, график тасвир-расмлар.
3. Сенсорли ахборот – одам видеоролик, телеобъектлар ва бошқалар билан махсус техник воситаларда ишлаётган вақтда қисман сенсор тизимида қабул қилинадиган ахборот.

Таълим тизимини ахборотлаштириш ўқув жараёнига ахборот технологиялари кенг қўллаш билан боғлиқ. Мультимедиа технологиялар эса электрон дарсликлар, электрон ўқув-услубий комплекслар ва виртуал лаборатория ишларида ўз аксини топмоқда. Улар анъанавий ўқув материаллари ва дарсликлар бир қаторда ўқув жараёнига қўлланиб жуда катта ижобий самараларга эришишга асос бўлмоқда.

Ҳозир кунда гуркираб ривожланаётган мультимедиа технологияси таълим-тарбия жараёнига татбиқ этилиши мумкин бўлган илғор ва янги технологиядир. Мультимедиа 1986 йилда яратилган бўлиб, у ўқувчи ёки тингловчига янада самаралироқ таъсир этишга қаратилган турли дастур ва техник воситаларни, ахборот технологияларини ифодалайди.

Мультимедиа – турли ахборотларни: матнлар, расмлар, схемалар, жадваллар, диаграммалар, фотографиялар, видео ва аудио лавҳалар ва шу кабиларни рақамлаштирилган кўринишда яратиш, сақлаш, қайта ишлаш ва ишлаб чиқаришдан иборат.

Ахборотларни тасвирлашнинг турли услубларини ўз ичига олган ва Интернетдан фойдаланиладиган телекоммуникацион тизимга асосланаётган гиперматнлик технологиялар ва у билан алоқадор мультимедиа ва гипермедиа технологиялари пайдо бўлмоқда.

Ўқитиш тизимини ахборотлаштириш мақсадида ҳар бир таълим муассасасида қуйидаги асосий вазифалар босқичма-босқич ва кетма-кет бажарилишини таъминлаши лозим бўлади:

- *замонавий АКТ бўйича мутахассислар тайёрлаш даражасини ошириш;*
- *ўқув-таълим жараёнларида АКТ кенг жорий этиш ва улардан самаралироқ фойдаланишни таъминловчи моддий-техника базасини яхшилаш;*
- *таълим сифатини оширишга қаратилган инновацион технологияларни ўқитиш жараёнларида самарали қўллаш;*
- *ўқув жараёнларини бошқариш ва ахборот таъминотини йўлга қўйишга қаратилган замонавий технологияларни жорий этиш.*

Ушбу мақсадларга эришиш учун қуйидаги йўналишлардаги олиб борилаётган фаолиятни кучайтириш керак бўлади:

- *таълим муассасасининг ахборот инфратузилмасини ривожлантириш ва маҳаллий, ҳамда халқаро таълим ресурсларидан кенг ва самарали фойдаланишни таъминлаш;*
- *ҳар бир ўқув фанининг алоҳида ва ўзига хос бўлган хусусиятларидан келиб чиққан ҳолда, юқорида келтириб ўтилгандек, гармоник тарзда ўтилишини таъминловчи электрон дарсликлар, виртуал стендлар ва тажриба ишлари яратишни кучайтириш.*

Электрон ишланмалар яратиш ишларини янада ривожлантириш учун қуйидагиларни амалга ошириш зарур:

- электрон ишланмалар яратиш учун илмий-ғоявий, услубий-дидактик, психологик–педагогик, санитария-гигиеник талабларни ишлаб чиқиш;
- электрон ишланмалардан тўғри ва рационал фойдаланиш мақсадида уларни тайёрлаш бўйича махсус дастурларни ишлаб чиқиш;
- электрон ишланмалар ва виртуал стендларни яратиш бўйича халқаро тажрибаларни умумлаштириш.

Электрон адабиётлар бу турли электрон мосламалар (магнит, оптик, компьютер тармоғи ҳамда чоп этилган фойдаланувчининг ъужжати)да бажарилган матнли, графикли, рақамли, мусикали, видео, фото ва бошқа ахборотлар тўпламидир. Электрон адабиётлар ўз ичига қуйидагиларни олади:

- электрон маълумотномалар;
- электрон луғатлар;
- электрон энциклопедиялар;
- электрон йўриқномалар;
- электрон ишланмалар ва бошқалар.

Электрон ишланма бу дастурий-ахборот тизими бўлиб, ўқув фаолияти сценариясини амалга оширувчи компьютер дастурларидан иборат.

Электрон ишланма - анъанавий ишланма каби маълум фан бўйича назарий материалларни ва мисолларни ўз ичига олади.

Назорат қилувчи тизим - тестлар ёрдамида билимни назорат қилишга мўлжалланган. Бу тизимларда тест ўтказиш механизидан ташқари натижаларни статистик қайта ишлаш воситалари ҳам бўлиши мумкин.

Ўқитиш тизими – инсон-машина мажмуаси бўлиб, диалог режимда ишлайди ва тафаккур фаолиятини бошқариш учун хизмат қилади.

Ўз ўрнида, мультимедиа воситаларидан кенг фойдаланиш йўлида айрим объектив муаммолар ҳам мавжуд. Булардан энг асосийси-ўқувчилар учун керак бўлган ўқув материалларини, қонунларни ва бошқа кўрсатмаларни қўлланма қилиб компьютер дастурларини ишлаб чиқаришдир. Ишлаб чиқарилган компьютер дастурларида мультимедиа элементларни қўллаш эса, компакт дискларни қўллашни талаб қилади. Ҳозирги кунда бундай кўринишдаги компакт дискларни республикамизда ишлаб чиқариш имкони йўқ. Булар маълум бир микродоғдаги маблағни олдиндан жалб этишни талаб қилади.

Мультимедиа дастурларини ривожланишида хал қилувчи омилларни санаб ўтиш мумкин бўладиган бўлса биз қуйидаги сабабларни келтиришимиз мумкин ва ушбу асосий омиллар мультимедиа дастурларини яратилишида умуман кўпайиши ва ривожланишига ўзининг салмоқли ижобий хиссасини қўшишган:

– Ҳар хил турдаги ривожланган мультимедиа қурилмаларига бўлган талабнинг кучайиши ва уларнинг ишлаб чиқарилишининг кескин равишда ривожланиб кетиши албатта улар учун дастурий таъминотини яратилиши каби муаммони юзага келтирди;

– Мультимедиа қурилмаларининг нарҳини ишлаб чиқарилиши кучайганлиги сабабли (айниқса Япония, Хитой, Америка Қўшма Штатлари, Корея ва бошқа мамлакатлар) ўз-ўзидан уларнинг нарҳини тушиб кетаётганлиги, оммабон бўлаётганлиги;

– Мультимедиа қурилмалари ва улар учун қўшимча қурилмаларга халқаро дунё бозорига Хитой бозорининг кириб келиши аҳамияти;

– Янги дастурлаш технологияларининг дунё бозорида пайдо бўлиши. Шунингдек янги платформалар (Microsoft.NET ва шу кабилар) ҳам мультимедиа дастурларини яратилишда муҳим рол ўйнаган;

– Умуман мамлакат миқёсида дунё информацион, интеллектуал бозорида янги имкониятларга эга бўлган операцион системалар ишлаб чиқилиши;

– Видео, аудио ва умуман мультимедиа файллари форматлари яратилиши; уларни очувчи, тахрирлаш муаммолари пайдо бўлиши;

Ушбу келтирилган сабаблардан энг катта таъсир кўрсатган фактор бу- янги дастурий тилларнинг ривожланиши ҳамда мультимедиянинг янги форматларини пайдо бўлишидир.

ИСТОЧНИКИ И ЛИТЕРАТУРА

1. С. С. Ғуломов, А. Т. Шермухаммедов. Иқтисодий информатика. – Тошкент: «Ўзбекистон», 1999.
2. Б. А. Брайдо. Офис техникаси, бошқариш ва иш юритиш учун. – Тошкент, 2001.
3. А. Р. Марахимов, С. И. Раҳмонқулова. Интернет ва ундан фойдаланиш. – Тошкент, 2001.
4. А. Аҳмедов, Н. Тойлоқов. Информатика. – Тошкент, 2001.
5. Т. Х. Холотов, Н. И. Тойлоқов, У. А. Назаров. Информатика ва ҳисоблаш техникаси. – Тошкент, 2001.

*Умаров Шухрат, Умаров Бекзод
(Ферғана, Ўзбекистан)*

СИГНАЛЛАРНИ СПЕКТРАЛ УСУЛ ЁРДАМИДА ИККИНЧИ ДАРАЖАЛИ КЎПЎҚАД КЎРИНИШИДА ИФОДАЛАШ

Ахборот технологияларининг жадал суръатлар билан ривожланиши сигнал ва тасвирларга рақамли ишлов беришнинг янги муаммоларини пайдо бўлишига сабаб бўлмоқда. Бундан ташқари, сигнал ва тасвирларни тармоқ орқали узатишда ва уларни хотирада сақлаганда кам жой олиши учун унумли математик метод ва алгоритмлар ҳамда уларнинг дастурий таъминоти керак бўлади.

Бу масалаларни ечишда Хаара ўзгартиришларидан фойдаланиб бир қатор натижалар олинган. Хаара ўзгартириши локал базис функция асосида қурилган бўлиб, тўғри ва тескари ўзгартириш умумий ҳолда қуйидаги кўринишда бўлади [1, 2]:

$$h_s = \frac{1}{N} \sum_{x=0}^{N-1} f(x) H_{n,s}(x) \quad (1)$$

$$f(x) = \sum_{s=0}^{N-1} h_s H_{n,s}(x) \quad (2)$$

бу ерда N - қабул қилинган сигналнинг қийматлар сони ($N=2^n$), $1 \leq s \leq 2^n$, $H_{n,s}(x)$ - Хаара ўзгартиришининг базис функцияси.

У қуйидагича аниқланади:

$$H_{0,0} = 1$$

$$H_{n,s}(x) = \begin{cases} 2^{n/2}, & \frac{s-1}{2^n} \leq x < \frac{s-1/2}{2^n} \\ -2^{n/2}, & \frac{s-1/2}{2^n} \leq x < \frac{s}{2^n} \\ 0, & x \notin [0, 1) \end{cases} \quad (3)$$

Ушбу мақолада юқорида санаб ўтилган муаммоларни ечишда дискрет Вейвлет-Хаара ўзгартиришидан фойдаланган ҳолда сигналларни аппроксимациялаш масаласи батафсил кўрилган бўлиб, бунда асосий мақсад номаълум $f(x)$ кирувчи сигнални функция кўринишида ифодалаб, уни

$$F(x) = \sum_{j=0}^k A_j \cdot x^j$$

кўринишга олиб келиш ва ушбу ўзгартиришларни такқослаш орқали аппроксимация жараёнидаги афзалликларни очиқ беришдан иборат бўлади. Бу усул асосида яратилган дастурий воситалар асосан сигналларни қайта ишловчи процессорларда қўлланилади [4].

Вейвлет-Хаара тўғри ва тесқари ўзгартириши $[0, 2^n - 1]$ интервалда қуйидагича ҳисобланади:

$$v_s = 2^{-n+m} \sum_{x=0}^{2^n-1} \varphi(x) \psi_{m,s}(x), \quad (4)$$

$$\varphi(x) = v_{0,0} \psi_{0,0} + \sum_{m=0}^{n-1} \sum_{s=1}^{2^m} v_{m,s} \psi_{m,s}(x) \quad (5)$$

бу ерда $0 \leq n < \log_2 N$ ва $m=0,1,2,\dots,n-1$, $1 \leq s \leq 2^m$.

$\psi_{m,s}(x)$ - Вейвлет-Хаара ўзгартиришининг базис функцияси бўлиб, қуйидагича аниқланади:

$$\psi_{0,1}(x) = \begin{cases} 1, & 0 \leq x < \frac{1}{2}, \\ -1, & \frac{1}{2} \leq x < 1, \\ 0, & x < 0, \quad x \geq 1. \end{cases} \quad (6)$$

$$\psi_{m,s}(x) = 2^{m/2} \psi(2^m x - s) \quad (7)$$

$\psi_{m,s}(x)$ функцияни баъзан Хаара функциясининг вейвлет ифодаси деб ҳам юритилади.

$f(x)$ номаълум кўринишда берилган сигнални Вейвлет-Хаара базисидаги сигнал спектрлари N та қиймат учун қуйидаги формула ёрдамида ҳисобланади [4]:

$$v_s = \sum_{j=0}^k b_s \cdot A_j, \quad (8)$$

бу ерда $s = 0, 1, 2, \dots, N - 1$,

k – Алгебраик полином даражаси; v_s – сигналнинг Вейвлет-Хаара ($\Psi_{m,s}(x)$) базисидаги спектрал коэффициентлари; b_s – базис функция матрицаси;

A_j – алгебраик полином коэффициентли.

Ушбу (8) формуладан фойдаланган ҳолда $N=8$ ва $k=2$ учун Вейвлет-Хаара спектрал коэффициентларини топишнинг қуйидаги ифодалари келиб чиқади:

$$\begin{aligned} v_0 &= \frac{35}{2^7} A_2 + \frac{7}{2^4} A_1 + A_0 & v_4 &= -\frac{1}{2^7} (A_2 + 2^3 A_1) \\ v_1 &= -\frac{7}{2^5} A_2 - \frac{1}{2^2} A_1 & v_5 &= v_4 - \frac{A_2}{2^5} \\ v_2 &= -\frac{1}{2^6} (3A_2 + 2^3 A_1) & v_6 &= v_5 - \frac{A_2}{2^5} \\ v_3 &= v_2 - \frac{A_2}{2^3} & v_7 &= v_6 - \frac{A_2}{2^5} \end{aligned} \quad (9)$$

Вейвлет-Хаара базис матрицасининг қатор элементлари гуруҳ ташкил этганлиги сабабли

$$v_0=v_{00}, v_1=v_{01}, v_2=v_{11}, v_3=v_{12}, v_4=v_{21}, v_5=v_{22}, v_6=v_{23}, v_7=v_{24}$$

каби белгилашлардан ва юқоридаги Вейвлет-Хаара спектрал коэффициентларининг ифодаларидан фойдаланиб, коэффициентларнинг гуруҳларга боғлиқ умумий ифодасини олиш мумкин:

$$v_{mj} = -2^{-(m+2)} A_1 + 2^{-(m+5)} (1 + 2^{3-m} (1 - 2j)) A_2 \quad (10)$$

бу ерда m -гуруҳ ($m=0, 1, 2, \dots$), j - m -гуруҳдаги коэффициентлар тартиби ($j=1, 2, \dots$). Бунда v_{00} – коэффициент (9) ифодадан топилади.

Спектрал коэффициент мавжуд бўлган ҳолда функцияни тиклаш эса 1-жадвалдаги ифодалар орқали бажарилади:

1-жадвал

$k = 2$ учун	$k = 3$ учун
$A_0 = v_0 - \frac{35}{2^7} A_2 - \frac{7}{2^4} A_1$	$A_0 = v_0 - \frac{49}{2^8} A_3 - \frac{35}{2^7} A_2 - \frac{7}{2^4} A_1$
$A_1 = -\frac{9}{2^3} A_2 - 2(2v_1 - v_2 + v_3)$	$A_1 = -\frac{89}{2^7} A_3 - \frac{7}{2^3} A_2 - 2^2 v_1$
$A_2 = 2^4 (v_2 - v_3) - 2^3 (v_4 + v_5 - v_6 - v_7)$	$A_2 = 2^3 (v_3 - v_2) - \frac{2^4}{21} A_3$
	$A_3 = \frac{2^7}{3} (v_1 - v_2 - v_3)$

Мисол тариқасида $f(x) = \ln(x+1)$ функцияни $[0; 1]$ ораликда $N=8$ учун $k=2$ бўлганда алгебраик полином кўринишидаги ифодаси 2-жадвалда келтирилган:

№	x	$f(x)$	v_s	A_k	$F(x)$	Максимал нисбий хатолик Δ_{\max} (%)
1	0	0	0,34232	$A_0 = -0,25002$	0,00473	0,54
2	0,125	0,1178	-0,17747	$A_1 = 0,9279$	0,11681	
3	0,25	0,2231	-0,10595	$A_2 = 0,004731$	0,22108	
4	0,375	0,3185	-0,07431		0,31753	
5	0,5	0,4055	-0,05889		0,40618	
6	0,625	0,4855	-0,04765		0,487	
7	0,75	0,5596	-0,04002		0,56002	
8	0,875	0,6286	-0,03449		0,62522	

Шунингдек, $f(x) = \ln(x+1)$ функцияни $[0; 1]$ ораликда $N=8$ ва $k=3$ хол учун 1-жадвалдаги ифодалар орқали алгебраик полином кўринишга келтирилганда максимал нисбий хатолик $\Delta_{\max} = 0,04\%$ ни ташкил этади.

Вейвлет-Хаара базис матричаси 1-жадвал ва (6) ифодалардан кўриниб турибдики, -1 ва 1 сонларидан иборат. Шу сабабли, унинг тезкор усулидан фойдаланилганда кўпайтириш амалини сонларни регистрлар ичида суриш (2^n) амалига алмаштириш орқали ифодалаш мумкин бўлади. Ишлаш тезлигини ошириш мақсадида спектрал коэффициентларни гурухлаштириш ва гурух ичида системалаштириш хотирага мурожаатни камайтириб, коэффициентларни бир-биридан келтириб чиқариш қонунияти аниқланди.

Юқорида кўрсатилган (4)-(10) ифодаларни қисмларга бўлинган стационар сигналлар учун қўллаш мақсадга мувофиқ бўлади. Бу методларнинг қўлланилиши паст частотали филтрлаш, интерполяциялаш ва сигналларни сиқиш, маълумотларни сақлаш ҳамда масофага узатиш каби масалаларни унумли ҳал қилишга олиб келади.

Ушбу методлардан медицина сигналлари, вибростендлардан олинadиган сигналлар ва сейсмик сигналларни қайта ишлаш соҳаларида қўллаш яхши натижалар беради. Бундан ташқари, таклиф қилинаётган методдан контроллерлар ва сигнал процессорларида қўлланилиши бошқариш ва назорат қилиш тизимларини ишлаш унумдорлигини оширади.

АДАБИЁТЛАР

1. Соболев И.М. Многомерные квадратурные формулы и функции Хаара. – М.: «Наука», 1969.
2. Ахмед Н., Рао К.Р. Ортогональные преобразования при обработке цифровых сигналов. – М.: «Связь», 1980.
3. Яковлев А.Н. Введение в вейвлет-преобразования. – Новосибирск: НГТУ, 2003.
4. Musaev M.M., Rahmatov F.A. The method of interpolation and compression for DSP. ICEIC2008, June 24-27, 2008, 151-154.

*Dilnoza Umurzakova, Gulyora Akramova
(Ferghana, Uzbekistan)*

THE DEVELOPMENT AND INTRODUCTION OF ELECTRONIC GOVERNMENT IN UZBEKISTAN

The article addresses the subject of the formation of e-government in Uzbekistan in the theoretical and practical aspects. It was shown that e-government converts the public administration in the form of an open network, alternative of traditional, hierarchically bureaucratic system. This open network rich in the modern information and communication technologies, network management methods and organization, characterized by the active use of new actors in the public sector, increased citizen participation in governance. Factual materials and the survey's results confirmed, on the one hand, the desire of the Uzbekistan authorities to implement e-government technology, providing the most popular public services in electronic form, on the other hand, interest in the functioning of e-government and its support by a large part of population. This mutually directed movement we can see the prospects of e-government implementation in Uzbekistan.

Keywords: Electronic government, open government, e-government services, information and communication technologies, internet portal, communal services, Government of the Republic of Uzbekistan.

Introduction

In today's world, an important trend in the development of the state Management of developed countries is the creation of "e-Government". It is not a traditional analog or complement Government borrowed the term for the data lies formed in the Western scientific literature, international documents organizations the essential description of the use of information communication technologies in public administration.

In recent years, there has been a rapid development of electronic government in the world. All areas of science and technology in the continually evolving field of information and communication technologies such as electronic government system in this area if we go further improvement through the introduction of new achievements. Special attention is paid to the introduction of electronic government system in the country. This exchange of experience for the introduction of a virtual system, the implementation of projects in the field of information and communication technologies, electronic government systems as a platform to increase knowledge and skills on complex tasks are carried out.

Conceptual framework of e-government

Electronic Government (e-Government) - the use of information technologies at the highest level by the public authorities and citizens to reduce the personal relationship between citizens, businesses, and other sectors of the government and public servants method of delivery of information and government services available online.

Implementation of electronic government system in close cooperation with international partners. In particular, the introduction of electronic government by the Asian Development Bank to provide technical assistance to the 1.1 million in the project. US dollar funds. In November 2012, between the state government and the Asian Development Bank signed a memorandum on cooperation for the implementation of electronic government. The regulatory and legal framework necessary for the implementation of this project and programs have been developed to implement it. In addition, the Republic of Korea "e-Asia and Knowledge Partnership Fund" fund has an additional cost of 400 thousand US dollars to the project.

A few years in the country, the target population of the state interactive services and web sites of state agencies and legal entities to provide through the portal of the Government of the Republic of Uzbekistan for information and communication technologies are being introduced. As early as 2007, the register of 49 basic public services (BIDXR) approved.

According to the practice of international experience, but functional link between the two independent parts, intranet and external infrastructure consisting of government. The government intranet information system includes internal infrastructure, public buildings used by the mutual relations of the state in the implementation of corporate objectives. External infrastructure, state citizens (G2C) and organizations (G2B) interaction with the media will cover infrastructure, providing the performance.

As well as the 8-year action plan approved on introduction of electronic government. According to the plan, by the end of this year, including a single portal of the state interactive services for entrepreneurs to launch 80 additional online services. At the same time, the revised business processes started for the introduction of online services on the portal in the future, the working group has been formed.

The developed countries of the world is the implementation of a national system of electronic government. This is the management system of state structures, the strengthening of the relationship between the state and entrepreneurs not only provides effective business processes through the development of public services to citizens through the Internet creates the opportunity to provide affordable interactive form.

Electronic government networks (including the Internet), data processing, transmission and distribution of electronic means to create a state based on management by the state authorities of all levels of electronic services for all categories of citizens that means to inform the citizens about the activities of state bodies.

"Electronic government" concept, which first appeared at the beginning of the 90 years of the twentieth century in the United States. The concept, in 1991, US President Bill Clinton during that time, the development of the Internet and information and communication technologies in general that occurred during the special attention is paid to the state level. The development of e-government first and foremost with the US and the UK, Italy, Norway, Singapore, Australia and some other countries (France, Germany, Qatar, the United Arab Emirates and others) busy. The development of e-government in three main systems: The governments of the population (G2C); - the governments of the business (G2B); the government - the government (G2 G). The developed countries of the world is the implementation of a national system of electronic government. This is the management system of state structures, the strengthening of the relationship between the state and entrepreneurs not only provides effective business processes through the development of public services to citizens through the Internet creates the opportunity to provide affordable interactive form.

The ratio of citizens to e-government

Today, as the elements of an effective e-government, more than 20 projects have been carried out. Among them:

"Gov.uz" - the Internet portal of the Government of the Republic of Uzbekistan, representatives of businesses and organizations, and public access to information on the activities of the government and the improvement of living conditions of the population and the effectiveness of government involvement between the two organizations is designed to provide. Government portal for users of "single window" on the basis of the principle of public access to information resources and integrated interactive services to appoint. Portal "Government-to-citizen" (G2C), "the state-

entrepreneur" (G2B) and "foreign citizen" (G2F) Module, which belonged to more than 100 branches and logs. The mobile version of the mobile portal of the Government in order to attract Internet users (m.gov.uz) has been developed and launched. This version contains the most important and useful information to the public.

"Nis.uz" - interagency automated information systems of state agencies to provide access to information and communication technologies, and the development and introduction of a system of information and communication technologies, as well as with the analysis of the existing problems within the government and the development of elimination. Information system functions as follows:

- The introduction of information and communication technologies in public administration and development, as well as data collection and processing;
- To analyze the development of information and communication technologies in public administration and a unification of the reports submitted by them;
- State bodies to provide information to create opportunities Gov.uz portal and placing them in the system of government.

The essence of this system is that the state of the system by ma; information - the Office of the President of the Republic of Uzbekistan and the Cabinet of Ministers, etc. You can also use this information in this paper will form needs to provide by state agencies.

"E-kommunal.uz" portal - in March 2012, was organized by the Center, communal services and housing fund launched a portal on the Internet e-kommunal.uz communal.uz display addresses and ek.uz you can view. Controlled by the explosion of communal services organizations, public organizations, to provide customers with interactive services in the field of communal payments for communal services will increase. This portal quickly in the area of communal organizations and citizens of the state appeals to the authorities to monitor the implementation of the measures taken. The relevant bodies of state power can examine all utilities on the portal or want information about this problem, and photos of these problems.

"My.gov.uz" - December 30, 2012 the Cabinet of Ministers of the Republic of Uzbekistan "Interactive public services, taking into account measures to improve the performance of the Internet portal of the Government of the Republic of Uzbekistan" On measures On the implementation of Resolution 378 is designed as a single portal of the state interactive services and Internet network launched on July 1, 2013. The purpose of this information resource users and, first, a business entity to provide information about government services, as well as for the "single window" principle to provide basic public services.

Yesterday, we have raised with the government to dialogue instead of now we cannot imagine a single portal, that is, the Internet network; complaints about the site through the user, can send proposals or other online references. In addition, one-sided and two-sided types using a single portal access to public services.

Statistics, financial reports and other financial businesses for the collection and processing of electronic system (stat.uz soliq.uz). Paying any tax on the website of the State Tax Committee, and legal, as well as individual counseling, or declaration of income tax reports in electronic form submission or approval may use a number of services, such as styrene. Through the website of the State Statistics Committee of each business, entity can submit statistical reports in electronic form.

25 more than the standard fee for access to the documents of the National Legal Database (lex.uz). Lex.uz The main objective of the national system of legal and physical entities in the legal culture of population growth by providing access to legal documents, the law is to improve the supply of information to the population.

Electrical energy, providing consumers access to their personal data for each of the electricity consumers in individual offices (uzbekenergo.uz).

Visa foreign citizens to visit the online survey (mfa.uz). The system is a part of the web site of the Ministry of Foreign Affairs of Uzbekistan, the Uzbek, Russian and English languages work.

Interactive public services in a single portal is a bridge between citizens and government agencies, it will allow solving the problems of a different quality of life.

The relevant state authorities on various issues is one of the most popular applications. One of the media is to report to the relevant authorities on various issues. Now, housing-communal services, education, health care will be many questions.

Today, more than 20 destinations through a single portal serving more than 300 interactive displays. Among them, the fixed-line telephone services, including access to the Internet for individuals and legal entities and individuals, the inquiry about absence of tax debts, licenses for telecommunications and other sectors, such as services provided in the automatic mode.

A list of licensed kinds of activity and permissible procedures, licenses, permits and other documents required to provide information about the total licensed portal (license.uz). The list of licensed activities on a regular reduction and simplification of procedures. This project is all the information and obtaining the necessary licenses to the level of bureaucratic reduction.

In today's world the hierarchical model of decision-making and information transmission are not able to cope with the ever-increasing complexity of social and political processes. This is particularly evident in Uzbekistan, where the economy and modern information technologies has led to the emergence of independent power of the middle class, capable of self-organization and the realization of civil initiatives.

The norm for the major developed countries, with which Uzbekistan competes on the global stage, is to construct a matrix or network structures for horizontal flow of information and actually blurs the line between elected politicians, a professional bureaucracy, experts and institutions civil society.

REFERENCES

1. Pollitt C., Bouckaert G. Public Management Reform: A Comparative Analysis. Oxford: Oxford University Press, 2004.
2. United Nations E-Government Survey 2012: E-Government for the People URL: <http://unpan1.un.org/intradoc/groups/public/documents/un/unpan048065.pdf> (accessed: 14.06.13).
3. http://nc.gov.ua/menu/publications/doc/koncepts_Uzbekistan.doc
4. <http://ite.unesco.org/pics/publications/ru/files/3214639.pdf>

*Дилноза Хакимова
(Фарғона, Ўзбекистон)*

ИНФОРМАТИКА ФАНИНИ АКАДЕМИК ЛИЦЕЙЛАРДА ВА КОЛЛЕДЖЛАРДА ЎҚИТИШНИНГ ХОС ХУСУСИЯТЛАРИ

Ўзбекистон Республикаси Олий Мажлиси қабул қилган «Таълим тўғрисида»ги қонунда таълимни янада такомиллаштириш мақсадида Республика ҳудудида таълимни умумий ўрта таълим мактаблари, академик лицейлар ва касб-хунар коллежлари орқали амалга ошириш мақсад қилиб қўйилган бўлса, «Кадрлар тайёрлаш Миллий дастури» қонунда миллий тажрибаларни таҳлил қилган ҳолда ҳамда жaxonнинг илғор ютуқларини эътиборга олиб академик лицей ва касб-хунар коллежи ўқув юртларида ҳар томонлама шаклланган ва етуқ мутахассисларни тайёрлашнинг асосий йўналишлари белгилаб берилган.

Коллежларда информатик таълимда ўқувчиларнинг қизиқиш, қобилят ва мойилликларини эътиборга олишнинг муҳим омили ва шарт—бу таълим-тарбия жараёнини йўналиш хусусиятини эътиборга олиб ўқитишдир. Бу муаммоларни ҳал қилишнинг “Кадрлар тайёрлаш миллий дастури” сифат босқичи жараёнидаги истиқболли йўллари узлуксиз таълим тизимини ислоҳ қилишнинг асосий йўналишларидан бири бўлган таълимни инсонпарварлаштириш ва табақалаштириш орқали очилади.

Табақалаштирилган деганда таълимнинг шундай тизимини тушунамизки, бунда ҳар бир ўқувчи доимий ўзгарувчи ҳаётий шарт-шароитларда минимал даражадаги умумтаълим тайёргарлигига эга бўлган ҳолда ўзининг интилишига афзал даражада диққат-эҳтибор қаратишга ҳуқуқ ва қафолат беради. Бундай ҳолларда таълим, одатга кўра, бир нечта ҳар хил ўқув дастурлари ва режалари асосида олиб борилади. Информатик таълим мазмунини ихтисосий табақалаштириш йўли билан ўқувчиларнинг техникавий фикрлаш услубларини ривожлантиришнинг методик системасини такомиллаштиришдан иборат.

Академик лицейларда табақалаштирилган информатик таълим жараёни, предмети эса ихтисосий табақалаштиришга йўналтирилган информатик таълим мазмунини танлашнинг илмий-методик мезонларини ишлаб чиқиш ва уни жорий этишнинг шакл, метод ва воситаларини аниқлашдан иборат.

Илмий фаразни текшириш учун қуйидаги вазифаларни бажариш эҳтиёжи туғилди:

- 1) табақалаштирилган таълим тизимида йўналишининг ўрнини аниқлаш;
- 2) тафаккур услубини ташкил этувчиларини аниқлаш;
- 3) таълим олаётган ўқувчилар шахсининг психологик ва психофизиологик хусусиятларини аниқлаш;
- 4) информатик таълим мазмунини танлаш мезонларини ишлаб чиқиш;
- 5) ўқитишнинг мазмуний-методик жиҳатдан ўзига хосликларини кўрсатиш;
- 6) ўзига хосликларни информатик таълим мазмунининг аниқ бир бўлими бўйича методик ишланмалар тайёрлашда амалга ошириш;
- 7) самарадорлигини тажриба-синовда текшириб кўриш;
- 8) академик лицейларда информатик таълими бўйича тўпланган илғор тажрибаларни ва олиб борилган педагогик дарслар натижаларини умумлаштириш.

Биз коллежларда информатик таълим мазмунини танлаш мезонларини амалга ошириш натижаларига кўра, информатика фани курси мазмунининг инвариант ва вариатив қисмлари учун бўлимлар таклиф қилдик. Ҳар бир йўналишдаги лицейларда информатикани ўргатишнинг умумий ва махсус мақсадларига эришиш информатик таълим мазмунини танлаш мезонларини жорий этиш билангина амалга оширилмайди. Бунинг учун ўқув материални методик жиҳатдан қайта ишлаш ҳам ниҳоятда зарурдир.

Махсус таълим мақсади у ёки бу ихтисослик бўйича таълим олаётган ўқувчиларнинг муайян таркибини ҳисобга олган ҳолда танланади. Ҳар қандай йўналишда информатик таълимнинг умумий мақсадларини аниқ белгилаш ҳам шунга асосланган. Информатика курсининг инвариант қисми айнан умумий мақсадларга эришишни тахминлайдиган бўлимлардан ташкил топган. Ижтимоий-гуманитар йўналишдаги мақсадларни

аниқлаб олиш учун умумтаълим информатика курсининг гуманитар йўналишига кўпроқ урғу бериб, қаралаётган масалаларнинг алгоритмик ва ҳисоблаш жиҳатларига эҳтиборни камайтириш таклиф этилади. Информатика курсининг амалий ва татбиқий йўналганлигига эътиборни қаратиш мақсадга мувофиқдир, бу эса ўз навбатида таълимнинг умумий мақсадларига эришишга ёрдам беради. Шунга мос ҳолда, педагогларнинг ўргатиш фаолиятини ва ўқувчиларнинг ўрганиш фаолиятини белгиловчи таълим мазмуни ўзига хос хусусиятларга эга бўлиб, улар техникавий тафаккурга хос кўникмаларни шакллантириш зарурати билан белгиланади. Академик лицейларда табақалаштириш жараёнини амалга оширишда заманавий инновацион технологияларни ўқитишнинг психо-педагогик асосларни ҳисобга олиш керак бўлади.

Инновацион технологиялардан фойдаланиб ўқитишнинг ютуқли томони шундаки, шахсни рақобатбардош бўлиши, вербал ва визуал имиджини ўзгартириш, харизматик қобилиятга эга бўлиш, турли доираларда “эвристик оптимизм” (лот.heuriskō-топдим+лот.optimus-мақбул.) техникасига эга бўлиш, ўз кучига ишониш ва берилган имкониятлардан тўлиқ фойдалана олиш, турли муаммолар олдида ўзини йўқотмаслик, қобилиятини тўлиқ кўрсата олиш ўқитилаётган инновацион педагогик технологияларни олдида қўйган вазифасидир ва бу ўз навбатида ички мотивацияни шакллантиришни таъминлаб беради. Инновацион педагогик технологияларни тўртта асосий психолого-педагогик технологиялари мавжуд бўлиб:

- коммуникатив-диалогли технологиялар;
- муаммоли-қидирув;
- моделлаштирилган тақлидий ўйин технологиялар;
- рефлексив (лот.reflekхис-акс этиш.) (психотехнологиялар);

Коммуникатив-диалогли технологияларни қўллашдан мақсад риторика (гр.rhētorikē-нотиклик санъати) ва эристика (гр.eristikos-баҳс.) асосида коммуникатив компетентликни шакллантириш ва ривожлантириш бўлиб, унинг асосий турлари қуйидагилар; а) Дискуссия, (лот.discussion-изланиш, қандайдур савол юзасидан муҳокама.) – барча қатнашувчилар қабул қилиши мумкин бўлган жавобни излаб топиш билан боғлиқ ҳолатни характерлайди;

б) Ораторлар баҳси – талабада коммуникатив қобилиятни шакллантириш орқали жамоатчилик олдида чиқишлар қила олишни, нутқни бадийлиги ва эластиклиги, мантиқийлиги, тингловчилар билан муносабати, ўқув кўргазмаларини кўрсата олишни характерлайди;

в) Интеллектуал дуэль – коммуникатив - диалогли технология шаклида бўлиб, аниқ мавзу бўйича мутахассисларни компетентлигини фаоллаштиради;

г) Сехрли стул - гуруҳ фаолиятидаги ижтимоий - психологик шаклда бўлиб, талабаларни шахсни қандай бўлса, шундайлигича қабул қилишга ва шахснинг ижобий хислатларини хурмат қилишга ўргатади. У миллий кадрятлар бўйича йўналганликни қамраб олади.

Моделлаштирилган тақлидий ўйин технологияларни қўллашдан мақсад касбий вазиятлар моделини ташкил қилиш, таҳлил қилиш, ҳал қилишни турли усулларини шакллантиришдан иборат. Унинг асосий турларига қуйидагилар киради;

- ташкилий-фаолиятли ўйин - келажакда билим бериш ва амалиётда қўллашни ривожланиши усулларини концепциясини ишлаб чиқишга йўналтирилган;
- муаммоли-ишчан ўйин - жамоа олдида турган муаммони оддий бўлмаган усуллар орқали ҳал қилишга йўналтирилган;
- моделлаштирилган тақлидий ўйин - таълим бериш тизимидаги педагогик тизимни турли проектив моделидаги мутахассисларга машқ вазифасини ўтайди;
- инновацион-ўйин - инновацион тафаккурни шакллантиришга йўналтирилган;
- рефлексив - ўйиндаги ҳар бир иштирокчини психологик ривожланишига йўналтирилган;
- қидирувли-маъқулланган - ўйиндаги ҳар бир иштирокчини янги фикрларни қайта ишлаб чиқишга, ақлий ва ижодий қобилиятини ривожлантиришга йўналтирилган.

Рефлексив технологияларни қўллашдан мақсад, аниқ касбий вазият моделларини ҳал этишда шахсни ўзини ички ресурсларини тўғри баҳолай олишга ўргатади. Бунда психологик технология сифатида, касбий вазиятда шахсни маълум психологик хусусиятларини акс эттирувчи ўқув жараёни ва моделини яратиш ҳамда, унда қандай ҳаракат ва хулқни намоён қилишга йўналтирилган.

АДАБИЁТЛАР

1. “Таълим тўғрисида” Ўзбекистон Республикаси Қонуни. – Т.: Ўзбекистон, 1997. – 12 б.
2. Кадрлар тайёрлаш Миллий дастури». – Т.: Ўзбекистон, 1997. –31 б.
3. Дорофеев Г.В., Кузнецова Л.В., Суворова С.Б., Фирсов В.В. Дифференциация обучения // Математика в школе. – 1990. – №4. – С. 15–21.

*Abdumalik Xoitqulov, Odiljon Toxirov, Shuhratjon Xodjayev
(Farg'ona, O'zbekiston)*

INTELLEKTNI SHAKLLANTIRISHDA TA'LIM TEXNOLOGIYALARIDAN FOYDALANISH

Inson yaralibdiki doimo xarakterda izlanishda bo'ladi. Ilm fan yutuqlarga erishar ekan inson tabiiyki ulardan foydalanib xayot kechiradi. Pedagogik texnologiya deb ta'lim jarayonini samaradorligini oshirishga, ta'lim oluvchilarning rejalashtirilgan natijalarga erishishni ta'minlashga qaratilgan xorij pedagogika yo'nalishiga aytiladi. Aslida "pedagogik texnologiya" iborasi ingliz tilidagi "an educational technology" - "ta'lim texnologiyasi" iboraning noaniq tarjimasidir. O'quv jarayoniga texnologiyani kiritishga urinishlar o'tgan asr davomida to'xtovsiz bo'lgan. O'tgan asrning 50-yillarigacha ular bir texnik muhit – an'anaviy ta'limning avtomatlashtirilgan vositalar jamlamasini yaratishga qaratilgan. 50-yillarda esa aynan o'quv jarayonini tashkil etishda yangicha texnologik yondashish payodo bo'ldi. Birinchi yo'nalish ham yangi informatsion texnologiyalarni o'zlashtirish yo'lida rivojlanib bormoqda. Ikkala yo'nalish tobora bir-biriga kirishib, ta'lim nazariyasini yangilamoqda.

Aytish joizki, hozirgi kunda ta'lim texnologiyasi tushunchasini keng ma'noda tushunish mumkin, ham pedagogik fan sohasi sifatida, ham ma'lum o'qitish texnologiyasi sifatida.

«Kadrlar tayyorlash milliy dasturida» ta'lim tizimiga ilg'or pedagogik texnologiyalarni joriy qilish zarurligi ko'p karra takrorlanadi. Pedagogik texnologiyalarning o'zi nima va u an'anaviy ta'limdan nimasi bilan farq qiladi?

Hozirgi kunda pedagogik adabiyotlar, ta'lim muammolariga oid ma'ruzalar, rasmiy hujjatlarda «Yangi pedagogik texnologiya», «Ilg'or pedagogik texnologiya», «Progressiv pedagogik texnologiya» «Zamonaviy ta'lim texnologiyasi» iboralari keng qo'llanilmoqda. Ammo «Pedagogik texnologiya» tushunchasi hali ham bir qolipga tushirilmagan, ensiklopediyalarda izohlanganicha yo'q, uning mazmunini yagona talqini ishlab chiqilmagan va shuning uchun iboraning bir-biridan farqlanuvchi ko'pgina tariflari mavjud.

Respublikamizning pedagogika sohasidagi olim va amaliyotchilari ilmiy asoslangan hamda O'zbekistonning ijtimoiy-pedagogik sharoitiga moslashgan ta'lim texnologiyalarini yaratish va ularni ta'lim-tarbiya amaliyotida qo'llashga intilmoqdalar. Xo'sh, nega yangi pedagogik texnologiyalar zarur bo'lib qoldi?

Birinchidan, ma'lum sabablarga ko'ra jahon hamjamiyati taraqqiyotidan ortda qolib ketgan jamiyatimiz, taraqqiy etgan mamlakatlar qatoridan o'rin olishi uchun, aholi ta'limini jadallashtirish va samaradorligini oshirish maqsadida eng ilg'or pedagogik tadbirlardan foydalanish zarurligi;

Ikkinchidan, an'anaviy o'qitish tizimi yozma va og'zaki so'zlarga tayanib ish ko'rishi tufayli «axborotli o'qitish» sifatida tavsiflanib, o'qituvchi faoliyatibirginao'quvjarayonining tashkilotchisi sifatida emas, balki nufuzli bilimlar manbaiga aylanib qolganligi;

Uchinchidan, fan-texnika taraqqiyotining o'ta rivojlanganligi natijasida axborotlarning keskin ko'payib borayotganligi va ularni yoshlarga bildirish uchun vaqtning chegaralanganligi;

To'rtinchidan, kishilik jamiyati o'z taraqqiyotining shu kundagi bosqichida nazariy va empirik bilimlarga asoslangan tafakkurdan tobora foydalanatijaga ega bo'lgan, aniq yakunga asoslangan texnik tafakkurga o'tib borayotganligi;

Beshinchidan, yoshlarni hayotga mukammal tayyorlash talabi ularga eng ilg'or bilim berish usuli hisoblangan obyektiv borliqqa tizimliyondashuv tamoyilidan foydalanishni talab qilishidir.

Ta'lim texnologiyasi yuqorida sanab o'tilgan beshta sababiy shartlarni barcha talablariga javob beradigan ta'limiy tadbirdir.

Bu zaruriyat, shu vaqtgacha tahsil oluvchilar yopiq tafakkur paradigma (namuna, misol) lari asosida o'qitilganligi, ularda o'zgacha nuqtai nazarni tan olmaslik, faqat o'z fikrini to'g'ri deb bilish shakllantirilganligidandir. Bu hol har qanday taraqqiyotga g'ov bo'lib, shu paradigmadagi yurgan kishilarni inqiroz sari yetaklaydi. Jamiyatimiz jadallik bilan taraqqiy etib, iqtisodiy va siyosiy mavqei kundan-kunga ortib bormoqda. Ammo ijtimoiy sohada va ayniqsa, ta'lim-tarbiyada deqsinish va umumiy taraqqiyotdan orqada qolish sezilmoqda. Bunday noxush vaziyatdan chiqib ketish yo'llaridan biri ta'lim-tarbiya jarayonini qabul qilingan davlat standartlari asosida texnologiyalashtirishdir.

Didaktikaning asoschisi Yan Amos Komenskiy o'n yettinchi asrdayoq ta'limning "vaqt, fanlar va uslublarni mohirona taqsimlashdan" boshqa narsani talab qilmaydigan umumiy tartibini topishga harakat qilgan edi. Komenskiyning fikricha, idealda o'qitishning yagona mukammal uslubi topilsa, "hamma narsa toshlaritog'ri muvozanatlangan soatdek aniq, faqat ana shunday mahorat bilan yaratilgan asbobda erishish mumkin bo'lgan bexatolik bilan ishlaydi».

Pedagogik texnologiya oqimi deyarli barcha rivojlangan mamlakatlarga tez tarqaldi. YUNESKO kabi nufuzli tashkilot tomonidan tan olindi va qo'llab-quvvatlandi va hozirgi kunda ko'pgina mamlakatlarda muvaffaqiyatli o'zlashtirilmoqda, qo'llanilmoqda. Ko'pgina mamlakatlar pedagogik texnologiyadan foydalanib, o'quvchilar o'zlashtirishini oshirishda sezilarli muvaffaqiyatlarga erishdilar. Masalan, Janubiy Koreyada pedagogik texnologiya bo'yicha tajriba-sinov tarzida o'qiyotgan 50 ming boladan 75 foizida an'anaviy o'qitishda faqat eng yaxshi o'quvchilar erishadigan natijalar qo'lga kiritilgan.

Ta'limni texnologiyalashtirishning asosini, ta'lim jarayonini, uning samaradorligini oshirish va ta'lim oluvchilarni, berilgan sharoitlarda va ajratilgan vaqtichida loyihalashtirilayotgan o'quv natijalarga erishishlarini kafolatlash maqsadida to'liq boshqarish g'oyasi tashkil etadi.

Bunday yondoshishning mohiyati, ta'lim jarayonini tizimlashtirishdan - uni, aniq rasmiylashtirilgan va detallari bo'yicha aniq elementlarga bo'lib tashlash yordamida maksimal shakllashtirishdan iborat.

Keyingi yillarda Rossiya bilan O'zbekistonda pedagogik texnologiyani o'rganish yo'lida ancha ishlar qilindi. Pedagogik texnologiyani o'quv jarayoniga olib kirish zarurligini MDHga kiruvchi mamlakatlar ichida birinchilar qatorida har tomonlama ilmiy asoslab bergan rossiyalik olim V.P.Bespalkoning fikricha, «Pedagogik texnologiya – bu o'qituvchi mahoratiga bog'liq bo'lmagan holda pedagogik muvaffaqiyatni kafolatlay oladigan o'quvchi shaxsini shakllantirish jarayoni loyihasidir».

Rossiya olimlaridan V.M.Monaxov: «Pedagogik texnologiya - avvaldan rejalashtirgan natijalarga olib boruvchi va bajarilishi shart bo'lgan tartibli amallar tizimidir», - degan qisqacha ta'rifni bera turib, uning asosiy xususiyatlariga e'tiborni qaratadi.

Quyida pedagogik texnologiyani yana bir nechta ta'riflarini keltiramiz:

- Pedagogik texnologiya -bu o'qituvchi (tarbiyachi)ning o'qitish vositalari yordamida tahsil oluvchilarga muayyan sharoitda ta'sir ko'rsatishi va bu faoliyat mahsuli sifatida ularda oldindan belgilangan shaxs sifatlarini intensiv shakllantirish jarayonidir.

- Pedagogik texnologiya - ta'lim jarayoniga yangicha yondoshuv bo'lib, pedagogikada ijtimoiy-muhandislik ong ifodasidir. U pedagogik jarayonni texnika imkoniyatlari va insonning texnikaviy tafakkuri asosida standart holga solib, uning optimal loyihasini tuzib chiqish bilan bog'liq ijtimoiy hodisadir.

- Pedagogik texnologiya - o'quv jarayonini texnologiyalashtirishni butunligicha aniqlovchi tizimli kategoriya. Texnologiyalarni barcha, boshqa tushunchalarini belgilash uchun, sinonim sifatida - ta'lim texnologiyasi, o'qitish texnologiyasi kabilarni ishlatish mumkin.

- O'qitish texnologiyasi - birinchidan, pedagogik texnologiyani jarayonli-harakat aspektini anglatadi. Bu, ta'lim jarayonini o'zgaruvchan sharoitlarda, ajratilgan vaqt davomida istiqbollashtirilgan natijalariga kafolatli erishishga va konkret ta'lim-tarbiya jarayonlarini amalga oshirishni instrumental ta'minlovchi, usul va vositalar (texnologik operatsiyalar) ning tartibli birligini o'zida mujassamlashtirgan ta'lim modelini ishlab chiqish va amalga oshirishning texnologik jarayoni: ikkinchidan, pedagogik texnologiyani jarayonli-bayonli aspektini ifodalaydi. Bu, maqsadni amalga oshirish va istiqbolda belgilangan natijalarga erishish bo'yicha pedagogik hamda o'quv faoliyatini loyihasini bajarishni bayonidir (texnologik xarita).

- Ta'lim texnologiyasi - pedagogik texnologiyani ilmiy aspektini belgilash uchun ishlatiladi. Bu (fan predmeti),«texnik va inson resurslarini hamda ularni, o'z oldiga ta'lim shakllarini optimallashtirish vazifasini qo'yuvchi hamkorligini hisobga olgan holda dars berish va bilimlarni o'zlashtirishning barcha jarayonlarini yaratish, qo'llash va belgilashning tizimli usuli.

- Pedagogik texnologiya -bu jamiyat ehtiyojidan kelib chiqib, oldindan belgilangan kishi ijtimoiy sifatlarini samarali shakllantiruvchi va aniq maqsadga yo'naltirilgan o'quv jarayonini tizim sifatida ko'rib, uni tashkil qiluvchi qismlari bo'lgan o'qituvchi(pedagog)ning o'qitish vositalari yordamida tahsil oluvchilarga ma'lum bir sharoitda muayyan ketma-ketlikda ko'rsatgan ta'sirini nazoratda tutuvchi va ta'lim natijasini baholab beruvchi texnologiyalashgan ta'limiy tadbiridir

- Pedagogik texnologiya - bu tizimli fikr yuritish usulini pedagogikaga singdirish, boshqacha qilib aytganda, pedagogik jarayonni muayyan bir tizimga keltirishdir.

Aynan tizimli yondashuv pedagogik texnologiyani o'qitishga boshqa yondashuvlardan farqlovchi asosiy belgi hisoblanadi. BMT nufuzli idoralaridan biri bo'lgan YUNESKOning ta'rificha,

Ta'lim texnologiyasi – ta'lim modellarini optimallashtirish maqsadida, inson va texnika resurslari va ularning o'zaro ta'sirinihisobga olgan holda, butun o'qitish va bilimlarni o'zlashtirish jarayonini yaratish, qo'llash va aniqlash tizimidir.



Bundan shunday xulosa kelib chiqadi: ta'lim jarayonini bir tizim deb qaraydigan bo'lsak uni tashkil etuvchilari ya'ni elementlariga quyidagilar kiradi: ta'lim maqsadi, o'quv maqsadlari (kutilayotgan natijalar), ta'lim beruvchi, tahsil oluvchi, ta'lim mazmuni, ta'lim metodi, ta'lim shakli, ta'lim vositalari, nazorat va baholash. Ta'lim jarayonini loyihalashtirishda yuqorida sanab o'tilgan elementlardan birortasi e'tibordan chetda qolsa, yoki noto'g'ri tanlangan bo'lsa tizim ishlamaydi, demakki, ta'lim jarayonioldiga qo'yilgan maqsadga erishilmaydi.

Intelektni shakillantirishda ta'lim texnologiyalarini qo'llash talaba yoshlarning dunyoqarashini o'sishiga, masalaga nisbattan to'g'ri qaror qabul qilish intellektini oshishiga sabab bo'ladi. Bularning barchasi bir narsaga qaratilgan metodlardir, yani inson o'ylasin, fikrlasin, to'g'ri xulosalar chiqarsin.

ADABIYOTLAR

1. Multimedia.uz/uzb/article.html.
2. Orifjonov M, Bekmuradov T, Xojimatova G. Ekspert tizimlar. – Toshkent: "Fan", 1991. – 60 b.

*Наталья Черненко
(Петрівка, Україна)*

ІНФОРМАЦІЙНІ ТЕХНОЛОГІЇ ПРИ ВИКЛАДАННІ ІНОЗЕМНИХ МОВ: СЬОГОДНІ І СКРІЗЬ

Як відомо, інформаційні технології настільки поширені у сучасному світі, що інколи ми дуже ніяково відчуваємося, коли змушені визнати, що «пробачте, в мене немає електронної пошти», або щось на кшталт цього. Електронна пошта, CD-ROM, Інтернет, комп'ютеризоване викладання мов, телеконференції і таке інше – все це можна і необхідно застосовувати, щоб покращити безперервний процес викладання іноземних мов.

Для викладачів виклик щодо ефективного впровадження можливостей і ресурсів інформаційних технологій у навчальному процесі полягає не стільки в тому, щоб знайти достатньо часу для освоєння відповідних навичок роботи з комп'ютером, скільки в тому, щоб продумати ефективне їх застосування в контексті навчального плану, тобто необхідно знайти релевантні рамки для практичної інтеграції, а також специфічні методи і моделі, щоб мати змогу поєднати навчальний план і реальний навчальний процес.

Незважаючи на те, що викладачам доволі часто властивий деякий інстинктивний скептицизм, більшість з них в цілому усвідомлюють, що Інтернет є дуже багатим джерелом потенційних навчальних ресурсів, що мультимедійні засоби і моделі пропонують цікавий, імпресивний, інтерактивний навчальний інструментарій, і що вже багато їхніх колег знаходять шляхи впровадження навчальних можливостей ІТ в навчальному контексті. Навіть дуже «традиційний» викладач із стійким імунітетом до втручання новітніх технологій, не може заперечити, що the World Wide Web ; (www) має безкрайню і найсвіжішу інформацію з будь-якої теми і що мультимедійні CD-ROM, на разі, корисні для практичних занять або для того, щоб представити інформаційні зв'язки у привабливішому вигляді.

Ця робота є спробою поділитися практичним досвідом використання ІТ при викладанні іноземної мови. Якщо ми розглянемо деякі переваги Інтернету, то пересвідчимося, що він сприяє навчальному процесу наступним чином:

- ✚ розвиває трансферні навички;
- ✚ спонукає студентів користуватися інформацією, що безпосередньо стосується їхнього особистого чи професійного життя;
- ✚ надає студентам змогу мати зв'язки по всій Європі та світу;
- ✚ сприяє розвитку самостійності студентів;
- ✚ підвищує проінформованість щодо інших мов та культур, що вивчаються;
- ✚ завдяки наявності різноманітних типів текстів підвищує мовні компетенції;
- ✚ забезпечує сучасний матеріал, що відповідає інтересам і потребам студентів;
- ✚ пропонує автентичний і актуальний матеріал для викладачів.

Інтернет може допомогти навчити студентів:

- ✓ бути підготовленими до постійного навчання протягом усього життя у прагненні до постійного особистого розвитку і майстерності у професійній практиці;
- ✓ вміти працювати як самостійно, так і у плідному співробітництві у професійній сфері;
- ✓ вміти ефективно спілкуватися у професійній практиці і соціальному житті;
- ✓ демонструвати свою фахову і громадянську міжнародну перспективу.

А також забезпечить:

- ✓ розвиток усіх чотирьох мовних навичок – читання, писання, мовлення і аудіювання;
- ✓ електронну доставку курсових робіт та їх оцінювання;
- ✓ надійне інформаційне сховище – зв'язки та посилання;
- ✓ дистанційне спілкування викладач – студент;
- ✓ вільне обговорення тем у режимі on-line.

Отже, використання інформаційних технологій допоможе студентам оволодіти мовою у повному обсязі, використовуючи привабливі і зручні для молоді засоби. Однак концепція викладання мов за підтримки ІТ вимагає від викладачів підходити до цього процесу по-новому. Нині навчальний процес це не просто «передавання» навичок або інформації, але «створення» системи ефективного і інтегрованого навчання. Таким чином, неможливо розглядати ресурси та інструментарій ІТ тільки як продовження «традиційних» паперових ресурсів. Ресурси Інтернету мають бути якомога більше інтегровані до викладацької діяльності, що, зосереджуючись на студенті, дозволяє використати потенціал Інтернету для забезпечення безпосереднього, релевантного і автентичного навчального процесу (включаючи такі види діяльності, як список тематичних веб-вузлів, мультимедійний огляд подій, пошук скарбів, та ін.). Інтегроване користування Інтернет-ресурсами на відміну від розробки звичних планів уроку, передбачає прогресивну структуру вступу, завдання, Інтернет-ресурсів, процесу і результату. Це можна розглядати як колективний вид діяльності, де група поділяється за різними ролями і точкою зору для пошуку інформації для того, щоб мати можливість представити результат досліджень у вигляді презентації або ж публікації, де б розглядалась обрана тема чи завдання.

В якості комунікаційного інструмента Інтернет розширює процес дистанційного навчання. Різноманітні комунікативні можливості від с-mail-груп до чата забезпечують контекст взаємодії на таких сайтах для викладачів для обговорення можливих проектів, а для студентів виконання проектів.

Хоча проекти Інтернет-спілкування звичайно передбачають доволі прості і легкі тексти для вивчення і соціальної взаємодії, навіть вони можуть забезпечити фокус для складніших і різноманітніших режимів навчальної діяльності за підтримки ІТ. Їхня функція полягає в тому, щоб захопити інтерес студента, стимулюючи його участь і самий процес навчання та сфокусувати це у напрямку якого-небудь прикладного навчання, експліцитного знання і ефективних результатів.

Така структура навчальної розробки значною мірою відрізняється від тієї, яка асоціюється з формальним плануванням уроку, хоча останній може бути використано для доповнення першого. Специфічне навчальне завдання (тобто вузька концепція навчальної діяльності) може підготувати план на кілька уроків. І навпаки, проект є таким навчальним фокусом, який здатен забезпечити організаційну структуру для серії уроків і окремих, хоча і пов'язаних поміж собою діяльностей.

Стосовно електронної пошти, треба сказати, що її головне призначення - швидке і дешеве спілкування з усім світом (друзі за листуванням) сприяє автономному навчанню, розвиваючи навички писання і читання. Ще один вид діяльності із включенням e-mail – приємний спосіб навчитися писати – наприклад, груповий твір, або гра на виправлення помилок. Фактично, його можна адаптувати до застосування майже любого виду мовної діяльності. Далі надаються деякі досить прості і привабливі варіанти, і, що є дуже важливим, всі вони допомагають встановити зв'язок між реальним життям і навчальними цілями.

- Написання брошури-путівника. Може включати фото, малюнки, графіку – залежно від наявного часу та рівня володіння ПК.
- Призначення телементорів для студентів. Передбачає користування e-mail як засобу надання допомоги.

- Написання віртуальних біографій. Включає листування і обмін інформацією, яка необхідна для подальшого коментування чи затвердження.

- Написання листів суспільним організаціям (офіційним представникам).
- Порівняння соціальних проблем.
- Проведення культурного обміну.

Усе це інтернет-багатство можна легко використовувати у навчанні іноземної мови, але потребує ретельного планування і підготовки. Схема підготовки може бути приблизно такою: вибір теми – веб-дослідження – презентація теми. Завдання слід давати студентам заздалегідь, з тим, щоб на наступному уроці вони мали можливість представити свої доповіді/звіти/презентації та провести дискусію. Завдання можна ускладнити додатковим граматичним чи лексичним матеріалом, залежно від рівня підготовки студентів.

Ключовими цілями інтеграції інформаційних технологій до системи вивчення іноземних мов є впровадження ефективного дослідження і спілкування, а також професійного і особистого розвитку і студентів, і викладачів; забезпечення зв'язків між аудиторною роботою і реальним життям; досягнення балансу між оволодінням фактичним знанням і практичними навичками і вміннями та взагалі якнайширше прищеплення студентам навичок ефективного навчання і креативного мислення.

ДЖЕРЕЛА ТА ЛІТЕРАТУРА

1. Cuban, L. Oversold and underused: Computers in the classroom. – Cambridge, MA: Harvard University Press, 2014.
2. Mayer, R. Multimedia learning. – Cambridge, England: Cambridge University Press, 2011.
3. Електронний ресурс. – Режим доступу: <http://www.ozline.com/learning/theory.html>

*Шахноза Эргашева, Бахромжон Маматкулов
(Фергана, Узбекистан)*

ЗАМОНАВИЙ МУЛЬТИМЕДИА ТИЗИМЛАРИНИНГ ТУРЛАРИ, ТАРКИБИ ВА УНИНГ ҚЎЛЛАНИЛИШ СОҲАЛАРИ

Бугунги кунда замонавий мультимедиа технологиялари инсон фаолиятининг бизнес, таълим, тиббиёт ва бошқа шу сингари турли соҳаларида қўлланилишини кўриш мумкин. Ушбу фаолият йўналишларида мультимедиа маҳсулотларини яратиш учун кенг қўламдаги дастурий маҳсулотлар мавжуд. Уларнинг айримлари мультимедианинг алоҳида компонентлари билан ишлашга мўлжалланган. Умумий олиб қараганда мультимедиа технологияларидан фойдаланувчиларни 3 турга бўлиш мумкин. Улар: оддий фойдаланувчилар, бизнес соҳасида фойдаланувчилар, турли касб усталари

Мультимедиа тизимлари

➤ **Оддий фойдаланувчи** (ўқитиш дастурлари, Энциклопедиялар, маълумотномалар, Мусиқа тахрирловчилар);

➤ **Бизнес иловалар** (Такдимотномалар, Видеоконференциялар, Товушли почта, IP-телефония);

➤ **Касб усталарига** (Компьютер графика воситалари, Анимация, Видеофильмлар ишлаб чиқариш, Мусиқа студиялари);

Мультимедиа технологияларидан оддий фойдаланувчилар қуйидаги мақсадларда фойдаланадилар:

- Ўқитиш дастурларида – бунда ўқитиш жараёнида турли расми анимациялар, электрон дарслик, электрон китоб ва электрон ўқув қўлланмалар бўлиши мумкин.

- Энциклопедиялар – бу бирор-бир атамани ёки иловани тушунтиришда турли мультимедиа иловаларини қўллаш.

- Маълумотномалар – берилаётган маълумотни турли шаклда келтириш ва тушинишни осонлаштириш.

- График пакетлар – турли график иловалар устида ишлаш имкониятини берувчи дастурлар.

- Мусиқа тахрирловчилар – мусиқа файллари устида турли амаллар бажариш.

Бизнес соҳасида масалан, фирмалар уй-жой соҳасида мультимедиа технологияларидан кенг фойдаланадилар. Бу йўналишда сотиладиган уйларнинг каталоглари яратилади, харидор экранда уйни хар қил томонларидан кўриши, ундаги ҳамма хоналари бўйлаб интерфаол сайр қилиши, режа ва чизмалари билан танишиши мумкин.

Мультимедиа технологияларидан турли касб усталари қуйидаги мақсадларда фойдаланадилар:

- Компьютер графикаси воситалари – бунда турли дастурлар ва техник таъминотлар орқали ишлаш.

- Анимациялар – Adobe Flash ва 3D Max дастурлари ёрдамида турли анимациялар яратиш.

Видеофильмларни ишлаб чиқиш - ҳозирда мультимедиа технологиялари телевидения ва киностудияларда филмларни яратиш жараёнида кенг қўламда қўлланилмоқда. Кино индустриясида ва видео санатда мультимедиа тизими муаллифнинг зарурий иш дастгоҳига айланмоқда. Филм муаллифи бундай компьютер тизимида олдиндан тайёрланган, чизилган, суратга олинган, видео камерада олинган табиат манзараларини жамлаб,

керакли кўринишдаги асарни яратади. Режиссор тасвирга олинган хар бир кадрни жуда тез кузата олади, компьютер монтажи аниқлик даражаси юқори ва мулоқат иш тартибида жараёни олиб бориш мумкин. У турли хил видеоэффектларни ярата олиши ва тасвирларни ўзгартириш ҳамда қўшиш, олдиндан тайёрланган товуш лавхаларини кадрга жойлаштириш ва тасвирни товуш билан монандлаштириш ишларини сифатли бажара олади. Компютер ёрдамида ишлов берилган ёки хосил қилинган тасвирларни тадбиқ этиш янги тасвирий техникани хосил бўлишига олиб келади.

Музыка студиялари - мултимедиа технологияларини санъатдаги тадбиқига мисол бўлиб муסיқаларини оптик дискларда ёзилишини келтириш мумкин. Дискда ёзилган юқори сифатли муסיқани фақат эшитибгина қолмай у ёки бу композиторни экранда турли партитурларини кўриш, алоҳида мавзу ёки чолғу асбобини танлаб, ажратиб эшитиш мумкин. Агар муаллифи товушларни турлича ўзгартириши, ташқи турли аудио манбалардан товуш тўпламларини жамлаш ва олдиндан йиғилган товуш базасидан фойдаланиши ҳамда товуш эффектларини хосил қилувчи дастурларни ишлатиши мумкин.

Мултимедиа воситаларининг ўқитиш ва ўйин кўринишида ишлаши учун битта фойдаланувчи учун ахборот ўтказиш йўлаги 1,5 дан 6 Мбит/с гача ва видеоконференц – алоқа учун 0,4 дан 0,7 Мбит/с гача бўлиши керак. Бу шуни билдирадики, ўқитиш ва ўйин характерида ишлатилаётган ўтказиш қобилияти 10 Мбит/с бўлган локал тармоқнинг 50% бир вақтнинг ўзида 1 дан 4 тагача фойдаланувчига хизмат кўрсатиши мумкин, видеоконференц – алоқа иловаларида эса 10 –15 та фойдаланувчига хизмат кўрсатади. Бундан келиб чиқадики, бугунги локал тармоқлар микросегментларга бўлинади.

Мултимедиа функцияларини қўллайдиган видеосервер технологиялар ишлаб чиқариш ишини автоматлаштириш ва ишчи гуруҳларнинг фаолиятида муҳим аҳамиятга эга. Ахборотни ўзаро бирга ишлатишда, уни узатишда ва маълумотлар оқимига приоритетлар таъйинлашда самарали воситаларни таъминлаб бериш учун мултимедиа маълумотларини сақлаш ва ажратиш механизми талаб қилинади. Ҳозирги вақтда сўров бўйича видеоахборотни тақдим қиладиган катта видеосерверлар яратилган.

Корпоратив тармоқда интерактив имкониятларни қўллайдиган худди шундай видеосерверлардан фойдаланилапти.

1964 йил AT&T компаниясининг Bell Laboratories тадқиқот бўлими томонидан Videophone деган реал вақт режимида иккита фойдаланувчининг ўзаро электрон алоқасини таъминловчи аудиовизуал тизимини тақдим этилди. Бу *видеоконференциялар* тизимининг ривожланишига олиб келди.

Биринчи видеоконференциялар тизимлари бозорда 70 – йиллар охири ва 80– йиллар бошида пайдо бўлди. Улар юқори тезликдаги ажратилган алоқа линияларини, махсус ўргатилган операторларни ва жихозланган хонани талаб қилар эди.

Видеоконференция – бу икки ёки ундан ортиқ талабга жавоб берадиган даражада жихозланган хоналар орасида видеотасвирлар, товушлар ва маълумотлар билан алмашувдир. Унинг қатнашчилари реал вақтда бир бирларини кўриш ва эшитишлари мумкин, ҳамда маълумотларни биргаликда қайта ишлашлари мумкин.

Бундай тизим фойдаланувчининг ишлаш қобилиятини оширади, йўлга харажат қилмасдан мулоқат қилиш имконини беради, керакли ахборот билан ўз вақтида алмашиш ва ўзаро ҳамкорликда бир биридан масофада туриб бирор бир масалани ечиш мумкин.

Кодек (сигналларни кодлаш/декодлаш воситалари) замонавий видеоконференция тизимларининг юраги ҳисобланади. Биринчи кодеклар 1982 йил вужудга келган. Улар дастур ёки қурилма кўринишида бўлиб, аудио-ва видеосигналларни сиқиш вазифасини бажаради ва паст ёки ўрта тезликдаги алоқа каналлари орқали узатиш имконини беради. Шундай қилиб, кодеклар стандарт тармоқлар орқали видеокоммуникацияни амалга ошириш имконини беради.

Ҳозирги кунгача яратилган видеоконференция тизимлари – бу аппарат ечим, ё аппарат ва дастурий компонентларнинг тўплами. Буларни 3 та асосий гуруҳга бўлиш мумкин:

Студияли видеоконференциялар – бу тизимлар олий даражадаги синфга тегишли бўлиб, аппарат воситалари билан жихозланган бўлади. Улар юқори тезликдаги алоқа линиялари ва сеанс регламентини аниқ бўлишини талаб қилади. Одатда бундай тизимлар битта сўзга чиқувчини катта аудитория билан боғлайди.

Гуруҳли видеоконференциялар – бир неча гуруҳ қатнашчилари орасидаги алоқани таъминлайди. Бундай видеоконференция ISDN алоқа линиясига эга бўлган ва махсус жихозланган ҳам аппарат таъминотини, ҳам дастурий –аппарат таъминотини қўлланишини талаб қилади.

Масофада туриб ўқитиш, тиббий консилиум вақтида экранда юқори сифатли товуш ва тасвир талаб қилинади. Бу мақсадда кўпроқ HiFi – сифатли товушни ва тўла экранли видеони таъминлаб берадиган юқори сифатли видеокамера, аудиоалоқа қурилмаси қўлланиладиган гуруҳли видеоконференциялар тўғри келади. Шунга мувофиқ бундай видеоконференцияни ўтказиш учун шахсий компьютер дисплейида сифатлироқ мониторлар зарур. Бу даражадаги тизимлар бундай мониторларга ўзининг стандарт тўпламида эгадир.

Гуруҳли видеоконференциялар турли гуруҳдаги қатнашчиларни бир бирини кўришга ва аниқ бир муаммони таҳлил қилишга имконият яратади. Экрани олдида бир неча қатнашчи ўтирганда, иккита фойдаланувчининг мулоқати кўринишида маълумотларни бўлиш имконияти актуал бўлмаслиги мумкин, аммо бу даражадаги етакчи тизимлар бундай воситаларни ўз ичига олади.

Шахсий видеоконференциялар – одатда бундай тизимлар дастурий – аппарат кўринишида бўлиб, иккита қатнашчининг мулоқатини таъминлайди. Конференцияни ўтказиш учун мультимедиа имконияти бўлган ШК ва алоқа канали (масалан, локал тармоқ) керак бўлади.

Шахсий видеоконференциялар *икки ва ундан ортиқ фойдаланувчиларнинг* мулоқатини *оддий ШК ёрдамида таъминлайди*. Бундай тизимнинг таркибига *кодек, видеокамера, қулоқ учун мослама, аудиоалоқа учун микрофон, тармоққа уланиш воситалари, видеоконференцияни бошқариш дастурий таъминоти* киради. ШК юқори частотали процессорга, катта хажмли оператив ва ташқи хотирага ва тармоқ операция тизимига эга бўлиши керак.

Ҳозирги вақтда аудиоконференцияга бўлган талаб ошиб бормақда. Тармоқланган филиалларга эга бўлган компаниялар, ташкилотлар ва корхоналар ходимларининг хизмат сафарларига катта миқдорда сармоя сарфлайдилар. Тўғри ташкил қилинган аудиоконференция ҳамма мақсадларга эришишга, вақтдан ютишга ёрдам беради. Аудиоконференцияни муваффақиятли ўтиши учун биринчи навбатда шовкинга қарши филтрлар ўрнатилган махсус аппарат воситалари билан жиҳозланган хона бўлиши керак. Замонавий жиҳозлар аудиоконференцияни хотиржамлик ва осойишталикда ўтказишга имкон беради. Аппарат воситаларининг сифати юқориликка қарамай, текшириб кўрилмаган ва ахборотни узатиш кўрсаткичлари стандартга жавоб бермаган телефон линиясидан фойдаланиш аудиоконференциянинг узилиб қолишига олиб келади.

ИСТОЧНИКИ И ЛИТЕРАТУРА

1. Новосельцев С. Мультимедиа – синтез трех стихий // Компьютер–Пресс, 791.
2. Дьяконов В. Мультимедиа–ПК // Домашний Компьютер, 1996.
3. Мультимедийные технологии // Компьютер–Пресс, март 1999.

*Абдурауф Юлдашев, Собитхон Мукармов
(Фергана, Ўзбекистан)*

ТАЪЛИМ БЕРИШ ЖАРАЁНИДА АХБОРОТ-КОММУНИКАЦИОН ТЕХНОЛОГИЯЛАРНИНГ ҚЎЛЛАНИЛИШИ

Мустақиллик йилларида Ўзбекистоннинг барча соҳаларда туб ислохотлар бошланди. Бу ислохотларнинг барчаси инсон омилини ҳар қачонгидан ҳам юқори савияга кўтариб, унинг кучи, идроки, салоҳияти, руҳий ҳамда маънавий баркамоллигини бевосита тараққиёт, ривожланиш ва цивилизация билан ўзвий боғлади. Бундан инсон ва унинг мукамаллиги, ўз устида ишлаши, ўз мукамаллиги хусусида қайғуриши муаммоси ҳар қачонгидан ҳам долзарб масалага айланди. Аниқ фанлар ичида «Информатика ва ахборот технологиялари» фани алоҳида ўрин тутди. Чунки ҳар доим инсоннинг ҳаёти ахборотлар билан чамбарчас боғлиқ бўлган ва уларни сақлаш, қайта ишлаш, ўзатиш каби масалаларни ҳал қилишда талабаларда ахборот технологиялардан фойдаланиш билим ва кўникмаларини шакллантириш долзарб вазифа бўлиб келган. Ахборот технологияларидан фойдаланиш билим ва кўникмаларини шакллантиришнинг муҳимлиги шундаки, у инсоннинг энг зарур моддий шароитини яхшилашни таъминлайди, яшаш учун шароит яратади. Ахборот технологияларидан самарали фойдаланишни билиш эса инсонларда ўзига ишонч уйғотади, энг қийин жараёнларни таҳлил қилиш ва баҳолашга, шунингдек оптимал қарорлари қабул қилишга имкон беради.

Ўзбекистонда таълим тизимидаги ислохотларнинг асосини шакллантирувчи қатор меъёрий ҳужжатлар қабул қилинган ва амалга оширилиб келинмоқда. Булар асосида “Таълим тўғрисида”ги ва “Кадрлар тайёрлаш миллий дастури тўғрисида”ги қонунлар алоҳида ўрин тутди. Бу қонунлардан келиб чиқадиган вазифа таълим дастурлари мазмунининг юқори сифатига эришиш ва янги педагогик технологияларни жорий қилишдир. Шунингдек, «Информатика ва АТ» соҳасига оид Ўзбекистон Республикаси Хукуматининг қарорлари қабул қилинган бўлиб, улардан баъзиларини келтириб ўтамиз:

Вазирлар Маҳкамасининг 23 май 2001 йил 230-сонли «2001-2005 йилларда компьютер ва АТни ривожлантириш, интернет халқаро ахборот тизимларига кенг кириб боришни таъминлаш дастурини ишлаб чиқишни тадбиқ этиш чора-тадбирлари тўғрисида»ги ва Ўзбекистон Республикаси Президентининг 2005 йил 2 июнь ПҚ-91-сон «Ахборот технологиялари соҳасидаги кадрлар тайёрлаш тизимини такомиллаштириш тўғрисида»ги қарорларида ҳам юқоридаги мақсадлар назарда тутилган.

Таълим соҳасида интеллектуал ўқув тизими мониторинги ва коннектив бошқаришнинг муаммолари:

1. Ёшларнинг ўрта махсус таълим соҳасига доир бошланғич таянч назарий билим ва амалий кўникмаларининг етарли эмаслиги;
2. Ахборот тармоқ тизимининг турғунлиги етарли таъминланмаганлиги;
3. Ахборот тизимида хавфсизликнинг таъминланмаганлиги;
4. Тармоқда ахборотларни бўзишга ёки ўғирлаб олишга бўлган уринишлар мавжудлиги;
5. Ахборот тизимидан фойдаланувчилар ҳуқуқи етарли ҳимояланмаганлиги ва талабларнинг мукамал эмаслиги;
6. Электрон имзонинг амалда тўлиқ тадбиқ этилмаётганлиги;

7. Электрон хужжат алмашилиш жараёнининг тадбиқи жараёнларининг талаб даражасидан ортда қолиши;

8. Ахборот тизимидан фойдаланувчиларнинг ишончи ва уларда лаёқатнинг пастлиги;

9. Ахборот тармоқларининг жамиятнинг барча соҳаларига кенг тадбиқ этилмаётганлиги.

Бу каби муаммоларнинг сонини кўплаб келтириш мумкинки, бугунги кунда булар барчаси мамлакатимиздаги муаммолар ҳисобланади.

Таълим жараёнида илғор педагогик технология методларидан фойдаланиш сезиларли даражада ижобий натижаларга эришишга имкон беради. Педагогик технологиянинг туб моҳияти, ўқитишнинг анъанавий, ўқитувчи томонидан баён қилиш, талабаларга тайёр билимларни бериш услубидан воз кечиб талабаларни кўпроқ мустақил таълим олишга ундашдан иборат. Шулардан бири, таълим бериш жараёнида АКТ(ахборот-коммуникацион технология)ларни қўллаш қандай натижаларни беришини мушоҳада қилиб кўрамиз.

Таълим муассасаларида АКТларни қўллаш самарадорлигини ошириш мақсадида ўтказилган сўровлардан қуйидагилар маълум бўлди:

а. Ўқитувчиларнинг асосий қисми АКТларни ўзидан яхшироқ биладиган ҳамкасблари ёрдамида мустақил равишда ўрганишни маъқул кўрадилар;

б. Қолган қисми эса АКТларни махсус ўқув курслари ёрдамида ўрганишни маъқул кўрадилар.

с. АКТларни ўрганишдан асосий мақсад таълим жараёнида замонавий технологияларнинг имкониятларидан самарали фойдаланишдан иборатдир.

д. Таълимни ташкил этувчи жараёнларни қуйидаги асосий босқичларга бўламиз:

е. Машғулотларга материалларни тайёрлаш;

ф. Машғулотларни режалаштириш;

г. Ўқитиш (ўқитиш жараёнида АКТлардан фойдаланиш);

ҳ. Ўқув назорати (назоратни енгиллаштиришда АКТлардан фойдаланиш);

и. ИТИ(илмий-тадқиқот ишлари) ва ЎМК(ўқув-методик комплекс)ни ишлаб чиқишда АКТлардан фойдаланиш.

1-босқич: Машғулотларга материалларни тайёрлаш. Ҳар бир ишни бажариш учун пухта тайёргарлик кўриш, кутилаётган натижани муваффақиятининг ярмини таъминлаши сир эмас. Шу жумладан, ўқитувчилик фаолияти ҳам бундан мустасно эмас. Дарсга тайёрланиш жараёнида ўқитувчи ҳар доим ўз тажрибаси, ўқитиш услуби, фани ва таълим оловчилар аудиториясига таянган ҳолда ёндошади. Бериладиган билимларнинг сифати тўғридан-тўғри ўқув материалларининг сифатига боғлиқ. Таълим самарадорлигини ошириш мақсадида АКТлардан:

а) қўлланмалар, мақолалар;

б) тақдимотлар;

с) таркатма материаллар;

д) услубий кўрсатмаларни яратишда фойдаланиш мақсадга мувофиқдир.

Бунинг қулайликлари шундаки, электрон кўринишдаги материалларни сақлаш, актуаллаштириш, ҳамкасблар ва талабаларга тақдим этиш ҳеч қандай муаммо туғдирмайди. Бундан ташқари, бу материаллар компьютерингизда ихчамгина жойлашади. Сиз уларда исталган пайтда ўзгартириш ва тўлдиришларни ҳеч қийинчиликсиз амалга оширасиз. Электрон кўринишдаги материалларни бир жойдан бошқа жойга флешка ёки электрон почта орқали ўзатишингиз жуда қулай. Тақдимот материалларида ташқи безаклар(оформление), экспресс-стилллар, иллюстрациялар, махсус эффектлар, жадваллар, мультимедиа воситаларини қўллаш берилаётган материални талабалар томонидан тўлиқроқ қабул қилишини таъминлайди.

2-босқич: Дарсни режалаштириш. Дарсни тўғри режалаштириш орқали сиз дарснинг мазмунли ва ортиқча вақтни йукотишсиз ўтилишига эришасиз. Режалаштиришга кетказган 10-20 дақиқангиз эвазига сиз дарс ўтиш жараёнида бир ёки ундан кўп соатга эришасиз. Режалаштириш деганда нафақат дарсни, балки семестр учун календарь-мавзули режа, давоматни текшириш методлари, назорат турлари ва якуний назоратни режалаштиришни назарда тутилади.

3-босқич: Ўқитиш. Ўқитиш жараёнида одатда бир фандан бир неча ўқитувчилар таълим бериш ҳолатлари учраб туради. Бу ҳолатларда таълим берувчилар ўртасида доимий ўзвийлик бўлиши керак. Ўқитиш жараёнида АКТлардан фойдаланиш методларидан бири бу Интернет тармоғида шахсий ахборот ўзелини ташкил этиш. Бу ўзел ёрдамида:

1) талабаларнинг саволларига жавоб бериш;

2) талабаларни уларнинг фаолиятига йўналтириш;

3) қўшимча материалларни киритиш имконияти туғилади.

Бу метод ёрдамида талабаларни қизиқтираётган саволларга биргаликда ечим топишингиз мумкин. Шунингдек, сиз талабанинг бажараётган ишларини назорат қилиш имконига эга бўласиз.

4-босқич: Ўқув назорати. Ўқув жараёнини назорат қилиб боришда Excel электрон жадвали ёрдамида талабаларнинг ўзлаштириш ва давоматларини қайд этиб борувчи электрон журнални тўзиш жуда қулай. Талабаларнинг билимларини АКТлар ёрдамида текширилганда вақт тежалади ва адолат мезонларига риоя қилинади. Ҳозирда назоратларни тармоқ серверидан бошқариладиган тест синовлари орқали баҳолаш мумкин.

Тест воситасида билимларни назорат қилиш методининг афзалликлари:

1. Малакали равишда тўзилган педагогик тест ҳолисона педагогик ўлчов воситаси бўлиб, назорат олиб бораётган шахсга боғлиқ бўлмайди;

2. Тест ўқув материалнинг барча асосий моҳиятини ўз ичига олиши мумкин, таълим натижаларини баҳолашнинг тест методи билимни аниқ ва тўғри баҳолайди, бунда баҳолашнинг кўрсаткич даражасини олдиндан белгиланади ва ҳамма талабалар учун умумий бўлади;

3. Тест синовлари кенг қамровли бўлиб, қисқа вақт ичида маълум бир ўқув материални ўзлаштиришини умумий равишда назорат қилиш имконини беради, бунда куч ва воситалар кам сарфланади;

4. Тест синовлари компьютер воситасида яхши автоматлаштирилади.

Аммо тест синовларини умуман камчиликлардан ҳоли, деб бўлмайди. Тест синовларининг кўпинча шакллари талабани мустақил равишда жавобларни тайёрлаш тажрибасидан маҳрум этади (ёзма ва оғзаки шаклда). Бу синовларда ўқувчининг индивидуал психологик фаолияти “эркин шаклдаги” жавоблардан фарқланади, ўқувчининг индивидуал томонлари, ақл заковати намоён бўлмайди. Билими синалаётган шахс фақат тўғри жавобни танлайди, холос.

5-босқич: ИТИ ва ЎМКни ишлаб чиқишда АКТлардан фойдаланиш.

ИТИ ва ЎМКни ишлаб чиқишда АКТларнинг ўрни бекиёс. Ҳозирги кунда талабаларнинг мустақил таълим олишлари учун ҳар бир олийгоҳнинг Ахборот-ресурс марказида электрон кутубхоналар фаолият кўрсатиб бормоқда. Бу кутубхоналарга шу олийгоҳда таълим берувчи барча профессор-ўқитувчилар ўзларининг электрон ўқув қўлланмалари ва услубий кўрсатмаларини жойлаштириши мумкин. Улардан ҳар бир талаба мустақил ишлаганда фойдаланиш имконига эга бўладилар. Бундан ташқари, таълим соҳасига тегишли қатор миллий ва халқаро таълим порталлари мавжуд. Буларга мисол қилиб Ziyonet, EduNET, Info.nit ва бошқаларни келтиришимиз мумкин. Талабалар нафақат бу сайтлардан фойдаланиш, балки уларга ўзларининг маълумотларини киритиш имкониятига ҳам эгалар. Таълим жараёнида АКТлардан юқоридаги мисолларда келтириб ўтилганидек фойдаланишни йўлга қўйсақ, таълим сифати янада ошади. Талабаларнинг ўз устида мустақил ишлашларига имкон ортади. Таълим соҳасига автоматлаштирилган ахборот технологияларини қўллаш қуйдаги натижаларни беради:

- таълим сифати самарадорли ошади;
- ўзоқ масофадан туриб таълим олиш мумкин;
- масофадан таълим тизимини ташкиллаштириш мумкин;
- бир вақтнинг ўзида ўқув ахборотларининг бир қанча манбаларига ўқувчиларнинг мувожаз қилиши. Алоқа тўрлари орқали бир-бирлари ва ўқитувчилар билан мулоқатда бўлиши;
- ўқув хонаси ва техника воситаларидан самарали фойдаланиши.

Хулоса қилиб айтганда, замонавий ахборот технологияларидан фойдаланган ҳолда ва янги педагогик технологияларни қўллаш таълим соҳасини ривожлантиришнинг муҳим омилларидан биридир. Ҳозирги кунда нафақат ёшлар, балки турли соҳаларда фаолият кўрсатаётган юртдошларимизнинг ҳам АКТлардан фойдаланиш методларини ўрганишларини давр тақозо этмоқда.

ИСТОЧНИКИ И ЛИТЕРАТУРА

1. Нишоновна С.С. Комил инсонни тарбияси: ўрта махсус, касб-хунар таълими муассасалари учун қўлланма. – Т.: Истиклол, 2003.
2. Бордавская Н.В., Реан А.А. Педагогика. – М.: Питер, 2004.
3. Мунавваров А.Қ. Педагогика. – Т.: Ўқитувчи, 1996.
4. Жожиков А.В. Региональные аспекты формирования информационной культурно-образовательной среды в сети Интернет. – Якутск: Изд-во Якутского ун-та, 2004. – 280 с.
5. Фуломов С.С., Шермухамедов А.С., Бегалов Б.А. Иқтисодий информатика: Олий ўқув юр்தларининг иқтисодий мутахасисликлари учун дарслик. – Т.: “Ўзбёкистон”, 1999.

Қудрат Юлдашев
(Нукус, Республика Қарақалпақстан)

ТАЪЛИМ ЖАРАЁНИДА ВИДЕО ДАРСЛАРДАН ФОЙДАЛАНИШ САМАРАДОРЛИГИ

Ҳозирги кунда замонавий ахборот коммуникацион технологиялари ёрдамида турли кўринишдаги ўқув материалларини тайёрлаш мумкин. Бундай ўқув материаллари орасида сўнгги йилларда видео дарсларга бўлган талаб анча ошди. Ҳозирги кунда Интернет тармоғида жойлаштирилган турли веб сайт ва порталларда турли йўналишда яратилган видео дарслар жойлаштирилган ва турли хизматларни таклиф қилувчи сайт ва порталлар кўпчиликни ташкил қилади. Бундай турдаги сайт ва порталлардан фойдаланиб турли имтиҳонларга тайёрланаётган фойдаланувчилар ҳам сўнгги йилларда анча ўсганига гувоҳ бўлишимиз мумкин. Шундай хизматлардан бирини таклиф қилувчи интернет манбаларидан бири бу «Khan Academy»[3, 26] сайти ҳисобланади. Ҳозирда кунда, сиз ушбу сайт орқали давомийлиги 5 дақиқадан 15 дақиқача бўлган алгебра,

арифметика, геометрия, банк иши, биология, физика, кимё, астрономия, молия ва иқтисод, тарих ва шунга ўхшаган бошқа фанлар учун яратилган 3 мингдан ортиқ видеодарслардан бепул фойдаланишингиз ва ўз билим ва кўникмаларингизни оширишингиз мумкин. Статистикага назара соладиган бўлсак, сўнгги 2 йилда «Khan Academy» сайтидаги видео дарслар фойдаланувчилар томонидан 200 млндан ортиқ маротаба томоша қилинган. Ҳар ойда сайтга 6 млн фойдаланувчи ташриф буюради ва бу фойдаланувчилар жами 750 мингдан ортиқ турли топшириқларни бажаришган. Ҳозирда сайтда 20 мингдан ортиқ виртуал синфларда турли ёшдаги фойдаланувчилар ўз билим ва кўникмаларини ошириб келишмоқда [3, 46].

Сўнгги йилларда, Республикамиз Президенти томонидан таълим тизимига катта эътибор қаратилмоқда ва таълим соҳасига йўналтирилган қарорлар, фармонлар қабул қилинмоқда ва чора-тадбирлар ишлаб чиқилмоқда. Шундай қонун ҳужжатларидан бири асносида 2005 йилда Ziyonet ахборот таълим тармоғи ташкил қилинди. Ziyonet тармоғининг асосий мақсади, республика ёшлари ҳамда таълим олувчилари учун таълим олиш тизимида кенг қўламли ахборот-коммуникация хизматларини жорий қилиш. Бундан ташқари, Ziyonet ахборот таълим тармоғи портали - ёшлар, мураббийлар, шунингдек барча портал фойдаланувчилари учун керакли ахборотларни жамлаш билан бир қаторда, уларга ахборот технологиялари соҳасидаги керакли маълумотларни бериш, ўзаро мулоқот қилиш ва тажриба алмашишлари учун зарур имкониятларни яратиб бериш вазифасини ҳам ўз зиммасига олади. Ҳозирги кунда, Ziyonet ахборот таълим тармоғи портали асносида utube.uz очиқ ўқув видео портали фойдаланувчиларга ўз хизматларини таклиф қилмоқда. Сиз ушбу очиқ ўқув видео портал орқали турли мавзудаги маърузалар, интервьюлар ва турли йўналишда яратилган видео дарсларни мутлақо бепул юклаб олишингиз ёки порталда онлайн томоша қилишингиз мумкин.

Ҳозирги кунда порталда 22 мингдан ортиқ турли йўналишдаги видео дарслар жойлаштирилган бўлиб, сиз портал орқали адабиёт, астрономия, биология, география, жамиятшунослик, информатика, иқтисод, маданият, математика, молия, менежмент, педагогика, психология каби 40 дан ортиқ фанлар бўйича ўз билим ва кўникмаларингизни видео дарслар ёрдамида мустақамлашингиз мумкин. Жойлаштирилган видео дарсларидан Республикамиз умумтаълим мактабларининг юқори синфларида, академик лицей ва касб-хунар коллежларида таҳсил олаётган ўқувчилар, олий ўқув юрларининг талабалари ва турли ёшдаги Интернет фойдаланувчилари бирдек фойдаланиб келишмоқда.

Ҳозирги кунда, Республикамиз ҳудудида жойлашган академик лицей, касб-хунар коллежлари ва олий таълим муассасалари ҳудудларида бепул Wi-Fi зоналари ташкил этилган бўлиб, яратилган Wi-Fi зоналари ёрдамида ўқувчилар ва талабалар ўз ноутбук, нетбук, планшет ёки мобил қурилмалари орқали порталга кириши ва ўзларига зарур видео дарсни онлайн томоша қилиши ёки ўз қурилмаларига юклаб олиши ва ўзига қулай вақтда томоша қилиш имкониятлари яратиб берилган.

Таълим жараёнида видео дарслардан фойдаланиш таълим олаётган шахсга аудитория дарсларига қараганда кўшимча имкониятлар яратиб беради. Мисол сифатида, видео дарсларни томоша қилиш жараёнида талаба материалларни дафтарга қайд қилиб бориш заруратидан батамом озод ҳисобланади. Сабаби, видео дарсдан ўрганиш жараёнида уни қайтадан томоша қилиш имконияти ҳамиша мавжуддир. Бундан ташқари, видео дарсларни нафақат таълим муассаси ҳудудида балки уйда ҳам қайтадан томоша қилиш ва ўз хато, камчиликлари устида ишлаш имконияти ҳам мавжуд. Юқорида биз видео дарсларнинг фойдали томонларини санаб ўтдик. Келинг энди, унинг камчиликларига ҳам бир тўхталиб ўтсак. Видео дарслардан фойдаланишнинг камчиликларига қуйидагиларни келтиришимиз мумкин. Булар, ўқувчи ва ўқитувчи орасида онлайн мулоқотнинг йўқлиги ва ўқувчида пайдо бўлган турли саволларни тезкор ҳал қилиш имкониятининг мавжуд эмаслигидадир.

Ҳозирги кунда, Интернет тармоғида жойлаштирилган видео дарслар турли хил видео кенгайтмаларда сақланади. Жойлаштирилган видео дарслар турли хил қурилма (планшет, ноутбук, нетбук, мобил қурилма ва ҳ.) ларда бирдек ўқилиши учун видео дарсларни Интернет тармоғига жойлаштиришда қуйидаги тавсияларга амал қилиш ва келтирилган характеристикаларда сақлаш ва жойлаштириш тавсия этилади. Булар, экран томонлари нисбати 16:9, экран ўлчамлари – 1080p (1920x1080), 720p (1280x720), 480p (854x480), 360p (640x360), 240(426x240), TV standart – PAL, кодек – H264, файл кенгайтмаси – mp4, кадрлар частотаси – 30fps, Bitrate encoding – CBR 10Mbps, овоз формати – AAC, 192 kbps, 48 kHz, Stereo.

Фойдаланувчилар видео дарслар яратиш учун турли дастурлардан фойдаланишади. Бу дастурлар бир-биридан бепул ёки пуллик эканлиги ва видео файл устида бажарадиган амаллар ва дастур функционаллиги билан бир-биридан ажралиб туради. Биз шундай дастурлардан бир нечтасини амалиётда таҳлил қилдик ва улар устида турли тестлар ўтказдик. Биринчи дастурлар сифатида биз бепул дастурлар пакетларини танлаб олдик. Бепул дастурларнинг пуллик дарслардан фарқли томони, компьютерларга ўрнатишда чекловлар қўйилмаганидадир. Таҳлил ва тестлаш жараёнида биз кўпчилик видео ёзувчи бепул дастурлари ўзининг видеони таҳрирлаш дастурларига эга эмаслигига дуч келдик. Бундай имкониятнинг мавжуд эмаслиги фойдаланувчига видео дарслар яратиш давомида кўшимча муаммолар келтириб чиқаради. Ўрганилган тажрибалардан келиб чиқиб биз қуйидаги видео дарс ёзувчи бепул дастурларга келиб тўхтадик. Булар, WINK for Windows, UvScreenCamera, Audacity, Freemake Video Converter. Ушбу бепул дастурлар ёрдамида фойдаланувчилар сифатли видео дарсларни ёзишлари мумкин.

WINK for Windows дастурини бепул дастурлар пакетига қиради. Дастур ёрдамида видео дарс ёзиш, экранни расмга тушириш (скриншот), овоз ёзиш ва уни таҳрирлаш, бошқарув элементлари ва изоҳлар ёзиш

мумкин. Чиқиш форматлари: Macromedia Flash, EXE, PDF, PostScript, HTML. Дастурнинг расмий сайти – <http://www.debugmode.com>.

UvScreenCamera дастури WINK for Windowsга қараганда фойдаланувчига бир нечта қўшимча имкониятлар тақдим қилади. Буларга мисол сифатида, видеога турли видео парчаларини қўшиш ва ўчириш имконияти, овоз парчаларини жойлаштириш имконияти, изоҳлар киритиш имконияти ва турли интерактив белгилар киритиш имкониятларидир. Дастурнинг яна бир фойдали томони у видеони нусхалаш имкониятини таъқиқлаб қўйиш функциясига ҳам эга. Бундан ташқари, дастур видеони ноқонуний кўринишда юклаб бўлмайдиган форматларда сақлаш имкониятига ҳам эга. Бундай форматда сақланган видеони кўриш учун фойдаланувчидан видеони юклаш жараёнида калит сўралади, калит эса фақат видео ёзилган компютерда мавжуд бўлади. Дастурнинг чиқиш форматлари эса қуйидагилар: UVF, EXE, AVI, SWF, FLV, GIF-анимация. Дастурнинг расмий интернет манзили– <http://www.uvsoftium.ru>. Дастурнинг икки версияси мавжуд бўлиб, булар пуллик ва бепул версияларидир. Дастурнинг пуллик версиясида фойдаланувчига видео устида амалга ошириш мумкин бўлган қўшимча ва функционал имкониятлар тақдим этилади. Дастурнинг бепул версиясида бу имкониятлар чекланган.

Audacity – бепул тарқатилувчи кўп платформали ва фойдаланувчига кенг имкониятлар тақдим қилувчи дастур ҳисобланади. Фойдаланувчига видео ёзиш давомида овоз ёзиш ва таҳрирлаш имкониятларига эга. Дастурнинг камчилиги, видео дарс ёзиш давомида видео кадрлари ва овоз тўлқинлари бир маромда ишламаслигидадир.

Freemake Video Converter – видеоларни бир форматдан иккинчи форматга ўтказишга ёрдам берувчи бепул дастур. Сиз бу дастур ёрдамида қуйидаги форматлар устида ишлашингиз мумкин. Булар қуйидагилар видео форматлар (AVI, MP4, MKV, WMV, MPG, 3GP, 3G2, SWF, FLV, TOD, MOV, DV, RM, QT, TS, MTS), аудио форматлар (MP3, AAC, WMA, WAV) ва расм форматлари (JPG, BMP, PNG, GIF). Жами 200 дан ортиқ турли форматлар устида амаллар бажаришингиз мумкин. расмий сайт манзили – <http://freemake.com>.

Агар сиз юқорида келтирилган дастурлардан фойдаланган ҳолда ўзингизнинг биринчи видео дарсингизни ёзиш нияти туғилган бўлса, қуйидаги видео дарс ёзиш усуллари ва технологияларига риоя қилиш тавсия қилинади. Булар қуйидагилардан иборат:

- олдин видео дарс ёзиш учун матн тайёрланади;
- видео дарс ёзилади;
- кадрлар изоҳлар, бошқариш элементлари ва таърифлар билан тўлдирилади (зарурат бўлган ҳолларда);
- овоз қайта ёзилади ёки мавжуди таҳрирланади (зарурат бўлган ҳолларда);
- видео ва овознинг бир маромда ишлаши текширилади;
- тайёр материал Интернет тармоғига жойлаштирилади.

Агар сизнинг мақсадингиз, профессионал даражада ёзилган видео дарслар ёзиш ёки видео маҳсулотлар тайёрлаш бўлса, у ҳолда биз сизга пуллик BBFlashBack, Camtasia Studio ёки Adobe Captivate дастурларини тавсия қиламиз. Ушбу дастурлар юқорида келтирилган бепул дастурлардан видео устида бажариш мумкин бўлган қўшимча имкониятлари ва дастурнинг функционал имкониятларининг кенглиги билан ажралиб туради.

Сиз ўз видео дарсларингизни utube.uz очик ўқув порталига жойлаштирмоқчи бўлсангиз. Дастлаб сиз, Республикамининг ягона идентификация тизими ҳисобланадиган <http://id.uz> интернет манзили орқали ушбу тизимдан рўйхатдан ўтишингиз зарур бўлади. ID.UZ тизимида бир марта рўйхатдан ўтгандан сўнг сиз OpenID технологиялари жорий этилган бошқа сайтларда рўйхатдан ўтишингиз шарт эмас, фақат ID.UZ логинингизни кўрсатиш kifоя. Бу фойдаланувчига кўп қулайликлар яратади. Масалан, турли сайтлар учун турли паролларни эслаб қолиш шарт эмас, ўзингиз ҳақингиздаги маълумотларни қайта-қайта киритиш ҳам шарт бўлмайди. ID.UZ рўйхатдан ўтгандан кейин сиз ўз ID орқали utube.uz порталига киришингиз мумкин бўлади. Сиз рўйхатдан ўтган фойдаланувчи сифатида порталга ташриф буюрсангиз. Портал сизга қуйидаги қўшимча имкониятларни тақдим этади. Булар:

- видеоматериалларни онлайн кўринишда сайт орқали кўриш;
- видеоматериалларни сайтга жойлаштириш;
- видеоматериалларни сайтдан кўчириб олиш;
- фойдаланувчиларнинг сайтларига видеоматериалларнинг ишоратларини жойлаштириш;
- видеодарсларга ўз фикр ва мулоҳазаларингизни изоҳлар кўринишида қолдириш.

Бундан ташқари, сиз портал фойдаланувчилари томонидан яратилган турли ҳамжамиятларга аъзо бўлишингиз мумкин. Сиз ўзингиз аъзо бўлган ҳамжамиятлар орқали ўзингиз қизиққан йўналишдаги энг сўнгги видео дарслар билан танишиб боришингиз ва ўзингизга ўхшаган ёшлар билан дўст бўлиш имкониятларини эга бўласиз. Хулоса қилиб шуни таъкидлаб ўтишимиз мумкинки, таълим жараёнида видео дарслардан фойдаланиш йилдан-йилга таълимнинг ажралмас қисмига айланиб бормоқда.

МАНБАЛАР ВА АДАБИЁТЛАР

1. Сайт Khan Academy:[Электронный ресурс]. Интернет манзил: <https://khanacademy.org/>
2. Один человек, один компьютер, миллионы учеников: как Академия Хана меняет образование [Электронный ресурс]. – Режим доступа: <http://www.forbes.ru/tehnо/internet-i-telekommunikatsii/219529-odin-chelovek-odin-kompyuter-milliony-uchenikov-kak-akadem>.
3. Чалиев А.А. Видеоурок как перспективная информационная технология обучения в вузах [Электронный ресурс.] // Современные проблемы науки и образования. – 2014. – №5. – Режим доступа: <http://www.science-education.ru/119-15233>.

*Шоҳида Юсупова, Комилжон Бобожонов
(Урганч, Ўзбекистон)*

МАСОФАВИЙ ТАЪЛИМДА КОМПЬЮТЕР ДАСТУРЛАРИНИ ҚЎЛЛАБ ТАЖРИБА МАШҒУЛОТЛАРИНИ ТАШКИЛ ҚИЛИШ

Тажриба амалиёти машғулоти маъруза, амалиёт, семинар, курс ишлари ва рефератларни ёзиш каби муҳим. Тажриба машғулоти техника университетларида кенг қўлланилади.

Талабаларнинг тажриба машғулотида компьютер воситаларидан фойдаланиш ғояси, биринчи ЭХМ лар пайдо бўлиши биланок пайдо бўлган. Дастлаб улар оддий ҳисоб-китоблар учун ишлатилган бўлса, кейинчалик тажрибаларни автоматлаштириш учун қўлланила бошланган. Охирги пайтларга келиб эса улар тажрибаларни модели ҳамда виртуал намуналарини ҳам яратиш мумкин.

Ўқув тажрибаларини модели ҳамда виртуал намуналарини яратиш учта факторни ёрқин равишда юзага келишини таъминлади.

Биринчидан, инсон-машина мулоқоти яхшиланди. Олдинлари бу фақат малакали дастурчилар ёрдамида амалга оширилган бўлса, ҳозирги кунда бу оддий тайёргарлиги бўлган ҳар қандай фойдаланувчи учун қулай воситага айланди.

Иккинчидан, тез суратларда компьютер графикаси имкониятлари юксалиб борди ва компьютер мультимедияси пайдо бўлди.

Учинчидан, охирги тўрт асрда физика фани доирасида жуда катта ўзгаришлар содир бўлди. Шу жумладан компьютерсозлик индустриясини ривожланиши билан бир қаторда, фақат махсус жиҳозланган тажриба хоналаридагина амалга ошириш мумкин бўлган тажрибаларни, хавфсиз ва қулай кўринишдаги моделларини тузиш имконияти янада ошди.

Компьютерда ёки тренажерларда ўтказиладиган тажриба машғулоти албатта ҳақиқий шароитда олиб бориладиган тажриба машғулоти ўрнини боса олмайди, балки, уларни қайсидир маънода тўлдиради десак тўғри бўлади.

Биринчидан, бундай усуллар талабаларни дастлабки назарий маълумотларни чуқур ўрганиш, олинган иажриба маълумотларини таҳрирлаш ва имитацион моделлар орқали жараёни яхшироқ тасаввур қилишга ёрдам беради.

Иккинчидан, бундай усуллар ҳақиқий тажрибани ўтказиш қийин бўлганда, масалан, физик параметрлар ҳаддан ашқари катта ёки кичик бўлган босимда, температурада ва бошқа типик характерларга эга шароитларда ўтказилиши керак бўлса.

Учинчидан, ҳаётда мавжуд бўлмаган тасаввур қилиш қийин бўлган ҳаёлий, ғоявий тажрибаларни ўтказишда қўлланилиши мумкин.

Тўртинчидан, талаба ўз фани тарихини чуқур англаши учун қандайдир бир тарихий тажрибаларни ўтказиб кўриши мумкин.

Бешинчидан, кўзга кўринмас лекин ҳаётий жараёнларнинг боришини моделлаштиришда катта аҳамиятга эга. Кўргазмалилик, айниқса кичик курс талабаларига ва мактаб ўқувчиларига катта аҳамият касб этади.

Қуйида махсус лаборатория шароитидагина ўтказиш мумкин бўлган “Газлар иссиқлик сиғимининг нисбатини Клеман-Дезорма усули билан аниқлаш” мавзусидаги тажриба машғулотини кўриб чиқсак.

Тажриба учун қурилма

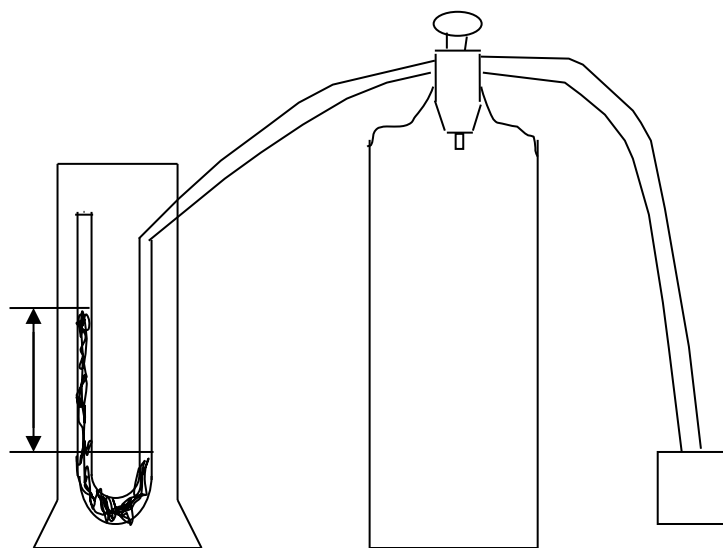

Курилма ҳаво билан тўлдирилган 10-20 литр ҳажмли В шиша балондан иборат (1-расм). Резина найлар ёрдамида балонга уланган U симон монометрнинг тирсақларидаги газнинг ҳажмини балоннинг ҳажмига нисбатан назарга олмас ҳам бўлади. Балонга яна N қўл насос ёки компрессор уланган бўлиб, унинг ёрдамида балонга P газ дамланади. 2 пўкак тиқин ёки электромагнит тиқин балан ичидаги газни ташқи атмосферадан ажратиб туради. Балонда сиқилган газнинг ортиқчаси жуда кичик вақтда ташқарига чиқиб кетишга улгуриши ва юз берадиган кенгайиш адиабатик жараёндан иборат бўлиши учун тиқин ўрнатилган тешик етарлича катта бўлиши керак.

Усулнинг назарияси h балонга насос ёки компрессор ёрдамида ҳаво дамлаб, 2 тиқин тез очилиб ёпилганда балонга газ қуйидаги учта ҳолатда ўтади.

1. Агар икки тиқин берк балонга насос билан ҳаво дамланса, идишнинг иссиқлик ўтказувчанлиги сабабли идишдаги ҳавонинг ҳарорати ташқи ҳавонинг ҳарорати T_1 га тенглашгунча оша бориши сабабли, идишдаги газнинг босими ҳам оша боради. Ниҳоят идишдаги газнинг ҳарорати ташқи ҳарорат T_1 га тенг бўлгандагина ортиқча босимни ифодаловчи монометр сатҳларининг фарқи аниқ h_1 қийматга эришади. Газнинг бу ҳолати T_1 ва P_1 параметрлар билан ҳаракатланади (1-ҳолат: T_1 ва P_1).

Агар атмосфера босими P_0 бўлса, балондаги ганинг босимиқуйидагига тенг : $P_1 = P_0 + h_1$ (1)

2. Агар энди 2 тиқин тез очилса, идишдаги ҳавонинг босими P_1 ташқи P_0 га тенглашгунча идишдаги газ адиабатик равишда кенгайа боради, натижада ҳаво T_2 ҳароратгача совийди. Бу ҳолат газнинг иккинчи ҳолатидир (2 ҳолат: T_2 , P_0).

3. Агар тиқин очилган захотиёк қайтадан беркитилса, балондаги газ изохорик равишда исий бошлайди. Газ ҳарорати ортиши билан босим ҳам орта боради ва ниҳоят газнинг ҳарорати ташқи T_1 ҳарорат билан тенглашганда босимнинг ошиши тўхтайдди. Бу ҳолат газнинг учинчи ҳолати бўлади [1].

Юқоридаги тажриба машғулоти назарий қисмидан кўриниб турибдики бундай тажрибани ўтказиш учун махсус шарт-шароит талаб қилинади. Бунда эса албатта бизга компьютер графикаси ва мультипликацияси жуда қўл келади. Ҳозирги кунда Тошкент ахборот технологиялари университети Урганч филиалида “Физика” фанидан тажриба машғулотларини ўтказиш учун махсус лаборатория хоналари мавжуд бўлиб, деярли барча амалиётлар шу хоналарда ўтказилади. Лекин, айрим тажрибаларни ўтказиш шарт-шароитларидан келиб чиқиб уларнинг натижалари компьютерли махсус тренажёрлар ва анимацион дастурлар орқали ўтказилади.

Филиалимизда виртуал таълим тизими ҳам ишга туширилган бўлиб, бундай компьютерли дастурларни шу тизимга жойлаштирилган ва талабалар бемалол уй шароитида ҳам тажрибаларни ўтказиб, ўз натижаларини тизим орқали бошқа талабалар ёки ўқитувчилар билан ўзаро фикр алмашишлари мумкин.

Бундай усулда тажриба машғулотларини амалга оширишнинг афзалликлари: талабаларнинг машғулотлардаги фаоллиги ошади; компьютер ва унинг дастурлари орқали ишлаб билиш қобилияти ўсиб боради; талабаларнинг тасаввур қилиш қобилиятлари кенгайиб боради; бундай тажриба машғулотларини масофадан туриб ҳам ташкиллаштириш мумкин ва ҳоказо.

Хулоса қилиб айтиладиган бўлса, физикадан тажриба машғулотларини ташкил қилишда нафақат, физика ўқитувчиси балки компьютер дастурлари билимдони ҳам иштирок этмоғи керак. Бунда эса бу икки фан ўртасида ўзаро узвий боғлиқлик пайдо бўлади ва натижада ўз касбини устаси бўлиб етишадиган кучли билимдон кадрларни тайёрлашга замин яратилади.

АДАБИЁТЛАР

1. Fizika fanidan laboratoriya ishlariga uslubiy ko'rsatma. 2– semestr uchun. Urganch, 2013 y. 23-bet.

Shohida Yusupova, Yuldoshboy Sultonov
(Urganch, Uzbekiston)

“DASTURLASH ASOSLARI” FANIDAN MASALA YECHISH BOSQICHLARINI O'QITISH METODIKASI

Ta'lim jarayoniga yangi axborot-kommunikatsiya va pedagogik texnologiyalarni, elektron darsliklar, multimedia vositalarini keng joriy etish orqali mamlakatimiz maktablarida, kasb-hunar kollejlari, litseylari va oliy o'quv yurtlarida o'qitish sifatini tubdan yaxshilash, ta'lim muassasalarining o'quv-laboratoriya bazasini zamonaviy turdagi o'quv va laboratoriya uskunalari, kompyuter texnikasi bilan mustahkamlash, shuningdek, o'qituvchilar va murabbiylar mehnatini moddiy hamda ma'naviy rag'batlantirish bo'yicha samarali tizimni yanada rivojlantirish hozirgi kun talabi bo'lib qolmoqda.

Shunday ekan o'quvchi, talabalarning bilim, ko'nikma va malakalarini oshirish maqsadida fanlar yuzasidan, ularning mustaqil izlanishlar asosida harakat qilishini ta'minlash va yangi pedagogik texnologiyalar, o'quv qo'llamalar, elektron darsliklar, elektron kutubxonalarni yaratish, ulardan foydalanish usullarini o'rgatish muhimdir.

Rivojlanib kelayotgan axborot va kommunikatsiya texnologiyalari ta'lim tizim bevosita amaliyot bilan bog'lab olib boriluvchi Kasb-hunar ta'limida “Informatika” fanining bir yo'nalishi bo'lmish “Dasturlash asoslari” fanining o'qitilishi bilan izohlanadi.

“Dasturlash asoslari” fani algoritmik tillar (Hozirgi kunda 1000 dan ortiq turi bor, 300 dan ortig`i ishlatiladi) asosida “Ilmiy – texnikaviy masalalar”ni elektron hisoblash mashinalarida yechish usullarini, bosqichlarini o`rganadi. Oliy o`quv yurtlarida hozirda algoritmik tillardan C++ tili asosida masalalar yechish darslari olib boriladi. Asosan oddiy ketma-ket hisoblash jarayonlarini dasturlash, tarmoqlanuvchi hisoblash jarayonlarini dasturlash, oddiy takrorlanuvchi hisoblash jarayonlarini dasturlash, murakkab takrorlanuvchi jarayonlarni dasturlash, bir va ikki o`lchamli sonli massivlar ustida amallar bajarish, matnli massivlar ustida amallar bajarish, funksiya va protseduralardan foydalanib masalalar yechish va boshqa murakkab masalalarni dasturlash amallari ketma-ketligi, tartib bilan yechish usullari o`rgatiladi. Bu fan o`ziga xos murakkablikka ega bo`lgani uchun, uni o`qitishda pedagogik nazariya asoslaridan kelib chiqib, o`quvchi, talabalar mustaqil izlanishlar bilan harakat qilishini ta`minlash lozim, shu maqsadda “Yo`naltiruvchi tekst” usullaridan foydalanish yuqori natijalar beradi.

Yo`naltiruvchi tekst usulida quyidagi 6 bosqich farqlanadi; ular doirasimon xarakterda almashishadi:

1. Ma`lumot yig`ish;
2. Rejalashtirish;
3. Qaror qabul qilish;
4. Amalga oshirish;
5. Tekshirish;
6. Xulosa chiqarish.

Bu bosqichlar hammasi o`quvchi tomonidan amalga oshiriladi. Ushbu usulni ishlab chiqarilishiga sabab loyixalar ustida ish bilan bog`liq tashkiliy muammolar edi, chunki o`quvchilar har xil tezlikda ishlashlari tufayli butun guruh uchun instruktaj o`tkazishga qulay vaqtni topish qiyin edi. Bir o`quvchi hammadan tez ishlab yangi, ko`nikmani o`rganishga tayyor bo`lgan bo`lsa, sekinroq ishlagan o`quvchilar uchun esa yangi instruktajning foydasi juda kam edi. Qaytaga, yangi instruktaj ularning ishlariga halal berganday yoki keragi yo`q to`xtalish kabi tuyular edi. Ya`ni o`quvchilar qiziqishi (motivatsiyasi) qisman barbod qilinadi.

Yo`naltiruvchi tekstlar yordami bilan mustaqil instruktaj imkoniyati paydo bo`ldi va har bir o`quvchi aynan unga yangi ko`nikma uchun bilimlar kerak bo`lgan paytda shu bilimlarni olishi mumkin bo`ladi [2].

Huddi shu usulni “Dasturlash texnologiyalari” fanida quyidagicha qo`llash mumkin. Brinchi yo`naltiruvchi tekstlar – bu og`zaki ravishda o`tkaziladigan instruktajlarning yozma shakli bo`ladi.

Biz bunda yo`naltiruvchi tekstlarni shunday tuzishimiz mumkinki, o`quvchilar qo`yilgan masala yuzasidan paydo boladigan har qanday savollarga javob topish uchun kerakli ma`lumotlarni (kitob, jadval, instruksiya, videokassetalar yoki kompyuter diskalaridan olib, izlab topib) ishlashni o`rganadilar.

Masalani yechishning mukammal harakat modeli. Mukammal harakat modeli – mustaqil kasbiy harakatlanish modeli deb ham atalgan model – ta`rif sifatida kasbiy-texnikaviy soxada uchraydigan ko`plab ish faoliyatlariga mos keladi. Masalan, masaladan kutilayitgan maqsad ko`rinarli, o`lchanarli natijalardan iborat bo`lgan xollarda. Masalani yechish jarayonidagi harakatni 6-ta alohida harakat bosqichlariga bo`ladi. Mukammal harakatni amalga oshirishning o`zi o`rganish bilan teng deb hisoblanadi. Pedagogik muammo shundan iboratki, har bir alohida bosqich bo`yicha bir strategiyani tanlash kerakki, o`quvchi ham hayolida ham o`ngida mukammal harakatlarni bajarishi kerak. Masalani yechishning mukammal harakat

Yo`naltiruvchi tekst usuli bosqichlari

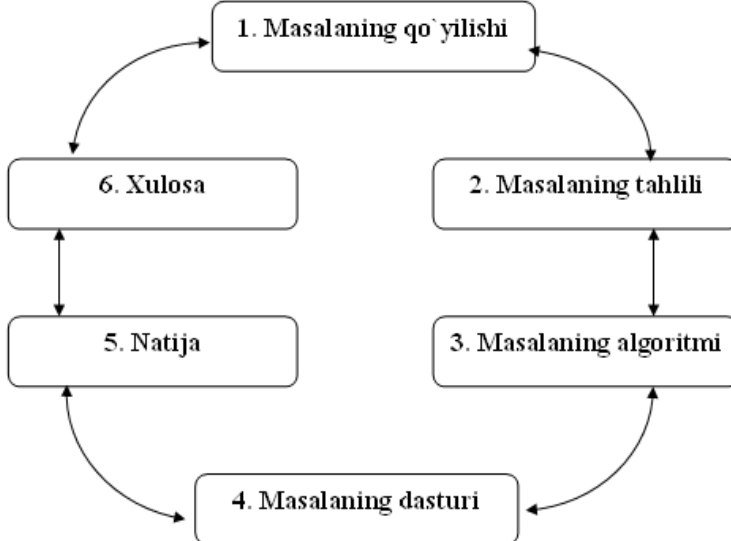
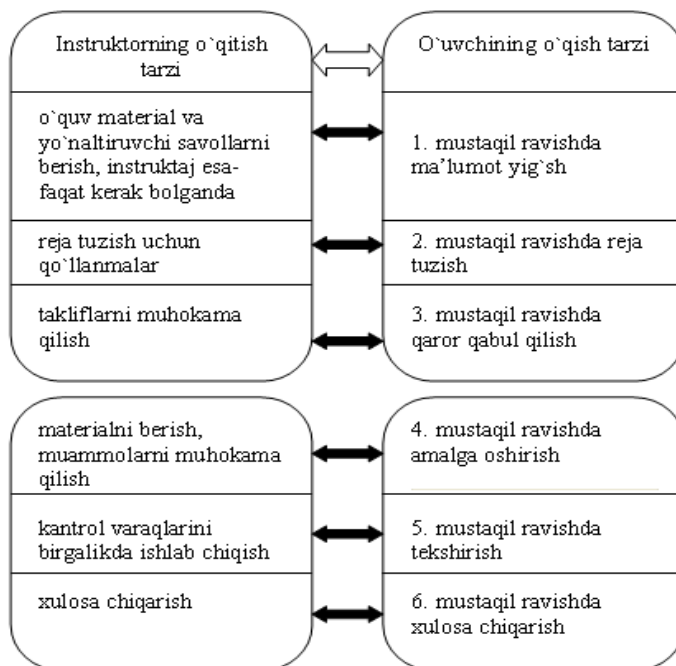

modelini quyidagicha kaeltiramiz:

Yo'naltiruvchi tekst usuli "Dasturlash texnologiyalari" fanida masalani yechish jarayonidagi muammolarni shunday hal qiladi: bu usul hayolda bajariladigan jarayonlarni deyarli tashqariga chiqaradi. Ya'ni, odatda faqat hayolda bo'lib o'tadigan narsalar, bu usul bo'yicha yozilishi yoki ovoz chiqarib aytilishi kerak. Shuning uchun bu yerda bir-necha teskari aloqa jarayonlari mavjud. "Masalaning qo'yilishi" (1), "Masalaning tahlili" (2), "Masalaning algoritmi" (3), "Masalaning dasturi" (4) bosqichlarini o'quvchi deyarli butunlay o'zi yoki guruhlarda bajarishi mumkin. "Natija" (5) va "Xulosa" (6) bosqichlarida erishilgan natijalar esa o'qituvchi yoki O'qituvchi bilan batafsil muhokama qilinishi kerak.

Masala ishlash jarayonini bunday bosqichlarga bo'linishi o'quvchilarni iloji boricha mustaqil o'rganishga turtki bo'ladi. O'quvchilarga "Masalaning tahlili" va "Masalaning algoritmi" bosqichlarida yozma hujjatlar, texnik chizmalar, jadvallar, eslatmalar, yo'riqnomalar yoki o'qituvchi o'zi tuzgan hamda to'plagan manbalar, elektron qo'llanmalar, darsliklar berilsa maqsadga muvofiq bo'ladi. Bunday hujjatlar mustaqil o'rganish jarayonini juda yaxshi kuchaytiradi.

Quyidagi jadvalni bunga misol qilishimiz mumkin:

1-jadval. C++ tilining tayanch turlari[1]

Tur nomi	Baytlardagi o'lchami	Qiymat chegarasi
bool	1	true ёки false
unsigned short int	2	0..65535
short int	2	-32768..32767
unsigned long int	4	0..42949667295
long int	4	-2147483648..2147483647
int (16 razryadli)	2	-32768..32767
int (32 razryadli)	4	-2147483648..2147483647
unsigned int (16 razryadli)	2	0..65535
unsigned int (32 razryadli)	4	0..42949667295
unsigned char	1	0..255
char	1	-128..127
float	4	1.2E-38..3.4E38
double	8	2.2E-308..1.8E308
long double (32 razryadli)	10	3.4e-4932..3.4e4932
void	2 yoki 4	-

O'qituvchi va o'quvchilarning o'zini tutishi bu usulni qo'llashda aniq shakillanadi: O'qituvchi o'quv jarayonida moderator rolini o'ynaydi, ya'ni u har bir bosqich uchun kerakli ma'lumot, materiallarni tayyorlaydi va o'quvchilarga mustaqil ma'lumot yig'ib turishda yordam berab turadi. U o'quvchilarni aniq maqsadga qaratilgan ish-harakat qilishiga turtki beradi, o'quvchining progressini nazorat qiladi va o'quvchilar bilan birgalikda o'rganishdagi nuqsonlarni bartaraf etish yo'llarini o'ylaydi.

O'quvchi esa masala yechish jarayonining faol qatnashchisi bo'lib qoladi. Endi u faqat tinglovchi emas, balki masalaning yechilishiga doir barcha ma'lumotlarni yig'adi, o'z ish tartibini va kerakli vaqtni o'zi rejalashtiradi va qolaversa o'z ish natijasini o'zi baholaydi. Bularni bitta o'quvchi qilishi mumkin yoki boshqa o'quvchilar bilan birgalikda bajarishi mumkin, bu esa maqsadga nixoyatda muvofiq bo'ladi.

O'quvchilar shunday tarzda, mukammal harakat modeli asosida ishlashi ularda har qanday masalani mustaqil yechish ko'nikmasini, muloqot tuzish, guruhda ishlash, va eng muhimi o'z natijalarini o'zi baholash va ish-harakatlarini rejalashtirish kabi qobiliyatlarini rivojlantiradi.

ADABIYOTLAR

1. Sh.F.Madraximov, S.M.Gaynazarov. "C++ tilida programmalash asoslari" uslubiy qo'llanma. – Toshkent, 2009.
2. Klein, Ulrich [Hrsg.], Borretty, Rainer [Mitverf.] (1990): PETRA, projekt- und transferorientierte Ausbildung: Grundlagen, Beispiele, Planungs- und Arbeitsunterlagen, Siemens, Abt. Verlag, München 1990. Uhe, Ernst, Meyser, Johannes: Handelnd Lernen in der Bauwirtschaft, Christiani, Konstanz 2001.

СЕКЦИЯ: ФИЗИКО-МАТЕМАТИЧЕСКИЕ НАУКИ

Мейрамқұл Абдрахманова, Жәудір Әбілда, Нұрсұлтан Сағидолла
(Арқалық, Қазақстан)

КЕҢІСТІКТЕГІ ФИГУРАЛАРДЫҢ КӨЛЕМІН ТАБУ ЖОЛДАРЫН ОҚЫТУ ТӘСІЛДЕРІ

Әрбір тақырыптың өзіне тән қиыншылықтары да, қызығушылық оятар тұстары да болады. Олай болса қайсыбір тақырыпты түсіндіруге кіріспес бұрын, алдымен осы тақырыптың оқушылардың бойында қызығушылық оятатын тұстарын дөп басып таба білу мектеп мұғалімдерінің міндеті.

«Пирамиданың көлемі» атты тақырыпты оқытуда оқушылардың бойында қызығушылық тудыру арқылы олардың бұл тақырып бойынша білімдерін қажетті деңгейге дейін терендету үшін, мұғалімнің оқушылармен бірге мынадай сұрақтарды қарастырып және ол сұрақтарға жауаптарды іздеп табуының маңызы зор:

1. Тетраэдрдің барлық бүйір қырлары өзара тең, ал табанының қабырғалары әртүрлі болғанда оның көлемін қалай табуға болады?

2. Тетраэдрдің табанындағы барлық екі жақты бұрыштары өзара тең, ал табанының қабырғалары әртүрлі болғанда оның көлемін қалай табуға болады?

3. Кез келген тетраэдрдің барлық қырлары белгілі болғанда оның көлемін қалай табуға болады?

4. Кез келген тетраэдрдің бүйір қырлары мен төбесіндегі жазық бұрыштары белгілі болғанда оның көлемін қалай табуға болады?

Көзделген мақсатты іске асыру үшін «Пирамиданың көлемі» атты тақырыпты оқыту барысында мұғалімнің қосымша мына мәселелерді қарастырғаны жөн:

I. Мына екі теореманы дәлелдеп көрсету:

1-ТЕОРЕМА. Егер дұрыс емес n — бұрышты пирамиданың (дербес жағдайда тетраэдрдің) барлық бүйір қырлары өзара тең немесе олардың табан жазықтығына көлбеулік бұрыштары өзара тең болса, онда пирамиданың (тетраэдрдің) төбесі оның табанына сырттай сызылған шеңбердің центріне проекцияланады.

Дәлелдеуі: Теореманы пирамиданың барлық бүйір қырларының табан жазықтығына көлбеулік бұрыштары өзара тең болған жағдай үшін дәлелдейміз. Айталық $NA_1 A_2 \dots A_n$ дұрыс емес n — бұрышты пирамида, ал O нүктесі оның N төбесінің табан жазықтығындағы ортогональ проекциясы болсын.

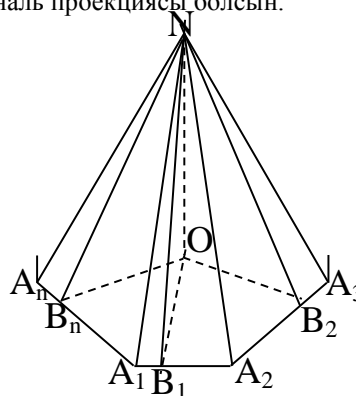
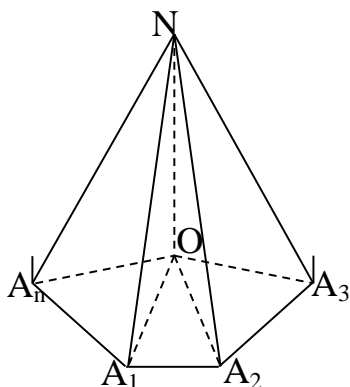

Онда $\Delta A_1NO = \Delta A_2NO = \dots = \Delta A_nNO$ болады, өйткені ON кесіндісі бұл тік бұрышты үшбұрыштар үшін ортақ катет және теорема шарты бойынша $\angle NA_1O = \angle NA_2O = \dots = \angle NA_nO$. Бұдан $A_1O = A_2O = \dots = A_nO$ екендігі келіп шығады. Ендеше O нүктесі дұрыс емес n — бұрышты пирамиданың табанына ($A_1A_2A_3 \dots A_n$ дұрыс емес n — бұрышқа) сырттай сызылған шеңбердің центрі болып табылады. Дәлелдемекшіміз де осы еді. Пирамиданың барлық бүйір қырлары өзара тең болған жағдайда да теорема осылайша дәлелденеді.

2-ТЕОРЕМА. Егер дұрыс емес n — бұрышты пирамиданың (дербес жағдайда тетраэдрдің) табанындағы барлық екі жақты бұрыштары өзара тең немесе оның барлық бүйір жақтарының биіктіктері өзара тең болса, онда пирамиданың (тетраэдрдің) төбесі оның табанына іштей сызылған шеңбердің центріне проекцияланады.

Дәлелдеуі: Теореманы пирамиданың табанындағы барлық екі жақты бұрыштары өзара тең болған жағдай үшін дәлелдейміз. Айталық дұрыс емес n — бұрышты $NA_1A_2 \dots A_n$ пирамиданың N төбесінің табан жазықтығындағы ортогональ проекциясы O нүктесі болсын. Онда $\Delta B_1NO = \Delta B_2NO = \dots = \Delta B_nNO$ болады, өйткені ON кесіндісі бұл тік бұрышты үшбұрыштар үшін ортақ катет және теорема шарты бойынша $\angle NB_1O = \angle NB_2O = \dots = \angle NB_nO$. Бұдан $B_1O = B_2O = \dots = B_nO$ және $B_1O \perp A_1A_2$, $B_2O \perp A_2A_3$, ..., $B_nO \perp A_nA_1$ болғандықтан O нүктесі дұрыс емес n — бұрышты пирамида табанына ($A_1A_2A_3 \dots A_n$ дұрыс емес n — бұрышқа) іштей сызылған шеңбердің центрі болып табылады. Дәлелдемекшіміз де осы еді. Пирамиданың барлық бүйір жақтарының биіктіктері өзара тең болған жағдайда да теорема осылайша дәлелденеді.

1-теореманы қолдануға берілген есептерді шығару (дербес жағдайда тетраэдрлар үшін) мына этаптар бойынша орындалады:

- а) O нүктесін – тетраэдрдің табанына (үшбұрышқа) сырттай сызылған шеңбердің центрін анықтау;
- б) Тетраэдрдің табанына (үшбұрышқа) сырттай сызылған шеңбердің (центрі O нүктесі) радиусы R -ді

$R = \frac{abc}{4S_{\Delta}}$ формуласы бойынша анықтау (мұндағы a, b, c, S_{Δ} -сәйкес үшбұрыштың қабырғалары мен ауданы);

в) Тетраэдрдің биіктігі H -ты (табаны O нүктесі) $H = \sqrt{l^2 - R^2}$ формуласы бойынша анықтау (мұндағы l -тетраэдрдің бүйір қыры);

г) Тетраэдрдің көлемі V -ні (биіктігі H) $V = \frac{1}{3}S_{\Delta}H$ формуласы бойынша анықтау.

2-теореманы қолдануға берілген есептерді шығару (дербес жағдайда тетраэдрлар үшін) мына этаптар бойынша орындалады:

- а) O нүктесін – тетраэдрдің табанына (үшбұрышқа) іштей сызылған шеңбердің центрін анықтау;

б) Тетраэдрдің табанына (үшбұрышқа) іштей сызылған шеңбердің (центрі O нүктесі) радиусы r -ді $r = \frac{S_{\Delta}}{p}$

формуласы бойынша анықтау (мұндағы p -үшбұрыштың жарты периметрі);

в) Тетраэдрдің биіктігі H -ты (табаны O нүктесі) $H = \sqrt{h^2 - r^2}$ формуласы бойынша анықтау (мұндағы h -тетраэдрдің бір бүйір жағының биіктігі);

г) Тетраэдрдің көлемі V -ні (биіктігі H) $V = \frac{1}{3}S_{\Delta}H$ формуласы бойынша анықтау.

Жоғарыдағы теоремалардың жәрдемімен шешілетін есептерді қарастырайық.

1-есеп. Пирамиданың әрбір бүйір қыры $8\frac{13}{32}$ см-ге тең. Пирамиданың табаны – үшбұрыш, мұның қабырғалары 13см, 14 см және 15см-ге тең. Пирамиданың көлемін табыңдар.

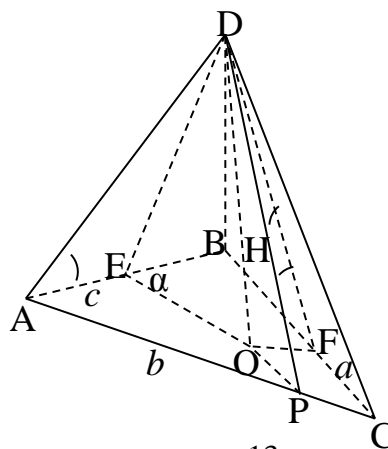
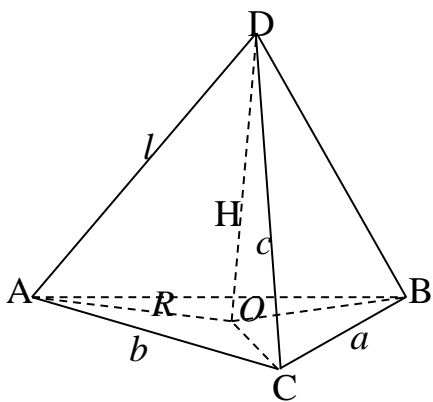

Шешуі: Есептің шарты бойынша $a = 13$ см, $b = 14$ см, $c = 15$ см, $l = 8\frac{13}{32}$ см, сондықтан 1-теоремаға сәйкес O нүктесі ABC үшбұрышына – пирамиданың табанына сырттай сызылған шеңбердің центрі, ал OA, OB, OC -лар сол шеңбердің радиустары, яғни $OA=OB=OC=R$. $p = \frac{a+b+c}{2} = 21$ см болғандықтан ABC

үшбұрышының ауданы Герон формуласы бойынша $S(ABC) = \sqrt{p(p-a)(p-b)(p-c)} = 84\text{см}^2$ болады.

Енді R -ді $R = \frac{abc}{4S(ABC)}$ формуласы бойынша табамыз, онда $R = 8\frac{1}{8}$ см болады. Тік бұрышты AOD

үшбұрышына Пифагор теоремасы бойынша H -ты табамыз: $H = \sqrt{l^2 - R^2} = 2\frac{5}{32}$ см. Табылғандарды

$V = \frac{1}{3}S(ABC)H$ формуласына қойып, ізделінді көлемді табамыз $V = 60.375\text{см}^3$. Жауабы: $V = 60.375\text{см}^3$

2-есеп. Пирамиданың табаны болып табылатын үшбұрыштың қабырғалары 10см, 17см және 21см. Пирамиданың бүйір жақтары оның табанымен бірдей екі жақты бұрыштар жасайды. Олар 60° -қа тең. Пирамиданың көлемін табыңдар.

Шешуі: Есептің шарты бойынша $a = 10$ см, $b = 17$ см, $c = 21$ см, $\alpha = 60^\circ$. Ендеше 2-теорема бойынша O нүктесі пирамиданың табанына – ABC үшбұрышына іштей сызылған шеңбердің центрі, ал OE , OF , OP -лар сол шеңбердің радиустары, яғни $OE=OF=OP=r$ болады. $p = \frac{a+b+c}{2} = 24$ см болғандықтан тағы да Герон

формуласы бойынша $S(ABC) = 84$ см² екендігін табамыз r -ді $r = \frac{S(ABC)}{p}$ формуласы бойынша

анықтаймыз, сонда $r = 3.5$ см болады. Тік бұрышты EOD үшбұрышынан H -ты табамыз:

$$H = r \operatorname{tg} \alpha = 3,5 \operatorname{tg} 60^\circ = 3,5\sqrt{3} \text{ см. Ендеше ізделінді көлем } V = \frac{1}{3} S(ABC)H = 98\sqrt{3} \text{ см}^3 \text{ болады.}$$

Жауабы: $V = 98\sqrt{3} \text{ см}^3$.

Білім өркениеттіліктің әрі өлшемі, әрі тетігі болып табылатындықтан кез келген мемлекеттің рухани және әлеуметтік дәрежесі білім деңгейіне байланысты бағаланады. Жан-жақты үйлесімді, өркениетті елдің ұрпағын тәрбиелеп шығу бүгінгі мектептің алдына қойылған мақсаттардың бірі. Бұл мақсат әрбір орта мектеп мұғалімінен бүгінгі заман талабына сай оқыту әдістемесін күннен күнге жетілдіре түсуін талап етеді. Осы талаптың орындалуы орта мектеп бағдарламасындағы әрбір пәннің әр тарауының әр тақырыбын оқушы санасына жететіндей етіп оқытқанда ғана орындалады. Олай болса, оқушыларды жеке тұлға етіп тәрбиелеуде математика пәнінің де алатын орны, салмағы зор.

ПАЙДАЛАНҒАН ӘДЕБИЕТТЕР

1. Математика пәнінен тест тапсырмалары // Жоғары оқу орындарына түсушілерге арналған оқу-әдістемелік құрал. – Алматы: Білім беру мен тестілеудің мемлекеттік стандарттарының ұлттық орталығы, 2000. – 465 б.
2. Математика және физика әдістемелік журналы. – 2001. – №3.
3. Математика және физика әдістемелік журналы. – 2003. – №2.

Мейрамкул Абдрахманова, Майра Жумаділла, Айдос Қурбанов
(Арқалық, Қазақстан)

ОҚУШЫЛАРДЫҢ СТЕРЕОМЕТРИЯ ЕСЕПТЕРІН ШЫҒАРУ ІСКЕРЛІКТЕРІН ҚАЛЫПТАСТЫРУ

Қазіргі заман – математика ғылымының өте кең, жан-жақты тараған кезеңі. Ал талапқа сай математикалық білім берудің басты шарты – математикалық мәдениеттіліктің деңгейін көтеру болып табылады.

Оқушылардың жоғары математикалық мәдениетін қалыптастырудың негізгі жолы – түрлі есептерді шығару кезінде ұйымдастыра білу.

Оқушылардың математикалық ой-өрісінің дамуы, олардың есеп шығара білуінен анық болатыны рас. Қиын да, қызықты есептерді шығара білу – оқушылардан талмас еңбекті, зор күш пен табандылықты қажет етеді. Міне, осындай қасиеттердің барлығы да оқушылардың бойында есепке деген ынтасы оянғанда ғана күшейе және арта түседі.

Демек, оқушылардың математикаға деген ойлау қабілеттерін арттыру үшін ең алдымен оқушылардың қабілеттеріне қарай қызығып шығаратын есептерді ептілікпен таңдап алуы қажет. Егер есеп, олардың қабілеттеріне сай емес, шамадан тыс қиындығы жоғары болса, онда оқушылардың есепке деген құштарлығы төмендеп, ары қарай есеп үйренуіне тежеу жасап, ынтасын қайтарады.

Сонымен қатар, күнделікті өмірде де адамдар бір-бірімен пікір алмасады, өздерінің көрген, естіген ақпараттарын басқаларға жеткізеді. Қандайда бір мәселелер бойынша адамдар арасында пікірталастар туындаған жағдайда олар өздерінің ойларының, көзқарастарының дұрыстығын негіздеп жатады. Адамдардың айтатын ойын, пікірін негіздей білуі және шүбәсіз дәлел келтіре алуы ойлаудың ең маңызды қасиеті болып табылады. Іргелі ғылымдарда, соның ішінде математикада әрбір тұжырым оған дейінгі ақиқаттығы дәлелденген сөйлемдер негізінде дәлелденіп отырады. Сондықтан мектеп математика курсы оқытудың негізгі мақсаттарының бірі пәннің логикалық құрылымы туралы түсініктер беру және оқушыларды теоремаларды дәлелдеуге үйрету болып табылады.

Математикадан Ұлттық бірыңғай тестілеу емтихандарында кездесетін есептердің ішінде оқушылардың алдына үлкен кедергі туғызатын есептердің біразы стереометрия есептері. Олардың арасында әртүрлі геометриялық денелердің комбинацияларына байланысты есептер де бар.

1-мысал. Төртбұрышты дұрыс призманың табан қабырғасы 15-ке, биіктігі 20-ға тең. Призманың табан қабырғасынан осы қабырғаны қимайтын диагоналіне дейінгі ең қысқа қашықтықты табындар.

I-тәсіл. Векторлық тәсілді пайдаланып есепті шығарамыз.

Шешуі. $MN \perp AB$, $MN \perp CA_1$ делік, онда $d((AB; CA_1)) = |MN|$.

Мұндағы $d((AB; CA_1))$ белгілеуі суреттегі екі айқас түзудің арақашықтығын

білдіреді. Векторлар енгізейік. $\vec{AB} = \vec{a}$, $\vec{AD} = \vec{b}$, $\vec{AA_1} = \vec{c}$ болсын. Есеп

шарты бойынша $|\vec{a}| = |\vec{b}| = 15$; $|\vec{c}| = 20$. $\vec{MN} \perp \vec{AB}$ және

$\vec{MN} \perp \vec{CA_1} \Rightarrow \vec{MN} \cdot \vec{AB} = 0$, $\vec{MN} \cdot \vec{CA_1} = 0$ $\vec{a} \perp \vec{b}$, $\vec{a} \perp \vec{c}$, $\vec{b} \perp \vec{c}$ ендеше

$$\vec{a}\vec{b} = \vec{a}\vec{c} = \vec{b}\vec{c} = 0, \vec{a}^2 = \vec{b}^2 = |\vec{a}|^2, \vec{c}^2 = |\vec{c}|^2$$

Көпбұрыш ережесі бойынша

$$\vec{MN} = \vec{MB} = \vec{BC} + \vec{CN} = x\vec{AB} + \vec{BC} + y\vec{CA_1} \quad \vec{AB} = \vec{a}, \vec{AD} = \vec{BC} = \vec{b}$$

ал $\vec{CA_1} = \vec{c} - \vec{a} - \vec{b}$ болғандықтан

$$\vec{MN} = x\vec{a} + \vec{b} + y(\vec{c} - \vec{a} - \vec{b}) = (x - y)\vec{a} + (1 - y)\vec{b} + y\vec{c}$$

$$\begin{cases} \vec{MN} \cdot \vec{AB} = 0 \\ \vec{MN} \cdot \vec{CA_1} = 0 \end{cases} \Leftrightarrow$$

$$\begin{cases} (x - y)\vec{a} + (1 - y)\vec{b} + y\vec{c} \cdot \vec{a} = 0 \\ (x - y)\vec{a} + (1 - y)\vec{b} + y\vec{c} \cdot (\vec{c} - \vec{a} - \vec{b}) = 0 \end{cases} \Leftrightarrow$$

$$\begin{cases} (x - y)\vec{a}^2 + (1 - y)\vec{a}\vec{b} + y\vec{c}\vec{a} = 0 \\ (x - y)\vec{a}\vec{c} - (x - y)\vec{a}^2 - (x - y)\vec{a}\vec{b} + (1 - y)\vec{b}\vec{c} - (1 - y)\vec{b}\vec{a} - (1 - y)\vec{b}^2 + y\vec{c}^2 - y\vec{c}\vec{a} - y\vec{c}\vec{b} = 0 \end{cases}$$

$$\begin{cases} (x - y)\vec{a}^2 = 0 \\ -(x - y)\vec{a}^2 - (1 - y)\vec{b}^2 + y\vec{c}^2 = 0 \end{cases} \Leftrightarrow \begin{cases} 225(x - y) = 0 \\ -225(x - y) - 225(1 - y) + 400y = 0 \end{cases} \Leftrightarrow$$

$$\begin{cases} x = y \\ 850y - 225x - 225 = 0 \end{cases} \Leftrightarrow x = y = \frac{9}{25}$$

Сонымен, $\vec{MN} = \frac{16}{25}\vec{b} + \frac{9}{25}\vec{c} \Rightarrow \vec{MN} = \sqrt{\frac{256}{625}\vec{b}^2} + \frac{81}{625}\vec{c}^2$

$$|\vec{MN}| = \sqrt{\frac{225}{625} \cdot 225 + \frac{81}{625} \cdot 400} = \sqrt{\frac{16 \cdot 9(16 + 9)}{25}} = 12$$

немесе $d((AB); (CA_1)) = 12$.

II-тәсіл. Енді есепті векторлы-координаттық тәсілмен шешіп көреміз. Кеңістіктегі координаттар жүйесін енгізіп айқас түзулерге тиісті нүктелердің координаттарын анықтап жазайық.

$$A(0;0;0), B(15;0;0),$$

$$C(15;15;0), A_1(0;0;20),$$

$$\vec{AB}(15;0;0), \vec{CA_1}(-15;-15;20)$$

$$\vec{MN} = x\vec{AB} + \vec{BC} + y\vec{CA_1} = x\vec{AB} + \vec{BC} + y\vec{CA_1} \text{ бұдан}$$

$$\vec{MN}(15x;0;0), \vec{CA_1}(-15y;-15y;-20y) \text{ сонда}$$

$$\vec{MN}(15x - 15y; 15 - 15y; 20y) \text{ болады.}$$

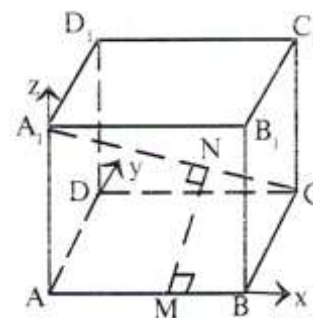
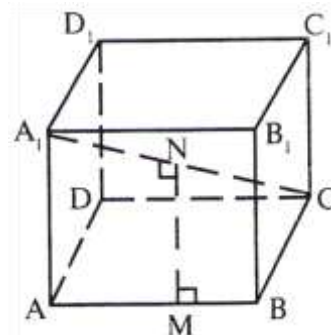

$$\begin{cases} M \vec{N} \cdot \vec{AB} = 0 \\ M \vec{N} \cdot \vec{CA_1} = 0 \end{cases} \Leftrightarrow \begin{cases} 15(15x - 15y) + 0(5 - 15y) + 0 \cdot 20y = 0 \\ -15(15x - 15y) - 15y(15 - 15y) + 20 \cdot 20y = 0 \end{cases}$$

Бұл жүйені шешсек

$$x = y = \frac{9}{25} \text{ ендеше } M \vec{N} \left(0; \frac{48}{5}; \frac{36}{5} \right) \Rightarrow |M \vec{N}| = \sqrt{0^2 + \left(\frac{48}{5}\right)^2 + \left(\frac{36}{5}\right)^2} = 12.$$

AB, CA_1 айқас түзулердің арасындағы бұрышты анықтайық. Ізделінді бұрышты $((AB) \wedge (CA_1)) = \varphi$ деп белгілейік.

а) Косинустар теоремасын қолданамыз.

$$((AB) \wedge (CA_1)) = ((DC) \wedge (CA_1)) = \varphi$$

$$CA_1 = \sqrt{CB^2 + BA^2 + AA_1^2} = \sqrt{15^2 + 15^2 + 20^2} = \sqrt{850}$$

$$DA_1 = \sqrt{AA_1^2 + AD^2} = \sqrt{15^2 + 20^2} = \sqrt{25}$$

$$\Delta CA_1D : \cos((DC) \wedge (CA_1)) = \frac{CA_1^2 + CD^2 - A_1D^2}{2CA_1 \cdot CD} = \frac{850 + 225 - 625}{2 \cdot \sqrt{850} \cdot 15} = \frac{3}{\sqrt{34}}$$

$$\varphi = \arccos \frac{3}{\sqrt{34}}$$

$$\vec{BA} \cdot \vec{CA_1} = -a \cdot (c - a - b) = a^2, a^2 = |\vec{a}|^2 = 225$$

Оқушы есепті шығарудың әдіс тәсілдерін меңгеру арқасында ол берілген есепке лайық тәсілді таңдай алады. Сөйтіп оны біртіндеп ептілігі мен шеберлігі қалыптасады. Жоғарыда аталған мақалада қарастырылған есептердің жан-жақты шешімі оқушы біліктілігін арттыруға геометрияны жақсы меңгеруге септігін тигізеді сөзсіз.

2-мысал. Дұрыс төртбұрышты пирамиданың бүйір қырлары 9 см, ал биіктігі 5 см. Пирамидаға сырттай сызылған шар радиусын табыңыз.

Шешуі. O - шар центрі, O_1 - пирамида табанының центрі болсын. Сонда есеп шарттарына сәйкес пирамиданың бүйір қыры $AT=9$ см, биіктігі $TO_1=5$ см, шардың радиусы $R=OA$. ATO_1 тікбұрышты үшбұрышынан Пифагор теоремасы бойынша

$$x = AO_1 = \sqrt{AT^2 - TO_1^2} = \sqrt{9^2 - 5^2} = \sqrt{81 - 25} = \sqrt{56} \text{ см}$$

Әрі қарай $OO_1 = TO_1 - TO = 5 - R$ AOO_1 тікбұрышты үшбұрышынан Пифагор теоремасы бойынша

$$R^2 = (\sqrt{56})^2 + (5 - R)^2 \text{ бұдан}$$

$$R^2 = 56 + 25 - 10R + R^2, 10R = 81, R = 8,1 \text{ см.}$$

Жауабы. 8,1 см.

3-мысал. Дұрыс алты бұрышты призманың биіктігі 8, бүйір жағының диагонали 13. Призмаға сырттай сызылған шар радиусын табыңыз.

Шешуі: Призманың табанының центрінен сол табанның төбесіне диінгі қашықтық r -ді табамыз. Бұл алтыбұрыш дұрыс болуы себепті, бұл қашықтық алтыбұрыштың қабырғасына тең және ABB_1 тікбұрышты үшбұрышының пифагор теоремасы бойынша.

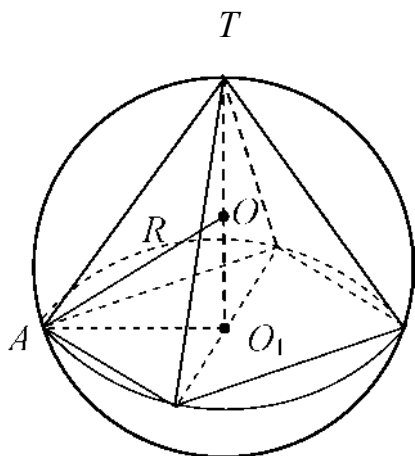

$$r = AB = \sqrt{AB_1^2 - BB_1^2} = \sqrt{13^2 - 8^2} = \sqrt{169 - 64} = \sqrt{105}.$$

Сонда OBO_1 тікбұрышты үшбұрышынан Пифагор теоремасы бойынша:

$$\begin{aligned} R = OB &= \sqrt{OO_1^2 + BO_1^2} = \sqrt{\left(\frac{BB_1}{2}\right)^2 + BO_1^2} = \\ &= \sqrt{\left(\frac{8}{2}\right)^2 + \sqrt{105}^2} = \sqrt{16 + 105} = \sqrt{121} = 11 \end{aligned}$$

Жауабы: 11

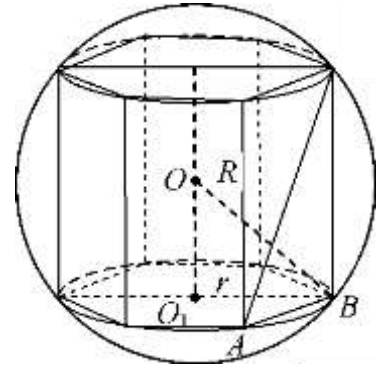

ПАЙДАЛАНҒАН ӘДЕБИЕТТЕР

1. Математика пәнінен тест тапсырмалары // Жоғары оқу орындарына түсушілерге арналған оқу-әдістемелік құрал. – Алматы: Білім беру мен тестілеудің мемлекеттік стандарттарының ұлттық орталығы, 2000. – 465 б.
2. Математика – 2006 // Математика пәні бойынша оқу-әдістемелік құрал. – Астана: «Ұлттық тестілеу орталығы» РМҚК, 2006. – 250 б.
3. Математика – 2008 // Математика пәні бойынша оқу-әдістемелік құрал. – Астана: «Ұлттық тестілеу орталығы» РМҚК, 2008. – 272 б.

*Тетяна Беляк
(Петрівка, Україна)*

РОЗВИТОК МАТЕМАТИЧНИХ ЗДІБНОСТЕЙ ПІД ЧАС НАВЧАННЯ

Перед тим, як говорити про розвиток математичних здібностей хотілося б дати визначення здібностей взагалі. Коли ми намагаємося зрозуміти і пояснити, чому різні люди обставинами життя поставлені в однакові умови (або приблизно однакові умови), досягають різних успіхів, ми звертаємось до поняття «здібності», вважаючи, що різницю в успіхах можна цілком достатньо пояснити ними. Це ж поняття використовується нами тоді, коли потрібно усвідомити, у силу чого одні люди швидше і краще, ніж інші, опановують знаннями, уміннями і навичками. Будь які задатки перед тим як перетворитися на здібності, повинні пройти великий шлях розвитку. Для багатьох здібностей цей розвиток починається з перших днів життя людини і, якщо вона продовжує займатися тими видами діяльності, в яких відповідні здібності розвиваються, не припиняється до кінця життя. У процесі розвитку здібностей можна виділити ряд етапів. На одних відбувається підготовка анатомо – фізіологічної основи майбутніх здібностей, на інших – йде становлення задатків небіологічного плану, на третіх – складається і досягає відповідного рівня потрібна здібність. Усі ці процеси можуть протікати паралельно, тією або іншою мірою накладатися один на одного. Ці етапи на прикладі таких здібностей в основі яких явно виражені анатомо-фізіологічні задатки, хоча б в елементарній формі представлені з народження. Важливим моментом розвитку здібностей у дітей є комплексність, тобто одночасне удосконалювання декількох здібностей, що взаємно доповнюють одна одну. Розвивати якусь одну зі здібностей, не тутбуючись про підвищення рівня розвитку інших, пов'язаних з нею, практично не можливо. Основними вимогами які виставляються до діяльності, що розвиває здібності людини є: творчий характер діяльності, оптимальний рівень її важкості для виконавця, належна мотивація і забезпечення позитивного емоційного настрою під час і по закінченні виконання. Якщо діяльність дитини носить творчий характер, то вона постійно змушує її думати і сама по собі стає досить привабливою справою як засіб перевірки і розвитку здібностей. Така діяльність завжди пов'язана зі створенням чого-небудь нового, відкриттям для себе нового знання, виявленням в собі нових можливостей. Така діяльність зміцнює позитивну самооцінку, підвищує рівень домагань, породжує впевненість у собі і почуття задоволеності від досягнутих успіхів.

Становлення і розвиток здібностей – це теж результат навчання, і чим сильніше підкріплення, тим швидше буде йти його розвиток. Що ж стосується потрібного емоційного настрою, то він таким чергуванням успіхів і невдач у діяльності, що розвиває здібності людини, при якому за невдачами обов'язково слідує емоційно підкріплені успіхи, причому їх кількість у цілому є більшою, ніж число невдач. Що ж таке здібності?

Здібності являють собою високий рівень розвитку загальних і спеціальних знань умінь і навичок, що забезпечують загальне виконання людиною різних аспектів діяльності.

Здібності – це те, що не зводиться до знань, умінь і навичок, але забезпечує їх швидке набуття, закріплення й ефективне використання. Розглянемо питання про класифікацію здібностей людини. У першу чергу, потрібно розрізнити природні або натуральні здібності і специфічні здібності.

Основні правила в розвитку здібностей людини сформулював Рубінштейн, а саме: розвиток здібностей відбувається по спіралі, а реалізація можливості, яку пропонують одного рівня, відкриває можливості для подальшого їх розвитку, отже для розвитку здібностей вищого рівня.

Поняття математичних здібностей трактують в двох аспектах:

1. Як творчі (наукові) здібності здатності до наукової математичної діяльності, що дає нові і об'єктивно значущі для людства результати і досягнення
2. Учбові здібності – здібності до вивчення математики, швидкого і успішного оволодіння відповідними знаннями, вміннями і навиками.

Цікаво зазначити, що розвиток і формування здібностей у тому числі математичних, переживають період інтенсивного розвитку. Завдяки різним методикам ми здатні постійно розвивати та формувати свої математичні здібності так і здібності тих, кого навчаємо.

Відомо, що математика, як ніякий інший предмет виховує логічне мислення, а воно потрібне всім людям. Вивчення математики, особливо геометрії, сприяє розвитку просторової уяви, а вона також потрібна не лише математикам. Виховні цілі навчання математики в школі і в вищих навчальних закладах I – II рівня акредитації зводяться головним чином до розвитку в учнів та студентів культури мислення, наполегливості та інших корисних рис характеру. Вивчення математики має сприяти вихованню почуття значимості математики.

З власного досвіду, можу сказати, що в школі є більшій можливості розвивати математичні здібності учнів, оскільки надається більша кількість годин для вивчення математики, ніж в вищих навчальних закладах I – II рівня акредитації. Взагалі я вважаю, що деякі математичні здібності розвиваються ще в початковій школі, тому що маленькі діти вмільно поглинають в себе отримані знання. І навіть ті діти які не мають схильності до розвитку наукових здібностей, можуть успішно на високому рівні оволодіти певними здібностями. Маленькі діти – це як глина для гончара з якої можна виліпити прекрасний витвір. Головним чинником у розвитку здібностей учнів у школі це є виховання в них впевненості та відповідальності перед поставленим завданням. В середній школі можна задавати учням писати математичні твори, ці завдання дуже подобаються учням і вони з великим ентузіазмом їх виконують. Важливо одразу не засуджувати дитину за її помилки пам'ятаючи про те, що вони мають на це право. Тому багато залежить від педагога: спочатку від вчителя початкових класів, а пізніше вчителя середньої школи - наскільки вмільно він може організувати навчальний процес, настільки буде і розвиватися інтерес в учнів до математики. Дуже важливим є використання дидактичних ігор на уроках математики. Проведення тижнів математики для зацікавлення учнів. Якщо в учнів, в школі сформується негативний погляд, на вивчення математики як науки, яка нікому не потрібна і яка зовсім не цікава то викладачам в технікумі буде важче розвивати здібності і навиків які має ця дитина. Також, якщо я бачу, що дитина не має великого інтересу до вивчення математики то основною задачею є допомогти цій дитині, розвинути скриті в неї здібності, а тим учням які мають здібності і інтерес до вивчення математики - їм потрібно допомогти ці здібності розвивати на більш високий рівень. Студентам дуже подобаються підсумкові заняття які проводяться таким чином, що вони можуть побути в ролі викладача і задати питання, і завдання іншим студентам-одногрупникам.

Важливим аспектом є проведення уроків сильнішими учнями для розвитку їх здібностей, також можна дозволяти проводити додаткові заняття тими учнями які мають великий інтерес до вивчення математики. Велике значення має проведення олімпіад як і в загальноосвітніх навчальних закладах, так і в вищих навчальних закладах I – II рівня акредитації.

На мою думку разом із розвитком математичних здібностей потрібно студентів привчати і до самостійної роботи оскільки зменшена кількість годин вивчення математики. Велике значення мають проведення додаткових занять та консультацій з предмета, що ж сприяє розвитку математичних здібностей та зацікавленості дітей математикою, як у школі, так і в технікумі. Зазначимо, що це в першу чергу, добре організовані уроки математики, вони привчають дітей глибоко і всебічно продумувати розглядувані питання, давати чіткі відповіді, а не відвертатись від таких відповідей бездоказовими розмовами. Математика примушує підкорятись тільки аргументам і фактам виховує інтелектуальну чесність і правдивість. У процесі вивчення математики є можливість виховувати в молодих людей акуратність, увагу, культуру письма і усної мови.

Можна зробити висновок, що більшість математичних навиків і здібностей розвивається в школі, а вищі навчальні заклади є наступною сходинкою до закріплення уже набутих математичних здібностей і розвитку нових. Тобто вчитель, має зробити все для того, щоб міцний фундамент математичних здібностей і навиків був збудований ще в школі. Бо потім коли учень, який має хорошу базу з математики в школі, навчається в вищому навчальному закладі I – II, III-IV рівнів акредитації і тоді йому легше адаптуватися до процесу навчання. Отже, окремі компоненти математичних здібностей формуються уже у початкових класах, пізніше розвиваються і удосконалюються в старшій школі.

З готовими здібностями діти не народжуються. Вони народжуються лише з внутрішніми передумовами до розвитку здібностей – з задатками. Здібності є завжди продуктом розвитку дитини, продуктом її навчання і виховання. Будучи складними психічними властивостями, здібності починають розвиватись не зразу. Щоб у дитині в тій чи іншій галузі діяльності виявились здібності, для цього потрібні певний рівень фізичного та психічного розвитку, певні знання і життєвий досвід. В окремих випадках здібності розвиваються досить рано. Математичні здібності також проявляються дуже рано, та нажаль не у кожної людини вони є. Їх також потрібно постійно розвивати.

Щоб розвинути творчі здібності учнів, поступово і систематично, привчаючи до самостійної пізнавальної діяльності, щоб забезпечити співпрацю між учнями та учителем, традиційного уроку не достатньо.

Здібності дітей виявляються в допитливості, в їх інтересах і нахилах до тих чи інших форм діяльності. Перехід дітей від початкового виявлення здібностей до вищих ступенів їх розвитку має своєю передумовою загальний розвиток дітей, дальше зміцнення їх фізичних та розумових сил і засвоєння ними. Засвоєння дітьми знань з математики, є необхідною основою для вдосконалення та розвитку їх початкових математичних здібностей. Розвиток здібностей дітей вимагає від них також спеціальних знань, умінь, та навичок, які набуваються тривалими вправами в тих чи інших спеціальних галузях діяльності. Без правильно побудованого навчання, без наполегливої праці над собою, навіть діти з рано виявленими визначними здібностями, стають пустоцвітами. Розвитком здібностей треба систематично керувати.

ДЖЕРЕЛА ТА ЛІТЕРАТУРА

1. Вовченко О.І. Про здібності людини. Талант. Урок №1 з питань психології // Позакласний час. – 2003. – березень №6 (додаток №1). – С. 45-47.
2. Терлецька Л.Г. Загальна характеристика здібностей людини // Психологічна газета. – 2004. – Листопад. – №222. – С. 3-4.
3. Хабіб Р.А. Активізація пізнавальної діяльності учнів на уроках математики: Методпосібник. – К.: Рад.школа, 1985. – 154 с.

*Сауле Джакетова, Гүлжан Садуахасова
(Арқалық, Қазақстан)*

МӘТІНДІК ЕСЕПТЕРДІ ШЕШУДЕ АЛГЕБРАЛЫҚ ӘДІСТІ ҚОЛДАНУ АРҚЫЛЫ ОҚУШЫЛАРДЫҢ ҒЫЛЫМИ-ІЗДЕНІМПАЗДЫҚТАРЫН ҚАЛЫПТАСТЫРУ

Білім өркениеттіліктің әрі өлшемі, әрі тетігі болып табылатындықтан кез келген мемлекеттің рухани және әлеуметтік дәрежесі білім деңгейіне байланысты бағаланады.

Жан-жақты үйлесімді, өркениетті елдің ұрпағын тәрбиелеп шығу бүгінгі мектептің алдына қойылған мақсаттардың бірі. Бұл мақсат әрбір орта мектеп мұғалімінен бүгінгі заман талабына сай оқыту әдістемесін күннен күнге жетілдіре түсуін талап етеді. Осы талаптың орындалуы орта мектеп бағдарламасындағы әрбір пәннің әр тарауының әр тақырыбын оқушы санасына жететіндей етіп оқытқанда ғана орындалады. Олай болса, оқушыларды жеке тұлға етіп тәрбиелеуде математика пәнінің де алатын орны, салмағы зор.

Қазіргі күн тәртібіндегі өзекті болып табылатын мәселе – оқушылардың әрқайсысының өзіндік қабілетін, мінезін танып, жетілдіріп, сол бағытта жеке тұлғаларды тәрбиелеу.

Орта мектеп бағдарламасындағы негізгі пәндердің бірі – математика. Математика сабағында оқушылардың осы пәнге деген қызығушылығын, құштарлығын арттыру, алдына қойылған есеп шешімін өз бетінше табуын жетілдіру, ойлау деңгейін, ғылыми-ізденімпаздылығын, логикалық ойлау қабілетін жоғарлату басты міндеті [1].

Есепті шығару – практикалық өнер, оны үйрену үшін тұрақты машықтану керек. Есеп оқушының ойын оятады, оның ойлау қабілетін белсендіреді.

Есеп шығару ақыл-ойдың гимнастикасы болып саналады.

Математика сабағында, үйірмелерде оқушылардың ойлау қабілетін дамыту, ынтасын, қызығушылығын, өз бетінше жұмыс істеуін арттыру, ғылыми дүниетанымын қалыптастыру мақсатында оқулықтағы әртүрлі деңгейдегі есептермен қатар стандартты емес есептерді шығартудың маңызы зор.

Ал мектеп оқушыларының тендеулермен жұмыс істей алмауына байланысты математика есептерін шешудің аналитикалық әдісі сирек пайдаланылады, арифметикалық әдісі көбірек қолданылады. Стандартты емес есептерді шешу үшін жоғарыдағы әдістерден басқа да әдістерді қолдануға болады. Олар графиктік және практикалық әдістер, таңдау тәсілі, біртіндеп немесе рационалды сұрыптау тәсілі, «жауапты ұйғару» тәсілі. Стандартты емес есептердің шешімі амалдардың тізбегі түрінде, сұрақ – жауап түрінде, кесте, схемалық сурет, граф түрінде келтірілуі мүмкін.

Соңғы жылдары мектепте оқушыларының ғылыми қоғамы құрылып, соның аясында дарынды, қабілетті оқушылар ғылыми жобаларын әртүрлі жарыстарда қорғайды. Бұл істе оқушының математикаға деген қызығушылығын ояту арқылы, ғылыми дүниетанымдарын қалыптастырудың бір жолы.

Пән бойынша аудандық, қалалық, облыстық және республикалық олимпиадаларға оқушылардың 5-ші сыныптан бастап қатысқаны дұрыс. Қазіргі уақытта 5-8 сынып оқушыларына тек мектепшілік олимпиада ғана жүргізіледі. Мұғалімнің берген білімі, оқушының дарыны, таланттылығы жарыстарда көрінеді. Оқушының білім деңгейін жоғары сыныпта тексермей, орта буында байқаған орынды.

Мұғалімнің математиканы оқытудағы алға қойған мақсаты – есепті үлгіге қарап шығаруды ғана білмей, шапшаң ойлайтын, уақытты үнемдейтін, өз бетінше әр түрлі тәсілдермен мәселені оңтайлы шеше алатын болашақтың иесін қалыптастыру.

Орта мектепте математикалық білімдер жүйесін оқытуда теңдеулер мен теңдеулер жүйелерінің орны ерекше. Мәтінді есептерді шығарғанда оқушылардың назарын есепті шығарудың тиімді арифметикалық және алгебралық әдістеріне аударып отырып, алгебралық тәсілдің артықшылығын жүйелі түрде ашып беріп отыру қажет.

Алгебралық тәсіл – мұнда есепті теңдеу құру арқылы шығарылады.

Теңдеулер мен теңдеулер жүйелерін терең түсініп меңгеру математикалық білімдерді одан әрі дамытуға, қоршаған ортадағы сан алуан құбылыстарға, терең мағыналы модельдер жасауға үйретеді.

Олай болса, теңдеулер мен теңдеулер жүйелерінің теориялық және практикалық маңызы зор.

Теңдеулер мен теңдеулер жүйелері орта мектеп математикасының бағдарламасының негізгі бөлімі. Бұл теңдеу мен теңдеулер жүйелерінің орта мектеп математикасының әр түрлі саласында қолданбалы есептерді шешуге кең түрде қолданылатындығымен түсіндіріледі. Теңдеу тарихы ерте замандағы математикамен тығыз байланысты.

Мысалы, координат әдісінің және аналитикалық геометрияның пайда болуымен дамуы теңдеулерді тек алгебрада сандар жүйесінде ғана қолданып қоймай әр түрлі геометриялық фигуралар жөніндегі есепке де қолдана бастады. Бұл бағыт алгебраның дамуына өз әсерін тигізді [2].

Кез келген есепті шығарғанда оқушы математикалық білім алады, шығару біліктілігі қалыптасады, дағдыға ие болады, яғни математикалық білім деңгейі жоғарылайды. Әр есеп өзінің мазмұны арқылы тәрбиелік міндетін атқарады. Қоғам дамуының әр кезеңдеріне байланысты, есеп мазмұны да өзгеріп отырады. Қазіргі оқулықтарда есеп мазмұны оқушыларды патриоттық рухта тәрбиелеу, дүниетанымдарын және ғылыми көзқарастарын дамытуға негізделген. Есеп шығару оқушылардың сөйлеу мәдениетіне, мінез-құлқының қалыптасуына, табандылыққа, шыншылдыққа, бастаған істі аяғына дейін жеткізу, қиындықты жеңе білу сияқты қасиеттерінің тәрбиеленуіне ықпалын тигізеді. Есептерді шешу математикалық әрекеттерді дамытудың ең тиімді жолы болып табылады. Есеп шығару ой жұмысы. Кез келген жұмысты дұрыс атқару үшін, оның неден тұратынын және оны орындау үшін қандай құрал, әдіс керек екендігін алдын-ала анықтап алу қажет. Есептің құрылысының өзін де оқушылар бірден дұрыс түсіне бермейді. Оған үйрету арқылы мүмкіндік жасалады, құрылымымен (есептегі сандық мәліметтер арасындағы қатынастар айқындалатын шарты және сұрағы таныстырылады). Есепті түгелдей және негізгі бөліктері бойынша қайталап шығуға, өздігінен оның сұрағын қоюға, есепті шығарып оған дұрыс жауап беруге оқушыларды үйретеді. Оқушыларды есепті шығару әдістері мен шешуін табу үшін орындау қажетті болатын арифметикалық амалдармен таныстырады, ол амалдарды тұжырымдауға және оларға теңдеу құра алуға үйретеді.

Есеп. Катер ағыспен 4 сағатта, ағысқа қарсы 2 сағатта жүзетін жолдан 2,4 есе артық жүреді. Егер өзен ағысының жылдамдығы 1,5 км/сағ болса, катердің тынық судағы жылдамдығы қандай?

Тапсырыс. Есептің қандай айламен шығарылатын есепке жататындығын анықта.

Жоғарыда көрсетілген амалдарды орындау нәтижесінде оқушы келесі қорытындыға келеді.

Есепте: $a*b=c$ қатысымен байланысқан жылдамдық, уақыт, қашықтық шамалары қарастырылады. Бұл қатынас қозғалысқа берілген есептерде ғана емес, жұмысқа, бағалық қатысқа және т.б. есептерде де басты қатынас болып табылады. Бұл есептің шығарылуын іздегенде оқушы игерген тәсілдерді қолданады және оның пікірінше оларды осы есепті шығаруға пайдалануға болады.

Жаңа түрдегі есептерді шығару шараларын іздестіргенде есептерді шығарудың және математиканы оқып – үйренудің біліктілігі қалыптасады. Осындай ұйғарымдардан соң оқушы оқу есебін қабылдайды. Шамалар арасындағы функционалдық тәуелділікті айқындау нәтижесінде негізгі қатынас тағайындалады және ол $a*b=c$ түріндегі формуламен жазылады. Бұл қатыстың моделі тіктөртбұрыш түрінде көрсетілуі мүмкін (Кесте 1):

a – жылдамдық (км/сағ);

b – уақыт (сағ);

c – жүрілген жол (км).

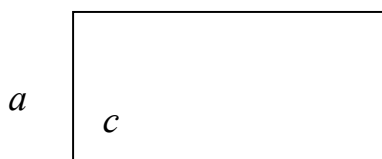

b

Сурет 1.1. Тіктөртбұрыш

Есепті шығаруды іздестіру моделін құру кестесі

Шамалар	Ағыспен	Ағысқа қарсы
a жылдамдық (км/сағ)	$? + 1,5 >$	$? - 1,5$ 3-ке
b уақыт (сағ)	4	2
c қашықтық (км)	?	? 2,4 есе

Есеп шартына жүргізілген талдау шарт пен талапты есепті қабылдаудың кестесі түрінде жазуды жүзеге асыруға мүмкіншілік туғызады.

Оқу есебінің талабынан шыға отырып, оны талдаудың соңғы кезеңінде оқушылар:

- не істеу қажет (іс –әрекет мақсаты);
- оны қалай жасау керек (іс –әрекет шарасы);
- ол үшін не білу керек (қандай білім, білік дарыту керек) екендігін түсінуі тиіс [3].

Мәтіндік есепте негізгі қатынаспен формалданатын әрбір ахуал оның құрылымының элементі, минималды элементі болып табылады және оны жалпы жағдайда шартты түрде дөңгелекпен, ал мәтіндік есептердегі негізгі қатынас $a \cdot b = c$ формуласымен өрнектелетін ахуалды тік төртбұрышпен немесе кестенің бағанымен кескіндеу ыңғайлы болады. Мәтіндік есепті алгебралық жолмен шығаруды іздеу моделін құру тәсілдерінің құрамына келесі амалдар енеді:

- 1) есепте жүзеге асырылатын негізгі қатынасты айқындау;
- 2) негізгі қатынаспен формалданатын есептік ахуалды ажырату;
- 3) әрбір есептік ахуалдың (негізгі қатынас моделі) моделін құру;
- 4) есептік ахуал моделіндегі берілгендер мен белгісіздер шамаларды белгілеу;
- 5) белгісіз шамалардың бірі немесе табу керекті шама үшін белгілеу енгізу;
- 6) берілген ахуал компоненттері арасындағы есеп ахуалдары арасындағы және негіз қатынас негізіндегі байланыстар арқылы белгісізбен өрнек құру;
- 7) теңдеу құру;
- 8) егер белгіленген шама табуы керекті болмаса, есеп сұрағына жауап беруші үшін қосымша арифметикалық амалдарды анықтау.

Есеп шығаруды іздеудің тиімді құралы модель ретіндегі шамалар арасы вертикаль және горизонталь байланыстардан тұратын, есеп шығарушыны белгісізді іздеу амалын орындауға бағыттайтын кесте болып табылады. Кестені құрудың ерекшелігі, оның бағандары мен жолдарының саны ахуалдар саны және тиісінше негізгі қатыс компоненттерінің санымен анықталады.

Есепті шығаруды іздеуде моделді (қабылдау кестесі) пайдалануды көрсетейік.

Есепті шығаруды іздеу моделін құру үшін белгісіз шаманы белгілеу енгізіледі. Айталық катердің тынық судағы жылдамдығы x км/сағ болсын делік. Онда есепті шығаруды ізденіс моделі (ізденіс кестесі) келесі түрде (стрелкалармен оны толтырған кездегі кестемен жүрудың реті көрсетілген) болады.

$4 \cdot (x + 1,5) = 2,4 \cdot 2(x - 1,5)$ теңдеуі қашықтық шамасы үшін негізгі қатыуфсты салыстыруды ескере отырып алынған.

Егер есепті шығаруды іздеу стратегиясын өзгертетін болсақ, онда белгісіз шаманың сол белгілеумен, есепті шығаруды іздеудің басқа моделі алынуы мүмкін.

Есепті шығаруды іздестіру моделін құру кестесі

Шамалар	Ағыспен	Ағысқа қарсы
Жылдамдық (км/сағ)	$x + 1,5 > x - 1,5$	3-ке
Уақыт (сағ)	4	2
Қашықтық (км)	$4(x + 1,5) >$	$2(x - 1,5)$ 2,4 есе кеміт

Теңдеуді берілген екінші ахуалдағы шамалар арасындағы негізгі қатысы пайдалана отырып аламыз

$$2(x - 1,5) = 4 \cdot (x + 1,5): 2,4$$

Есеп шығару аяқталғаннан кейін есеп шешімінің дұрыстығын және есептің берліген шарттарын қанағаттандыратынын тексеру керек. Тексеруден басқа ол есепке зерттеу жүргізуге тура келеді, яғни қандай шарттар жағдайында есеп шешімі болады, қандай жағдайда болмайды, есеп шығарудың бұдан басқа тиімді тәсілі бар – жоқтығы қарастырылады.

ПАЙДАЛАНЫЛҒАН ӘДЕБИЕТТЕР ТІЗІМІ

1. Әбілқасымова А.Е., Есенова М.И., Кенеш Ә.С., Абуова А.Ө. Орта мектепте математика есептерін шығаруға үйретудің әдістемелік негіздері. – Алматы, 2004.
2. Алдамұратова Т.А., Байшоланов Е.С. Математика. Оқыту әдістемесі. 5 – сынып. – Алматы: Атамұра, 2005.
3. Алдамұратова Т.А. Математика. Оқыту әдістемесі.6-сынып. – Алматы: Атамұра, 2006.

*Динара Каримова, Гүлжан Полат,
Ұлан Талапбек, Гүлнара Тұранова
(Арқалық, Қазақстан)*

ОҚУШЫЛАРДЫ МАТЕМАТИКА ПӘНІНЕН ҰБТ-ГЕ ДАЙЫНДАУДЫҢ ТИІМДІ ЖОЛДАРЫ

Ғылым мен техника дамып, адамзат қоғамы жиырма бірінші ғасырдың табалдырығын аттап отырған кезеңде оқушыға белгілі көлемде білім, білік дағдыларын меңгертумен бірге табиғат, қоршаған дүние туралы түсініктерін кеңейте отырып, оларды шығармашылық бағытта жан-жақты дамыта отырып, жеке тұлға етіп қалыптастыру бүгінгі күннің басты талабы.

2004 жылдың ақпан айында Үкіметтің қаулысымен 2015 жылға дейінгі «Білім тұжырымдамасы» қабылданып, соның негізінде елімізде Ұлттық Бірыңғай Тестілеу (ҰБТ) жүйесі құрылды. Қазіргі уақытта оқушылардың білім сапасын жақсарту мақсатында тестілеудің тиімді екені дәлелденіп отыр. ҰБТ жалпы орта білім беру ұйымдарының бітірушілерінің қорытынды мемлекеттік аттестаттауы мен жоғарғы оқу орындарының қабылдау емтихандарын біріктіру болып табылады. Тест ағылшын сөзі (test) аударғанда байқау, бақылау, зерттеу деген мағынаны білдіреді. Педагогикада тесті пайдалану 130 жылдан астам уақытты қамтиды. Ең алғаш тестіні 1864 жылы ағылшын Джордж Фишер құрастырып, оны Гринвич госпиталіндегі мектепке пайдаланған. Тест тапсырмаларының әр түрлі типтері болады. Олар: толықтыру тестісі, еске түсіру, балама, таңдау, салыстыру, тізбелеу, құрастырмалы, кәсіптік бағдары тестілер.

ҰБТ-ны енгізу мақсаты білім беру ұйымдарының қызметін объективті бағалауға, олардың нақты рейтингін анықтауға, жалпы білім беру мәселелеріне жұртшылықтың назарын күшейтуге, оқушылар мен мұғалімдердің оқу қорытындысын дәлелдеуге, білім бағытын және мазмұнын жетілдіруге, оқу бағдарламасын, оқулықтардың технологиясын оқытуға, мұғалімдерді даярлауға мүмкіндік беретін болды. Оқушылардың ҰБТ көрсеткішінің жоғары болуы үшін, оларға жеткілікті дәрежеде білім беру, әзірлік жұмыстарын жүйелі ұйымдастыру, психологиялық және физиологиялық ерекшеліктерін ескере отырып бағыт-бағдар беру, жан-жақты жағдайлар жасау мен көмек көрсету жұмыстары жоспарлы болу қажет. Осы мақсатта жылда оқу жылының басында келесі оқу жылына арналған ҰБТ өткізу жоспары жасалып отырады.

Математиканың негізін меңгертуде математика пәнінің мұғалімі өз пәнін терең білетін, күнделікті сабақтағы тақырыпты толық қамтитын, әр түрлі деңгейдегі есептерді шығара білу іскерлігі, оқытудың дәстүрлі және ғылыми жетілдірген әдіс амалдарын, құралдарын еркін меңгеруі, математиканы оқытудың педагогикалық-психологиялық негіздерінен хабардар болуы керек.

Оқыту барысында теориялық материалды практикамен байланыстырып есептерді шығартқанда оқушыға түсінікті, жете меңгеретіндей мүмкіндіктерді таңдап білім деңгейін анықтап, талдап, кемшіліктерін толықтырып отырулары керек.

Есептер шығару көбінесе байқап көру, іздену процесімен жүреді. Ойша болжай білу балалардың бойындағы тапқырлық пен аңғарымпаздықты байқатады.

Есептерді бірнеше жолмен шығару әдістері бар. Соның тиімді әдісін таңдау оқушының қабілеттілігін көрсетеді және ҰБТ-де жоғары балл жинаудың бірден-бір жолы.

Математикада тестпен жұмыс жасау арқылы оқушы әрбір тапсырманың мазмұнына сәйкес оның есептеу жолдарын таңдау, уақытты үнемдеу мүмкіндігіне ие бола алады.

Математикалық тест тапсырмаларымен жұмыс жасау жолдарына тоқталайық:

1. Әрбір тапсырманың берілген шартын нақты түсініп, не берілгенін, нені табу керектігін айқындау.
2. Уақытты үнемдеу үшін есептеудің қысқа жолдарын таңдай білу керек.
3. Барлық тапсырмаларды қысқаша жазып есептеуге дағдылану.
4. Белгілі уақыт аралығында барлық тапсырмаларды тез жылдам орындау.

Математикадан тестіден жақсы нәтижеге жету үшін:

1. Өз пәнін жетік білетін, білім берудің жаңа технологияларын меңгерген, жеке тұлғаны қалыптастыру жолында еңбек ететін, білімді ұстаз керек.
2. Қосымша сабақ өткізу.
3. Ата-аналармен тығыз байланыс орнату.
4. Қосымша әдебиеттермен, журналдармен жұмыс істей білуге үйрету.
5. Уақытты үнемдей білуге үйрету.
6. Оқушыларды ауызша есептеуге үйрету.
7. Апталық сағат сандарын көбейту.
8. Оқушылардың математикаға қызығушылығын арттыру.
9. Формуланы жаттап, қолдана білу.

Биылғы 2015 жылғы ҰБТ нәтижелерін айта кетсек:



2015 жылы мектепті 124346 оқушы бітірді, оның 84248 – қазақ тілінде оқитын (70%), 40098 – орыс тілінде оқитын (30%). 2015 жылы ҰБТ орташа балы 2,6 пунктқа өсті және 79,5 құрады (2014 жылы - 76,9).

ҰБТ енгізілгеннен бері алғаш рет қазақ тілінде оқитын - 79,2 және орыс тілінде оқитын - 80,3 бітірушілердің нәтижелері айтарлықтай теңесті, бұл қазақ мектептерінде дайындық сапасының жоғарылағанын білдіреді.

«Алтын белгі» белгісін растағандардың саны артты, 4397 үміткердің 44,5%-ы растады (2014 жылы 42,2%-ы растады).

Биылғы жылы 5 түлек ең жоғарғы 125 балды жинады (2014 – 4), 100 балдан жоғары 14420 оқушы алды - 17, 4 %-ы, бұл 2014 жылға қарағанда 2,4 %-ға артты. Ердосова Гульназ – № 45 қазақ классикалық гимназиясының түлегі, Тараз қ.; Мустафина Риана - № 59 мектеп-лицей, Астана қ.; Самат Сымбат, «Үміт» лингвистикалық гимназиясы, БҚО Теректі ауданы; Абдазимова Лаура – үш тілде білім беретін дарынды балаларға арналған мектеп-интернаты, ОҚО Түлкібас ауданы және Яковлева Анастасия - №90 лицей, Алматы қ.; 2014 ж. – 4.

Жоғары оқу орындарына түсу үшін 50 бал шекті деңгейден өткен түлектер саны 5 %-ға өсті, 2014 жылы 77 %, 2015 жылы 82%.

2015 жылдың жағымды статистикасы ҰБТ жүйесін жетілдіру жұмыстарының тиімді болғанын көрсетіп отыр. Ағымдағы жылдан бастап аттестатқа оқушының ҰБТ нәтижесі бойынша орташа бағасы және пән бойы жыл бойы алған бағасы қойылды. ҰБТ тапсыру үшін сынақ тапсыратын бекеттен 150 шақырым қашықтықта тұратындар үшін қосымша 3 бекет ашылды. Түлектерге арнап ҰБТ тапсырудың жолдарын түсіндіру үшін республикалық деңгейде аймақтарды аралап, интерактивті режимде ақпараттық-түсіндіру жұмыстары жүргізілді. Сонымен қатар 2015 жылдан бастап аймақтардың ҰБТ-ға дайындығын бағалаудың жаңа әдістері қолданылды: атысу коэффициенті, заң талаптарын бұзу коэффициенті, орташа балл коэффициенті.

ҰБТ-ға қорытынды дайындық негізіндегі мұғалімнің мақсаты:

- жыл бойы жүйелі қайталау барысында 10-11 сыныптағы математикалық білімдерін тереңдету;
- математиканың 5-9 және 10-11 сыныптар бойынша бағдарлама материалдарын жүйелі қайталау барысында оқушылардың өз бетімен білімдерін толықтыру дағдысын қалыптастыру;
- оқушылардың математикалық білімдерін өз бетімен жинақтап жүйелеу арқылы ҰБТ-ға өз бетімен дайындалу дағдысын қалыптастыру.

Сонымен, ҰБТ-ке дайындық жұмысын ұйымдастыру жоспары жасалды.

Жоспардың үлгісін төмендегідей ұсынамыз:

- қайталауға тиісті оқу материалдарының мазмұнын жеке бөліктерге бөлу;
- әр бөліктерге сәйкес оқушылардың дайындық деңгейін анықтау;
- оқушыларды деңгейіне қарай топқа бөлу;

Математикадан ҰБТ-ден қандай нәтиже күтетіні жөнінде сауалнама :

- а) математикадан қанағаттанарлық баға алу;
- ә) математикадан « жақсы», «өте жақсы» деген баға алу;
- б) жоғары оқу орнына түсу үшін жоғары балл жинау.

Математиканың әртүрлі тараулары бойынша оқушылардың білім, білік дағдыларының деңгейін анықтау.

Математиканы меңгеруге кешенді түрде дайындау - оқушыны тек ҰБТ-ға дайындау үшін емес, оны болашақ жоғары оқу орнына лайықты етіп дайындаудың бірден-бір кепілі.



Оқушыларды математикадан ҰБТ-ға дайындау кезінде келесі әдістемені қолданудың тиімді екендігі байқалды:

1. Оқушыларды есепті уақытқа шығаруға дағдыландыру, есеп шығаруға берілетін уақытты шектеу арқылы өз мүмкіндігін толық пайдалану үшін ынта- жігерін жұмылдыруды қалыптастыру;
2. ҰБТ кезінде уақытты бос кетірмей, әр минутты тиімді пайдалануды дағдыландыруға психологиялық тұрғыдан дайындау;
3. Оқушылардың ҰБТ-ға өз бетімен дайындалуын ұйымдастыру;
4. Мектеп құрылымында болып жатқан өзгерістер, білім беру мақсаттарының алмасуы, оның дамытушылық сипаттарының бекітімді көпнұсқалы оқытуға көшу сияқты мәселелері мұғалімдерден шығармашылықты, және бөлек көзқарастарды, жұмыстың жоғары сапасын және кәсібилікті талап етеді. «Халықты халықпен, адамды адаммен теңестіретін - білім» - деп М. Әуезов атап көрсеткеніндей, еліміздің келешегі кемелі білім мен ұлағатты тәрбиеге байланысты.

ПАЙДАЛАНҒАН ӘДЕБИЕТТЕР

1. Назарбаев Н.Ә. Қазақстан – 2030. – Алматы: Білім, 1997. – 256 б.
2. Математика және физика журналы. – 2003. – №3.
3. Математика және физика журналы. – 2000. – №2.

*Динара Каримова, Айгерім Турар,
Айымгүл Төлегенова, Дәмира Лесбек
(Арқалық, Қазақстан)*

ЛОГИКАЛЫҚ ЕСЕПТЕРДІ ШЫҒАРУДЫҢ ӘДІС-ТӘСІЛДЕРІ

Адамның ерекше қасиеттерінің бірі – есепті дұрыс шеше білу. Біздің мақсатымыз – әр түрлі қиындықтағы есептерді дұрыс шығара білуге үйрену. Біздің заманымыз ғылым мен техниканың қарқынды дамуымен ерекшеленеді. Сондықтан әрбір мектеп оқушысының алдында тұрған міндеті – қазіргі заманғы математикалық логиканың негізін түсіне білу, логикалық есептерді шеше білу. Математикалық логиканы білмейінше, оны ойдағыдай меңгеру қиын. Өйткені бүгінгі күні ғылым мен техниканың қарыштап дамуы ол адамның ойлау қабілетінің ең ірі жетістіктері болып табылуда.

Арнайы формуланы қолдануға келмейтін әрқайсысына өзінше талдау жасауды қажет ететін есептерді логикалық есептер дейміз.

Логикалық есептердің саны да, шығару да тәсілдері де алуан түрлі. Математика ғылымында логикалық есептер бірнеше түрге бөлінеді, соларға жеке – жеке тоқталайық.

I. Граф әдісі

Бұл әдіс кейбіреулері қырлары деп аталатын сызықтар мен қосылатын нүктелердің шектеулі жиыны.

Есеп 1. Төрт спортшы: Әлия, Ғалия, Мадина, Динара гимнастикадан өткен жарыста алдыңғы 4 орынды алды, бірақ олардың кез келген екеуі бұл орынды бөліскен жоқ.

Кім нешінші орын алды?- деген сұраққа үш жанкүйер былай деп жауап берді.

а) Әлия – II, Динара – III

ә) Әлия – I, Ғалия – II

б) Мадина – II, Динара – IV.

Жанкүйерлердің әрқайсысы бір рет қателескенін ескеріп, әр спортшының қандай орын алғанын табы керек.

Жауабы: Әлия – I

Мадина – II

Динара – III

Ғалия – IV

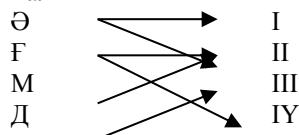

Аты	I	II	III	IV
Әлия	+	+	-	-
Мадина	-	+	-	-
Динара	-	-	+	+
Ғалия	-	-	-	-

Есеп 2.

Үш адам сөйлесіп тұр: Ақбаев, Қарабаев, Сарыбаев. Олардың қара шаштысы Ақбаевқа айтады. «Біреуіміздің шашымыз ақ, екіншінің шашы қара, үшіншісінің шашы сары, бірақ ешкімнің шашының түсі фамилиясына сәйкес келмейді». Олардың әрқайсысының шаштарының түстері қандай? [№1, 2007 ж, математика және физика]

Шешуі:

I – тәсіл (логикалық пайымдау арқылы)

Қара шашты адам Ақбаевпен сөйлескендіктен, Ақбаев қара шашты да болмайды, ақ шашты да болмайды (себебі шашының түсі фамилиясына сәйкес келмеу керек). Олай болса Ақбаев – сары шашты. Онда Қарабаев – ақ шашты, ал Сарыбаев – қара шашты болады.

II – тәсіл. (кестенің көмегімен)

алдымен есептің шарты бойынша, I кестені салайық

Тегі	Сары	Қара	Ақ
Ақбаев	+	-	-
Сарыбаев	-	+	-
Қарабаев	-	-	+

Жауабы: Ақбаев – сары шашты

Қарабаев – ақ шашты

Сарыбаев – қара шашты

II. Логикалық есептердің келесі түрі өлшеумен байланысты.

Есеп. Бөтелкеде, стаканда, құмырада, банкада сүт, лимонад, квас, су бар. Су мен сүт бөтелкеде емес.

Лимонад құйылған ыдыс құмыра мен квас құйылған ыдыстың арасында. Банкаға құйылған лимонад та су да емес. Стакан банка мен сүт құйылған ыдыстың қасында. Қандай сұйық қай ыдысқа құйылған.

Жауабы: Сүт құмыраға, лимонад бөтелкеге, квас банкаға, су стаканға құйылған.

Жасырын санды табу.

1) 924 2) 450 3) 3xx

-	+	x
xxx	xxx	2x
206	630	xxx6 xx2

9xxx

Жауабы:

1) 924 2) 450 3) 351

-	+	x
718	180	26
206	630	2106

+

702

9126

III. Логикалық есептерді теңдеулер жүйесі арқылы да шешімін табуға болады.

1. Аулада тауықтар мен лақтар бар. Олардың 19 басы және 46 аяғы бар. Аулада неше тауық және лақ бар? Белгісізге белгілеу енгіземіз:

Бастары: тауық – x Аяқтары: тауық – $2x$

лақ – y лақ – $4y$

Теңдеулер жүйесін құрамыз

$$\begin{cases} x + y = 19 \\ 2x + 4y = 46 \end{cases} \Rightarrow \begin{cases} x = 19 - y \\ 2(19 - y) + 4y = 46 \end{cases}$$

$$38 - 2y + 4y = 46$$

$$2y = 46 - 38$$

$$2y = 8$$

$$y = 4$$

$$x = 19 - 4 = 15$$

$$x = 15$$

Шешімдерін зерттеу:

тауық – 15

лақ – 4

бастарының саны: $15 + 4 = 19$

аяқтарының саны: $2 \cdot 15 + 4 \cdot 4 = 46$

Есептің жауабы: 15 – тауық

4 – лақ

Мысалы: 6 – сыныптағы: Теңдеулер жүйесін құру тақырыбына: «Қаз бен түлкі» ертегісін оқи отырып, мына теңдеуді шешеміз:

«Түлкісін аярылыққа бермейтін дос

Көрейін сенде қанша ақыл мен ес.

Балапан, көжек санын өзің тапшы

Аяқтары 94, басы 35»

1. Есептің мәтінін түсіну.

Түлкінің айлакерлігі, қаздың ақылдылығы, балапанда – 2 аяқ

көжекте – 4 аяқ

2. Теңдеу құру: Балапан саны – x

Көжек саны – y

Балапанда 2 аяқ – $2x$

Көжекте 4 аяқ – $4y$

Сонда $\begin{cases} x + y = 35 \\ 2x - 4y = 94 \end{cases}$ Теңдеулер жүйесі шығады.

3. Теңдеулер жүйесін шешу

4.

$$\begin{cases} x + y = 35 \\ 2x + 4y = 94 \end{cases} \Rightarrow \begin{cases} x = 35 - y \\ 2 \cdot (35 - y) + 4y = 94 \end{cases}$$

$$\begin{cases} x = 35 - y \\ y = 24 \div 2 \end{cases} \Rightarrow \begin{cases} x = 35 - 12 = 23 \\ y = 12 \end{cases}$$

5. Теңдеудің шешімдерін зерттеу:

Балапан – 23

Көжек – 12

Бастарының саны $23 + 12 = 35$

Аяқтарының саны $2 \cdot 23 + 4 \cdot 12 = 46 + 48 = 94$

6. Есептің жауабы: 23 балапан, 12 көжек

IV. Логикалық есептерді олимпиадалық есептерді шешуде де қолданады.

1. Көбейтіндіні есепте:

$$(100 - 1^2)(100 - 2^2) \dots (100 - 25^2) = 0$$

Шығарылуы:

$$(10^2 - 1^2)(10^2 - 2^2) \dots (10^2 - 25^2) = 0$$

$$(10 - 1)(10 + 1)(10 - 2)(10 + 2) \dots (10 - 10)(10 + 10) \dots 1 \dots (10 - 25)(10 + 25) = 0$$

(10-10)=0 Көбейтінді 0 – ге тең

2. Есепте

$$\frac{1}{10 \cdot 11} + \frac{1}{11 \cdot 12} + \frac{1}{12 \cdot 13} + \frac{1}{13 \cdot 14} + \frac{1}{14 \cdot 15} + \frac{1}{15 \cdot 16} + \frac{1}{16 \cdot 17} + \frac{1}{17 \cdot 18} + \frac{1}{18 \cdot 19} + \frac{1}{19 \cdot 20} =$$

$$\frac{1}{10} - \frac{1}{11} + \frac{1}{11} - \frac{1}{12} + \frac{1}{12} - \frac{1}{13} + \frac{1}{13} - \frac{1}{14} + \frac{1}{14} - \frac{1}{15} + \frac{1}{15} - \frac{1}{16} + \frac{1}{16} - \frac{1}{17} + \frac{1}{17} - \frac{1}{18} + \frac{1}{18} -$$

$$- \frac{1}{19} + \frac{1}{19} - \frac{1}{20} + \frac{1}{20} = \frac{1}{10} - \frac{1}{20} = \frac{2-1}{20} = \frac{1}{20}$$

Жауабы: $\frac{1}{20}$

Осындай жұмыстарды орындай отырып, өз шығармашылығымды орындайын.

Есеп 3. Қазір әкесінің жасы баласынан 10 есе үлкен, ал 10 жылдан кейін тек 4 есе ғана үлкен болады. Баласы неше жаста?

Шешуі: баласы: x
әкесі: $10x$

Т/к:

$$4(x+10)=10x+10$$

$$4x+40=10x+10$$

$$10x-4x=40-10$$

$$6x=30$$

$$x=5$$

Теңдеудің шешімін зерттеу: баласы – 5 жаста

$$\text{әкесі} - 5 \cdot 10 = 50$$

10 – жылдан кейін:

баласы – 15 жаста

әкесі – 60 жаста болады.

Жауабы: баласы – 15 жаста

әкесі – 60 жаста

Есеп 4. Бастапқыда автобуста 14 адам болды. Автобус қозғалды, одан ол тоқтады. І-ші аялдамада 6 адам кірді, 8 адам шықты. Кейінгі аялдамада 7 адам шықты, 4 адам кірді. Келесі аялдамада 1 кісі кірді. Бүтін жолда кісілер қанша, аялдама қанша?

Шешуі:

$$\text{Аялдама: } 1+1+1+1=4$$

$$\text{Адамдар: } (14+6) - 8 - 7 + 4 + 1 = 10 \text{ адам}$$

Жауабы: 4 аялдама, 10 адам.

Әр түрлі логикалық есептерді шешуді жүзеге асыруда мүмкіндіктерді есептеудің тәсілдерін көрсеттік. Әр баланың мақсаты - өзінің білім деңгейін көтеру, сабаққа деген қызығушылығын арттыру, іздену. Осы мақсатты іске асыру барысындағы міндетіміз сол тақырыпты игерумен қатар, кең ауқымды есептерді шешуді зерттеу, ойлау қабілетімізді машықтау.

ПАЙДАЛАНҒАН ӘДЕБИЕТТЕР

1. Математика және физика журналы. – 2007. – №1.
2. Математика және физика журналы. – 2005. – №2.
3. Серубаев С. Қазақтың байырғы есептері.
4. Перельман Я.И. Қызықты алгебра.

ЕФЕКТИВНІСТЬ МЕТОДІВ НАВЧАННЯ НА СУЧАСНОМУ ЗАНЯТТІ

Заняття у всьому його різноманітті і в усіх різновидах – незвичайно складне педагогічне явище. Як отримати від кожної хвилини віддачу? Над чим питанням постійно б'ється наукова і педагогічна думка. Заняття – багатогранний кристал, в якому відбивається вся система навчання викладачів. Метою результативного заняття є створення студентами разом з викладачем певного освітнього продукту.

Висвітлені в освітньому просторі України унормовані процеси змісту навчання вже отримали відповідну проекцію на сучасних заняттях, що сприяють удосконаленню педагогічної майстерності та розвитку творчості викладачів.

Не підлягає сумніву, що технологічне моделювання викладачем сучасного заняття орієнтоване на пересічного студента, саме йому повинні підпорядковуватись всі сучасні педагогічні фактори проведення заняття.

«Урок – це дзеркало загальної і педагогічної культури вчителя, мірило його інтелектуального багатства, показник його світогляду, ерудиції» (В. О. Сухомлинський).

Сучасне життя ставить надзвичайно високі вимоги до якості навчання. У сьогоденному динамічному гіперінформаційному віртуальному складному світі для діяльності людини важливий не так обсяг знань, як уміння здобувати їх і доречно користуватись ними.

Кожен з нас, педагогів, приступаючи до навчально-виховного процесу ще на початку кожного навчального року, незважаючи на власний стаж роботи, досвід, компетенцію, перейнятий проблемами освітньої діяльності. Кожен з нас бажає створити таку форму організації освітньої діяльності, за якої кожен студент відчував би власну успішність, інтелектуальну наповненість. Та кожен із нас зустрічається з багатьма труднощами, проблемами, які спонукають до оптимізації та вибору методів навчання, індивідуального підходу для розвитку всебічно розвиненої особистості.

Будь-які педагогічні дії впливають на особистість не самі по собі, а через організацію навчальної діяльності. Оскільки навчання має пробуджувати пізнавальний інтерес, спонукати особистість до творчого пошуку, зі сторони викладача має бути обов'язкова мотивація навчальних завдань на кожному занятті. [4, с.52]

Вирішальне значення для системи освіти має формуючий вплив предмета фізики на особистість студента. Це насамперед розвиток логічного мислення, уваги, пам'яті, позитивних властивостей особистості та рис характеру, емоційно – вольової сфери.

На своїх заняттях забезпечую засвоєння студентами основних понять, передбачених програмою з формування практичних умінь і навичок, приділяю увагу створенню найсприятливіших умов для навчання, виховання та розвитку студентів, ураховуючи їхні індивідуальні нахили, здібності, інтереси; активно використовую різноманітні форми і методи активізації пізнавальної діяльності студентів на занятті.

За результатами власних спостережень, переважна більшість студентів не відчувають внутрішнього потягу до виконання навчальних завдань. Більшість із них керуються почуттям обов'язку, а деякі взагалі бажають якомога довше зберігати стан бездіяльного спокою. Тільки незначна частина студентів не можуть довго «почивати на лаврах» попереднього успіху і приступають до виконання чергових завдань.

Але ж і одних і інших викладач має організувати насамперед на черговому занятті.

Дидактична ефективність навчального процесу, як доводить власний педагогічний досвід, досягається поєднанням традиційних та інтерактивних методів навчання, які залучають студентів до спільної чи індивідуальної навчально-пошукової діяльності.

За словами Пойя, «викладання – це не наука, це мистецтво». Через мистецтво взаємодії викладача і студента на кожному із занять формується особистість студента і майстерність викладача.

Важливим на занятті є етап цілевизначення і планування, саме на ньому є змога спонукати, зацікавити студента у свідомому ставленні до навчання. Саме на цьому структурному етапі вони почуваються успішними, доповнюючи запропоновані цілі власними; відчувають довіру до викладача.

На етапі опрацювання навчального матеріалу відбувається найцікавіше: обговорення цікавих питань, розв'язання якісних та кількісних задач, пошук та обґрунтування відповідей.

Взагалі, процес засвоєння знань є надзвичайно важливим на занятті. Засвоїти – означає зробити їх «своїми», якими студент може своєрідно розпоряджатися, тобто використовувати для набуття на їх основі нових знань.

Починаючи із початкового ознайомлення з матеріалами, постійного співставлення його з власним досвідом, студент шляхом перетворення і переосмислення нових знань повинен зробити їх своїм надбанням, включити в свою систему суб'єктивних знань, вміти оперувати ними.

Знання, що засвоює студент на заняттях повинні мати смислову значимість для нього, служити досягненню якоїсь мети, задоволенню його особистих потреб. Якщо цього не буде, то в кращому випадку навчальний матеріал буде просто завчений на рівні короткочасної пам'яті. [2, с.20]

Організуючи роботу над вивченням нової теми використовую завдання, які сприяють розвитку уваги, логічного мислення студентів.

Сучасне заняття фізики передбачає використання різних інтерактивних методів навчання. На заняттях використовую: метод проектів, аналізу, синтезу, абстрагування; порівнювання, структурування та систематизування, метод дослідів явища, події, процесу, стану, експериментування, аналогії між явищами, подіями, процесами, актами, метод відбору та класифікації.

Під час подачі нових знань використовую: спосіб пошуку аналогій(узагальнення ознак); спосіб асоціювання понять(пошук зв'язків); спосіб генерування ідей; спосіб постановки запитань; різні види інструктажу; види мотивації досягнення мети; види актуалізації опорних знань; види подачі домашнього та творчого завдання; види моніторингу, корекції знань учасників навчального процесу; різні види подачі та оцінювання результатів навчання. В своїй практиці широко використовую різні способи організації спільної діяльності учасників навчального процесу у просторі та часі. Це заняття набуття нових знань, вироблення умінь та навичок, систематизації та узагальнення знань, корекції знань, контролю знань, комбіновано-інтегроване заняття, гра, змагання, олімпіади, гурток, консультації. [3, с.150]

Будь-яка освітня технологія ставить собі за мету виховання особистості у процесі залучення її до засвоєння вироблених людством цінностей, створення сприятливих умов для реалізації нею свого природного потенціалу та творчого ставлення до життя.

Освітня технологія – це продумана у всіх деталях модель спільної педагогічної діяльності по проектуванню, організації та проведенню навчального процесу із обов'язковим забезпеченням комфортних умов для студентів та викладачів.(В.М.Монахов). [5, с.120]

Викладач перебуває у постійному пошуку та його діяльність спрямована на легалізацію принципу гуманізації, який утворює людину як найвищу соціальну цінність.

Майстерні викладачі виділяють такі норми поведінки в процесі інтерактивного навчання: у спільній роботі відсутні «актори» і «глядачі», всі – учасники; кожен член мікрогрупи заслуговує на те, щоб його вислухали; слід говорити так, щоб тебе розуміли, висловлювати свої думки безпосередньо по темі; ставити питання на розуміння, тільки після цього робити висновки; піддаються критиці думки, а не особистості; мета спільної діяльності не в перемозі окремої точки зору, а в можливості знайти спільне рішення.

Отже, сучасне заняття – це перш за все заняття, на якому створено реальні умови для інтелектуального, соціального, морального становлення особистості студента, що дозволяє досягти високих результатів у навчанні.

Викладач постійно вдосконалює відомі методи роботи; шукає засоби, які б сприяли глибокому засвоєнню матеріалу. Але недостатньо виділити ознаки ефективного заняття, необхідно знати причини, які впливають на його результативність. Заняття проводиться не для студентів, а разом із ними. Його характеризує не навчання словом, а навчання справою.

Результат на занятті залежить від особистості педагога, його знань та вмінь. Створення будь-якого заняття починається з усвідомлення й правильного, чіткого визначення його кінцевої мети: чого викладач хоче досягнути на занятті. Необхідно визначити засоби, які можуть допомогти викладачеві досягти поставленої мети, а вже потім обрати спосіб дії, визначивши мету та завдання, через зміст предмета та взаємодію зі студентами досягає результату навчальної діяльності, застосовуючи форми, методи й засоби. У кожному занятті можна знайти захоплення, повчальну сторону і подати цікаво. При цьому, одним із невід'ємних елементів будь-якого заняття повинна бути мотивація навчальної діяльності студентів, адже основне у педагогічному мистецтві викладача – уміння спонукати, а не примушувати. Важливістю сучасної освіти є толерантне ставлення до особистості студента. За такого підходу студент є співавтором заняття, а завдання викладача полягає в тому, щоб виявити індивідуальні здібності та нахили студентів, створити сприятливі умови для їхнього розвитку. На сучасному занятті повинні бути активними і педагог, і студенти. Мету заняття мають усвідомити педагоги і студенти, вони важливі для кожного. Педагог не просто передає готові знання, а організує діяльність для самостійного опанування ними змісту та формує навички використаних знань на практиці. Педагог навчає студентів учитися, спілкуватися з іншими людьми, готує до життя, тобто створює умови для творчої самореалізації особистості. На сучасному занятті досягти успіху можна завдяки новітнім освітнім технологіям та інтерактивним формам навчання. Заняття повинні бути насичені практичною діяльністю та наочністю. Навчання буде легким, якщо виклад матеріалу стане для студентів цікавим, захоплюючим відрізком життя, сповненим яскравих образів, як говорить стародавня мудрість: «Студент – це не посудина, яку треба заповнити, а студент – факел, який треба запалити».

ДЖЕРЕЛА ТА ЛІТЕРАТУРА

1. Дьяченко Т.М. Використання нових технологій навчання як елемент стратегії освіти / Дьяченко Т.М., Драч І.І., Подушко Л.О. // Нові технології навчання. – К.: Наукометод центр вищої освіти 2000. – Вип. 25. – С. 162–168.
2. Кущенко І.В. Теоретичні аспекти вивчення психологічних особливостей засвоєння знань студентами / І.В.Кущенко // Вісник психології і педагогіки: Дата публікації 25.05.2010. – С. 16-25.

3. Баханов К.С. Инновационные системы, технологии та моделі навчання : Монографія. – Запоріжжя : Просвіта, 2000. – С. 169.
4. Бех І. Виховання особистості: У 2 кн. Кн. 1: Особистісно орієнтований підхід: теоретико-методологічні засади: Навч.-метод. посібник. – К.: Либідь, 2003. – С. 45-150 .
5. Бондар С., Момот Л., Липова Л., Головки М. Перспективні педагогічні технології: Навч. посіб. / За ред. С. Бондар. – Рівне: Тетіс, 2003. – С. 126 .

*Наталія Рибачук
(Ковель, Україна)*

ТЕНДЕНЦІ ТА ПЕРСПЕКТИВИ РОЗВИТКУ НАУКИ І ОСВІТИ В УМОВАХ ГЛОБАЛІЗАЦІЇ

В рамках середньої та вищої освіти поряд із стандартизацією, універсалізацією дуже активно розвивається тенденція диференціації та індивідуалізації навчального процесу.

Важливо, що ці конкретні прояви глобалізації та локалізації взаємодоповнюють один одного, сприяючи стратегічній меті – наданню кожній особистості повноцінної освіти залежно від її здібностей та потреб, а також вимог повноцінного виконання громадянських обов'язків в умовах високотехнологічного суспільства.

Таким чином, глобалізація в освітній сфері (як суто педагогічне явище) може трактуватися, передусім, як інтеграція зусиль педагогів та освітніх діячів різних країн з метою розв'язання протиріч сучасної епохи, координація зусиль з метою оптимізації педагогічного процесу в навчальних закладах усіх рівнів та освітніх систем в цілому. Додаткові можливості та потреби у такій інтеграції виникають завдяки впровадженню сучасних інформаційних технологій, проте розвиток освітньої сфери залежить і від політичних та економічних чинників як національного, так і глобального характеру. Тому в діяльності всіх суб'єктів здійснення цього процесу треба бачити не тільки педагогічні мотиви та впливи.

Як вважає антрополог П. Уорслі: "До наших днів, людського суспільства як цілого не існувало". Тільки нещодавно сформувалися соціальні зв'язки, що охопили всю планету. Світ стає єдиною соціальною системою в результаті посилення відносин взаємозалежності, що торкнулися практично всіх країн. "Соціальні, політичні й економічні зв'язки перетинають кордони держав і вторгаються в долі людей, які проживають на цих територіях. Взаємозв'язок світового співтовариства вже позначили універсальним терміном "глобалізація", яка стосується й освіти. Сучасні підходи до освіти пов'язані з проблемами її глобалізації, глобальних університетів, а також глобальним ринком освітніх послуг. Розуміння глобалізації освіти, яка за своєю суттю є замовленим проектом, принесене із Заходу і означає, на думку Дж. Тамлінсона, що "глобалізація є продовженням тривалого історичного процесу західної експансії і являє собою модель глобальної гегемонії, що розвивається". Але таке уявлення про глобалізацію є занадто одностороннім. "Проект, що виник на Заході, давно став справою усього світового співтовариства, культурні цінності Заходу підпадають під вплив інших культур, відбувається процес гібридизації культур. Тому культурний обмін поступово трансформується в глобальний процес взаємодії культур".

Глобалізація в галузі освіти сприяє стандартизації навчання під впливом сучасних соціальних технологій, появі глобальних досліджуваних мереж, а головним фактором, що вплинув на освіту, є економічна ідеологія глобалізації, що підкреслює першорядне значення ринку, приватизації і зменшення ролі державного сектора. "З одного боку, - пише доктор філософських наук В. Воронкова, економічна глобалізація підкреслює імперативи ринкової конкуренції і глобального капіталу в сприянні конвергенції інституціональних структур провідних країн, зокрема їх освітніх систем, а з іншого боку ідею унітарної культурної системи. Не варто вважати, що всі країни рухаються у бік всесвітньої монолітної структури освіти, хоча через посилення глобальної раціоналізації освітньої системи багато в чому набудуть схожих форм"

Технічний процес, що торкнувся всіх країн світу, сприяє глобалізації освіти, тому що людський ресурс став новим параметром конкурентоспроможності підприємств. Посилення конкуренції в умовах зростаючої глобалізації висуває системі освіти щоразу серйозніші вимоги: 1) забезпечення безперервної підготовки, перепідготовки і підвищення кваліфікації кадрів; 2) рентабельне використання її у постійно змінюваних умовах ринкової економіки; 3) необхідність дати майбутньому працівнику широку освіту, включаючи знання у сфері підприємництва, щодо вирішення кризових ситуацій, маневреності у виборі напрямку розвитку виробництва, складання стратегічних планів і відповідного конструювання трудових колективів; 4) навчання кадрів навичкам сприйняття нових знань, що будуть потрібні для виконання конкретної роботи в умовах жорсткої конкурентної боротьби.

Щоб вижити, підприємствам і фірмам необхідно постійно відстежувати зміни в технології, організації виробництва і управління, постійно здійснювати підготовку і перепідготовку кадрів, виходячи з вимог поточного моменту. Не випадково багато компаній за кордоном створюють власні корпоративні університети, мережа яких постійно збільшується. Тільки в США за останні 15 років їх кількість збільшилась з 400 до 2 тис., а до кінця наступного десятиліття може перевищити 3,7 тис. Корпоративні університети змушують традиційні

вищі навчальні заклади по-новому оцінити свої конкурентні можливості в боротьбі за учнів на світовому ринку освітніх послуг, який зараз формується. "В останнє 20-річчя багато різних країн світу здійснюють реформування національних систем освіти, зміст і напрям яких все більше визначає глобалізація. Перетворення освіти у важливий фактор конкурентоспроможності не тільки окремих виробників, а й національних економік у цілому вимагає від системи освіти великої гнучкості, відкритості змінам, здатності адекватно реагувати на них".

Глобалізація освіти та ринку праці призводять до росту популярності міжнародних університетських рейтингів. В умовах глобальної конкуренції та співпраці університети прагнуть оцінити, які позиції вони займають у світі та регіоні, а також якими є позиції інших вузів – що поліпшує співпрацю між вузами, полегшує процеси взаємовизнання дипломів та зарахування дисциплін тощо. Як свідчать результати щорічного рейтингу U21, Україна має доволі сильну систему вищої освіти. В Україні нараховується більше трьох сотень вузів III–IV рівнів акредитації, на фінансування освіти спрямовується близько 6% ВВП (у тому числі на вищу освіту – 2% ВВП), майже 80% випускників шкіл продовжують навчання в університетах, академіях та інших вищих навчальних закладах. За оцінками Всесвітнього економічного форуму, за показниками вступу до вищих навчальних закладів Україна має 10 місце у світі, за якістю навчання – 70 місце, за якістю навчання із точних наук (математика, природничі науки) – 34 місце в світі. Загалом, за інтегральною оцінкою системи вищої освіти Україна посіла 47 місце серед 144 країн. Проте в Україні практично немає університетів зі світовим ім'ям, які були б відомими та визнаними серед науковців та студентів з усього світу. Вагомим інструментом для презентації своїх здобутків на міжнародній арені та порівняння своїх позицій із іншими установами є світові університетські рейтинги. Українські університети тільки починають входити до престижних міжнародних рейтингів закладів вищої освіти: на сьогоднішній день українські вузи представлені у рейтингу QS World University Rankings, рейтингу наукових установ світу SCImago Institutions Ranking, рейтингу Webometrics (найбільш авторитетнішими серед ВНЗ України є вітчизняні рейтинги «Компас» та академічний рейтинг університетів «Топ-200 Україна»).

Вивчення вітчизняного і зарубіжного досвіду в сфері освіти дозволяє стверджувати, що ефективний і раціональний розвиток вищої школи можливо тільки на основі оптимального поєднання традицій та інновацій з урахуванням як негативного, так і позитивного досвіду еволюції і перетворення вузівської системи. Історичний досвід еволюції вищої школи необхідно розглядати як компонент соціальної структури, що забезпечує генетичний зв'язок між поколіннями і спадкоємність розвитку в системі освіти. В цілому можна говорити про те, що, незважаючи на труднощі останнього часу, вітчизняна система вищої освіти не тільки зберегла свій потенціал, але в ній відбулися важливі і цілком позитивні кількісні та якісні, структурні та функціональні зміни.

Виконання програми розвитку освіти має забезпечити перехід до нової якості освіти і виховання, що впливає з їх пріоритетності для розвитку України. Це, перш за все, стосується:

- підвищення індексу рівня освіти та індексу людського розвитку на регіональному та загальнодержавному рівні відповідно до рейтингу України за цими індикаторами;
- залучення громадян до національної культури, піднесення моралі та духовності, формування у дітей та молоді національних світоглядних позицій, патріотизму;
- створення рівних умов і можливостей для здобуття громадянами повноцінної освіти протягом життя, для особистісного розвитку й творчої самореалізації;
- підвищення професіоналізму та соціального статусу викладачів і науково-педагогічних працівників, забезпечення їх державної підтримки;
- підвищення якості навчання і виховання, що позитивно вплине на рівень кваліфікації, компетентності та відповідальності фахівців усіх напрямів підготовки і перепідготовки кадрів, упровадження новітніх педагогічних та інформаційних технологій, поглиблення інтеграції освіти і науки;
- підвищення якості та конкурентоспроможності робочої сили;
- створення ефективного механізму залучення та використання ресурсів держави на потреби освіти [4; 9].

В умовах сучасного розвитку вищої освіти історичний досвід дозволяє здійснити не тільки пізнавальну, а й прогностичну функції. Впровадження інновацій без аналізу можливих негативних наслідків нововведень може негативно позначитися на розвитку вищої школи. Для успішного розвитку освіти та становлення громадянського суспільства в сучасній Україні необхідно:

привести систему освіти у відповідність новим зовнішнім і внутрішнім умовам її функціонування, новим потребам суспільства;

розглядати освітній комплекс в широкому соціальному і економічному контексті, а саму реформу освіти – як невід'ємну частину загальної економічної, правової та соціальної реформи, спрямованої на лібералізацію суспільства;

сформувати механізми реалізації конституційних прав громадян на освіту, що відповідають умовам ринкової економіки і скорочення розподільних функцій держави;

змінити ставлення до освіти як невиробничій сфері і розглядати його як одну з найважливіших складових частин духовного життя суспільства, яке завжди буде надавати саме активний вплив на розвиток економіки та культури, відігравати величезну роль у становленні громадянського суспільства;

створити таку цілісну систему безперервної освіти, яка охоплювала б усі етапи розвитку людини, сприяла б постійному оновленні професійних знань, підвищенню культурного рівня, швидкому освоєнню науково-технічних досягнень і реалізації новаторських ідей.

Тому, доцільно підкреслити, що труднощі перетворення вищої школи, по-перше, обумовлені специфікою конкретно-історичних умов розвитку, проблемами реформування суспільства, по-друге, в чому вони визначаються складністю масштабної інтеграції, що склалася і цілісної системи вузівської школи в нові суспільні відносини. Негативні тенденції у розвитку вищої освіти також були обумовлені слабкою і непослідовною освітньою політикою держави, недостатньою увагою до проблем вузівської освіти.

Висновки

Для подальшого розвитку вищої освіти, на мою думку, необхідно: удосконалювати науково-обґрунтовані принципи державної освітньої політики, що враховує, як і історичний досвід підготовки висококваліфікованих кадрів, так і сучасні вимоги до змісту освіти, неодмінним атрибутом якої є професійна компетентність і конкурентоспроможність на ринку праці. Модернізація структури вищої освіти передбачає проведення цілого ряду реформ, але проводити їх необхідно з урахуванням збереження національного надбання та запобігання руйнації національної системи вищої освіти. Реформування вищої освіти повинно передбачити оптимізацію мережі вищих навчальних закладів, через запровадження національної системи кваліфікацій, що узгоджуватиметься із напрямами освіти та підготовки європейського простору вищої освіти. Доцільно також звернути увагу на те, що прийняття правил єдиного соціально-економічного простору повинно розпочатись з усвідомлення вимог сучасної глобалізації та формування відповідної політики внутрішньої перебудови.

ДЖЕРЕЛА ТА ЛІТЕРАТУРА

1. Концепція Державної програми розвитку освіти на 2006-2010 рр.: схвалена розпорядженням Кабінету Міністрів України від 12.07.2006 р. – № 396-р. – С. 4-6.
2. Модернізація вищої освіти України і Болонський процес / [уклад. М.Ф. Степко, Я.Я. Болубаш, К.М. Левківський, Ю.В. Сухарніков]; відп. ред. М.Ф. Степко. – К.: Освіта України, 2004. – 60 с.
3. Соціально-економічний стан України: наслідки для народу та держави: національна доповідь / за заг. ред. В.М. Гейця [та ін.]. – К.: НВЦ НБУВ, 2009. – С. 546.
4. Полевикова О.Б. Професійна педагогічна освіта в умовах глобалізації: матеріали Всеукр. наук.- практич. конф. [«Формування професійної компетентності майбутнього вчителя початкової школи в умовах ВНЗ»], (Умань, 8–9 жовтня 2009 р.). – Умань: ПП Жовтий, 2009. – С. 79-80.
5. Шинкарук В. Системний підхід до дослідження інтеграційних процесів у вищій освіті України / В. Шинкарук, Х. Чаковський, К. Метешкін // Вища школа. – 2008. – №9. – С. 12-19.

*Шырынгул Таукебай, Гулдана Ақылбек
(Арқалық, Қазақстан)*

КӨПЖАҚТАР ТҮСІНІГІ ЖӘНЕ КӨПЖАҚТАРҒА БЕРІЛГЕН КЕЙБІР ҚИЫН ЕСЕПТЕРДІ ШЕШУ ЖОЛДАРЫ

«Математиканың өз тілі бар – ол формула»
С.В. Ковалевская

Егер көпжақ өзінің бетін кұрайтын әрбір жазық көпбұрыш жазықтығының бір жағына орналасқан болса, оны дөңес көпжақ деп атайды. Осындай жазықтық пен дөңес көпжақтың бетінің ортақ бөлігі жақ деп аталады. Дөңес көпжақтың жақтары дөңес көпбұрыштар болып келеді.

Дұрыс көпжақтың жақтары қабырғаларының саны бірдей дұрыс көпбұрыштар болса және көпжақтың әрбір төбесінен шығатын қырларының саны бірдей болса, онда оны *дұрыс көпжақтар* дейміз. Дөңес дұрыс көпжақтың бес түрі бар: *дұрыс тетраэдр, куб, октаэдр, додекаэдр, икосаэдр*.

Дұрыс тетраэдрдің жақтары-дұрыс үшбұрыштар: оның әрбір төбесінде үш қыры тоғысады. Тетраэдр – барлық қырлары тең болатын үшбұрышты пирамида [1, 29 б].

Кубтың барлық жақтары- квадраттар; әрбір төбесінде үш қыры тоғысады. Куб-барлық қырлары тең тік бұрышты параллелепипед.

Октаэдрдың жақтары-дұрыс үшбұрыштар, бірақ тетраэдрден айырмашылығы сол-оның әрбір төбесінде төрт қыры тоғысады.

Додекаэдрдың жақтары-дұрыс бесбұрыштар, әрбір төбесінде үш қыры тоғысады.

Икосаэдрдың жақтары-дұрыс үшбұрыштар, оның тетраэдр мен октаэдрден айырмашылығы оның әрбір төбесінде бес қыры тоғысады.

Табаны тік төртбұрыш болатын тік параллелепипед *тік бұрышты параллелепипед* деп аталады. Тік бұрышты параллелепипедтің барлық жақтары- тік төртбұрыштар.

Барлық қырлары тең болатын тік бұрышты параллелепипед *куб* деп аталады.

Тік бұрышты параллелепипедтің параллель емес қырларының ұзындықтары оның сызықтық өлшемдері (өлшеуіштері) деп аталады. Тік бұрышты параллелепипедтің сызықтық үш өлшеуіші бар

Призмалар мен пирамидалар – ең қарапайым көпжақтар, олар біздің оқып үйренетін негізгі объектіміз болғандықтан, оларға шын мәнінде, дене ұғымына пайдаланылмайтын анықтама береміз. Оларды кенестіктің өздеріне тиісті барлық нүктелерін көрсете отырып геометриялық фигура ретінде анықтайды. Сонымен, көпжақ дегеніміз беті саны шектеулі жазық көпбұрыштардан құралатын дене. [2, 45 б].

1. Табанының ауданы Q -ге тең, ал бүйір беті S -ке тең болатын дұрыс пирамиданың табанындағы екі жақты бұрышты табындар.

Берілгені:

$SABCD$ – дұрыс пирамида.

$S_{\text{таб}} = Q$,

$S_{\text{б.б}} = S$.

Табу керек: $\angle SKO = ?$

Шешуі:

$ABCD$ – Квадрат болғандықтан

$OK = r$

$$S = a^2, a = \sqrt{Q}, r = \frac{a}{2} = \frac{\sqrt{Q}}{2}$$

$$S_{\text{б.б}} = \frac{1}{2} P_{\text{таб}} \cdot L, L = Sk, P_{\text{таб}} = 4\sqrt{Q},$$

$$\frac{1}{2} \cdot 4\sqrt{Q} L = S, \Rightarrow L = \frac{S}{2\sqrt{Q}}$$

$\triangle SOK$ – дан косинустар теоремасы бойынша

$$\cos \angle SOK = \frac{OK}{SK}$$

$$\cos \angle SOK = \frac{2\sqrt{Q}\sqrt{Q}}{2S} = \frac{Q}{S}$$

$$\text{Жауабы: } \cos \angle SOK = \frac{Q}{S}.$$

2. Үшбұрышты дұрыс пирамиданың бүйір қыры 10 см-ге тең, ал бүйір беті 144 см^2 – ге тең. Оның табан қабырғасын және апофемасын табындар.

Берілгені: $SABC$ – дұрыс пирамида

$SA = SB = SC = 10 \text{ см}$

$S_{\text{б.б}} = 144 \text{ см}^2$

Табу керек: $AB = AC = BC = a = ?$

$SK = ?$

$$\text{Шешуі: } S_{\text{б.б}} = \frac{1}{2} P_{\text{таб}} \cdot L, P_{\text{таб}} = 3a, L = Sk,$$

$$\frac{1}{2} \cdot 3a \cdot L = 144, L = \frac{96}{a}$$

$\triangle SKB$ – тең бүйірлі үшбұрыш болғандықтан SK – Әрі медиана, әрі биктік болады.

$\triangle SKB$ – дан $SK^2 + BK^2 = SB^2$

$$BK = \frac{BC}{2} = \frac{a}{2},$$

$$\frac{96^2}{a^2} + \frac{a^2}{4} = 100$$

$$\frac{36864 + a^4}{4a^2} = 100, \Rightarrow a^2 - 400a^2 + 36864 = 0$$

$$A^2 = t \cdot t^2 - 400t + 36864 = 0$$

$$D = 160000 - 147456 = 12544$$

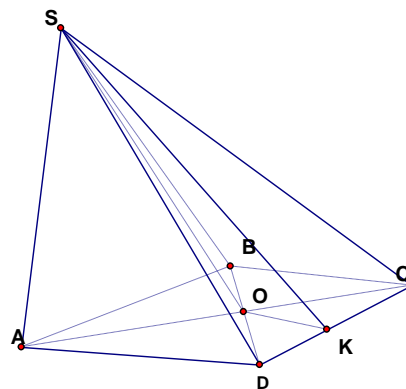

$$t_{1/2} = \frac{400 \pm 11^2}{2} = \begin{cases} t=256 \\ t=144 \end{cases}$$

$$a^2 = 256, \Rightarrow a_{1/2} = \pm 16$$

$$a^2 = 144, \Rightarrow a_{3/4} = \pm 12$$

$$L_1 = \frac{96}{a_1} = \frac{96}{16} = 6, L_2 = \frac{96}{a_2} = \frac{96}{12} = 8.$$

Жауабы: 16 см және 6 см [3, 125 б].

Немесе 12 см және 8 см болады.

3. Пирамиданың табанында гипотенузасы c -ға және сүйір бұрышы 30° – қа тең тең тікбұрышты үшбұрыш жатыр. Бүйір қырлары табан жазықтығымен 45° бұрыш жасайды. Пирамиданың көлемін табыңыз.

Шешуі:

1) Бүйір қырлары табан жазықтығымен бірдей бұрыш жасайтындықтан, биіктік табанына сырттай сызылған шеңбердің центрі, яғни тікбұрышты үшбұрыштың ортасына түседі.

$АН=НВ$ болатындай FH кесіндісін түсірейік. H - $\triangle ABC$ үшбұрышына сырттай сызылған шеңбердің радиусы, FH – пирамиданың биіктігі.

$$2) \triangle AFH : \angle FAH = 45^\circ, \text{ демек, } FH = AH = \frac{c}{2}$$

$$\angle ACB = 90^\circ, \angle BAC = 30^\circ \text{ сондықтан}$$

$$BC = \frac{c}{2}, AC = \frac{c\sqrt{3}}{2}$$

$$S_{\text{таб}} = \frac{1}{2} AC \cdot BC = \frac{c\sqrt{3}}{8}$$

Сонымен,

$$V = \frac{1}{3} S_{\text{таб}} FH = \frac{1}{3} \cdot \frac{c\sqrt{3}}{8} \cdot \frac{c}{2} = \frac{c^2\sqrt{3}}{48}$$

$$\text{Жауабы: } V = \frac{c^2\sqrt{3}}{48}$$

4. Үшбұрышты қиық пирамиданың бір табанының қабырғалары 27,29 және 52, ал екінші табанының периметрі 72 екені белгілі. Қиық пирамиданың екінші табанының ауданын табыңыз.

Шешуі: Алдымен табандардың аудандарын тауып алайық.

$$S_2 = \sqrt{54 \cdot 27 \cdot 25 \cdot 2} = 270 \text{ (Герон формуласы бойынша)}$$

$$\text{Табандары ұқсас екенін ескерсек, } \frac{S_1}{S_2} = \left(\frac{P_1}{P_2} \right)^2$$

$$\frac{S_1}{270} = \left(\frac{72}{108} \right)^2 \Rightarrow S_1 = 120$$

$$\text{Жауабы: } S_1 = 120$$

5. Егер үшбұрышты пирамиданың барлық бүйір қырлары $\sqrt{40}$, ал табанының қабырғалары 10,10 және 12 болса, пирамиданың биіктігін табыңыз.

$$\text{Шешуі: } p = \frac{a+b+c}{2} = \frac{10+10+12}{2} = 16$$

$$S_{\text{таб}} = \sqrt{16 \cdot 6 \cdot 6 \cdot 4} = 48$$

Барлық бүйір қырлары тең болғандықтан, пирамида биіктігі табанына сырттай сызылған шеңбердің центріне түседі.

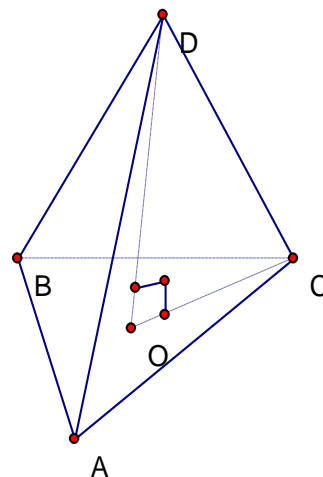
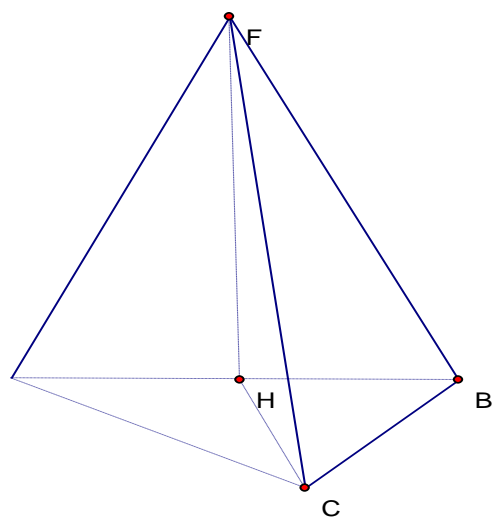

$$OC=R=\frac{abc}{4S_{ma\acute{o}}} = \frac{10 \cdot 10 \cdot 12}{4 \cdot 48} = \frac{25}{4}$$

$$OD = \sqrt{DC^2 - OC^2} = \sqrt{40 - \frac{625}{16}} = \sqrt{\frac{15}{16}} = \frac{\sqrt{15}}{4}$$

Жауабы: $\frac{\sqrt{15}}{4}$

6. Пирамида табанының катеттері 6 және 8 болатын тік бұрышты үшбұрыш. Табанындағы барлық екіжақты бұрыштар 60° -қа тең. Пирамиданың биіктігін табыңыз.

Шешуі: Айталық, $\angle A$ - тік бұрыш

$$\triangle ABC : BC = \sqrt{6^2 + 8^2} = 10$$

$$S_{ma\acute{o}} = \frac{6 \cdot 8}{2} = 24$$

Табанындағы барлық екіжақты бұрыштар тең болғандықтан, DO табанына іштей сызылған шеңбердің центрінен өтеді.

$$p = \frac{6 + 8 + 10}{2} = 12$$

$$EO=r, S_{ma\acute{o}} = pr \Rightarrow r = \frac{S_{ma\acute{o}}}{p} = \frac{24}{12} = 2$$

$$\text{В } \triangle DOE : DO = EO \cdot \operatorname{tg} 60^\circ = 2\sqrt{3}$$

Жауабы: $2\sqrt{3}$

7. Пирамиданың табан қабырғалары 6, 10, 14 см болатын үшбұрыш. Пирамиданың әрбір қыры табанымен 45° -тық бұрыш жасайды. Пирамиданың көлемін есептеңіз.

Шешуі:

1) Пирамида биіктігі табанына сырттай сызылған шеңбердің центрінен өтеді. Сол шеңбердің радиусын тауып алайық.

$$S_{ma\acute{o}} = \sqrt{15 \cdot 5 \cdot 9 \cdot 1} = \frac{6 \cdot 10 \cdot 14}{4AO}$$

$$AO = \frac{840}{60\sqrt{3}} = \frac{14}{\sqrt{3}} = \frac{14\sqrt{3}}{3}$$

$$S_{\triangle ABC} = \sqrt{15 \cdot 5 \cdot 9 \cdot 1} = 15\sqrt{3} \text{ см}^2$$

2) $\triangle AOF$ теңбүйірлі тікбұрышты үшбұрышында

$$AO = FO = \frac{14\sqrt{3}}{3}$$

$$3) V = \frac{1}{3} S_{\triangle ABC} FO = 70 \text{ см}^3$$

Жауабы: 70 см^3 [4, 259 б].

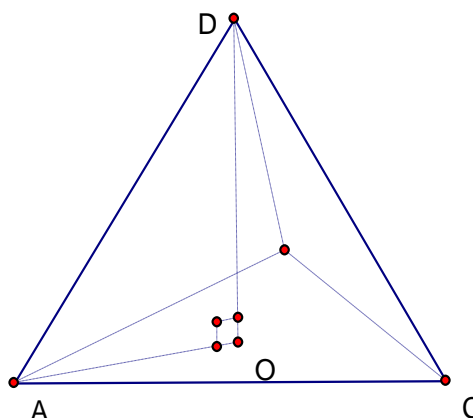
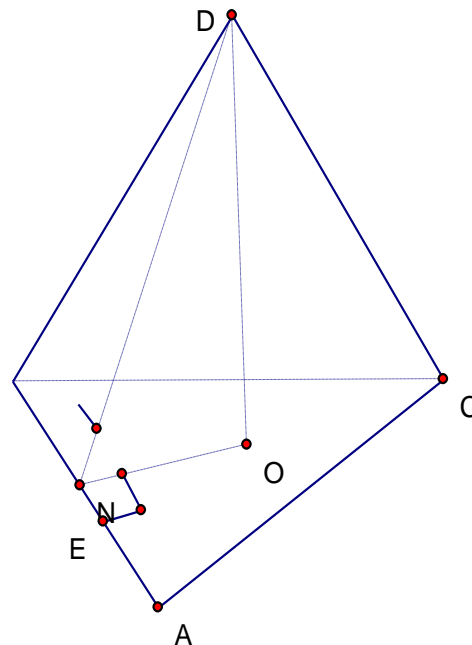

Қорығыта айтқанда, көпжақ дегеніміз беті саны шектеулі жазық көпбұрыштардан құралатын дене. Дұрыс көпжақтың жақтары қабырғаларының саны бірдей дұрыс көпбұрыштар болса және көпжақтың әрбір төбесінен шығатын қырларының саны бірдей болса, онда оны *дұрыс көпжақтар* дейміз. Дөңес дұрыс көпжақтың бес түрі бар: *дұрыс тетраэдр, куб, октаэдр, додекаэдр, икосаэдр*.

Дұрыс тетраэдрдің жақтары-дұрыс үшбұрыштар: оның әрбір төбесінде үш қыры тоғысады. Тетраэдр – барлық қырлары тең болатын үшбұрышты пирамида.

Егер көпжақ өзінің бетін құрайтын әрбір жазық көпбұрыш жазықтығының бір жағына орналасқан болса, оны дөңес көпжақ деп атайды. Осындай жазықтық пен дөңес көпжақтың бетінің ортақ бөлігі жақ деп аталады. Дөңес көпжақтың жақтары дөңес көпбұрыштар болып келеді.

ПАЙДАЛАНЫЛҒАН ӘДЕБИЕТТЕР

1. А.В. Погрелов. «Геометрия». – Алматы, 1995.
2. Е.Ж. Айдос, Т. О. Балықбаев. «Математика». – Алматы, 2006.
3. В.Гусев, Ж. Қайдасов, Ә. Қағазбаева. «Геометрия». – Алматы, 2007.
4. Б.Баймұханов, Қ. Базаров. «Геометрия». – Алматы, 2007.

Научный руководитель – старший преподаватель С.Джакетова

*Боранкуль Узакова, Нұржан Батырханов,
Өркен Айқын, Дархан Мырзакерім
(Арқалық, Қазақстан)*

ЛОГАРИФМДІК ТЕНДЕУЛЕРДІ ШЕШУДЕ ОЙЛАУ ҚАБІЛЕТТЕРІН ДАМУ ЖОЛДАРЫ

Мақалада логарифмдік теңдеулерді шешуде түрлі әдістерді пайдаланып, оқушылардың ой-өрісін дамыту және кері амалдар әдісін пайдалану арқылы теңдеудің шешімін табу жолдары қарастырылған. Есептер арқылы өз ойларын басқаруға және ойлау қабілеттерін дамытуға мүмкіндік берілген.

Логарифмдік теңдеулер деп белгісіз шамалар логарифм таңбасының астында болатын теңдіктерді айтады. Берілген оң санның берілген негіздегі логарифмі деп осы негіздің берілген санға тең дәреже көрсеткішін айтады, яғни $b > 0$ санының a ($a > 0, a \neq 1$) негізіндегі логарифмі деп $a^c = b$. Теңдігін қанағаттандыратын санын айтады. Бұл «негізі a бойынша логарифм b » деп немесе «негізі a -ға тең логарифм b » деп оқылады. Сонымен анықтама бойынша $b = \log_a b$ теңдігін аламыз. Осы теңдікті логарифмнің негізгі теңбе-теңдігі деп атайды.

Айнымалысы логарифм белгісінің ішінде болатын теңдеуді логарифмдік теңдеу деп атайды.

Анықтамасына тоқталып өтер болсақ, логарифм(logos – қатынас және arithmos - сан), N санының $a \neq 1$ негізі бойынша логарифмі - N санын алу үшін a саны дәрежеленетін дәрежекөрсеткіші (Логарифм негізі), бұл $\log_a N$ түрінде белгіленеді. Сонымен, егер $a^m = N$ болса, $m = \log_a N$. $a < 0$ болғанда шексіз көп оң сандардың нақты логарифмі болмас еді, сондықтан да $a > 0$ деп алынады. Логарифмдік функциялардың қасиеті бойынша, кез келген оң санның берілген негізі бойынша бір ғана нақты логарифмі болады. *Белгісіз логарифмнің құрамына енетін теңдеулерді логарифмдік теңдеулер деп атайды.* Кейбір логарифмдік теңдеулерді шешу үшін қосымша айнымалыны еңгізу қажет болады.

Қарапайым логарифмдік теңдеудің түрі:

Мұндағы, a және b – берілген сандар, ал x – тәуелсіз шама.

Егер $a > 0$, және $a \neq 1$ болса, онда мұндай теңдеудің $x = a^b$ түріндегі бір ғана түбірі болады.

Практикада негіздері әр түрлі логарифмдерден тұратын логарифмдік теңдеулер кездеседі. Мұндай жағдайда жаңа негізге көшу формуласы қолданылады. Логарифмнің негізгі қасиеттері:

- $\log_a(MN) = \log_a M + \log_a N$;
- $\log_a(M/N) = \log_a M - \log_a N$;
- $\log_a N^k = k \log_a N$;

Логарифмдік теңдеулердің жалпы түрі былай өрнектеледі:

$$\log_a(f) = k \text{ және } \log_a^2 f(x) + A_1 \log_a f(x) + A_2 = 0$$

Мұндағы $a > 0$, $a \neq 1$. $f(x) > 0$ теңсіздігінің шешімі логарифм функциясының анықталу облысы болады.

Математиканың кез келген амалдары тура және кері амалдар болып келеді. Логарифмге кері дәрежелу амалын берілген теңдеудің екінші жағындағы өрнектер дәреже көрсеткіш ретінде алынады.

$$\text{Сонда } a^{\log_a f(x)} = a^k \rightarrow f(x) = a^k$$

Соңғысы алгебралық теңдеу. Егер f монотонды функция болса, онда тағыда кері амалдар әдісін пайдаланамыз. Егер f симметриялы функция болса, онда тағы да кері амалдарды оның анықталу облысының жартысында пайдаланамыз. Осы ойлардың іске асырылуын нақты мысалдар арқылы көрсетейік [1].

$$1\text{-есеп. } \log_2(-x) = -5 \rightarrow x = ?$$

Шешуі. Функцияның анықталу облысына мына $-x > 0$ теңсіздігінен табылады. Сонда $x < 0$, $x \in (-\infty, 0)$. Есептеме екі бөліктен тұрады. Бастама (Б) өрнек және талап (Т). Оларды жазып қоялық,

$$\text{Б: } \log_2(-x) = -5; \text{ Т: } a^{\log_a f(x)} = a^k$$

Егер логарифм астындағы функция монотонды болса, онда логарифмнің анықталу облысын таппаса да болады, логарифм монотонды функцияны монотонды функцияға бейнелейді. Бұл жағдайда теңдеудің шешімі біреу ғана болады.

2-есеп. $\log_3 \log_2 \log_{\sqrt{2}}(x^2+1) = 1 \rightarrow x = ?$

Шешуі. Алдымен есептеменің бастамасы мен талаптарын жазып қоялық.

Б: $\log_3 \log_2 \log_{\sqrt{2}}(x^2+1) = 1$; Т: $a^{\log_a f(x)} = a^k$

Түбір астындағы функция симметриялы, соған жеткенше ешбір түсініктеме бермей-ақ кері амалдар әдісін пайдалана беруге болады.

$$3^{\log_3 \log_2 \log_{\sqrt{2}}(x^2+1)} = 3^1 \rightarrow \log_2 \log_{\sqrt{2}}(x^2+1) = 3$$

$$2^{\log_2 \log_{\sqrt{2}}(x^2+1)} = 2^3 \rightarrow \log_{\sqrt{2}}(x^2+1) = 8$$

$$\sqrt{2}^{\log_{\sqrt{2}}(x^2+1)} = 2^8$$

$$x^2+1 = 2^4 \rightarrow x^2+1 = 16 \rightarrow x^2 = 15.$$

$$x \in [0, \infty) \Rightarrow x = \sqrt{15}$$

Симметриялы шешімді табу үшін осы санның алдына минус таңбасын қойса болғаны.

Теңдеудің екінші шешімі - $\sqrt{15}$. Жауабы: $x = \pm\sqrt{15}$ [2].

3-есеп. $\log_{\sqrt{7}}\{3 + 2\log_{\sqrt{11}}(5 + 3\log_2 x)\} = 2 \rightarrow x = ?$

Шешуі. Б: $\log_{\sqrt{7}}\{3 + 2\log_{\sqrt{11}}(5 + 3\log_2 x)\} = 2$; Т: $a^{\log_a f(x)} = a^k$

Теңдеудің белгісіз шамасы x өспелі функция, өспелі функциядан алынған логарифмдер де сол қасиеттерді сақтайды. Ал логарифмнің анықталу облысы өзгеріп отырады. Бірақ оларды тауып жатудың қажеті жоқ, өйткені бұл жағдайда функцияның анықталу обысы шешім санына әсер етпейді. Уақытты үнемдеу үшін логарифм негізін теңдіктің оң жағында тұрған санға дәрежелеп нәтижені логарифм астындағы өрнекке теңестіріп бірден жазуға болады, бірақ бұл басқа әдіс емес бұл да кері амалдар әдісі. Тек теңдіктің екі жағындағы өрнекті көрсеткіш ретінде алып логарифмнің негізін дәрежелееу, яғни $T \rightarrow T_1$ процесі қысқартылып ойша орындалып отыр. Бұл жағдайда да T_1 -ге ақпарат пайдаланды. Сондықтан оны талап ретінде былай жазып қоямыз:

$$T \rightarrow T_1: f(x) = a^k$$

$$\log_{\sqrt{7}}\{3 + 2\log_{\sqrt{11}}(5 + 3\log_2 x)\} = 2$$

$$3 + 2\log_{\sqrt{11}}(5 + 3\log_2 x) = (\sqrt{7})^2$$

$$3 + 2\log_{\sqrt{11}}(5 + 3\log_2 x) = 7$$

Жалпылау тұрғысынан сандарды ұқсас мүшелер деп қарастыруға тиіспіз. Егер олар теңдіктің екі жағында орналасса онда сандарды кері амалдар арқылы теңдіктің бір жағына жинастырамыз өйткені T_1 бойынша теңдіктің сол жағында бір мүшелік болу керек.

$$3 - 3 + 2\log_{\sqrt{11}}(5 + 3\log_2 x) = 7 - 3 \rightarrow 2\log_{\sqrt{11}}(5 + 3\log_2 x) = 4$$

T_1 талабы бойынша теңдіктің сол жағында көбейтінді болмау керек. Сонда

$$\log_{\sqrt{11}}(5 + 3\log_2 x) = 2 \rightarrow \left| T_1 \text{ бойынша} \right| \rightarrow 5 + 3\log_2 x = 11$$

$$3\log_2 x = 6 \rightarrow \log_2 x = 2 \rightarrow x = 4$$

Жауабы: $x = 4$

$$4 \text{ есеп } \frac{\lg(35-x^3)}{\lg(5-x)} = 3 \rightarrow x \rightarrow ?$$

Шешуі: есептеменің негізгі компоненттері:

$$\text{Бер: } \frac{\lg(35-x^3)}{\lg(5-x)} = 3; \text{ Т: } a^{\log f(x)} = a^x \rightarrow T_1: f(x) = a^x \rightarrow T_2: x = a^x$$

Есептеме кезіндегі ойлау процесі талаптың құрылымынан яғни не істеп не тұратындығымызға қажетті хабар ақпараттар жиынынан алынады. Бұл кезеңді үшке бөледік.

Бірінші кезең T -мен, ал екінші кезеңі T_1 мен, ал соңғы кезең T_2 мен белгіленеді. Басқаша айтқанда T -ның сол жағындағы құрылымды жасамай T_1 -ге, содан кейін T_2 -ге көше аламыз. T -лардың құрылымын жасау B -ны T -мен салыстырып керекті құралды табуға ойымызды бағыттайды. Осы процесі талаптың басқарушылық қызметі деп атаймыз. Есеп құрылымында ақпараттар көп олар ойымызды бірінші орындайтын амалға шоғырландырмауға әсер етеді. Ойымызды керекті ақпаратқа шоғырландыру үшін осы сәттегі пайдаланылмайтын ақпаратты жалпылап бір әріппен белгілеп керектісіне қажетті құралды математика тіліндежазамыз:

$$\text{Б: } \frac{\lg(35-x^3)}{\lg(5-x)} = 3 \rightarrow \text{Б сал. Т}$$

А: бөлшек

$$Қ: a/b = c \mid *b$$

$$\rightarrow \text{Б1: } \lg(35-x^3) = 3\lg(5-x) \rightarrow \text{Б1 сал. Т-мен}$$

А: лог.теңдіктің екі жағында

$$Қ: a=b \rightarrow a-b=b-b$$

$$\rightarrow \text{Б2: } \lg(35-x^3) = 3\lg(5-x) = 0 \rightarrow \text{Б2 сал. Т-мен}$$

А: екі мүше

$$\text{Б3 Қ: } a * \lg c = \lg k - \lg p = \lg \frac{k}{p}$$

$$\lg(35-x^3)/(5-x)^3=0 \rightarrow 10^{\lg(35-x^3)/(5-x)^3}=10^0 \rightarrow (35-x^3)/(5-x)^3=1$$

Бұл алгебралық теңдеу. Мұны шешуге қажетті ақпарат T_1 мен T_2 –нің құрылымынан алынады.

$$35-x^3=(5-x)^3 \rightarrow 35-x^3=125-75x+15x^2-x^3$$

$$x^2-5x+6=0 \rightarrow x_1=2, x_2=3.$$

$$5 \text{ есеп } \log_2(x+14)+\log_2(x+2)=6 \rightarrow x=?$$

$$B: \log_2(x+14)+\log_2(x+2)=6$$

$$T: a^{\log_a f(x)}=a^k$$

Б сал. Т-мен

А: таңбасының сол жағында екі мүше.

$$K: \log k+\log b=\log k b$$

$$\rightarrow B1: \log_2(x+14)(x+2)=6 \rightarrow (x+14)(x+2)=2^6$$

$$\rightarrow x^2+16x+28=64 \rightarrow x^2+16-36=0 \rightarrow$$

$$\rightarrow x_1=0-10, x_2=2. \quad (-10 \text{ (- шексіздік; 2) Жауабы: 2}$$

Логарифмдік теңдеулердің құрылымдары өзгере береді. Бірақ әдіс беру ол берілген теңдеудің құрылымын Т-мен құрылымымен салыстырып айырмашылығын анықтау және айырмашылықты жасап тұрғанда өрнекті өзгерту керек. Оның құрылымына түрлендіруге ғана керекті бір амалды қалдырып басқасын бір әріппен алмастырып жаған, яғни құрал табуға бағыттылады. Мұны орналастыру әдісімен құрал табу деп атайды. Бұл әдіс әрбір түрлендіру сайын қайталанып отырады. Осыны меңгеру арқылы кез келген логарифмдік теңдеуді шешуге болады [3].

Басқаша айтқанда теңдеулердің саны көбейседе, ойлау жүйесінің азауы математикалық қабілеттерін арттырады.

Сонымен, математикалық есеп - математикалық заңдылықтар, ережелер мен әдіс-тәсілдер негізінде оқушылардың ойы мен іс-әрекетін талап ететін және математикалық бөлімді меңгеруге, ойлау қабілеттерін дамытуға бағыттылған ситуация. Сондықтан түрлі тәсілдер арқылы есеп шығару математикалық ұғымдарды қалыптастырып, математикалық ойлауын өрістетуге жол ашады.

ПАЙДАЛАНЫЛҒАН ӘДЕБИЕТТЕР ТІЗІМІ

1. Абылкасымова А.Е. Математика. – Алматы, 1992.
2. Аверьянов Д.И и др Большой справочник (математика). – М.: «Дрофа», 1998.
3. Гусев В.А., Медняк А.И. Справочник по математике. – М., 2002.

СЕКЦИЯ: ФИЗИЧЕСКАЯ КУЛЬТУРА И ПРОФЕССИОНАЛЬНЫЙ СПОРТ

*Михайло Білявський
(Петрівка, Україна)*

**ДИНАМІКА РОЗВИТКУ СИЛОВИХ ЗДІБНОСТЕЙ СТУДЕНТІВ РІЗНИХ СПЕЦІАЛЬНОСТЕЙ
ПЕТРІВСЬКОГО ДЕРЖАВНОГО АГРАРНОГО ТЕХНІКУМУ**

Фізична культура є частиною передової культури, набутком всього народу. Це потужний засіб не тільки фізичного вдосконалення та оздоровлення, але також і виховання соціальної, трудової, творчої активності громадян. Фізична культура не вичерпується вправами, спортом, гімнастикою, іграми та туризмом: вона включає громадську та особисту гігієну праці, побуту, використання природних сил для загартування, правильний режим праці, відпочинку та харчування. Систематично вживані фізкультура та спорт – це молодість, що не залежить від паспортного віку, це старість без хвороб, оживлена оптимізмом, довголіття, і нарешті – здоров'я.

Для збереження та зміцнення здоров'я, попередження хвороб та завчасної старості необхідна свідома, висококультурна поведінка людей, заснована на розумінні складних закономірностей, що формують стан здоров'я людей та характер хвороб. Так звані “хвороби цивілізації” можна лікувати за допомогою фізичної активності та вірного режиму. В нашій країні здійснюється широкий комплекс заходів, що мають за мету створення нормальних умов праці та побуту, оздоровлення зовнішнього – в тому числі і виробничого – середовища, подальший розвиток охорони здоров'я. І все ж таки активність людини, засоби фізичної культури та спорту є важливими методами профілактики хвороб та найважливішими факторами вдосконалення, зміцнення здоров'я, що в кінцевому підсумку підвищує творчу активність людини, її працездатність.

Більше двох третин населення країни не займається фізкультурою систематично. Серед причин цього – і брак вільного часу, і віддаленість спортивних баз від місця мешкання, і деякі психологічні моменти, такі, приміром, як відсутність звички до занять, почуття самотності, що зупиняє багато кого перед заняттями оздоровчим бігом. І нарешті, однією з причин, що не має виправдань, є лінь. Є і ще одна важлива причина, що заважає розвитковій фізичної активності людей – відсутність знань та вмінь займатися. Літератури для тих, хто займається самостійно, видається дуже мало.

В преамбулі статуту Всесвітньої організації охорони здоров'я написано: “Здоров'я – це стан повної фізичної, психічної та соціальної гармонії, а не тільки відсутність хвороб та фізичних дефектів”. Здоров'я великою мірою залежить від взаємин людини із середовищем його існування, суспільством та виробництвом. Виходячи з цього, можна визначити здоров'я також як стан організму людини, її фізичних та психічних якостей, що забезпечує їй можливість активно жити та працювати в різних умовах навколишнього середовища та протистояти його несприятливим факторам.

Спеціалісти намагаються розробити орієнтовні дані для визначення ефективності різних заходів області організації праці. Зрозуміло, що їх не можна розглядати як нормативи, придатні для всіх випадків, це лише можливі резерви зростання продуктивності праці. Проте використання фізичних методів виховання, тренувань та загартування в трудових колективах не вичерпується показниками економічної ефективності. Фізкультурні заняття забезпечують підвищення загальної культури, широке оздоровлення, зниження рівня захворювань, збільшення середньої тривалості життя та зростання інтелектуально-психологічного потенціалу народу.

Мета роботи – виявити рівень розвитку фізичної підготовленості студентів різних спеціальностей аграрної спрямованості в процесі навчання.

Були проаналізовані результати тестування 12 осіб чоловічої та 12 осіб жіночої статі за період їх навчання у технікумі.

На констатувальному етапі експерименту наприкінці навчального року було проведене тестування фізичної підготовленості студентів 1 курсу відділень землевпорядкування (ЗВ), виробництва і переробки продукції рослинництва (ВППР), ветеринарної медицини (ВМ), виробництва і переробки м'ясної продукції (ВМПМ), експлуатації та ремонту МТК в АПК (ЕР). Тестування передбачало проведення тестів для визначення рівня розвитку сили верхніх кінцівок, пружкості, сили м'язів черевного пресу, спритності, сили м'язів нижніх кінцівок, гнучкості, на підставі яких визначався пересічний профіль фізичної підготовленості студентів різних відділень. Враховуючи те, що у всіх відділеннях навчаються студенти чоловічої та жіночої статі, рівень розвитку окремих фізичних якостей та пересічних профілів фізичної підготовленості визначався окремо для чоловіків та жінок, за винятком відділення ЕР, на якому навчаються тільки чоловіки.

У подальшому констатувальний експеримент полягав у визначенні рівнів розвитку окремих якостей та профілів фізичної підготовленості наприкінці кожного наступного курсу навчання, яке тривало 4 роки.

На наступному (формуальному) етапі нашого дослідження необхідно було порівняти динаміки рівнів розвитку окремих фізичних якостей у студентів чоловічої та жіночої статі різних відділень Петрівського державного аграрного технікуму.

Оцінка стану фізичної підготовленості студентів проводилася викладачами фізичного виховання за стандартними методиками за допомогою нормативних таблиць [табл. 2.1.] з метою стимулювання до систематичної і самостійної роботи (не менше 4-ох годин на тиждень, крім обов'язкових занять передбачених розкладом годин), запровадження елемента здорової спортивної конкуренції у навчанні, визначення стану і напрямків подальшого розвитку їх фізичних якостей і вольових здібностей.

Рівень розвитку фізичних якостей та профілі фізичної підготовленості студентів відділення землевпорядкування протягом навчання у технікумі.

Обчислено пересічні результати тестування чоловіків і жінок наприкінці першого року навчання у технікумі, на підставі оцінок яких був побудований пересічний профіль фізичної підготовленості

На 1 році навчання профіль фізичної підготовленості характеризувався посереднім розвитком пружності, як у чоловіків, так і у жінок. За окремими якими відзначались характерні відмінності. А саме, вірогідно кращим розвитком гнучкості у чоловіків (4,5 бали проти 4,1 балу у жінок) та відносно кращим розвитком сили нижніх кінцівок у чоловіків (4,3 бали проти 3,9 балів у жінок).

На 2 році навчання профіль фізичної підготовленості характеризувався посереднім розвитком пружності, як у чоловіків, так і у жінок. За окремими якими відзначались характерні відмінності. А саме, вірогідно кращим розвитком спритності у чоловіків (4,5 бали проти 4,0 балу у жінок) та відносно кращим розвитком сили верхніх кінцівок та гнучкості у чоловіків (4,0 бали проти 3,7 балів та 4,3 бали проти 4,0 балів у жінок, відповідно).

На 3 році навчання профіль фізичної підготовленості характеризувався у чоловіків і жінок погіршенням результатів тестування сили верхніх кінцівок, пружності та сили м'язів черевного пресу. Зберігались відносно кращі результати чоловіків при тестуванні спритності (4,3 бали проти 4,0 балів у жінок). За іншими якими характерні відмінності не відзначались.

Наприкінці навчання у технікумі профіль фізичної підготовленості характеризувався у чоловіків і жінок добрим розвитком всіх фізичних якостей, однак результати тестування сили верхніх кінцівок, пружності, сили м'язів черевного пресу та спритності у жінок знаходились на дещо нижчому рівні. Характерно, що найбільш розвинутою якістю у чоловіків була гнучкість, а у жінок – сила м'язів плечового поясу.

Результати формувального експерименту.

Динаміка фізичної підготовленості студентів чоловічої статі різних відділень Петрівського державного аграрного технікуму.

Однозначно позитивна динаміка не була зареєстрована у жодній з експериментальних груп. Найбільш сприятливий вплив занять фізичним вихованням на розвиток силових здібностей верхніх кінцівок відзначався у чоловіків відділення виробництва і переробки м'ясної продукції. Найменш сприятливо заняття фізичного виховання впливали на розвиток силових здібностей верхніх кінцівок у чоловіків відділення землевпорядкування, у яких особливо виражена негативна динаміка спостерігалась наприкінці 2-го та 3-го року навчання. При цьому саме наприкінці 3-го року навчання відзначалось найбільше покращення результатів тестування у чоловіків відділень виробництва і переробки м'ясної продукції та виробництва і переробки продукції рослинництва.

Найменший, хоча й в цілому позитивний вплив занять фізичним вихованням на розвиток сили верхніх кінцівок, відзначався в групі чоловіків, які займаються у відділенні ветеринарної медицини. При чому у них найбільше зниження даної якості відзначалось після 2-го року навчання, а підвищення – наприкінці навчання у технікумі.

В цілому можна зазначити, що заняття з фізичного виховання за загальнодержавною програмою для ВНЗ аграрного профілю мали найбільш сприятливий вплив на розвиток силових здібностей верхніх кінцівок у студентів відділення виробництва і переробки м'ясної продукції, а несприятливий – у студентів відділення землевпорядкування, рівень розвитку яких погіршився у порівнянні з початком навчання.

Вірогідно позитивної динаміки розвитку пружності студентів чоловічої статі Петрівського державного аграрного технікуму за результатами тесту бігу на 100 м за час навчання у технікумі не відзначалось на жодному відділенні, за винятком студентів відділення виробництва і переробки м'ясної продукції динаміка, у яких результат бігу на 100 м до кінця навчання у технікумі покращився на 0,2 секунди.

Найгірші результати розвитку пружності спостерігались у студентів відділення землевпорядкування, які протягом навчання (особливо після 3-го курсу) мали вірогідно негативну тенденцію.

В цілому слід зазначити, що заняття фізичним вихованням мали підтримуючий вплив на розвиток пружності за винятком чоловіків, які навчалися на відділенні виробництва та переробки м'ясної продукції.

З динаміка результатів у тесті «на спритність» - біг 4×9 метрів видно, що вірогідних змін результатів тестування не відзначалось у студентів жодного відділення протягом всього часу навчання у технікумі. Певне покращення на більш, ніж 0,1 с можна відзначити тільки у студентів відділення виробництва і переробки м'ясної продукції.

Тобто, можна стверджувати, що заняття фізичним вихованням у технікумі не сприяли розвитку такої фізичної здібності як спритність, певне покращення результатів тестування у студентів відділення виробництва і переробки м'ясної продукції можна пояснити покращенням результатів у бігу на короткі дистанції.

З динаміки результатів у тесті «на гнучкість» - згинання тулуба з положення сидячи, видно, що за час навчання у технікумі у всіх без винятку групах чоловіків результати погіршуються. При цьому щорічна негативна динаміка спостерігається у студентів відділень ветеринарної медицини та виробництва і переробки продукції рослинництва. У студентів відділень землевпорядкування та виробництва і переробки м'ясної продукції у порівнянні з початковим рівнем (наприкінці першого курсу) відзначається певний «сплеск» результатів наприкінці третього та наприкінці другого року навчання, відповідно. Хоча до кінця навчання у технікумі їх результати суттєво знижуються.

Тобто, можна стверджувати, що заняття фізичним вихованням у технікумі мають негативний, нерівномірний вплив на розвиток гнучкості у чоловіків. Хоча в цілому слід зазначити, що ця здібність без відповідного методичного забезпечення занять з фізичного виховання з віком погіршується і більше у чоловіків.

В цілому слід зазначити, що під час навчання у технікумі тільки у студентів відділення виробництва та переробки м'ясної продукції відзначалась позитивна динаміка фізичної підготовленості за параметрами розвитку силових якостей верхніх кінцівок, пружкості та спритності. Певна позитивна динаміка в окремі роки навчання спостерігалась за показниками сили верхніх кінцівок, пружкості та спритності у студентів відділення виробництва та переробки продукції рослинництва. Найгірша динаміка розвитку фізичних якостей спостерігалась у студентів відділення землевпорядкування. Незначний вплив занять фізичного виховання на фізичну підготовленість студентів відзначався у студентів відділення ветеринарної медицини.

1. За даними літературних джерел виявлено, що результативність багатьох видів професійної праці істотно залежить, попри інше, від спеціальної фізичної підготованості, що набувається шляхом систематичних занять фізичними вправами, адекватними в певній мірі вимогам даної професійної діяльності та її умов до функціональних можливостей організму. Ця залежність отримує наукове обґрунтування у світлі поглиблених уявлень про закономірності впливу різних сторін фізичного та загального розвитку індивіда в процесі життєдіяльності. Досвід практичного використання цих закономірностей і призвів свого часу до становлення особливого різновиду фізичного виховання – професійно-прикладної фізичної підготовки.

2. За результатами формувального експерименту виявлено, що щорічні дослідження розвитку фізичних якостей студентів чоловічої та жіночої статі 4-ох відділень Петрівського державного аграрного технікуму дозволили визначити групові рівні фізичної підготовленості на кожному році навчання з побудовою профілів та встановленням найбільш розвинених та найбільш відсталих фізичних якостей.

3. За результатами формувального експерименту виявлено:

- під час навчання у технікумі тільки у студентів відділення виробництва та переробки м'ясної продукції відзначалась позитивна динаміка фізичної підготовленості за параметрами розвитку силових якостей верхніх кінцівок, пружкості та спритності. Певна позитивна динаміка в окремі роки навчання спостерігалась за показниками сили верхніх кінцівок, пружкості та спритності у студентів відділення виробництва та переробки продукції рослинництва. Найгірша динаміка розвитку фізичних якостей спостерігалась у студентів відділення землевпорядкування. Незначний вплив занять фізичного виховання на фізичну підготовленість студентів відзначався у студентів відділення ветеринарної медицини.

- фізична підготовленість студенток різних відділень Петрівського аграрного технікуму має низку недоліків, які пов'язані, на нашу думку, з неправильною організацією та методичним забезпеченням занять з фізичного виховання в першу чергу на відділеннях ветеринарної медицини та виробництва і переробки продукції рослинництва.

ДЖЕРЕЛА ТА ЛІТЕРАТУРА

1. Бигар Л., Звезда І., Крупіцький В. Фізичне виховання студентів ВНЗ у спеціальних медичних групах: навч.-метод. посібник / Чернівецький національний ун-т ім. Юрія Федьковича. – Чернівці : Рута, 2007. – 93 с.
2. Божик М. В. Професійно-прикладна фізична підготовка майбутніх вчителів-предметників / М. В. Божик // Теорія та методика фізичного виховання. – 2009. – № 9 (59). – С. 17-35.
3. Присяжнюк С. І. Фізичне виховання: навч. посіб. / С. І. Присяжнюк, В. П. Краснов, М. О. Третьяков та ін. – К. : Центр учбової літератури, 2007. – 192 с.

АНАЛІЗ СТАНУ ФІЗИЧНОЇ РЕАБІЛІТАЦІЇ ХВОРИХ З ВОГНЕПАЛЬНИМИ І ТРАВМАТИЧНИМИ ПЕРЕЛОМАМИ ГОМІЛКОВОСТОПНОГО СУГЛОБА ТА КІСТОК ГОМІЛКИ

Нагальна потреба ефективного лікування та комплексної реабілітації воїнів – учасників антитерористичної операції та мирних мешканців, що стали жертвами військових дій на сході країни, засвідчила необхідність оновлення досліджень як у галузі військової медицини, так і у сфері проведення заходів із фізичної реабілітації хворих із вогнепальними пораненнями різної етіології.

Інтенсивний прогрес в розробці нових більш досконалих видів стрілецької зброї і набоїв вибухової дії, обумовлює зростання як ступеня тяжкості вогнепальної травми зі збільшенням частоти множинних поранень, так й обсягу ураження всіх тканин кінцівки [5]. Важливо зазначити, що на військових в бойових умовах впливає ряд екстремальних факторів, які часто призводять до травматизації, що викликає необхідність проведення в подальшому дій за для відновлення здоров'я.

В системі відновлювального лікування хворих з бойовими uszkodженнями кінцівок суттєве місце займають військові санаторії та шпиталі. Це пов'язано з сприятливою дією на організм хворих природних курортних і преформованих фізичних факторів, які сприяють прискоренню процесів за живлення ран й консолідації переломів.

На сьогоднішній день в Україні сотні воїнів з вогнепальними пораненнями були прооперовані і перебувають у військових шпиталях, де проходять курс комплексної фізичної реабілітації для відновлення втрачених функцій, зокрема верхніх та нижніх кінцівок. Необхідно усвідомлювати, що саме поранення кінцівок, зокрема їхні переломи є чи не найчастішими з усієї маси уражень, що отримують українські бійці у зоні бойових дій.

При вогнепальних переломах рани мають складну будову, спостерігаються масивні пошкодження тканин, які ближче розташовані до ранового каналу, що викликає більш значні морфологічні та функціональні зміни сегменту кінцівки. Внаслідок поранення щільна структура діалізу кістки руйнується з утворенням великої кількості кісткових уламків, котрі отримали імпульс від снаряду та набули деяку швидкість, що перетворила їх у вторинні снаряди, які наносять додаткову травму м'яким тканинам з утворенням вторинних ранових каналів. Глибина пошкодження тканин залежить від сили механічної дії, її напрямку, та від локалізації поранення [5].

Найпоширенішими локалізаціями серед уражень нижніх кінцівок, як вогнепальної так і травматичної етіології – є кістки гомілки та гомілковостопний суглоб. Це обумовлене функціями, а також анатомо-фізіологічними особливостями вказаних структур [2].

До кісток гомілки відносяться великогомілкова та малогомілкова кістки. Великогомілкова кістка більш масивна, розташовується з медіальної сторони гомілки, з'єднуються з стегновою кісткою і кістками стопи, є головною кісткою, яка несе функцію опори. Малогомілкова кістка лежить латеральніше і бере участь головним чином у зміцненні гомілковостопного суглоба

Гомілковостопний суглоб утворюється суглобовими поверхнями нижніх кінців обох гомілкових кісток.

Функціональними можливостями гомілковостопного суглоба є функція опори і переміщення ваги тіла людини. Гомілковостопний суглоб близько розміщений до опорної поверхні нижньої кінцівки, тому умови його дії визначаються опорними реакціями під час ходьби і стояння. Задній відділ стопи і гомілковостопний суглоб під час стояння є останньою ланкою у складному кінематичному ланцюзі всієї кінцівки. Тому правильне анатомічне взаємовідношення кісткових елементів гомілковостопного суглоба має особливе значення для нормального функціонування нижньої кінцівки [4].

Ушкодження гомілковостопного суглоба травматичного характеру підлягають консервативному лікуванню, вогнепальні ушкодження – потребують хірургічного втручання. Однак складні хірургічні втручання з тривалою іммобілізацією призводять до значних ускладнень і негативних наслідків. Саме тому процес фізичної реабілітації, направлений на боротьбу із ускладненнями і наслідками після травматичних та вогнепальних переломів гомілковостопного суглоба та кісток гомілки. Виявлення ефективних методів підвищення функціональних можливостей нервово-м'язового апарату ураженої кінцівки, зменшення інвалідності, скорочення терміну відновлення хворих із травматичними та вогнепальними переломами гомілковостопного суглоба та кісток гомілки є актуальною проблемою.

Переломи кісток нижніх кінцівок є однією з причин тимчасової непрацездатності, а в деяких випадках і причиною інвалідності хворих. Проблема відновлення життєздатності поранених з вогнепальними і травматичними ураженнями нижніх кінцівок є актуальною проблемою в галузі травматологічної науки та реабілітації [2,3,4,6].

Саме тому метою роботи є аналіз стану сучасної розробки у фаховій літературі проблеми фізичної реабілітації хворих із вогнепальними ушкодженнями (переломами) нижніх кінцівок для визначення напрямів оновлення досліджень у цій галузі.

Аналіз фахових досліджень з проблематики фізичної реабілітації пацієнтів із множинними травмами опорно-рухового апарату, серед них – з вогнепальними ранами (пошкодженням тканин і органів з порушенням

їхнього покрову, викликаним вогнепальним снарядом) [1,3,4,6] засвідчує, що серед періодів реабілітації хворих з такими пацієнтами найменш розробленим відповідно до сучасних технологій залишається останній, що настає після заходів оперативного лікування і медикаментозної терапії та спрямований на остаточне відновлення фізичного здоров'я і працездатності військовослужбовців, їхню професійну адаптацію, а у випадку інвалідності – на професійну переорієнтацію і соціальну реабілітацію. Традиційні методи відновлення, які стимулюють захисні сили організму, зменшують запальні й дистрофічні зміни в ушкоджених тканинах, надають місцевий і загальний вплив - є необхідною складовою комплексного лікування хворих з вогнепальними та травматичними ураженнями різної локалізації та етіології [1,4].

Одним з методів комплексної функціональної терапії є фізична реабілітація, основним засобом якої є фізичні вправи, що інтенсивно впливають на опорно-руховий апарат.

При травматичному ураженні кісток кінцівок курс фізичної реабілітації поділяють на 3 *періоди*: 1) іммобілізації; 2) пост іммобілізації; 3) відновлювальний.

Фізична реабілітація є ефективним методом в комплексному лікуванні хворих з вогнепальними ураженнями нижніх кінцівок у післяопераційному періоді, відповідно до чого у реабілітаційному процесі виділяють такі періоди: 1) передопераційний; 2) ранній післяопераційний (з перших годин після операції – до зняття всіх швів); 3) пізній післяопераційний – до виписування з стаціонару; 4) віддалений післяопераційний – до одужання.

Деякі автори [1,3,4,6] пропонують різноманітні методи фізичної реабілітації при травматичних ушкодженнях кінцівок з використанням лікувальної гімнастики, фізіотерапії, грязелікування, гідрокінезотерапії - технологічні компоненти яких дозволяють одночасно впливати на вторинні загальні та місцеві прояви травматичної хвороби. Однак багато питань стосовно проведення кінезіотерапії для категорії хворих з вогнепальними ураженнями нижніх кінцівок потребують вивчення, подальшої деталізації та уточнення.

Відсутність відновлювальної терапії, або проведення її не в повній мірі, особливо на початкових етапах реабілітації, в більшості випадків веде до виникнення незворотних анатоμο-функціональних порушень наприклад, контрактури, м'язові атрофії, попередження та усунення цих та інших ускладнень і повернення до нормального обсягу рухової активності є важливими завданнями фізичної реабілітації.

Однією з найважливіших у процесі фізичної реабілітації є діагностика моторики, тобто визначення рухових можливостей хворого, здатності до побутових і трудових операцій.

Ранній початок фізичної реабілітації при вогнепальних переломах нижніх кінцівок веде до більш повного відновлення функціональних можливостей кінцівки або її сегмента.

Незважаючи на те, що заявлена тема є однією з найактуальніших на сьогодні, вона не має повного висвітлення у джерелах медичного профілю, що засвідчує недостатній стан її науково-практичної розробки в Україні відповідно до сучасних потреб суспільства.

ДЖЕРЕЛА ТА ЛІТЕРАТУРА

1. Атаев З. М. Проблемы реабилитации при сочетанных и множественных травмах / З. М. Атаев, С.Г. Воронина, Б. Д. Комаров – М. : Медицина, 2001. – С. 54–56.
2. Багиров А.Б. Характеристика поврежденных голеностопного сустава и их лечение / А.Б. Багиров, А.В. Рудковский, А.А. Кафанов // Клиническая медицина. – 2002. – № 4. – С. 22–24.
3. Восстановление движений в суставах нижних конечностей у больных с переломами костей голени / Г.Е. Верич, О.К. Марченко, Е.Б. Лазарева, А.К. Никаноров // Физическое воспитание студентов творческих специальностей: Сб. науч. тр. под ред. Ермакова С.С. – Харьков; ХГАДИ (ХХПИ), 2005. – № 3.
4. Звіряка О. Програма фізичної реабілітації для хворих після переломів кісточок / Олександр Звіряка // Педагогіка, психологія та медико-біологічні проблеми фізичного виховання і спорту : наук. моногр. / за ред. С.С. Єрмакова. – Х., 2008. – № 2. – С. 65–68.
5. Лурін А.І. Військово-польова хірургія / А.І. Лурін, С.В. Цема. – К.: Кафедра хірургії №4, 2013. – 54 с.
6. Ніканоров О. Підвищення ефективності програм фізичної реабілітації у хворих з переломами діафізів гомілки / Молода спортивна наука України: Зб. наук. праць з галузі фізичної культури та спорту. Вип.9: у 4-х т. – Львів: НФВ «Українські технології», 2005. – Т.2. – С.15–20.

SUZISH BO'YICHA TAYYORLOV GURUHLARIDA SUZISHNI O'YINLAR ORQALI O'RGATISH USLUBYATI

Ko'p yillik sport jarayonida malakali sportchilarni tayyorlash samaradorligi dastlabki o'rgatish bosqichini qanday tashkil qilinishiga va shu bosqichni qanchalik rejali amalga oshirilishiga bog'liqdir. Sport zahiralarni tayyorlash amaliyotida shunday vaziyatlar ustunligi kuzatiladiki, yosh sportchilar bilan mashg'ulotlar olib boruvchi ayrim trenerlar dastlabki o'rgatish bosqichiga jiddiy e'tibor qaratishmaydi. Ular qisqa muddat ichida malakali sportchi tayyorlash niyatida, o'rgatuvchi va takomillashtiruvchi mashqlarni qo'llash chastotasi va shiddatini oshiradilar, bolalarning jismoniy va funktsional imkoniyatlari ko'pincha e'tiborga olmaydilar. Natijada hajm va shiddat jixatidan muvofiq me'yoridan orttirilgan mashg'ulot yuklamalari shug'ullanuvchi bolalar organizmida salbiy funktsional o'zgarishlar olib keladi, ichki organlar (mushaklar, yurak-qon tomir tizimi, o'pka, buyrak, jigar va hokazo) faoliyatida zo'riqish va o'ta charchash alomatlari vujudga keladi.

Ish qobiliyati ko'pchilik tadqiqotchilar tomonidan turlicha talqin qilinadi. Chunonchi, taniqli rus fiziologi S.A.Kosilovning fikricha, ish qobiliyati bu muayyan harakat faoliyati yo ko'p yo kam muddat va sifat doirasida ijro etilishiga aytiladi. Ye.P.Ilini e'tirof etishiga qaraganda, «ish qobiliyati» - bu organizm va uning organlari funktsional holati hamda imkoniyatlarini yuksak darajada amalga oshirish qobiliyatidir. G.Leman va V.L Utkinlar ham deyarli shunga o'xshash fikrni ilgari surganlar.

«Ish qobiliyati» tushunchasiga V.N.Zagryadskiy, A.S Yegorovlar yanada kengroq va yanada to'laroq izoh berganlari e'tiborni tortadi. Ish qobiliyatini ular «odamni muayyan faoliyat jarayonida ma'lum vaqt davomida va samaradorlik darajasida ish bajarish qobiliyatidir» deb talqin qiladilar.

Murbbiylar amaliyotida, bolalar va o'smirlar sport makablariga mo'ljallangan dasturlarda mashg'ulotlar yuklamalaridan so'ng bolalar organizmining funktsional holatini tiklovchi, ish qobiliyatini kuchaytiruvchi mashqlar yoki boshqa tadbirlar (sauna, massaj, autotrening, vitaminoterapiya va hokazolar) e'tiborga olinmagan.

Yoshlarga suzishni o'yinlar orqali o'rgatishning asosiy maqsadi uning suvda erkin, ortiqcha tig'izlik va qo'rquvsiz o'zini tutishidir. Suzishni o'rganishning boshlang'ich jarayonlarida shug'ullanuvchilarga yerda ko'chib yurish harakatlarida uchramaydigan ko'pgina omillar ta'sir qiladi. Bu, eng avvalo, qattiq tayanch va turli jinsli yer havo muhitida harakatlanishga bog'liq bo'lgan odatiy reaksiyalarning almashinishi; suvga tayanish kabi yangi usulga moslanish, bir jinsli suv muhitida harakatlar bajarish; antigravitatsion reflekslar yo'qligi va nisbiy vaznsizlik sharoitlarida harakatlarni bajarishga o'tish; nafas olish va chiqarishni moslashtirib o'zgartirish, vertikal holatni gorizontol holatga almashtirishdir.

Tayyorlov guruhlarida o'kazilgan mashg'ulotlarda tadqiqot guruhida berilgan harakatli o'yinlar va nazorat guruhidagi an'anaviy o'rgatish usullarining natijalari maxsus testlarda o'z ifodasini topdi bunda Urganch shahridagi 1-son BO'SM qoshidagi bolalar suv sporti majmuasi va "Yoshlik" suv sporti majmuasida shugullanishayotgan tayyorov guruhlarida shug'ullanuvchilar bilan o'tkazilgan tadqiqotlarda ikki guruh tanlab olinib shug'ullanuvchilarining suzish boyicha umumiy va mahsus jismoniy sifatlarining rivojlanganlik bo'yicha tadqiqotlar o'tkazildi. Tadqiqotda murabbiylarga tavsiya etilgan o'yinlar yordamida mashg'ulotlar olib borildi. Olti oy davomida shug'ullanuvchilar bilan o'tkazilgan mashg'ulotlarda Nazorat va tadqiqot guruhi o'quvchilarining sinamalardagi natijalari quyidagi jadvalda solishtirib tahlil qilishimiz mumkin.

t/r	Me'yor nomi	Tadqiqotdan oldin				Tadqiqotdan keyin			
		Nazorat (n=15)		Tadqiqot (n =15)		Nazorat (n=15)		Tadqiqot (n=15)	
		X±m	σ	X±m	σ	X±m	σ	X±m	σ
1.	10 m erkin ususlda suzish	18.8±0.71	2.4	19.1±0.75	3.1	15.1±0.61	5.4	13.1±0.59	4.1
2.	50 m erkin ususlda suzish	1.28.26±0.6	6.3	1.27.9±0.65	8.1	1.10.56±0.6	7.1	1.07.09±0.65	6.1
3.	30 m yugurish	10.6±0.61	3.4	11.0±0.75	3.5	9.1±0.81	5.4	8.1±0.64	2.1
4.	Turgan joydan sakrash	118±0.71	8.2	120±0.75	9.1	122±0.71	6.2	132±0.69	7.1
5.	Tayagan holda qollarni bo'kib yozish	5.2±0.52	1.4	5.3±0.63	4.1	7.9±0.61	5.4	11.8±0.59	5.1
6.	Oldinga egilish	4.8±0.59	9.4	4.7±0.55	8.1	11.1±0.82	8.8	14.1±0.59	9.1

Tadqiqotimiz davomida tayyorlov guruhi shugullanuvchilarga berilgan o'yin mashg'ulotlarida suzish boyicha tezkorlik sifatlarining oshganligi nazorat guruhi va tadqiqot guruhinig ko'rsatkichlarida namoyon bo'ladi. "10 metr

masofaga erkin ususda suzish” testida tadqiqot boshida nazorat guruhi va tadqiqot guruhi natijalari bir-biriga yaqin tadqiqotdan keyin nazorat guruhi 15.1 soniyaga suzgan bo’lsa tadqiqot guruhi 13.1 soniyaga suzgan, Bu tadqiqot boshidan nazorat guruhida 3.7 soniyaga yaxshilangan bo’lsa, tadqiqot guruhida bu natija 6.0 soniyaga yaxshilangan. Bu natijalarning samaradorligini oshirishda “Zina poya” mashqi yaxshi yordam berganligini natijalar ko’rsatib turibdi. Bu o’yinnig samaradorligini suzish doyicha murabbiylar tomonidan olingan pedagogik intervyulardan ham bilib oldik. Zina poya mashqida maqsadli intilish bolalarni ozga tortdi. Unda o’quvchilar sherigidan o’zib qolmasdan balki. Yo’nalyiruvchi suzuvchidan ham o’zishga tashabbuskorlikni oshirdi.

“50 metr masofaga erkin ususda suzish” testida tadqiqot boshida nazorat guruhi va tadqiqot guruhi natijalari bir-biriga yaqin tadqiqotdan keyin nazorat guruhi 1.10.56 soniyaga suzgan bo’lsa tadqiqot guruhi 1.07.09 soniyaga suzgan, tadqiqot guruhi va nazorat guruhidan 3.0 soniyadan ortiq tafovut mavjud. Jadvalni tahlil qiladigan bo’lsak hamma natijalar bo’yicha tadqiqot guruhida natijalar o’yinlar yordamida samaradorligini ko’rsatmoqda. Tayyorlov guruhi uchun 50 metr masofaga suzish mashqlari orqali ular uchun o’rta masofa hisoblanib, ularning chidamliligini oshirish, nafas olish tartibi va suvda sirpanish texnikasi ko’nikmalari o’zlashtirish imkonini yaratdi. 50 metr erkin usulda suzish kelajakda ya’ni o’quv mashg’ulot guruhi yoshiga yetganda o’ta muhim va zaruriy masofa sanaladi.

Bilamizki, tezkorlikni aniqlashning eng sodda va an’anaviy usullaridan biri qisqa masofaga yugurishdir. Tadqiqotimizda shug’ullanuvchilarning quruqlikdagi mashqlarda tezligini aniqlash uchun 30 metrga yugurish mashqidan foydalanildi. Tadqiqot boshida deyarli bir hil bo’lgan natija tadqiqot so’ngiga kelib o’zining samaralarini berdi. Nazorat guruhi o’quvchilari o’rtacha 10.6 soniyaga yugurib turishgan bo’lsa tadqiqot so’ngida ularning natijalari o’rtacha 9.1 soniyaga yaxshilangan bo’lsa, tadqiqot guruhi shug’ullanuvchilarda esa tadqiqot boshida 11.0 soniyaga yugurgan bo’lsa tadqiqot so’ngida 8.1 soniyaga o’zgardi. Natijalardan ma’lumki tadqiqot guruhi shug’ullanuvchilarida harakat tezligining oshishi o’yinlar samaradorligidan dalolat berdi. Tayangan holda qo’llarni bukib yozish mashqi yosh sportchilarning qo’l kuchini aniqlashga yordam berdi va tadqiqot oxirida juda yaxshi natija berdi. Bolalarning polga tayangan holda qo’llarni bukib yozish mashqi testi ularning qo’l kuchini ikki marta oshirishga olib keldi.

Oldinga egilish mashqi shug’ullanuvchilarda egiluvchanlik sifatini aniqlashga imkon berdi. Unda tayyorlov guruhi sportchilarining egiluvchanlik sifatlarini rivojlanishini o’yinlar orqali rivojlanishida suvdagi aylanishli o’yinlar yuqori samara berdi. “Jajji kemacha”, “Suvda kurash”, “Ilon izi” o’yinlari bunga misol bo’ladi.

Shug’ullanuvchilar ushbu omillarning ta’siriga tez moslasha olmaydilar. Bu muammoni hal qilishda o’yin usullarini qo’llash juda muhim, chunki turli yo’nalishdagi o’yinlarni qo’llash harakat ko’nikma va malakalarini rivojlanishini tezlashtiradi, organizmning suvga moslashishini tezlashtiradi. Suzishga o’rgatishda turli o’yinlarning ko’p karra qaytarilishi shug’ullanuvchilar harakatlarida dinamik taqlitning paydo bo’lishiga olib keladi, bu esa o’z navbatida suvda suzish texnikasini tezroq egallashlariga olib keladi. O’yin o’ziga tortib qiziqtirgani uchun, suvdagi qo’rquv va taranglik hissiyotlari yo’qoladigan emotsional fon paydo bo’lib, shug’ullanuvchilarni mashqlar faol bajarishga undaydi. Shuning uchun ham suzishga o’rgatishda o’yinlarni qo’llash tavsiya etiladi. Inson o’yin o’ynaganida suv muhitining hossalarga shunchalik o’zi bilmagan holda o’rganib qoladiki, unda suzishga bo’lgan extiyoj o’z-o’zidan paydo bo’ladi. Tayyorlov guruhida ko’pincha ro’y beradigan o’rganish jarayonidagi moslashuv va ko’nikma xosil qilish, noodatiy harakatlarning ularning harakat tajriba zaxiralarga qo’shilishi ularda psixologik zo’riqishlarga olib keldi. Tadqiqot yakuniga ko’ra bunday noqulayliklar tadqiqot guruhida kam kuzatildi. Nazorat guruhida esa bunda muammolarga ko’p duchor bo’lishdi. Suvdagi harakatli o’yinlar tayyorlov guruhida bo’ladigan kichik yoshdagi shug’ullanuvchilar psixologik va jismoniy zo’riqishlarini oson yengib o’tishga yordam berdi. Suvdagi harakatli o’yinlar bola organizmiga juda uyg’un ta’sir qilib shug’ullanuvchilar olishi mumkin bo’lgan ikki tomonlama jarohatlardan o’zini himoya qilish hususiyatini bilmagan holda shakllantirib bordi.

FOYDALANILGAN ADABIYOTLAR

1. В.Велитченко. Как научиться плавать. – Москва: Терра спорт, 2000.
2. А.Д.Викулов. Плавание. – Москва: Владос-пресс, 2004.
3. И.П.Нечунаев. Плавание. Книга-тренер. КСМО. – Москва, 2013.
4. О’L.Matnazarov. Suzish va uni o’qitish metodikasi. O’quv –qo’llanma. – Urganch, 2014.

*Юрій Камеристий
(Вовчанськ, Україна)*

ОСОБЛИВОСТІ ВИКЛАДАННЯ ФІЗИЧНОЇ КУЛЬТУРИ У ВМНЗ І-ІІ РІВНІВ АКРЕДИТАЦІЇ

Постановка проблеми. Фізичне виховання є невід’ємною частиною загального виховання студентства. Дисципліна «Фізичне виховання» обов’язкова для студентів усіх фахів, вона забезпечує всебічний, фізичний розвиток особистості, зміцнення здоров’я та покращення психофізіологічного стану студентів у процесі професійної підготовки.

Роль фізичного виховання та інших форм спрямованого використання фізичної культури у ВНЗ багатогранна. Технічний прогрес, стрімкий розвиток науки і дедалі зростаюча кількість нової інформації,

необхідної сучасному фахівцю, роблять працю студента все більш інтенсивною, напруженою. Відповідно зростає значення фізичної культури як засобу оптимізації режиму життя, активного відпочинку, збереження і підвищення працездатності студентів протягом усього періоду навчання у вузі. Поряд з цим засобами фізичної культури забезпечується загальна і спеціальна фізична підготовка стосовно до умов майбутньої професії.

Вирішуючи специфічні завдання, фізичне виховання студентства грає в той же час суттєву роль в моральному, волевому та естетичному розвитку, вносить значний внесок у підготовку високоосвічених і всебічно розвинених фахівців.

Підвищення ролі спрямованого використання засобів фізичної культури в період навчання у вузі фахівців обумовлено, зокрема, тим, що робочий режим студента характеризується малорухомістю, одноманітністю робочої пози протягом 10-12 годин. Фізичні вправи в цих умовах – основний чинник протидії негативним наслідкам гіподинамії, а також розумового і нервово-емоційного навантаження. Витрати часу на заняття фізичними вправами при цьому компенсуються завдяки підвищенню загальної працездатності, в тому числі і розумової.

Метою фізичного виховання студентів є формування фізичної культури особистості.

Завдання фізичного виховання. У процесі фізичного виховання студентів вирішуються такі основні завдання:

- Зміцнення здоров'я засобами фізичної культури, формування потреби в підтримці високого рівня фізичної і розумової працездатності, самоорганізації здорового способу життя;
- Освоєння студентами теоретичних знань, спортивно-прикладних умінь і навичок;
- Підвищення рівня фізичної підготовленості;
- Вдосконалення психомоторних здібностей, що забезпечують високу продуктивність професійно-технічних дій;
- Створення у студентів системного комплексу знань, теоретичних основ і практичних навичок для реалізації їх потреби в руховій активності і фізичному вдосконаленні на виробництві, у побуті, сім'ї і раціональній організації вільного часу з творчим освоєнням всіх цінностей фізичної культури;
- Створення умов для повної реалізації творчих здібностей студента;
- Моральне, естетичне, духовний та фізичний розвиток студентів у ході навчального процесу, організованого на основі сучасних загальнонаукових і спеціальних технологій у галузі теорії, методики і практики фізичної культури і спорту.

В якості критеріїв результативності розробляються залікові вимоги та практичні нормативи, тести.

Обов'язковими тестами, що визначають фізичну підготовленість студентів, є: 1) біг на 100м, 2) стрибок у довжину з місця; 3) піднімання тулуба з положення лежачи на спині за 1 хвилину (жінки), піднімання ніг у висі до торкання поперечини (чоловіки); 4) підтягування у висі лежачи (жінки), підтягування на перекладині (чоловіки), 5) біг на 2000м (жінки), біг на 3000м (чоловіки); 6) біг на 30 м; 7) кількість метрів, пробігає за 12 хвилин.

Фізичне виховання у ВНЗ проводиться протягом усього періоду навчання студентів у режимі навчальної діяльності та у позанавчальний час.

Фізичне виховання студентів у режимі навчальної роботи здійснюється в наступних формах.

Численними дослідженнями встановлено, що динаміка розумової працездатності у студентів протягом усього періоду навчання у вузі залежить від обсягу фізичних навантажень у режимі дня і навчального тижня. Спостерігається тісний зв'язок між фізичною та розумовою працездатністю. Підвищення фізичної працездатності при систематичних заняттях з фізичного виховання супроводжується поліпшенням функціонального стану ЦНС, що сприятливо позначається на розумовій працездатності студентів. Для її підтримання та підвищення найбільш ефективний руховий режим в обсязі 6-8 годин занять на тиждень. Поєднання рухових навантажень з розумовою діяльністю здійснюється ефективно, якщо враховуються наступні принципи положення.

Заняття різними видами спорту по-різному впливають на розумову працездатність. Так, з одного боку, ігрові види висувають високі вимоги до психіки, що зумовлено підвищеним функціонуванням емоційно-психічних механізмів. Наслідком таких занять є зниження розумової активності. З іншого боку, нетривалі ігрові емоційні навантаження стимулюють навчальну діяльність. Найкращий ефект досягається тоді, коли зміст фізкультурних занять досить різноманітний, а не монотонний.

У фізичному вихованні студентів можна виділити наступні основні напрямки: загальнопідготовчий, спортивний, професійно-прикладний, гігієнічний, оздоровчо-рекреативний, лікувальний.

Загальнопідготовчий напрям забезпечує всебічну фізичну підготовку студентів і підтримку її на рівні вимог державної програми фізичного виховання. Засоби: загально-розвиваючі вправи без предметів і з предметами, легка атлетика, плавання та ін..

Спортивний напрям забезпечує спеціалізовані систематичні заняття одним з видів спорту у відділеннях спортивного вдосконалення, а також участь у спортивних змаганнях з метою підвищення рівня спортивної майстерності.

Професійно-прикладний напрям сприяє використанню засобів фізичного виховання в системі наукової організації праці. Останнє відноситься, насамперед, до тих спеціальностей, професійна діяльність у межах яких

вимагає специфічної фізичної підготовленості (геологів, фахівців повітряного і водного транспорту, представників акторських спеціальностей, військових професій тощо).

Гігієнічний напрямок передбачає використання засобів фізичного виховання для відновлення працездатності і зміцнення здоров'я. Засоби: ранкова гігієнічна гімнастика, загартовування, раціональний режим навчання і відпочинку, харчування у відповідності до вимог гігієни, оздоровчі прогулянки та ін

Оздоровчо-рекреативний напрямок передбачає використання засобів фізичного виховання при організації відпочинку та культурного дозвілля у вихідні дні й у період канікул для зміцнення здоров'я. Засоби: туристичні походи, екскурсії, рухливі ігри та ін

Лікувальний напрям забезпечує відновлення здоров'я в цілому або окремих функцій організму, знижених або втрачених в результаті захворювань, травм.

ДЖЕРЕЛА ТА ЛІТЕРАТУРА

1. Белякова Р.Н., Тимошенків В.В., Тимошенкова О.М. Диференційована програма оздоровлення студентів спеціальних медичних груп засобами фізичної культури. – Мн., 2001.
2. Теорія і методика фізичного виховання: Учеб. для ін-тів фіз.культ.: У 2 т. / Під загальною ред. Л. П. Матвеева, А. Д. Новикова. – М., 1976.
3. Теорія та методики фізичного виховання: Учеб. для студ. фак. фіз. культури пед. ін-тів / За ред. Б.А. Ашмаріна. – М.: Просвещение, 1990.
4. Холодов Ж.К., Кузнецов В.С. Теорія і методика фізичного виховання і спорту: Учеб. посібник для студ. висш. учеб. заведень. – М.: Академія, 2001.
5. Чермен К.Д. Теорія і методика фізичної культури: опорні схеми: навчальний посібник. – М.: Радянський спорт, 2005.

*Тетяна Короткова, Олена Костинська, Ольга Барабаш, Олена Юшина
(Вінниця, Україна)*

ЗНАЧЕННЯ ПЛАВАННЯ В СИСТЕМІ ФІЗИЧНОГО ВИХОВАННЯ СІМ'Ї, УЧНІВСЬКОЇ ТА СТУДЕНТСЬКОЇ МОЛОДІ

Актуальність. В житті кожної людини можуть виникнути обставини, за яких вміння плавати буде життєво необхідним. Для тих, хто не вміє плавати, вода може стати причиною нещасного випадку, або навіть смерті. Дані ЮНЕСКО свідчать про те, що понад 350 тисяч людей щорічно потерпають від небезпеки на воді. 80 % загиблих втонули з причини відсутності навичок до плавання та 20% смертельних випадків були спричинені в результаті паніки. Тому питання плавальної підготовки в сучасному суспільстві завжди актуальне.

Фізичне виховання-це цілісна система, в якій поєднується охорона і зміцнення здоров'я, вдосконалення функцій організму, фізичний розвиток учнівської та студентської молоді.

Вивчивши науково-методичну літературу в цій галузі, ми зробили висновок, що плавальна підготовленість в сім'ї є першою й найважливішою ланкою у фізичному вихованні дитини. Життя та фізичне благополуччя дитини залежить від знань, умінь, навичок в галузі фізичної культури і плавальної підготовленості батьків. Більшу частину життя дитина проводить в сім'ї, з нею вона пізнає світ, отримує перші навички і життєві установи. Діє авторитет і приклад дорослих. Тому, насамперед вони повинні дати перші грамотні плавальні навички, не сподіваючись на дошкільні, шкільні та вузівські установи. Нажаль, за даними найоптимістичніших наукових досліджень, сьогодні фізичним вихованням дітей цікавиться не більше 20% батьків.

Мета роботи: обґрунтувати значимість плавання в житті сім'ї, учнівської та студентської молоді.

Плавання – одне з найбільш популярних і масових видів спорту. Воно має велике оздоровче і прикладне значення, як життєво необхідний навик.

Прикладне значення плавання. Робота з професійно-прикладного плавання спрямована на формування знань, умінь, навичок, певного рівня плавальної підготовленості з порятунку потоплюючих.

Спортивне значення плавання. Плавання, як вид спорту, пов'язане з виконанням циклічних рухів, основним завданням якого є досягнення високого результату. За кількістю розіграних олімпійських медалей плавання поступається лише легкій атлетичі.

Лікувальна дія плавання. Важко переоцінити значення плавання для людей з ослабленим здоров'ям. Плавання -унікальний вид спорту, що практично не має протипоказань. Бувають випадки, коли займатися плаванням приходять діти з вадами фізичного розвитку лише задля лікувальних цілей, а стають відомими спортсменами. Велике значення плавання і в системі гідрореабілітації людей з обмеженими можливостями (інваліди).

Плавання є одним з найефективніших засобів для зняття нервово-емоційної напруги, усуває негативний вплив на організм стресових факторів. Регулярні заняття знижують рівень тривожності у повсякденному житті та у період екзаменаційної сесії студентів. Плавання також є гарним засобом загартовування і підвищення

стійкості організму до впливу низьких температур, застудним захворюванням та іншим змінам зовнішнього середовища. Вода має високу теплопровідність, чим і пояснюється її сильний гартувальний вплив.

Перебування у воді тренує механізми, що регулюють тепловіддачу організму, підвищуючи його стійкість до зміни температур.

Крім загартовування, плавання є унікальною фізичною вправою, яка сприяє фізичному розвитку і зміцненню здоров'я. Так, плавання спортивними способами гармонійно розвиває всі групи м'язів, сприяє розвитку і вдосконаленню таких фізичних якостей як: витривалість, сила, швидкість, гнучкість, спритність (координація).

Вправи, що виконуються на суші і у воді, зміцнюють не тільки м'язи рук і ніг, але також м'язи тулуба, що особливо важливо для формування правильної постави у дітей і підлітків.

Завдяки симетричним рухам і горизонтальному положенню тулуба, розвантажується хребетний стовп від тиску на нього вагою тіла.

Стає можливим усунення таких порушень у поставі, як сутулість і сколіоз.

Безперервна робота ніг у швидкому темпі, з постійним опором води, тренує м'язи та зв'язки гомілковостопного суглоба, допомагає формуванню та зміцненню дитячої стопи.

Плавання - аеробний вид фізичних вправ, що викликає збільшення в крові дітей і підлітків гормону росту – соматотропіну – в 10-20 разів. Це сприяє зростанню тіла у довжину, збільшенню м'язової маси, маси серця і легенів. При плаванні кролем на грудях, брасом або дельфіном вдих і видих ускладнені, оскільки при вдиху доводиться долати тиск води на тіло, а при видиху - опір води. Тому дихальні м'язи з часом зміцнюються і розвиваються. В результаті збільшується життєва ємкість легень і об'єм грудної клітки.

Не менш сприятливо плавання впливає на серцево-судинну систему організму. Горизонтальне положення тіла при плаванні створює полегшені умови для роботи серця. У результаті занять плаванням знижується систолічний тиск крові, підвищується еластичність судин, збільшується ударний об'єм серця. Систематичне перебування у воді на заняттях плаванням надає заспокійливу дію на нервову систему дітей і дорослих, підвищуючи емоційну стійкість, забезпечуючи міцний, спокійний сон.

Заняття плаванням підвищують розумову працездатність людини. Плавання повністю виключає травми опорно-рухового апарату, струсу, переломи та інші.

При вивченні плавання вирішуються наступні основні задачі: зміцнення здоров'я, загартовування організму людини, прищеплення стійких гігієнічних навичок; вивчення техніки плавання і оволодіння життєво необхідними навичками плавання; вивчення техніки прикладного плавання; всебічний фізичний розвиток і вдосконалення таких фізичних якостей, як сила, гнучкість, витривалість, швидкість, спритність, ознайомлення з правилами безпеки на воді.

Методи та організація дослідження. Щоб вивчити питання про плавальну підготовленість в сім'ї, нами було проведено анкетування студентів I-IV курсів. В анкетуванні взяло участь 225 осіб.

Основні питання та результати анкетування:

№ з/п	Питання	Відповіді		
		Так	Ні	Не знаю
1	Чи вміють плавати батьки?	Так	Ні	Не знаю
		71%	27%	2%
2	Чи вмієте Ви плавати?	добре	погано	Тримаюсь на воді
		42%	31%	19%
3	Чи була допомога зі сторони батьків у навчанні з плавання?	Так	Ні	Навчався самостійно
		27%	41%	32%
4	Чи хотіли б Ви отримувати необхідні вміння та навички з плавання від батьків?	Так	Ні	Байдуже
		96%	-	4%

Обговорення результатів: Судячи з відповідей студентів, ми зробили висновок, що батьки мало виділяють часу на те щоб навчити свою дитину навичкам плавання, це пов'язано з недостатніми знаннями і не розуміння важливості цього питання.

В програмі Вищої школи виділяється більше уваги такій дисципліні як «плавання». Студентам дають матеріал у вигляді теоретичних і практичних занять по засвоєнню початкової школи плавальної підготовки, до тих пір, поки «секрети» навичок плавання стануть зрозумілими і доступними.

До основних засобів навчання плавання відносять наступні групи фізичних вправ:

Загально розвиваючі і спеціальні фізичні вправи – це група вправ, яка сприяє спільному розвитку тих хто займається, і сприяє більш швидкому освоєнню техніки плавання (біг; ходьба; нахили; присідання; повороти; вправи на гнучкість; вправи для розвитку; рухливості в гомілковостопних, колінних, тазостегнових, плечових суглобах і розвитку м'язів які беруть участь у греблі)

Підготовчі вправи з освоєння води – це група вправ, що використовується з метою усунення страху перед водою і засвоєння робочих поз плавця і навичкам дихання у воді (ходіння по дну басейну; біг на місці; «пишемо вісімку» гребкові рухи руками; зробити вдих, затримати дихання, повільно опуститися під воду, і зробити видох у воду, гра «дістати скарб» – гра з діставанням монет; «медуза», «зірочка» ковзання руки витяжної вверх «стрілочка»).

Вправи для вивчення техніки спортивних способів плавання – це група вправ, яка для кожного елемента вивчається в наступному порядку: 1) ознайомлення з технікою руху на суші; 2) вивчення вправ біля нерухомої опори (борт басейну); 3) вивчення вправ з рухомою опорою (дошка для плавання); 4) вивчення руху без опори (в рухові).

Оскільки техніка кожного способу плавання засвоюється окремо, то послідовне погодження даних елементів вивчається в такому порядку: вправи ногами разом з диханням; рух руками, ногами і дихання, плавання в повній координації руху.

Отримані знання на заняттях студенти, як майбутні батьки, повинні вміти використовувати самі, а також навчати своїх дітей при індивідуальному відвідуванні басейну, під час літнього відпочинку. Це знизить ризик нещасних випадків на воді, а також допоможе вирішити багато виховних задач у сім'ї.

Висновки та перспективи.

Наявність проблем диктує необхідність подальшого – перегляду питань впровадження плавальної підготовки в систему фізичного виховання сім'ї та студентів. Досвід спільних занять батьків з дітьми вирішує наступні задачі: пробуджує у дітей цікавість до фізичного розвитку, плавальної підготовки; вирішує питання взаєморозуміння батьків і дітей; дозволяє з користю проводити вільний час для всебічного розвитку дитини.

ДЖЕРЕЛА ТА ЛІТЕРАТУРА

1. Атаєв А. К. Родителям о физическом воспитании в семье / А. К. Атаев. – М.: МГУ, 1997. – 76 с.
2. Виноградова Н. Ф. Воспитателю о работе с семьей / Н. Ф. Виноградова. – М.: МНЗПУ, 1989. – 80 с.
3. Зайцев В. П. Коштексная программа здоровья студентов / В. П. Зайцев - Белгород: Изд-во БелГОТАС М, 2005. – 78 с.
4. Иванова Т. О. Физическое воспитание детей / Т. О. Иванова. – М.: МНЗПУ, 2005. – 310 с.
5. Ковалев Л. Н. Спорт в семейном воспитании детей / Л. Н. Конт. – М.: МНЗПУ, 1999. – 328 с.
6. Мерзляков Ю. А. Путь к долголетию: энциклопедия / Ю. А. Мерзляков. – М.: МГУ. 1994. – 300 с.
7. Островска А. Ф. Педагогические ситуации в семейном воспитании / А. Ф. Островска. – М.: МНЗПУ, 1998. – 252 с.
8. Реймерс Н. Ф. Спорт в современной семье / Н. Ф. Реймерс. – К.: Дрофа, 2004. – 532 с.

*Олександра Остроушко
(Київ, Україна)*

СТАН І ПЕРСПЕКТИВИ ВІДНОВЛЕННЯ ОСІБ З ВОГНЕПАЛЬНИМИ УРАЖЕННЯМИ ПЛЕЧОВОГО СУГЛОБА ЗАСОБАМИ ФІЗИЧНОЇ РЕАБІЛІТАЦІЇ

На сьогоднішній момент українське суспільство знаходиться в ситуації, що потребує швидкого реагування на проблеми, які постали внаслідок «непрямої» агресії Російської Федерації, проміжним результатом якої є анексія Криму та ескалація військово-політичного протистояння у частинах Луганської та Донецької областей. Стан «неоголошеної війни» в Україні викликає необхідність вироблення практики проведення комплексу фізично-реабілітаційних заходів щодо відновлення здоров'я та працездатності поранених із вогнепальними ураженнями різних ступенів ураження. Вузкоспеціалізованим напрямом такої діяльності є комплекс реабілітаційних заходів при пошкодженнях верхніх кінцівок внаслідок бойових дій.

Процес відновлення воїнів – учасників АТО, котрі постраждали на сході країни, згідно з наказом президента України від 14 листопада 2014 № 880/2014, відбувається на базах військових шпиталів багатьох регіонів України. В основному положенні наказу зазначено, що всі шпиталі повністю укомплектовані кваліфікованими кадрами, але, на жаль, в зазначених закладах не передбачена посада фахівця з фізичної реабілітації, що, безумовно, є проблемою як для спеціалістів цієї сфери, так і для всіх медичних закладів, які не мають юридичного права прийняти на роботу необхідного працівника. Незважаючи на певні перепони, фізична реабілітація в військових шпиталях надається, але фахівці працюють на інших посадах за підтримки керівника закладу.

Аналіз санітарних втрат у військових конфліктах засвідчує превалювання вогнепальних поранень кінцівок: 54–70%, пошкодження кісток плеча та передпліччя складають відповідно 22,3% та 11,8% [1]. Проте і в мирний час вогнепальні травми, зокрема верхніх кінцівок, зустрічаються доволі часто. Це стосується працівників правоохоронних органів, мисливців, інших осіб, життя яких пов'язане із наявністю зброї [2].

Під вогнепальними розуміємо пошкодження, заподіяні пострілами з усіх видів вогнепальної зброї, вибухами боєприпасів (патрони, гранати, міни, вибухові речовини) або їхніх частин (капсулі, запали, детонатори тощо), що характеризуються зоною первинного некрозу і змінами, які обумовлюють утворення в навколишніх тканинах осередків вторинного некрозу, а також неминучим первинним мікробним забрудненням із значним збільшенням ризику розвитку інфекції [6]. Інфекційні ускладнення на етапі спеціалізованої медичної допомоги розвиваються у 35% пацієнтів з пораненням кінцівок. До ускладнень відносяться абсцес, флегмона, вогнепальний остеомієліт, ішемічна гангрена, артрит та інші. Інфекційні ускладнення потребують повторної хірургічної обробки та секвестректомії [5].

Серед вогнепальних травм особливу групу складають ушкодження плечового суглобу, що є не тільки типовими, але й одними з найбільш проблемних у відновленні рухомої активності верхніх кінцівок [2]. Це можна стверджувати передусім тому, що плечовий суглоб, утворений голівкою плечової кістки і суглобовою западиною лопатки, має конструкцію шарніра, коли суглобова поверхня голівки плечової кістки куляста, а суглобова западина лопатки є сплющеною ямкою, тобто він є найбільш рухомих суглобом опорно-рухового апарату [1].

Ураження плечового сплетення характеризуються периферичним паралічем або парезом м'язів верхньої кінцівки з відсутністю або зниженням глибоких рефлексів, периферичним типом порушення чутливості, больовими точками в надключичній і підключичній ямках, вегетативно-трофічними розладами.

За клінічним перебігом процесів вогнепальної травми виділяють ускладнені та неускладнені поранення. При травмі кінцівок в один морфологічний субстрат пошкодження можуть одночасно втягуватись м'які тканини, крупні судини та нерви [1]. Пошкодження нервів нерідко призводить до важкого порушення фізіологічних функцій організму та його окремих відділів, високого рівня інвалідизації [2].

Фізична реабілітація – вагомий складник медичної та соціально-трудова реабілітації, що використовує засоби і методи фізичної культури, масаж і фізичні фактори. Основним засобом такого виду реабілітації хворого є фізичні вправи та елементи спорту, їхнє застосування базується на медичних показниках стану хворого, але водночас – це педагогічний, освітній процес. У цьому полягає специфіка процесу фізичної реабілітації.

Основна мета реабілітації – повернення хворих та інвалідів до побутових і трудових процесів, в суспільство та сім'ю, відновлення особистісних можливостей людини як повноправного члена суспільства [4].

Процес фізичної реабілітації, який потребує поєднання фізіологічно-анатомічних, суто медичних знань і навичок у галузі теорії та методик фізичної культури, є одним з напрямів, чия методологія та практична методика потребують активного розвитку у зв'язку із завданнями, поставленими сьогодні.

Незважаючи на використання в практиці травматології різних відновлювальних методів і програм фізичної реабілітації при травматичних ураженнях плечового суглобу зокрема, проблему відновлення функцій при вогнепальних ураженнях цього сегменту поясу верхніх кінцівок, ускладненого пошкодженням нервів плечового сплетіння, недостатньо висвітлено у спеціалізованих джерелах, питання використання сучасних технічних засобів і традиційних методів реабілітації для ефективного відновлення втрачених функцій організму після таких травм не має належної науково-практичної розробки в Україні.

Специфіка кінезіотерапії як однієї з форм фізичної реабілітації людини на всіх етапах її лікування в порівнянні з іншими методами фізичної реабілітації полягає в тому, що вона використовує як основний лікувальний засіб фізичні вправи – потужний стимулятор життєвих функцій організму людини. Саме тому застосування комплексу засобів кінезіотерапії у процесі реабілітації поранених із вогнепальними ушкодженнями (переломами) кінцівок є доречним й ефективним.

Фізична реабілітація поділяється на періоди, при оперативному лікуванні – передопераційний (при планових операціях) і післяопераційний періоди, на яких є певні режими рухової активності, що зумовлює індивідуальний підбір її засобів. Одним із ключових моментів у реабілітаційному втручанні є реабілітаційне обстеження, яке проводиться до початку курсу фізичної реабілітації і наприкінці його, що дає змогу об'єктивно оцінювати динаміку відновлення функцій у кожного окремого пацієнта.

Фізична реабілітація є ефективним методом в комплексному лікуванні хірургічних хворих у до і післяопераційному періодах [5].

Сутність методів і засобів фізичної реабілітації полягає у багаторазовому, систематично повторюваному та поступово збільшуваному тренуванні, що викликає в організмі людини позитивні функційні, а часом і структурні зміни. Внаслідок цього механізми регуляції нормалізуються, підвищуються можливості адаптації організму хворого до динамічно мінливих умов середовища. З одного боку, оформляються і зміцнюються нові або вдосконалюються вже існуючі рухові навички, з іншого – розвиваються та удосконалюються ті можливості людини (сила, витривалість, швидкість, гнучкість, спритність), що визначають фізичну працездатність організму. Ніякі інші засоби і методи реабілітації не в змозі замінити фізичні вправи.

Проблеми реабілітації хворого складні і вимагають спільної діяльності багатьох фахівців – терапевтів, хірургів, травматологів, фізіотерапевтів, лікарів і методистів ЛФК та фізичної реабілітації, масажистів, психологів, психіатрів, адекватній фізичному і психічному стану пацієнта на окремих етапах реабілітації.

Застосування засобів фізичної реабілітації для військовослужбовців дозволяє якісно відновити функціональний стан організму та адаптаційні резерви, нормалізувати емоційну, моральну і мотиваційну сфери

особистості, досягнути оптимального рівня особової адаптації та професійно важливих якостей військовослужбовця, забезпечити його військово-професійну працездатність [3].

Фізична реабілітація є гостро необхідною також тоді, коли поранення було настільки важким, що повноцінне відновлення неможливе. У такому випадку фізична реабілітація забезпечить досягнення і підтримку оптимального фізичного стану, а також допоможе набутти необхідних навичок для подальшого життя.

ДЖЕРЕЛА ТА ЛІТЕРАТУРА

1. Голка Г. Г. Травматологія та ортопедія : підручник для студентів вищих медичних навчальних закладів / за ред. Г. Г. Голки, О. А. Бур'янова, В. Г. Климовицького. – Вінниця : Нова Книга, 2014. – 416 с.
2. Марино П. Л. Интенсивная терапия / П. Л. Марино, пер. с англ. – М. : Гэотар-Медиа, 2012. – 768 с.
3. Марцинкевич Е.Д. Здоровье и физическая реабилитация военнослужащих / Е.Д. Марцинкевич – Спб. : Военный институт физической культуры, НИЦ «Арктика» ДВО РАН, 2011. – 482 с.
4. Мурза В. П. Фізична реабілітація / В. П. Мурза. – К. : – 2004. – 559 с.
5. Мухін В. М. Фізична реабілітація в травматології : монографія / В. М. Мухін. – Л. : ЛДУФК, 2015. – 428 с.
6. Нечаев Э.А. Взрывные повреждения / Э. А. Нечаев. – Санкт-Петербург, 2002. – 656 с.

*Станислав Подгурский
(Киев, Украина)*

ИСТОРИЧЕСКИЕ ПРЕДПОСЫЛКИ ЗАРОЖДЕНИЯ И РАЗВИТИЯ АТЛЕТИЧЕСКОГО МНОГОБОРЬЯ

Постановка проблемы. Ещё в начале нашей эры Шаолиньские монахи применяли статическую нагрузку для развития силы воинов. Статическую или изометрическую гимнастику в Средние века использовали в системе физической подготовки многих рыцарских орденов. Наиболее эффективной из них считалась система тамплиеров, которая позволяла им обладать огромной физической силой без изнуряющих силовых упражнений и тренировок, которые стали модны в новое время. В конце XIX века Евгений Сандов применял в своих тренировках статическое напряжение мышц и сухожилий и добился с их помощью очень высоких результатов. При этом в отличие от динамических упражнений, изометрические не увеличивают массу тела, сохраняя скорость и выносливость.

В начале XX столетия русский профессиональный атлет Александр Иванович Засс (Самсон) включал изометрические упражнения в свои тренировки, а в двадцатых годах широко пропагандировал свою оригинальную систему статических упражнений с цепями. Он считал, что для развития атлетической силы, необходимой профессиональному силачу, поднимать пуды железа вовсе недостаточно. Нужно добавить и нечто другое.

Например, пытаюсь согнуть толстый металлический прут или порвать цепь, то эти попытки при многократных повторениях окажутся очень эффективными для развития крепости сухожилий и силы мышц. Это и есть пример изометрических упражнений, при которых мышцы хотя и напряжены, но длина их не меняется, и движений в суставах нет.

Таким образом, исторический анализ развития изометрической гимнастики позволит выявить особенности её становления в современности на примере атлетического многоборья.

К вопросу возникновения и развития гимнастических систем обращено внимание многих исследователей, в работах которых преобладает освещение становления основных систем гимнастики (шведской, немецкой, французской и др.) [3, с. 241]. Однако недостаточно исследованным остаётся проблема формирования и преобразования новых гимнастических систем, что и предопределяет актуальность научного поиска.

Цель исследования – осуществить исторический анализ и выявить особенности развития атлетического многоборья.

Методы исследования: анализ научно-методической литературы, историко-логический и описательный методы.

Результаты исследования и их обсуждение. Атлетическое многоборье, это новейшее направление в сфере спорта среди множества существующих видов спорта, которое относится к категории силовых видов спорта. Уникальная особенность атлетического многоборья состоит в том, что оно включает в себя все три составляющих формы проявления двигательных качеств: изометрия, динамика и атлетика.

Статический (изометрический) режим – это режим работы мышцы, при котором она развивает усилие для противодействия внешней силе без изменения её длины. Примером таких усилий могут служить как усилия мышц для поддержания различных поз и положений тела (положение головы, позы сидя, стоя), так и усилия при выполнении различных упражнений в спортивной практике (упоры, удержания снаряда).

Динамический режим – это режим работы мышц, при котором сокращаясь и растягиваясь, мышцы изменяют расстояние между точками её крепления к костям. Динамический режим работы мышц, подразделяются на преодолевающий и уступающий.

В процессе выполнения упражнений связанных с подниманием, опусканием, удержанием тяжёлых грузов, мышцы преодолевая сопротивление, сокращаются и укорачиваются. Такая работа называется преодолевающей. Противодействуя сопротивлению веса при удержании груза, мышцы во время напряжения удлиняются. В этом случае их работа называется уступающей. Оба эти вида объединяются под названием – атлетическая форма воздействия на мышцы в динамическом режиме.

Попытки обойтись без каких-либо снарядов и инвентаря привели к возникновению множества систем физического развития, имеющих прикладное значение. Например, китайская система ушу, насчитывающая более 100 разновидностей, сочетает элементы общеразвивающей гимнастики, основанной на естественных движениях, акробатике и копировании движений животных и птиц.

В последние годы возрождается восточное (японское и китайское) искусство единоборств, вобравшее в себя опыт многих поколений и прошедшее проверку временем. Много появилось приверженцев у древней индийской системы йогов.

Такое разнообразие систем и форм физической культуры помогает сделать правильный выбор с учётом индивидуальных особенностей. Конечно, в поисках наиболее эффективных оздоровительных средств человек будет открывать для себя все новые и новые виды физической активности, основанные на законах природы.

На рубеже XIX – XX веков чешский деятель И. Прошек, опираясь на элементы «Дхандал и Бхаски» имитационной практики, создал систему «волевой гимнастики психофизических движений». В процессе создания своей методики И. Прошек использовал разработки французского физиолога Дюбуа-Рэймона и немецкого – профессора Юпэ. Консультантами И. Прошека выступали виднейшие медицинские авторитеты того времени, профессора Пражского университета – анатом А. Фишель и гигиенист Ф. Гюппе. Система И. Прошека была ориентирована на индивидуальный тренинг, была проста в освоении, не требовала никаких отягощений и спортивных снарядов, а также ставила перед тренирующимся задачу одновременного и равного развития силы мышц и силы воли. Отрицательной стороной гимнастики И. Прошека являлась потенциальная возможность нервного перенапряжения.

Нечто подобное рекламировали С. Дадли в Великобритании и Вергейм – в Турине. Принцип «психофизиологических движений» применяли в своих тренировках многие выдающиеся атлеты того времени – Е. Сандов и А. Саксон.

В США свой стиль психофизической гимнастики пропагандировал Ч. Атлас. По легенде, однажды он стоял в зоопарке, в Бронксе, возле клетки со львом и смотрел, как лев потягивается, напрягая мышцы тела, и испытал озарение: «Он напрягает одну мышцу, расслабляя все остальное!». Якобы так родилась теория Атласа, которую он назвал «Динамическое напряжение».

Известный врач и атлет, А. Анохин создал «Волевою гимнастику», которая была очень популярна среди интеллигенции [1, с. 21]. Этой гимнастикой занимались знаменитые силачи Г. Гаккеншмидт, Г. Лурих, Г. Котовский и др. Принцип её состоял в том, что выполняя упражнения без отягощений и снарядов, нужно было сознательно напрягать соответствующие мышцы, имитируя преодоление того или иного сопротивления. Некоторую часть собственных исследований он опубликовал в выдержавшей семь переизданий работе «Волевая гимнастика. Психофизические движения». Как отмечал А. Анохин: «Волевая гимнастика не сделает вас Поддубным или Гаккеншмидтом. Она не даст вам бицепсов по 45 сантиметров или возможности выжимать 6 – 7 пудов одной рукой, но зато значительно укрепит здоровье. Даст красоту форм и очертаний и ту нормальную силу для каждого, которая утеряна современным человеком». Однако, практикуя волевою гимнастику, сам Анохин иногда демонстрировал настоящие чудеса. Он обладал колоссальной способностью к внушению, демонстрировал различные «магнетические» опыты, мог при собственном росте 168 см с места перепрыгнуть через шесть установленных в ряд стульев с сидящими на них людьми.

Работы А. Анохина активно изучал выдающийся военный, Г. Котовский. Получив в детстве тяжелейшую травму позвоночника, он был практически полностью парализован, лишён дара речи и слуха. Однако, постоянно практикуя волевою гимнастику, Г. Котовский смог не только восстановить своё здоровье, но и обрести колоссальную физическую силу и крайне необычные психические возможности. Котовский постоянно пропагандировал волевою гимнастику, положив начало многочисленным армейским школам. Г. Котовский внёс много изменений и дополнений в методики И. Прошека, А. Анохина, уделяя особое внимание вопросам физической закалки и боевого применения системы.

Феноменальный цирковой атлет А. Засс обогатил практику волевой гимнастики сухожильными упражнениями, а также оригинальными упражнениями с отягощением и упражнениями основанными на принципе самосопротивления, фактически создав новый вид силового тренинга. В своих тренировках А. Засс значительное внимание уделял дыхательным упражнениям и аутогенной тренировке.

В конце 60-х гг. XX века известный учёный А. Ковалик научно обосновал метод волевых сокращений мышц и рекомендовал волевою гимнастику к широкому применению. Поскольку же волевая гимнастика позволяла значительно нагрузить человеческую мускулатуру и одновременно мобилизовать психику без применения каких-либо дополнительных снарядов и тренажёров, и даже без наличия силы тяжести, принципы

системы могли быть использованы для поддержания нормальной жизнедеятельности человека находящегося в состоянии невесомости.

В конце 80-х и начале 90-х советский популяризатор ретро-атлетизма и племянник А. Засса Ю. Шапошников вновь привлёк внимание широкой общественности к волевой гимнастике А. Анохина и некоторым другим методам силовой тренировки без снарядов [2, с. 47]. Параллельно выходит работа С. Есудиана и Э. Хейча «Йога и здоровье современного человека» с описанием элементов практики «Дхандал и Бхаски», а газета «Советский спорт» публикует статью о психофизиологической гимнастике И. Прошека.

К 1990 году, инженер В. Фохтин создаёт основанную на принципе самосопротивления систему, названную им «Автономная силовая гимнастика». Говоря о принципах своей системы, В. Фохтин писал: «Мы получаем качественно новый принцип тренинга, методика выполнения которого заключается в том, что мышечная нагрузка осуществляется не преодолением внешнего сопротивления, а преодолением сопротивления, создаваемого самому себе с помощью, например левой или правой руки, а также поочерёдным напряжением симметрично расположенных мышц туловища». Автономная гимнастика включила в себя 88 различных упражнений направленных на проработку всех мышечных групп, суставов и позвоночника. По мнению В. Фохтина, сущность изометрической гимнастики, это мышцы – природные биодвигатели, оживляющие биологические «конструкции» [4, с.77]. Управляя энергоснабжением мышц, можно произвольно регулировать величину физиологического КПД всех систем организма. Задача лишь в том, чтобы добиться этого наиболее рациональным, то есть простым и эффективным, способом.

С 1997 года В. Мамонов разрабатывает комплекс упражнений «Техника независимого тренинга», в котором соединяются элементы волевой и автономной гимнастик с технологиями изометрических упражнений А. Засса. В качестве единственного тренажёра В. Мамонов предлагает использовать прочную верёвку [5, с. 38].

В нынешнее время, во многих странах возникло большое количество школ волевой гимнастики, среди которых следует особо отметить систему «Нетрадиционного силового тренинга» разработанную Вадимом Уфимцевым, а также популярную технологию наращивания силы «Обнажённый воин», созданную Павлом Цацулиным.

Представленное этапное развитие изометрической гимнастики, некоторым образом даёт представление о важности, актуальности и продуктивности этого направления и при этом становится понятно то, что ещё многое необходимо изучить и практически исследовать. Атлетическое многоборье является комплексным видом спорта, поэтому необходимо также уделить достаточное внимание истории развития атлетических видов спорта.

Формирование атлетического многоборья строится на такой науке, как теория спорта. На современном этапе развития теории спорта все возрастающее значение приобретает решение проблемы её прикладного содержания, исходящей из необходимости совершенствования системы массовой физической подготовки населения и спорта высших достижений. [6, с. 392].

ВЫВОД

Опыт, накопленный за многие века, в мировой практике физического воспитания и спорта стал фундаментом для разработок в современности новых физкультурно-спортивных систем в целом и гимнастических в частности. Ярким примером этому служат разработки многих иностранных и в не меньшей мере отечественных специалистов. Среди плеяды известных специалистов необходимо отметить вклад А. Анохина и А. Засса в развитие многих видов статической гимнастики, которые были очень популярны в конце XIX – начале XX века. Сейчас же в новых социально-экономических условиях интерес к прошлому наследию возрос, что стало катализатором возникновения новых видов спорта и авторских систем физического развития.

ИСТОЧНИКИ И ЛИТЕРАТУРА

1. Анохин А.К. (Б. Росс). Новая система. Психо-физиологические движения / А.К. Анохин. – СПб.: Типо-Литография Т-ва А.Ф. Маркс, 1910. – 45 с.
2. Драбкин А.С. Тайна железного Самсона / А.С. Драбкин, Ю.В Шапошников. – М.: Советская Россия, 1968. – 144 с.
3. Олимпийский спорт: в 2 т. / В.Н. Платонов, М.М. Булатова, С.Н. Бубка [и др.]; под общ. ред. В.Н. Платонова. – К.: Олимп. л – ра, 2009. – Т.1. – 736 с.
4. Фохтин В.Г. Атлетическая гимнастика без снарядов / В.Г. Фохтин. – М.: Физкультура и спорт, 1991. – 77 с.
5. Артемьев В.П. Теория и методика физического воспитания. Двигательные качества / В.П. Артемьев, В.В. Шутов Учеб. пособ. – Могилев: МГУ им. А.А. Кулешова, 2004. – 284 с.
6. Круцевич Т.Ю. Теория и методика физического воспитания / Т.Ю. Круцевич, Ю.Ф. Курамшин, В. В. Петровский. Т. 1. Общие основы теории и методики физического воспитания. – К.: «Олимпийская литература», 2005. – С. 392.

Научный руководитель – кандидат наук по физическому воспитанию и спорту, доцент А.А.Лях-Породько

СПОРТ, СІМ'Я ТА ЗДОРОВ'Я СУСПІЛЬСТВА У ДЗЕРКАЛІ РАДЯНСЬКОЇ ПРЕСИ НАПЕРЕДОДНІ НЕЗАЛЕЖНОСТІ УКРАЇНИ

Останнє десятиріччя перед розпадом Радянського Союзу і перші роки незалежності цікавлять нас через особливий системний злам, у розрізі якого ми можемо побачити усі проблеми і хвороби соціуму, спробувати з'ясувати причини цих хвороб, побачити всі ті заходи та методи, які він використовує для свого порятунку. Спорт, сім'я та здоров'я у цей період виходять на перший план, бо вони, залишаючись базовими соціальними категоріями, гостро необхідні і окремому індивіду, і суспільству в цілому. Радянська преса на теренах України у цей період – одне з найважливіших історичних джерел для з'ясування соціальної картини розвитку нашої держави у 80-х – 90-х роках ХХ століття.

Розглянемо найбільш розповсюджені та яскраво виражені контенти та проблеми, які фіксують газети у цей період. З огляду на складну соціально-політичну ситуацію, проголошену М.Горбачовим перебудову, що супроводжувалась дефіцитом абсолютно усього і навіть найнеобхіднішого, журналісти опікуються соціальною психотерапією. Так, в одному з номерів газета «Вечерній Київ» подає розповідь професора С.І.Табачникова про дієву і важливу для сучасників, мова йде про шахтарів, методику його учителя професора А.Т.Філатова, користуючись якою, «кожен без особливих труднощів і за короткі строки може оволодіти комплексом вправ і з його допомогою контролювати своє самопочуття, і зменшувати емоційне напруження» [1].

В умовах, коли держава у кризі, чиновниками не до спорту і не до побудови спортивних майданчиків та залів, тоді серед громадянського суспільства (воно все ж таки існує уже в тоталітарній системі) виникає лозунг: «Моя кімната – мій спортзал» [2, Дороги в страну здоровья, / «Рабочая газета», 1981 р. 21 березня]: «Нам хочеться не тільки жити не хворіючи. Ми прагнемо активно діяти, приносити суспільству максимальну користь»

Формується наполеглива думка про необхідність об'єднання спортивних клубів [3]. Газета констатує, що тих, хто бігає, стає менше, та саме біг створює і гарантує їм «золотий вік» життя та творчості.

Система, яка перебуває у кризі, відчуває перебої у нормальному функціонуванні, ламаються її окремі деталі та елементи. У такій ситуації людям потрібна фізична культура, щоб вистояти фізично, спорт - щоб підбадьорити свій дух, сім'я, - щоб було кому підтримати.

У зазначений період надзвичайно гостро стоїть проблема СНІДу, шок від виявлення якої продовжує вражати суспільну свідомість з часу її першої появи. В одному з номерів 1988 року газета «Правда» зазначає, що засоби масової інформації приділяють цій проблемі мало уваги [4]. Але матеріалів на цю тему все ж таки було достатньо. Міністр здоров'я України Юрій Спіженко говорить про надію суспільства на ліки від СНІДу: «...Щоб врятувати людей, треба бити у набат уже зараз» [5]. Він піднімає питання про надзвичайно трагічний стан із зараженням вірусом імунодефіциту, говорить про необхідність «рятувати народ». Міністр підкреслює цілий ряд аспектів: необхідність національної програми по боротьбі зі СНІДом, створення лабораторій з усіма тест-системами, кабінетів довіри для анонімного обстеження та стаціонарних клінік для прийому хворих на цю страшну недугу у різних регіонах країни, висловлює впевненість у тому, що Україна подолає і цю проблем (Там само).

У цей період в українському медійному просторі панує російська, і за формою (російськомовна), і за суттю (радянська) преса. Не буде помилкою сказати, що і соціально-медійний простір у колишньому союзі, на жаль, був єдиним, спільним і майже неподільним, адже кумири та прагнення були майже ті самі. Тому природно, ми залучаємо всю пресу, що була розповсюджена на теренах України у цей період. Тема сім'ї, її модифікацій та здоров'я завжди цікавила журналістів, так відомий московський журналіст Е.Графов пише фельєтон «Сумний дефектив», у якому з іронією пише про слабких чоловіків та сильних жінок, про те, як чоловіки борються за рівноправність з жінками [6] пропонує: «А если он опять начнет хныкать насчет своей мужской эмансипации, то уступите ему место в метро. Пусть самоутверждается, наш печальный дефектив» У цьому ж номері звертає увагу цікава стаття про ігровий бізнес у країнах світу, його достоїнства та недоліки [7] про жертв цього бізнесу – і підлітків, і пенсіонерів, і людей зрілого віку, про «кров, яка летить рікою» в автоматних іграх, про космічні кораблі та зоряні війни. Хоча інтонація статті витримана в дусі критики «капіталістичного способу життя», але певна симпатія в позиції автора все ж присутня, і не дивно: гральний бізнес як справжня соціальна проблема уже менше, ніж через 10 років стане і вітчизняною проблемою.

Катерина Шишкова у газеті «Собеседник», аналізуючи кризу сім'ї в останні десятиріччя ХХ століття, питає: «Так что же происходит с нашей семьей [8]. Продовжуючи довгий ланцюг аналітичних матеріалів про головну проблему сучасності: розпад традиційної сім'ї та демографічну кризу, авторка робить емоційний та далекий від раціонального аналізу висновок, наведемо його без перекладу: «В ежедневной суете, круговерти мы нередко заглушаем в себе» любовь и добро, «но не можем отменить саму значимость этих истин... Отказ от любви и добра так или иначе карается потом искажением, порчей души, потерей душевной ясности».

У різдвяному номері газети «Урядовий кур'єр» у статті «Вічна загадка любові» учитель, ветеран війни та праці Дмитро Баранчук пише, що усі негаразди нашого суспільства – через «посередність, яку одна світла

голова найменувала дияволізмом двадцятого століття». Автор критикує соціалістичну систему, що якраз недавно пішла у небуття, підкреслює, що саме зараз, в оновленій Україні, сім'я потрібна як ніколи: «... сімейний генератор повинен приводитися в рух не лише зусиллями однієї сім'ї. В цьому мають бути зацікавлені все суспільство, нова держава» [9]. Відчуття надії, принципових змін у житті суспільства домінує у настрої Д.Баранчука, він упевнений, що базові цінності, зокрема сімейні, залишаються незмінними, незважаючи на соціально-політичні потрясіння.

На самому рубежі епохи, в епіцентрі соціального розлому, особливо гостро сприймаються сумні теми життя, смерті, незахищеності людини. Так, у 1990 році в Дарницькому районі м.Києва відкривають Центр денного перебування самотніх людей похилого віку [10]. Автор статті відзначає, що подібний дім поки що єдиний у Києві і хотілося б, щоб були ще, адже «благодійність та жалість, втілені у добрих справах і піклуванні про людину – це частина нашого громадянського та суспільного обов'язку». Піднімаються питання фізкультурно-спортивних клубів для ветеранів та людей похилого віку і людей з фізичними вадами. У статті «Буть ли клубам для інвалідів» за 1989 рік піднімається гостре питання про заробітні плати для тренерів та інструкторів у таких клубах, адже за мізерну зарплатню майстри і заслужені майстри спорту не працюватимуть [11].

Як у всі десятиліття радянської влади, напередодні системних перетворень, згадує про повагу до Жінки та її проблеми напередодні 8 березня. Зазначимо, що у публікаціях на цю тему, звертає на себе увагу надмірно зрусифікований та радянський стиль, застосування російських термінів як гарантія їх відповідності соціалістичній ідеології. Так в одні із статей до жіночого свята в газеті «Вечірній Київ» у 1983 році читаємо, що радянські жінки йдуть в перших рядах боротьби проти загрози нової війни, за мир, використовуючи сильну й благородну зброю: «Ця зброя – їхній труд. Труд, який додає сили і могутності нашій багатонаціональній державі» [12]. Незрозуміло, чому в україномовному номері (а газета виходила і російською мовою) не можна було використати українське слово «праця», хоча зрозуміло – адже російська мова та її термінологія, за уявою тогочасних ідеологів, могла відповідати ідейним задумам «Партії».

З сумною іронією читається сьогодні бадьоре оголошення всесоюзного медійного авторитета газети «Правда» про відкриття Московського міжнародного марафону миру, який був названий чотирма першими буквами: «ММММ – це не тільки спорт. Це ще і можливість для людей з різних країн зустрітись, поговорити про спільні проблеми людства...» Газета декларує, що тепер чотири «М» будуть відомі далеко за межами радянської держави як символ спорту і миру, - але як гірко символічно це звучить для сучасного читача [13].

Декілька років тільки пройшло після чорнобильської трагедії, тому, природньо, що у пресі кінця 80-х-початку 90-х років знаходимо чимало публікацій з приводу необхідності атомних станцій і розпачливих коментарів щодо наслідків 1986 року на річці Прип'ять під Києвом. Так, у публікації в газеті «Взривы под полигоном» «Научно-техническая революция» [14] лідер громадського об'єднання «Невада-Семипалатинск» зазначає, що після чорнобильської катастрофи державні обрани нікого не допускали до даних/інформації про здоров'я населення у найближчих до аварії районах як України, так і Білорусії. Народний депутат СРСР О.Сулейменов повідомляє, що після катастрофи у Чорнобилі медики створили спеціальний «регістр, куди постарались занести усіх постраждалих, щоб спостерігати за ними протягом тривалого часу» (Там само).

З огляду на загрози нових катастроф, як природніх, так і техногенних, актуальною стає поява різних товариств та асоціацій рятувальників, для максимального збереження життя та здоров'я людей, для цього знадобилися і спелеологи, зокрема, київські дигери. Так, керівник Київського міського спелеологічного клубу «Карет» В.Діденко підкреслює, що має бути створена розгалужена структура – асоціація громадських організацій, пожежних законів, угруповань Держатоменерго, яка має підпорядковуватися комісіям із надзвичайних випадків, які уже створювались на той момент при виконкомах місцевих Рад та Раді Міністрів УРСР» [15]. На жаль ця ініціатива до кінця так і не була втілена у життя, природньо, через соціально-політичні труднощі, що охопили Україну.

Саме наприкінці радянської епохи особливо популярними стає народна медицина, усілякі знахарі і знахарки, поради яких актуальні через недостатність фінансових можливостей у населення. 19 березня 1991 року у газеті «Сільське життя» відомі лікарі Зубицькі радять постувати під час релігійних постів, адже «піст зовсім не означає голод. Замість тваринної їжі людина знаходить, відкриває для себе ще більш різноманітну та корисну рослинну» [16]. Цікаво, що останні роки панування атеїстичної соціалістичної системи релігійні традиції набувають усе більшого поширення, зокрема і у першу чергу, у сфері здоров'я та сімейних цінностей.

Отже, бачимо, що віддзеркалюючи реальне життя суспільства, медійні публікації 80-х-початку 90-х років ХХ століття демонструють підвищену увагу до гострих проблем та загроз: катастроф техногенних і природніх, психологічних криз і у професійному, і у особистому житті людей, а також важливість і актуальність фізичної культури і спорту у часи соціальних змін.

ДЖЕРЕЛА ТА ЛІТЕРАТУРА

1. Северинов Є. «Гімнастика для нервів» / Є.Северинов // «Вечірній Київ». – 1987. – 15 липня.
2. Дороги в страну здоровья, / «Рабочая газета», 1981 р. 21 березня.
3. Объединяют клубы // «Правда», 1982. – 10 октября.
4. Пожар над планетой // «Правда», 1988. – 30 января.

5. Спіженко Ю. «Украина без спида или спид без Украины»/ Ю.Спіженко // «Правда Украины, 1991. - 28 ноября.
6. Графов Е. Печальный дефектив / Е.Графов // «Советская культура», 1987. – 31 марта. – № 39.
7. Котелкин В. Электронные призраки удачи / В.Котелкин // «Советская культура», 1987. – 31 марта – № 39.
8. «Собеседник». 1990, серпень, № 34.
9. Баранчук В.«Вічна загадка любові» / В.Баранчук // «Урядовий кур'єр», 1993. – 6 січня.
10. Андреев Д. Он вдыхает в нас жизнь / Д.Андреев // «Ленинское знамя», 1990. – 16 января.
11. Львов С. Быть ли клубам для инвалидов / С.Львов // «Известия», 1989. – 21 ноября.
12. Бабанський В. Світле ім'я твоє / В.Бабанський // Вечірній Київ, 1983. – № 54.
13. Четыре «М» // «Правда». – 1989. – 14 августа.
14. Взрывы под полигоном / «Научно-техническая революция», 1989. – № 21.
15. Малькова Т. Асоціація рятувальників: хто проти? / Т.Малькова // «Молода гвардія», 1990. – 20 січня.
16. Зубицкая Н., Зубицкий Д. Пост и здоровье / Н.Зубицкая, Д.Зубицкий // «Сельская жизнь», 1991. – 19 марта.

*Хасан Сафоев
(Бухара, Узбекистан)*

ABU ALI IBN SINO ASARLARIDAGI JISMONIY BARKAMOL INSON G'OYALARIDAN TA'LIM-TARBIYA JARAYONIDA FOYDALANISH MAZMUNI, USUL VA VOSITALARI

Abu Ali ibn Sino jismoniy barkamol inson tarbiyasiga alohida ahamiyat beradi. U axloq qoidalarini egallashga, insonning axloqiy munosabatlarini rivojlantirishga yordam beradigan tadbir orqali ta'lim va tarbiyani izchil amalga oshirish mumkinligini aytadi. U inson yoshligidan o'sib borishi bilan ta'lim va tarbiya vazifalari ham o'zgarib borishini ta'kidlaydi.

Ibn Sinoning ta'kidlashicha, bola tug'ilganidan boshlab oyoqqa turguncha ma'lum tartibda tarbiyalanib borishi lozim.

- Bu tartib o'z vaqtida:
- ovqatlantirish,
- cho'miltirish,
- uxlatish,

yo'rgaklash kabi tartiblardan iborat. Bularni ham ma'lum qoidalar asosida amalga oshirish darkor. Bolaning tabiatini mustahkamlashdagi muhim vositalar asta-sekin tebratish, musiqa eshittirish, ashula aytishdan iborat bo'lib, ular tartib bilan amalga oshirilsa, bola yaxshi uxlaydi. Bolalarning o'spirinlikka o'tish davri tarbiyasi o'ziga xos xususiyatga ega bo'lib, bu davrda ularda xulq-atvor shakllanadi. Ibn Sinoning fikricha, bola xulqini mo'tadillikda saqlashga alohida e'tibor berish kerak. Bundan ikki manfaat bor:

Birinchisi - bolaning ruhi uchun bo'lib, u yoshliqidan boshlab yaxshi xulqli bo'lib o'sadi va keyinchalik bu unga ajralmas malaka bo'lib qoladi.

Ikkinchisi - uning badani uchundir, chunki yomon xulq turli mijoz buzilishlaridan bo'ladi.

Shuningdek, agar yomon xulq odatga kirib qolsa, u mijoz buzilishiga sabab bo'ladi. Bola 6 yoshga to'lgandan so'ng uni maktabga berish kerak. O'qish, bilim berish, o'rgatish ham asta-sekin amalga oshirilishi kerak. Bolaning kitob o'qishga haddan tashqari berilishi uning sog'lig'iga salbiy ta'sir qiladi. Bolaning o'spirinlikka o'tish davrida unga ish topshirishda uning xohishi, istagi hisobga olinishi lozim.

Ibn Sino bola katta bo'lib, yetilgan chog'ida jismoniy tarbiyaga ahamiyat berish zarurligini aytadi. Uning uqdirishicha, jismoniy mashg'ulot inson ruhini ham tetiklashtiradi. Ammo jismoniy mashg'ulotlar ortiqcha bo'lmasligi kerak, aks holda, badanning tezda charchab qolishiga olib keladi. Ilm-fanga intilish insonning eng oliy ma'naviy harakatlaridandir. Chunki ilm odamni ma'naviy yuksaklikka ko'taradi, jamiyat ravnaqining asosiy omili bo'lib xizmat qiladi.

- Ibn Sino shunday deydi:
- Tark qil bor narsani, jon barchadin a'lodurur,
- Jon kamoli ilmdandir, ilmdandir so'lu sog'.
- Jon agar bir shisha bo'lsa, ilm sham chirog',
- Hikmati insonni bilgil ul chirokda misli yog'.
- Ul agar so'nsa, sening ham o'lganingmasmu shu chog'.

Ibn Sinoning ta'kidlashicha, axloqiy tushunchalar bir-birlari bilan uzviy bog'liq bo'lib, sharoitga qarab turlicha ahamiyat kasb etadi: lazat tushunchasi hissiy va ma'naviy mazmunga ega bo'lib, inson uchun ahamiyatlidir. Axloqiy boyluk, Ibn Sinoning ta'kidlashicha, adolatdir. Adolat muvozanat, o'rtalik tushunchalari bilan bog'liq. Axloqiy

tushunchalar aqlga, aqliy bilimga asoslanishi lozim. Lekin inson qanchalik bilimdon, olim bo'lsin, axloqiy qoidalarga tayanmasa, u odobsizlik va yomonlikka yo'l qo'yadi.

Ibn Sinoning uqdirishicha, insonning eng yaxshi fazilatlaridan biri o'zining yomon axloqiy xislatlarini anglab, ularni yo'qotishga intilishidir. Uning yaxshi xislatlarida boshqalarga e'tibor va g'amxo'rlik bilan munosabatda bo'lishi alohida o'rinda turadi. Kimki, o'zining axloqini tarbiyalash uchun o'z oldiga qo'ygan vazifasini bajarib, o'z xulqini tuzatishga intilsa, unga hech narsa qo'rqinchli emas. Kimki, o'z xatosini tuzata olsa, u boshqalarning tarbiyasi haqida g'amxo'rlik qila olishi mumkin. Boshqa odamni tarbiyalamoqchi va uning axloqini tuzatmoqchi bo'lgan tarbiyachi, avvalo, uni yaxshi o'rganishi va barcha kamchiliklarini yaxshi bilib olishi kerak. Aks holda, tarbiyachi o'z oldiga qo'ygan vazifasini bajara olmaydi.

Ibn Sino bolada axloqiy xislatlarni mehnat, jismoniy va aqliy tarbiya bilan uzviy birlikda shakllantirishni bolani haqiqiy inson qilib kamol toptirishda asosiy omil deb biladi.

Ibn Sino axloqiy tarbiyada eng muhim vositalar bola bilan, nafsig'a, g'ururiga tegmagan holda, yakkama-yakka suhbatda bo'lish, unga nasihat qilishni ma'qul usul hisoblaydi.

Nasihat qilishda suhbatdoshga nihoyatda hurmat bilan yondashish, uni kamsitmaslik, ortiqcha so'z aytib, uni zeriktirmaslik kerak.

Bir xil nasihatlarini qaytaraverish bolaga ta'sir qilmaydi. U deydi: „Sening fikrlaring (bolaning) yuragiga yetib borib, unga o'ylab, fikr yuritib ko'rishga imkon bersin... Agarda suhbatdoshing yoki do'sting sening so'zlaringga va nasihatingga e'tibor bermayotganini sezsang, suhbatni boshqa vaqtga ko'chir".

Ibn Sinoning fikricha, bolaning tarbiyasi - bu izchil va asta-sekin amalga oshiriladigan tartibdan iboratdir.

Ibn Sino birinchi bo'lib jismoniy tarbiyaning ilmiy-pedagogik jihatdan bir butun tizimini yaratdi. Jismoniy mashqlar, to'g'ri ovqatlanish, uyqu, badanni toza tutish tartibiga rioya etish inson sog'ligini saqlashda muhim omillardan ekanligini ham ilmiy, ham amaliy jihatdan asosladi. Bolaga ham hali u tug'ilmasdan turib g'amxo'rlik qilish, go'daklik davridan boshlab tarbiyani boshlash zarurligini ta'kidlaydi. «Bolaning yetuk inson bo'lib shakllanishida unga g'amxo'rlik, poklik, mas'uliyatni his etish, do'stona munosabatlar tuyg'usini singdirib borish zarur», deydi olim "Tib qonunlari" asarida. Ayniqsa, inson salomatligini saqlashni faoliyatning boshqa barcha tomonlari bilan bog'lab olib borish g'oyasini ilgari surdi.

Jismoniy tarbiyani ilmiy asosda tashkil etish inson organizmining rivojlanishini, uni tashqi muhit bilan bog'liqligini, yoshining turli bosqichlarida potensial va moslashuvchanlik imkoniyatlarini bilishni taqozo etadi.

Ibn Sino odam yoshini to'rt qismga bo'ladi:

1. O'sish yoshi, bunga o'smirlik ham kiradi, bu 30 yoshgacha davom etadi.
2. O'sishdan to'xtash yoshi, bu 30 dan 40 yoshgacha bo'lgan davr.
3. Cho'kish yoshi, bu o'rtacha yoshdagi odamlarga mansub bo'lib, 60 yoshgacha davom etadi.
4. Kuchsizlanish yoshi: bu umr oxirigacha cho'ziladigan qariyalarning yoshidir.

Ibn Sino odamlar yoshini to'rt qismga bo'lish bilan qanoatlanmay, shu yosh uchun badantarbiya mashqlarining tasnifini (klassifikatsiya) qoldirgan.

Masalan:

Qo'llar kuchi bilan tortilish mashqlari.

Tana mushaklari uchun mo'ljallangan bo'shashtirish belgilari bo'lgan mashqlar.

- Umumiy ta'sir etish mashqlari – yugurish, sakrash, o'tirib-turish.
- Siltov turidagi mashqlar.
- Bo'shashtirish mashqlari.
- Diqqatni muvofiqlashtirish mashqlari.
- Og'ir mehnat qiluvchilar uchun jismoniy tarbiya tanaffusida quyidagi mashqlar tavsiya qilinadi:
- Chuqur nafas olib, qo'l va yelka mushaklarini bo'shashtirish.
- Chuqur nafas olib, har xil mushaklarni bo'shashtirish mashqlari.
- Chuqur nafas olib, qo'l, oyoq, gavda mushaklari uchun o'tirib va yotib mashqlar bajarish.
- Chuqur nafas olib, mushaklarni bo'shashtirish va harakatni yengillashtirish mashqlari.
- Gavda, qo'l va oyoq mushaklarini bo'shashtirish mashqlarini harakatlarni yengillashtirish mashqlari bilan birgalikda olib borish.

Muntazam ravishda jismoniy tarbiya bilan shug'ullanish orqali organizmda sodir bo'ladigan o'zgarishlar haqidagi bu bilim sport mashqlari va usullaridan to'g'ri foydalanish imkonini beradi.

Sport bilan shug'ullanganda turli mashqlardan har xil vaqtlarda foydalanish oliy asab tizimini takomillashtirish va asab jarayonining faoliyatini rivojlantirish imkonini beradi.

Sog'likni saqlashning asosiy tadbiri – bu badantarbiyadir. Sog'lom turmush tarzi va sog'likni saqlashda Abu Ali ibn Sino asosan yetti narsaga e'tiborni kuchaytirish zarurligini uqtirib o'tadi:

- Mijozni mo'tadil qilish;
- Yeyiladigan va ichiladigan ovqatlarni tanlash;
- Gavdani chiqindidan tozalash;
- To'g'ri tuzilishni saqlash;
- Burun orqali olinadigan havoni yetarli va yaxshi olish;

- Kiyimga e'tibor berish;
- Jismoniy va ruhiy harakatlarni tartibga solish (uyqu va uyg'oqlik).

Chiniqish insonga qadim zamonlardan ma'lumdir. Abu Ali ibn Sino insonning o'zini chiniqtirishi muammosiga ham katta ahamiyat bergan. Agar tanani qisqa muddatga bo'lsa ham chiniqtirish lozim bo'lib qolsa, bunda qisqa muddatli sovuq ta'sirlantiruvchi bir necha jadal mashg'ulotlardan foydalanish kifoya. Bu hol tanada chiniqishga moyillik asta-sekin kuchayib boradi. Chiniqishda tabiat tomonidan in'om etilgan suv, quyosh, havo kabi omillarni sanab o'tish kifoya.

Abu Ali ibn Sino jismoniy barkamol insonni shakllantirishda asosiy jismoniy sifatlarni tarbiya qilishni tavsiya etadi:

- Chaqqonlik;
- epchillik;
- egiluvchanlik;
- kuch;
- chidamlilik;
- tezkorlik.

Ibn Sinoning fikricha, inson o'zini o'rab olgan tabiat va tabiiy hodisalardan tashqaridagi narsalarga muhtojlik sezadi, u narsalarni faqat mehnat qilish bilan yaratadi, lekin bu narsalarni faqat o'z mehnati bilan amalga oshira olmaydi. Ularni yaratish uchun boshqalar ham ishtirok etishi kerak yoki jamoa yordam berishi lozim. Buning uchun jamoa a'zolari o'zaro yaxshi munosabatda bo'lishlari kerak. Bu munosabat til, ma'noli ovozlari orqali yuzaga keladi.

Shu bilan birga, inson axloq qoidalari, me'yori, shartlarini egallagan bo'lishi zarur, chunki qoidalarni bilmaganlar jamoada bir-biri bilan inoq yashay olmaydilar. Bu axloqiy qonun-qoidalar ularni ma'lum bir tartibga solib turadi. Bu qoidalar yordamida jamoa a'zolari yaxshi harakat, yaxshi munosabatni yomonlikdan farq qiladilar, yaxshilariga rioya etishga intiladilar.

ФЙДАЛАНИЛГАН АДАБИЁТЛАР

1. Abu Ali ibn Sino. Hikmatlar. – T., “O'zbekiston”, 1980.
2. Abdurasulov M. O'zbek ma'rifatparvar shoirlar ilm-ma'rifat haqida. – T.: O'qituvchi, 1972.
3. Zunnunov A. Pedagogika nazariyasi. – T.: Aloqachi, 2006.
4. Ilm, fan va taraqqiyot. Ilmiy ishlar to'plami. Qarshi Davlat universiteti professor-o'qituvchilarining ilmiy-amaliy konferensiyasi materiallari. – Qarshi: QDU, 2010.
5. Inson baxt uchun tug'iladi. O'zbekiston Prezidenti I.Karimovning hikmatli so'zlaridan // Nashrga tayyorlovchilar: G'aniyev D., G'afurov Z. –T.: Sharq, 1998.
6. Kenjayeva D., Shuxratova F. Barkamol shaxs tarbiyasi asoslari. – T.: Fan, 2010.

*Аскарбек Утемисов, Искендер Базарбаев
(Нукус, Республика Каракалпақстан)*

БОЛАЛАР СПОРТИГА ОИД МАШГУЛОТЛАР САМАРАДОРЛИГИНИ ОШИРИШДА ХАРАКАТЛИ ЎЙИНЛАРНИНГ УСТИВОРЛИГИ

Харакатли ўйинлар инсоннинг ҳаётини фаолиятида муҳим аҳамият касб этади. Стандарт мазмундаги ҳаракатлар ёки спорт машқларини бажариш кишини тез толиқтиради. Лекин, шундай ҳаракатларни ўйин жараёнида ижро этиш одамнинг руҳиятига ижобий таъсир этиб, чарчаш муддатини орқага суради. Шунинг учун спорт машғулотида, айниқса ёш спортчиларни дастлабки тайёрлашда турли мазмунга хос ҳаракатли ўйинлардан фойдаланиш алоҳида амалий аҳамиятга эгадир.

Ўйинлар ўзининг ҳамма боплиги (универсаллиги), кўп функционаллиги ва кенг таъсирчанлиги билан хилма-хил тоифаларга бўлинади. Жумладан, jismoniy sifatlarni, нутқни, талаффузни, мерганликни, тадбиркорликни, ҳисобни ва х. Ҳислатларни ривожлантирувчи ўйинлар шулар жумласига киради. Лекин, қандай ўйин бўлмасин, унда ҳаракат элементи ёки ҳаракатлар мажмуаси мавжуд бўлади.

Харакатли ўйинлар ўз мазмуни ва моҳияти жиҳатидан спорт ўйинларидан тубдан фарқ қилади. Ҳаракатли ўйинлар спорт ўйинлари каби махсус тайёргарлик, муайян мусобақа қоидаси, спорт кийими, муддати, майдони, иштирокчилар таркиби каби аниқ чегараланган меъёрий омилларни талаб қилмайди. Фақат битта гина ҳаракатли ўйинни турли жойда, вақт давомида, кийимда, таркибда (сони жиҳатидан) уйнаш мумкин. Энг муҳими ҳаракатли ўйин давомида кузатилаётган эркин ва ихтиёрий ҳаракатланишлар (ностандарт ҳаракат йўналиши, қичқирик, хушчақчақлик ва ҳақозо) ижобий эмоционал ҳолатни (реакциясини) юзага келтиради. Ушбу ҳолат эса ўз навбатида спорт машғулотида (ёки стандарт машқлар сериясини ижро этганда) тезроқ вижудга келадиган чарчаш асоратларини “четлаб” ўтишга ёки кечроқ пайдо бўлишига ёрдам беради.

Хулоса қилиб айтганда, юқорида қайд қилинган ҳаракатли ўйинларга хос назарий мулоҳазалар уларнинг жисмоний тарбия ва спорт борасидаги салоҳиятини белгилаб беради. Демак, ёш спортчиларни тайёрлашда ҳаракатли ўйинларни, жумладан халқ миллий ўйинларининг аҳамияти беқиёсдир.

Маълумки, ҳаракатли ўйинлар турли халқ ва элатларнинг расм-русуми, удуми, анъаналари ҳамда этногенетик хусусиятларини ифодалайди. Шунинг учун ҳам бундай ҳаракатли ўйинларни кўпинча халқ ўйинлари деб юритилади.

Қадимги мутафаккир – олимлар ва педагоглар инсонда саҳийлик, ростгуйлик, ватанпарварлик ҳиссиёти, рақибга нисбатан ҳурмат ва табиатни эъозлаш каби ҳислатларни айнан миллий ўйинлар таъсирида тарбиялаш имкони юқори эканлигини эътироф этганлар. Бу борада, айниқса, ўзбек халқ ҳаракатли ўйинларитурли ҳаётий муҳим одатларни малака ва кўникмаларни шакллантириш кудратига эгадир. Халқ ўйинлари шу халқнинг кашфиётдир. Шунинг учун ушбу ўйинлар унинг онгида, рўзгор ишларида, оила ва маҳалла тарбиясида фаол ўрин эгаллайди.

Ҳаракатли ўйинлар, шу жумладан халқ миллий ўйинлари ноёб қадрият сифатида фақатгина мамлакатимиз ўз мустақиллигига эришгандан кейин гина қайта тикланиб, ҳозирги кунда аҳоли, айниқса ўқувчи ёшлар ўртасида кенг ва жадал оммалашиб бормоқда.

Халқ ҳаракатли ўйинлари илмий объект сифатида борган сари тадқиқотчи олимлар эътиборидан мустаҳкам ўрин эгалламоқда.

Сўнги йилларда спортчиларни тайёрлаш, ҳаракат малакалари ва жисмоний сифатларни шакллантиришда ҳаракатли ўйинлар ўта самарали восита эканлигини исботловчи талайгина илмий адабиётлар нашр этилган (Л.В.Былеева, И.М.Коротков, 1982; И.М.Коротков, 1988; М.С.Бриль, 1980; Т.С.Усманхужаев, Ф.Х.Хўжаев, 1990, 1992; А.И.Лисица 1991; Т.С. Усманхўжаев, Х.А.Мелиев, 2000; В.В.Кузин, С.А.Полиевский, 2000; Ф.Керимов, Н.Юсупов, 2003; Г.И.Бергер, Ю.Г.Бергер, 2003; А.Г.Сколинцев, 1990; В.Г.Яковлев, В.П.Ратников, 1977; В.А.Лепешкин, 2004; М.А.Курбанова, 2006; Л.В.Былеева ва И.М.Каратков, 1982)ларнинг фикрича, замонавий спорт ўйинларида жисмоний сифатлар техник ва тактик маҳоратни шакллантириш учун ўйин услубларидан қанчалик кўп ва моҳирона фойдаланилса, шунчалик мувофиқ спортчиларнинг қобилиятлари ва маҳорати юқори савияда қиши мумкин. Тўғри бир қараганда спорт ўйинлари ўзи ўйинлардан иборат бўлиб, яна турли ўйинлардан фойдаланиш “ортикча юкдай” кўринади. Лекин, бундай тушунча батамон нотўғри. Чунки, педагогика, физиология ва психология фанларига оид илмий маълумотларга асосан жисмоний сифатлар, техник-тактик малакалар ва бошқа қобилиятларни ривожлантиришда анъанавий ихтисослаштирилган ва стандарт машқларни қўллаш, айниқса дастлабки ўргатиш жараёнида ёш шуғулланувчиларни тез чарчашига қизиқишини сусайтиришга олиб келади. Ҳаракатли ўйинлар эса, аксинча боланинг эмоционал ҳолатига ижобий таъсир кўрсатади, чарчаш аломатларининг вужудга келиши “орқага” сурилади, энг асосийси боланинг ирсий (генетик) қобилиятлари ҳамда янги ҳаракат малакалари пайдо бўлиши мумкин (И.М.Коротков, 1971; А.И.Лисица, Т.С. Усманхўжаев, 1985; М.Н.Жуков, 2003; И.Власюк, 2005 ва б.). Агар, волейбол ўйинига мос ҳаракатли ўйинлар саралаб олинса ва бу ўйинлар волейбол тўпи билан ижро этилса самара янада юксакроқ бўлади. (М.А.Курбанова, 2003) [1, 23 б].

Бундай ўйинларга масалан, “Тўп узат-ўтир”, “Тўп узатиб эстафета югуриш”, “Тўрга тўсиқ кўй” ва бошқа шунга ўхшаш ўйинларни киритиш мумкин.

Спортчиларнинг жисмоний ва техник тайёргарлигини шакллантиришда ҳаракатли ўйинларнинг аҳамияти ва уларнинг афзаллиги қатор илмий услубий адабиётларда қайд этилган (А.И.Лисица, 1991; Л.В.Былеева И.М.Коротков, 1982; И.М.Коротков, 1971; Ф.А.Керимов, Н.Юсупов, 2003; К.Фопель, 2005 ва б.).

А.И. Лисица (1991)нинг фикрига қараганда, ҳаракатли ўйинлар нафақат жисмоний сифатларни муваффақиятли шакллантиришга қодир, балки аниқ мўлжалга олиш, аниқ ҳаракат, диққат каби ҳислатларни ҳам самарали ривожлантириши мумкин.

Шундай ихтисослашган ўйинлар борки, уларни мунтазам қўллаш натижасида ёш спортчиларнинг махсус жисмоний сифатлари ва техник тайёргарлигининг тараққий этиш сезиларли даражада анча осон кечади (Л.В.Коротков, И.М.Коротков, 1982; М.Н.Жуков, 2003; И.Власюк ва б.).

Ф.А.Керимов ва Н.Юсупов (2003)лар эса курашчиларни тарбиялашга оид якамма-якка “кураш” элементи мавжуд ўйинларни саралаб олиб, уларнинг самарадорлигини аниқлаб беришган [2, 74-б].

Волейбол бўйича етакчи мутахасис олимлар Э.К.Ахмеров (1985) ва Фурманов (1979)лар волейбол малакалари техникасига ўргатишда ва жисмоний ҳамда техник тайёргарликни дастлабки шакллантиришда волейбол ўйини хусусиятига яқин бўлган махсус ҳаракатли ўйинлардан фойдаланиш афзаллигини исботлаб берганлар.

Ҳаракатли ўйинлар бўйича Ўзбекистонда етакчи мутахасис-олимлар Т.Усманхўжаев ва Х.Хўжаевлар (1992) турли йўналишдаги ҳаракатли ўйинларни ташкил қилиш ва ўтказиш масалаларига оид қатор тавсиялар бериб ўтишган. Жумладан, уларнинг фикрича ҳаракатли ўйинларни ташкил қилиш ва ўтказишда бир қатор масалаларга эътибор бериш мақсадга мувофиқ [3].

1. Ўқувчиларнинг жисмоний баркамоллиги саломатлигини яхшиланишига, чиникишига, тана аъзолари ва умумий иш қобилиятининг ўсишига ёрдам бериш;

2. Эркин ҳаракат қила олиш имконини бера оладиган билимлар ва ҳаётий зарур ҳаракат малакаларини шакллантириш;

3. Рухий, ақлий, касбий ва иродавий сифатларни ривожлантириш;

4. Умумий ва махсус жисмоний сифатларни тарбиялаш;

5. Жасурлик, топқирлик, зукколик, тadbиркорлик хислатларини ривожлантириш шулар жумласидандир.

Муаллифлар турли синф ўқувчиларига мос ўйинлар, йилнинг турли фаслларида, кундузги ва кечкурун уйнайдиган ўйинларни саралаб беришган ва уларнинг моҳиятини ёритишга мувофиқ бўлишган. Энг асосийси, ушбу мутахасислар мактаб спорт секцияларида, жумладан спорт ўйинлари билан шуғулланувчи болаларга “Мушук ва сичқон”, “Бўш жой”, “Қозик”, “Бўри зовур ичида” каби ўйинлардан фойдаланиш мақсадга мувофиқ деб таъкидлайдилар.

Шу билан бир қаторда талайгина олимлар техник тайёргарликни ўстиришда ҳаракатли ўйинларнинг афзаллигини айтиб ўтишган бўлсада, бу борада муайян тадқиқот ишлари ўтказилмаганлиги бўлса ҳам айрим спорт турлари бўйича амалга оширилганлиги кўзга ташланади. Ф.Керимов ва Н.Юсупов (2003)лар ҳаракатли ўйинларни мунтазам ва қоидалар ташкил этиш жисмоний тарбияни ривожлантиришнинг муҳим омили бўлиши табиий деб ҳисоблайдилар. Бундай ўйинлар болаларнинг жисмоний ривожланишини йўлга қўйишда, ўсмир ва ёшларнинг алоҳида спорт турларига оид турли ҳаракатларини такомиллаштиришга хизмат қилади [4, 76-б].

М.Б.Алиев, Т.С.Усманхўжаев, Х.Х.Сағдиев (2007) лар ёш футболчиларнинг махсус жисмоний сифатларини ривожлантиришга оид тўп билан бажариладиган ҳаракатли ўйинларни тавсия этганлар. Жумладан улар куч тезлиги қобилиятини шакллантиришга мўлжалланган “Тўп бошқарувчига”, “Тўп қўшнига”, “Вертикал нишон”, тезликни ривожлантиришга “Тўп ортидан югуриш”, “Тўп билан эстафеталиюгуришлар”, чакконлик учун “Тўп билан слалом”, “Тезроқ шерикка”, “Югуриб келиб тўсиқлар тагидан” каби ҳаракатли ўйинлар моҳияти, мазмуни ва аҳамиятини очиб беришган. [5. 143-б]

Умумий ва махсус жисмоний сифатлар, ҳаракат малакалари ва кўникмалари, диққат, хотира, вақт ва ораликни хис қилиш, мувозанат сақлаш, ҳаракат аниқлиги ва бошқа қобилиятларни болаларнинг ёшига, тайёргарлигига ҳамда спорт турининг хусусиятига қараб табақалаштирилиб берилган ўйинлар мазмуни ва қоидалари Л.В.Былеева, И.М.Коротков (1982) ларнинг ўқув қўлланмасида атрофлича эътироф этилган [6. 224-б].

Т.С.Усманхўжаев, Х.Мелиев (2000) лар шу нарсага эътибор қаратишадикки, миллий ҳаракатли ўйинлардан нафақат болаларнинг жисмоний сифатларини ривожлантиришда фойдаланиш лозим, балки ихтисослаштирилган мазмунга эга ўйинларни танлаб, топқирлик, хотира, диққат, ирода, қатъийлик, зукколик, хиссиёт каби хислатларни қўллаш алоҳида касб этади [7, 74 б].

Халқ ҳаракатли ўйинлари ўзининг миллийлиги, ноанъанавийлиги ва кадрятбойлиги билан каттаюкчиликни тарбиялашда самарали восита бўлиб ҳисобланади.

Жисмоний тарбия дарсида қўлланиладиган ҳаракатли ўйинлар муайян дидактик тартибда амалга оширилиши ўта долзарб аҳамиятга эгадир. Аввалам бор ўйин моҳияти ва мақсадини тушунтириш, сўнг унинг мазмуни ва қоидаларини ёритиш зарур. Бошловчинини тайинлаш, синфни жамоаларга ажратиш, ўйинга раҳбарлик қилиш, ҳакамлик қилиш ва ниҳоят ўйинни мантиқан тўғри яқунлаш масалаларига жиддий эътибор қаратиш лозим (Г.И.Бергер, Ю.Г.Бергер, 2003) [8, 108-125 б].

Бу борада О.Листов (2001) фикрлари диққатни жалб қилади. Чунончи, унинг таъкидлашича, дарс фақат ўйинсимон шаклда ўтилсагина қизиқарлироқ ва самаралироқ бўлиши мумкин. Уқтирилишича, дарснинг ўйинсимон шакли уни яқка ёки жамоа асосида ташкил қилиш, бир ёки бир нечта қоидаларни белгилаш, асосийси болалар ушбу ўйин давомида эркин ҳаракат қилиш ҳуқуқига эга бўлиши даркор. Хатто нисбатан мураккаб ҳаракат малакаларига ўргатишда ҳам шу малакалар мазмунига яқин “қариндош” ёки уларга мослаштирилган ўйинлардан фойдаланиш дарс самарадорлигини оширади экан. Гарчи ҳар бир спорт турига югуриш, юриш, сакраш, думалаш, бурилиш, тўхташ ва ҳақоза малакалар хос экан, демак уларни шакллантириш самарадорлиги ҳаракатли ўйинлар ёрдамида амалга оширилши маъқул (В.А.Лепешкин, 2004; D.Eicheldrener, 1990; R.Petrov, 1986, 1996).

Фойдаланилган адабиётлар

1. Курбанова М.А. Использование народных подвижных игр при отборе и тренировке юных волейболистов на этапе начальной подготовки. Автореф.канд.дисс. – Ташкент, 2006. – 23 с.
2. Керимов Ф.А., Юсупов Н.Т. Подвижные игры для кураша. – Т.: Изд-во Абу Али ибн Сино, 2003. – 72 с.
3. Усманхўжаев Т.С., Хўжаев Ф. Ҳаракатли ўйинлар. – Тошкент, 1992.
4. Керимов Ф.А., Юсупов Н.Т. Подвижные игры для кураша. – Т.: Изд-во Абу Али ибн Сино, 2003. – 76 с.
5. Алиев М.Б., Усманхўжаев Т.С., Сағдиев Х.Х. Спорт ўйинлари – футбол. / Академик лицей ва касб-хунар коллежлари учун ўқув қўлланма. Тошкент: «LMZYU», 2007. – 143 б.
6. Беляева Л.В., Коротков И.М. Подвижные игры / Учебные пособие для ИФК. – М., ФиС., 1982. – 224 с.
7. Усманхўжаев Т.С., Мелиев Х.А. Миллий ҳаракатли ўйинлар. «Ўқитувчи». – Т., 2000.
8. Бергер Г.И., Бергер Ю.Г.. 2003 Конспекты уроков для учителя физкультуры / Урок физкультуры: Спортивные игра, лыжная подготовка, подвижные игры. – М., «Владос», 2003. – С. 108-125.

Аскарбек Утемисов, Мубарак Кувватова
(Нукус, Республика Каракалпакстан)

БОЛАЛАР СПОРТИГА ОИД МАШҒУЛОТЛАР САМАРАДОРЛИГИНИ ОШИРИШДА ХАРАКАТЛИ ЎЙИНЛАРНИНГ УСТИВОРЛИГИ

Харакатли ўйинлар инсоннинг ҳаётий фаолиятида муҳим аҳамият касб этади. Стандарт мазмундаги ҳаракатлар ёки спорт машқларини бажариш кишини тез толиқтиради. Лекин, шундай ҳаракатларни ўйин жараёнида ижро этиш одамнинг руҳиятига ижобий таъсир этиб, чарчаш муддатини орқага суради. Шунинг учун спорт машғулотида, айниқса ёш спортчиларни дастлабки тайёрлашда турли мазмунга хос ҳаракатли ўйинлардан фойдаланиш алоҳида амалий аҳамиятга эгадир.

Ўйинлар ўзининг ҳамма боплиги (универсаллиги), кўп функционаллиги ва кенг таъсирчанлиги билан хилма-хил тоифаларга бўлинади. Жумладан, жисмоний сифатларни, нутқни, талаффузни, мерганликни, тадбиркорликни, ҳисобни ва х. Ҳислатларни ривожлантирувчи ўйинлар шулар жумласига киради. Лекин, қандай ўйин бўлмасин, унда ҳаракат элементи ёки ҳаракатлар мажмуаси мавжуд бўлади.

Харакатли ўйинлар ўз мазмуни ва моҳияти жиҳатидан спорт ўйинларидан тубдан фарқ қилади. Ҳаракатли ўйинлар спорт ўйинлари каби махсус тайёргарлик, муайян мусобақа қоидаси, спорт кийими, муддати, майдони, иштирокчилар таркиби каби аниқ чегараланган меъёрий омилларни талаб қилмайди. Фақат битта гина ҳаракатли ўйинни турли жойда, вақт давомида, кийимда, таркибда (сони жиҳатидан) уйнаш мумкин. Энг муҳими ҳаракатли ўйин давомида кузатилаётган эркин ва ихтиёрий ҳаракатланишлар (ностандарт ҳаракат йўналиши, қичқириқ, хушчакчақлик ва ҳақозо) ижобий эмоционал ҳолатни (реакциясини) юзага келтиради. Ушбу ҳолат эса ўз навбатида спорт машғулотида (ёки стандарт машқлар сериясини ижро этганда) тезроқ вижудга келадиган чарчаш асоратларини “четлаб” ўтишга ёки кечроқ пайдо бўлишига ёрдам беради.

Хулоса қилиб айтганда, юқорида қайд қилинган ҳаракатли ўйинларга хос назарий мулоҳазалар уларнинг жисмоний тарбия ва спорт борасидаги салоҳиятини белгилаб беради. Демак, ёш спортчиларни тайёрлашда ҳаракатли ўйинларни, жумладан халқ миллий ўйинларининг аҳамияти бекиёсдир.

Маълумки, ҳаракатли ўйинлар турли халқ ва элатларнинг расм-русуми, удуми, анъаналари ҳамда этногенетик хусусиятларини ифодалайди. Шунинг учун ҳам бундай ҳаракатли ўйинларни кўпинча халқ ўйинлари деб юритилади.

Қадимги мутафаккир – олимлар ва педагоглар инсонда саҳийлик, ростгуйлик, ватанпарварлик ҳиссиёти, рақибга нисбатан ҳурмат ва табиатни эъзозлаш каби ҳислатларни айнан миллий ўйинлар таъсирида тарбиялаш имкони юқори эканлигини эътироф этганлар. Бу борада, айниқса, ўзбек халқ ҳаракатли ўйинларитурли ҳаётий муҳим одатларни малака ва кўникмаларни шакллантириш кудратига эгадир. Халқ ўйинлари шу халқнинг кашфиётидир. Шунинг учун ушбу ўйинлар унинг онгида, рўзгор ишларида, оила ва маҳалла тарбиясида фаол ўрин эгаллайди.

Ҳаракатли ўйинлар, шу жумладан халқ миллий ўйинлари ноёб қадрият сифатида фақатгина мамлакатимиз ўз мустақиллигига эришгандан кейин гина қайта тикланиб, ҳозирги кунда аҳоли, айниқса ўқувчи ёшлар ўртасида кенг ва жадал оммалашиб бормоқда.

Халқ ҳаракатли ўйинлари илмий объект сифатида борган сари тадқиқотчи олимлар эътиборидан мустаҳкам ўрин эгалламоқда.

Сўнги йилларда спортчиларни тайёрлаш, ҳаракат малакалари ва жисмоний сифатларни шакллантиришда ҳаракатли ўйинлар ўта самарали восита эканлигини исботловчи талайгина илмий адабиётлар нашр этилган (Л.В.Былеева, И.М.Коротков, 1982; И.М.Коротков, 1988; М.С.Бриль, 1980; Т.С.Усманхужаев, Ф.Х.Хўжаев, 1990, 1992; А.И.Лисица 1991; Т.С. Усманхўжаев, Х.А.Мелиев, 2000; В.В.Кузин, С.А.Полиевский, 2000; Ф.Керимов, Н.Юсупов, 2003; Г.И.Бергер, Ю.Г.Бергер, 2003; А.Г.Сколинцев, 1990; В.Г.Яковлев, В.П.Ратников, 1977; В.А.Лепешкин, 2004; М.А.Курбанова, 2006; Л.В.Былеева ва И.М.Каратков, 1982)ларнинг фикрича, замонавий спорт ўйинларида жисмоний сифатлар техник ва тактик маҳоратни шакллантириш учун ўйин услубларидан қанчалик кўп ва моҳирона фойдаланилса, шунчалик мувофиқ спортчиларнинг қобилиятлари ва маҳорати юқори савияда қиши мумкин. Тўғри бир қараганда спорт ўйинлари ўзи ўйинлардан иборат бўлиб, яна турли ўйинлардан фойдаланиш “ортикча юкдай” кўринади. Лекин, бундай тушунча батамон нотўғри. Чунки, педагогика, физиология ва психология фанларига оид илмий маълумотларга асосан жисмоний сифатлар, техник-тактик малакалар ва бошқа қобилиятларни ривожлантиришда анъанавий ихтисослаштирилган ва стандарт машқларни қўллаш, айниқса дастлабки ўргатиш жараёнида ёш шуғулланувчиларни тез чарчашига қизиқишини сусайтиришга олиб келади. Ҳаракатли ўйинлар эса, аксинча боланинг эмоционал ҳолатига ижобий таъсир кўрсатади, чарчаш аломатларининг вужудга келиши “орқага” сурилади, энг асосийси боланинг ирсий (генетик) қобилиятлари ҳамда янги ҳаракат малакалари пайдо бўлиши мумкин (И.М.Коротков, 1971; А.И.Лисица, Т.С. Усманхўжаев, 1985; М.Н.Жуков, 2003; И.Власюк, 2005 ва б.). Агар, волейбол ўйинига мос ҳаракатли ўйинлар саралаб олинса ва бу ўйинлар волейбол тўпи билан ижро этилса самара янада юксакроқ бўлади. (М.А.Курбанова, 2003) [1, 23 б].

Бундай ўйинларга масалан, “Тўп узат-ўтир”, “Тўп узатиб эстафета югуриш”, “Тўрға тўсиқ кўй” ва бошқа шунга ўхшаш ўйинларни киритиш мумкин.

Спортчиларнинг жисмоний ва техник тайёргарлигини шакллантиришда ҳаракатли ўйинларнинг аҳамияти ва уларнинг афзаллиги қатор илмий услубий адабиётларда қайд этилган (А.И.Лисица, 1991; Л.В.Былеева И.М.Коротков, 1982; И.М.Коротков, 1971; Ф.А.Керимов, Н.Юсупов, 2003; К.Фопель, 2005 ва б.).

А.И. Лисица (1991)нинг фикрига қараганда, ҳаракатли ўйинлар нафақат жисмоний сифатларни муваффақиятли шакллантиришга қодир, балки аниқ мўлжалга олиш, аниқ ҳаракат, диққат каби хислатларни ҳам самарали ривожлантириши мумкин.

Шундай ихтисослашган ўйинлар борки, уларни мунтазам қўллаш натижасида ёш спортчиларнинг махсус жисмоний сифатлари ва техник тайёргарлигининг тараққий этиш сезиларли даражада анча осон кечади (Л.В.Коротков, И.М.Коротков, 1982; М.Н.Жуков, 2003; И.Власюк ва б.).

Ф.А.Керимов ва Н.Юсупов (2003)лар эса курашчиларни тарбиялашга оид якамма-якка “кураш” элементи мавжуд ўйинларни саралаб олиб, уларнинг самарадорлигини аниқлаб беришган [2, 74-б].

Волейбол бўйича етакчи мутахасис олимлар Э.К.Ахмеров (1985) ва Фурманов (1979)лар волейбол малакалари техникасига ўргатишда ва жисмоний ҳамда техник тайёргарликни дастлабки шакллантиришда волейбол ўйини хусусиятига яқин бўлган махсус ҳаракатли ўйинлардан фойдаланиш афзаллигини исботлаб берганлар.

Ҳаракатли ўйинлар бўйича Ўзбекистонда етакчи мутахасис-олимлар Т.Усманхўжаев ва Х.Хўжаевлар (1992) турли йўналишдаги ҳаракатли ўйинларни ташкил қилиш ва ўтказиш масалаларига оид қатор тавсиялар бериб ўтишган. Жумладан, уларнинг фикрича ҳаракатли ўйинларни ташкил қилиш ва ўтказишда бир қатор масалаларга эътибор бериш мақсадга мувофиқ [3].

1. Ўқувчиларнинг жисмоний баркамоллиги саломатлигини яхшиланишига, чиниқишига, тана аъзолари ва умумий иш қобилиятининг ўсишига ёрдам бериш;

2. Эркин ҳаракат қила олиш имконини бера оладиган билимлар ва ҳаётий зарур ҳаракат малакаларини шакллантириш;

3. Руҳий, ақлий, касбий ва иродавий сифатларни ривожлантириш;

4. Умумий ва махсус жисмоний сифатларни тарбиялаш;

5. Жасурлик, топқирлик, зукколик, тadbиркорлик хислатларини ривожлантириш шулар жумласидандир.

Муаллифлар турли синф ўқувчиларига мос ўйинлар, йилнинг турли фаслларида, кундузги ва кечкурун уйнайдиган ўйинларни саралаб беришган ва уларнинг моҳиятини ёритишга мувофиқ бўлишган. Энг асосийси, ушбу мутахасислар мактаб спорт секцияларида, жумладан спорт ўйинлари билан шуғулланувчи болаларга “Мушук ва сичқон”, “Бўш жой”, “Қозик”, “Бўри зовур ичида” каби ўйинлардан фойдаланиш мақсадга мувофиқ деб таъкидлайдилар.

Шу билан бир қаторда талайгина олимлар техник тайёргарликни ўстиришда ҳаракатли ўйинларнинг афзаллигини айтиб ўтишган бўлсада, бу борада муайян тадқиқот ишлари ўтказилмаганлиги бўлса ҳам айрим спорт турлари бўйича амалга оширилганлиги кўзга ташланади. Ф.Керимов ва Н.Юсупов (2003)лар ҳаракатли ўйинларни мунтазам ва қоидали ташкил этиш жисмоний тарбияни ривожлантиришнинг муҳим омили бўлиши табиий деб ҳисоблайдилар. Бундай ўйинлар болаларнинг жисмоний ривожланишини йўлга қўйишда, ўсмир ва ёшларнинг алоҳида спорт турларига оид турли ҳаракатларини такомиллаштиришга хизмат қилади [4, 76-б].

М.Б.Алиев, Т.С.Усманхўжаев, Х.Х.Сагдиев (2007)лар ёш футболчиларнинг махсус жисмоний сифатларини ривожлантиришга оид тўп билан бажариладиган ҳаракатли ўйинларни тавсия этганлар. Жумладан улар куч тезлиги қобилиятини шакллантиришга мўлжалланган “Тўп бошқарувчига”, “Тўп қўшнига”, “Вертикал нишон”, тезликни ривожлантиришга “Тўп ортидан югуриш”, “Тўп билан эстафеталиюгуришлар”, чакқонлик учун “Тўп билан слалом”, “Тезроқ шерикка”, “Югуриб келиб тўсиқлар тагидан” каби ҳаракатли ўйинлар моҳияти, мазмуни ва аҳамиятини очиб беришган. [5. 143-б]

Умумий ва махсус жисмоний сифатлар, ҳаракат малакалари ва кўникмалари, диққат, хотира, вақт ва ораликни хис қилиш, мувозанат сақлаш, ҳаракат аниқлиги ва бошқа қобилиятларни болаларнинг ёшига, тайёргарлигига ҳамда спорт турининг хусусиятига қараб табақалаштирилиб берилган ўйинлар мазмуни ва қоидалари Л.В.Былеева, И.М.Коротков (1982)ларнинг ўқув қўлланмасида атрофлича эътироф этилган [6. 224-б].

Т.С.Усманхўжаев, Х.Мелиев (2000)лар шу нарсага эътибор қаратишадикки, миллий ҳаракатли ўйинлардан нафақат болаларнинг жисмоний сифатларини ривожлантиришда фойдаланиш лозим, балки ихтисослаштирилган мазмунга эга ўйинларни танлаб, топқирлик, хотира, диққат, ирода, қатъийлик, зукколик, хиссиёт каби хислатларни қўллаш алоҳида касб этади [7, 74 б].

Халқ ҳаракатли ўйинлари ўзининг миллийлиги, ноанъанавийлиги ва кадритбойлиги билан каттаюкчиликни тарбиялашда самарали восита бўлиб ҳисобланади.

Жисмоний тарбия дарсида қўлланиладиган ҳаракатли ўйинлар муайян дидактик тартибда амалга оширилиши ўта долзарб аҳамиятга эгадир. Аввалам бор ўйин моҳияти ва мақсадни тушунтириш, сўнг унинг мазмуни ва қоидаларини ёритиш зарур. Бошловчинини тайинлаш, синфни жамоаларга ажратиш, ўйинга раҳбарлик қилиш, ҳакамлик қилиш ва ниҳоят ўйинни мантиқан тўғри яқунлаш масалаларига жиддий эътибор қаратиш лозим (Г.И.Бергер, Ю.Г.Бергер, 2003) [8, 108-125 б].

Бу борада О.Листов (2001) фикрлари диққатни жалб қилади. Чунончи, унинг таъкидлашича, дарс фақат ўйинсимон шаклда ўтилсагина қизиқарлироқ ва самаралироқ бўлиши мумкин. Уқтирилишича, дарснинг

ўйинсимон шакли уни яқка ёки жамоа асосида ташкил қилиш, бир ёки бир нечта қоидаларни белгилаш, асосийси болалар ушбу ўйин давомида эркин ҳаракат қилиш ҳуқуқига эга бўлиши даркор. Хатто нисбатан мураккаб ҳаракат малакаларига ўргатишда ҳам шу малакалар мазмунига яқин “қариндош” ёки уларга мослаштирилган ўйинлардан фойдаланиш дарс самарадорлигини оширар экан. Гарчи ҳар бир спорт турига югуриш, юриш, сакраш, думалаш, бурилиш, тўхташ ва ҳақоза малакалар хос экан, демак уларни шакллантириш самарадорлиги ҳаракатли ўйинлар ёрдамида амалга оширилши маъқул (В.А.Лепешкин, 2004; D.Eicheldrener, 1990; R.Petrov, 1986, 1996).

Фойдаланилган адабиётлар

1. Курбанова М.А. Использование народных подвижных игр при отборе и тренировке юных волейболистов на этапе начальной подготовки. Автореф.канд.дисс. – Ташкент, 2006. – 23 с.
2. Керимов Ф.А., Юсупов Н.Т. Подвижные игры для кураша. – Т.: Изд-во Абу Али ибн Сино, 2003. – 72 с.
3. Усманхўжаев Т.С., Хўжаев Ф. Ҳаракатли ўйинлар. – Тошкент, 1992.
4. Керимов Ф.А., Юсупов Н.Т. Подвижные игры для кураша. – Т.: Изд-во Абу Али ибн Сино, 2003. – 76 с.
5. Алиев М.Б., Усманхўжаев Т.С., Сағдиев Х.Х. Спорт ўйинлари – футбол. / Академик лицей ва касб-хунар коллежлари учун ўқув қўлланма. Тошкент: «ILMZIYO», 2007. – 143 б.
6. Беляева Л.В., Коротков И.М. Подвижные игры / Учебные пособие для ИФК. – М., ФиС., 1982. – 224 с.
7. Усманхўжаев Т.С., Мелиев Х.А. Миллий ҳаракатли ўйинлар. «Ўқитувчи». – Т., 2000.
8. Бергер Г.И., Бергер Ю.Г. 2003 Конспекты уроков для учителя физкультуры / Урок физкультуры: Спортивные игра, лыжная подготовка, подвижные игры. – М., «Владос», 2003. – С. 108-125.

*Аскарбек Утемисов, Усман Турумбетов
(Нукус, Республика Каракалпақстан)*

БЕЛБОҒЛИ КУРАШЧИЛАРНИНГ МАХСУС ЧИДАМЛИК СИФАТИНИ РИВОЖЛАНТИРИШ УСЛУБИЯТИ

Курашчининг махсус чидамлилиги беллашув давомида ҳаракатларни юқори суръатда бажариш ва мусобақадаги бир нечта беллашувларни шиддат билан ўтказишдир. Юқори даражадаги махсус чидамлик курашчига тренировка ва мусобақа нагрукчаларини ўзлаштиришга, мусобақа фаолиятида ўзининг ҳаракат қобилиятларини тўлақонли равишда амалга оширишга имкон беради [1-280 б, 2-26-30 б].

Махсус чидамлик курашчининг мусобақа беллашуви давомида турли хусусиятдаги ҳаракатлар ва амалларни ҳар хил кучланишлар билан ҳамда гавданинг турли ҳолатларида юқори суръатда бажариш қобилияти орқали тавсифланади.

Курашчининг мусобақа фаолияти кўп қиррали ва мушак тизимининг улкан иши билан боғлиқ бўлган динамик тартибда ишловчи мушак гуруҳлари қатнашади. Курашчининг махсус чидамлик нафақат ишлаётган мушакларга етказиб бериладиган кислород миқдори билан, балки мушакларнинг ўзининг узоқ вақт давом этадиган кучли зўриқишли ишга бўлган мослашиши билан аниқланади. Спортчи тренировка ва мусобақа фаолиятида маълум бир толиқишни енгиб ўтган тақдирдагина унинг махсус чидамлилиги такомиллашади. Жисмоний толиқиш ва чидамлик асосида мушак фаолиятининг турли хилдаги таъминоти жараёнлари ётганлигини билган ҳолда уларнинг фаолият кўрсатиш даражасини ошириш учун уларга мақсадли таъсир этиш мумкин.

Белбоғли курашчилар билан олиб бориладиган тренировкадаги машқ юкламаси курашчи организмга таъсир кўрсатиш чораси сифатида, қуйидаги тавсифлар билан белгиланади [3, 31-37 б, 4, 304 б, 5, 28-31 б]:

- тренировкадаги машқ юкламасининг шиддати;
- тренировкадаги машқ юкламасининг давомийлиги;
- машқ юкламаларнинг такрорлаш сони;
- машқ юкламалари орасидаги дам олиш оралиғи давомийлиги;
- дам олиш хусусияти.

Кўп сонли тадқиқотлар натижаларига асосланиб, давомийлиги ҳар хил бўлган максимал жисмоний нагрукда анаэроб ва аэроб жараёнларнинг умумий энергетик метаболизмга нисбатан ҳиссасини аниқлаш мумкин.

Машқларни такрорлаш сони уларнинг организмга таъсир кўрсатиш даражасини белгилайди.

Аэроб шароитларда ишлашда такрорлаш сонини кўпайтириш нафас олиш ва қон айланиш органлари фаолиятини юқори даражада узоқ вақт ушлаб туришга мажбур қилади.

Анаэроб режимида машқларни такрорлаш сони кислородсиз механизмларнинг тугашига ёки марказий асаб тизимининг қуршовда қолишига олиб келади.

Дам олиш оралиғи давомийлиги организмнинг тренировка нагрукасига бўлган жавоб реакцияси ҳажми сингари, унинг хусусиятини ҳам аниқлаш учун катта аҳамиятга эга. Бунда дам олиш оралиқларида содир бўладиган тикланиш жараёнлари қуйидагилардан иборат:

- тикланиш жараёнлари тезлиги бир хил эмас - аввал тикланиш тез кечади, сўнг секинлашади;
- турли кўрсаткичлар ҳар хил вақтдан кейин тикланади (гетерохронлилик);
- тикланиш жараёнида иш қобилияти ва бошқа кўрсаткичларнинг фазали ўзгариши кузатилади.

Дам олиш оралиғи тикланиш учун етарли бўлган сустр шиддатли машқларни бажаришда ҳар бир кейинги уриниш тахминан аввалгисига ўхшаган кўринишда бошланади.

Ушбу ҳолда дам олиш оралиғини камайтиришда нагрукка кўпроқ аэроб нагруккага айланади, чунки одатда 3-4 минутга келиб вужудга келаётган нафас олиш жараёнлари ҳам ўз кучини сақлаб қолган бўлади.

Максимал ва субмаксимал қувватли машқлардаги дам олиш оралиғини камайтириш нагруккани анаэроб нагруккага айлантиради, чунки машқ тақрорланган сари кислород қарзи ошиб боради [6, 30-32 б].

Дам олиш хусусияти машқлар ўртасида фаол, сустр ва аралаш бўлиши мумкин.

Тренировканинг критик нуқтасига яқин бўлган тезликда ишлаш пайтида фаол дам олиш нафас олиш жараёнларини юқори даражада ушлаб туришга ёрдам беради ва ишдан дам олишга ҳамда аксинча ҳолатга кескин ўтишининг олдини олади. Бу нагруккани кўпроқ аэроб нагруккага олиб келади. Бундан ташқари, оғир меҳнатдан сўнг фаол дам олиш тикланиш жараёнларини тезлаштиради. Машқлар ўртасида сустр дам олиш пайтида спортчи, буткул тинч ҳолатда бўлиб, ҳеч қандай ҳаракатларни бажармайди.

Курашчиларнинг махсус чидамликни ривожлантириш учун қуйидаги услублар қўлланилади: бажариладиган машқлар ҳажми ва шиддатини ошириш, ўзгарувчан, ораликли, ўзгарувчан-ораликли, тақрорлаш.

Тренировкадаги машқ юкламасининг ҳажмини ошириш услуби шундан иборатки, жисмоний машқларни бажариш вақти машғулотлардан машғулотга аста-секин ошиб боради. Бу услуб машғулотлар сонини кўпайтиришини назарда тутаяди [7, 52 б, 8, 313-316 б].

Шиддатни ошириш услуби жисмоний машқларни бажариш суръати, шунингдек бутунлай машғулот зичлигини машғулотдан машғулотга аста-секин ошириб боришни кўзда тутаяди.

Ўзгарувчан услуб шундан иборатки, жисмоний машқлар ҳар хил суръатда бажарилади. Бунда паст суръатда ўтказиладиган вақт бўлақлари машғулотдан машғулотга камайиб, баланд суръатда ўтказиладиганлари ортиб боради.

Ораликли услуб шундан иборатки, бунда жисмоний машқлар бўлақларга бўлиниб, сустр ва фаол дам олиш ораликлари билан бажарилади. Тренировка вазифалари машқларни бажариш суръати ва давомийлигига, шунингдек курашчининг машқланганлик даражаси ҳамда кайфиятига қараб, иш ҳамда дам олиш ораликлари давомийлигига кўра ҳар хил бўлиши лозим.

Тақрорлаш услуби шундан иборатки, спортчи бир машғулотнинг ўзида ёки бир нечта машғулотда ҳажми ва шиддатига кўра бир хил бўлган машқларни тақрорлайди.

15-17 ёшли белбоғли курашчилар билан олиб бориладиган машқ юкламалари тренировкаси жараёнида ҳамма услублар бир-бири билан турлича уйғунлаштирилган ҳолда қўлланилади. Махсус чидамликни тарбиялаш самарадорлиги кўп жиҳатдан тренировка жараёнининг оқилона тузилганлиги билан белгиланади. Турли йўналишдаги машқларни бажаришда маълум бир кетма-кетликка амал қилиш ва уларнинг ижобий ўзаро таъсир этишини таъминлаш жуда муҳимдир. Қуйидаги кетма-кетликка риоя этиш мақсадга мувофиқдир [9, 264-б, 10, 18-27 б]:

- аввал тезкор ва тезкор кучни ривожлантирувчи машқлар, сўнгра куч чидамликни ривожлантирувчи машқлар.

Агар машқлар кетма-кетлиги тесқари бўлса, тез тренировка самарасининг ўзаро таъсири салбий бўлади ҳамда бундай машғулот кам фойда беради.

Махсус чидамлик сифатини ривожлантириш воситаси сифатида умумий тайёргарлик машқлари, махсус тайёргарлик машқлари ҳамда мусобақаланиш машқларидан кенг фойдаланилади. Бу машқлар организмга кўрсатадиган таъсирига қараб, умумий машқларга (югуриш, сузиш ва бошқалар) ҳамда локал (маҳаллий таъсир кўрсатиш) ўрганиш машқларига бўлинади. Оёқни кўп марта кўтариш ва тушириш қўл билан осилиб туриб тортилиш ва бошқа шу сингари машқлар бунга мисол бўлади [11, 113-116 б, 12, 10-12 б].

Белбоғли курашчилар билан олиб бориладиган ўқув тренировка жараёнида маҳаллий таъсир кўрсатиш машқлари айрим мушак гуруҳлари фаолиятини танлаб фаоллаштириш имкониятини беради, унда ривожланиш бўйича орқада келаётган мушаклар танлаб олинади, ҳамда куч ва тезлик сингари махсус чидамлик сифатини ошириш асосий мақсад қилиб олинади. Умумий чидамликни ошириш мақсадида муттасил равишда узоқ вақт давом этадиган масофали ишлар танлаб олинади.

Шундай қилиб юқорида баён қилинганларга хулоса тариқасида айтиш мумкинки, курашчиларнинг махсус чидамлик сифатини ривожлантириш тренировканинг комплекс услубларидан фойдаланиш ҳамда махсус чидамликни ривожлантириш мақсадида беллашув машқлар бажариш даражасига мувофиқ ҳолда воситаларни танлаш зарур.

МАНБАЛАР ВА АДАБИЁТЛАР

1. Озолин Н.Г. Наука побеждать. – М., 1994. – 280 с.
2. Юшков О.П. Система подготовки резерва по спортивной борьбе. – В кн.: Международная конференция “Борьба среди детей и молодежи”. – М., 1998. – С. 26-30.

3. Игуменов В.М., Шиян В.В. Биоэнергетические факторы совершенствования специальной выносливости борцов различного возраста / В сб. межд. конф. «Борьба среди детей и молодежи». – М., 1998. – С.31-37.
4. Пархомович Г.П. Основы классического кураш / Учебное-методическое пособие для тренеров и спортсменов. – Пермь: «Урал-Пресс ПТД», 1993. – 304 с.
5. Тараканов Б.И. Критический анализ современных тенденций развития спортивной борьбы // Теория и практика физкультуры. – М., 2000. – №6. – С.28-31.
6. Табаков С.Е. Эффективность выполнения технических действий на различных этапах подготовки борцов (самбо) // Теория и практика физкультуры. – М., 1999. – №2. – С.30-32.
7. Иванков Ч.Т. и др. Комплекс методик для совершенствования управления спортивной подготовки борцов: Методическое пособие. – Ташкент, 1991. – 52 с.
8. Пулатов Ф.М. Особенности развития координационных способностей в спортивной борьбе / В сб научных трудов “Соғлом авлод йилиги ва 2000 йил Сиднейда бўлиб ўтадиган Олимпия ўйинларига тайёргарлик масалаларига бағишланган V Республика илмий-амалий анжумани. – Т., 2000. – Б.313-316.
9. Железняк Ю.Д., Петров П.К. Основы научно-методической деятельности в физической культуре и спорте. – М.: Академия, 2002. – 264 с.
10. Смирнов М.Р. Связь основных параметров беговой нагрузки с энергетическим метаболизмом // Теория и практика физической культуры. – 1990. – №7. – С.18-27.
11. Керимов Н.А и др. Система планирования и контроля учебно-тренировочных нагрузок в вольной борьбе/ В сб. статей “Олимпия харакатини ривожлантириш, олимпия таълимотини жорий этиш ва Сиднейда ўтказидадиган XXVII Олимпия ўйинларига тайёргарлик масалаларига бағишланган III Республика илмий-амалий анжумани мақолалар тўплами. – Т., 1999, 27 апреля, 113-116 б.
12. Платонов В.Н. Общая теория олимпийского спорта (включая систему подготовки спортсменов). Структура научной и учебной дисциплины / В межд. научн. сб. «Человек в мире спорта: Новые идеи, технологии, перспективы» // Изд. «Физкультура, образование, наука». – М., 1998. – С.10-12.

*Яхши Файзиев, Дарья Свечникова
(Бухара, Узбекистан)*

СТРУКТУРА СИЛОВЫХ СПОСОБНОСТЕЙ

Сила как способность человека противодействовать сопротивлению и преодолевать его за счет мышечных напряжений может проявляться при статическом режиме работы мышц, когда они не изменяют своей длины, и при динамическом режиме, связанном либо с уменьшением длины мышц (преодолевающий режим), либо с ее увеличением (уступающий режим).

Силовые способности зависят от физиологического поперечника мышцы, соотношения мышечных волокон различных видов, количества включенных в работу двигательных единиц, синхронизации деятельности мышц-синергистов, своевременного выключения из работы мышц-антагонистов. В конкретных двигательных действиях силовые способности прямо обусловлены биомеханической структурой движения: возможностью вовлечения в работу крупных мышечных групп, длиной плеч рычагов и др.

Выделяют следующие основные виды силовых способностей: максимальную силу, взрывную силу и силовую выносливость. Под максимальной силой подразумеваются наивысшие возможности, которые спортсмен способен проявить при максимальном произвольном мышечном сокращении. Под взрывной силой понимают способность преодолевать сопротивление с высокой скоростью мышечного сокращения. Силовая выносливость – это способность длительное время поддерживать оптимальные, силовые характеристики движений.

Эти силовые способности играют разную роль в обеспечении высоких результатов в различных видах спорта. Максимальная сила в сочетании с высокой скоростью мышечных сокращений имеет особенно большое значение для достижения высоких результатов в непродолжительной работе: беге на дистанциях 100, 200, 400 и 800 м, плавании на дистанциях 100 и 200 м, спринтерской велосипедной гонке и гонке на 1000 м на треке, беге на коньках на дистанциях 500 и 1000 м, гребле на дистанциях 500 и 1000 м. Значение максимальной и взрывной силы для спортивного достижения резко падает с увеличением длины дистанции. Между результатами на стайерских дистанциях (в гонках на шоссе в велосипедном спорте, беге на 10 000 м, плавании на 1500 м и т. п.) и уровнем развития максимальной и взрывной силы связь практически отсутствует. Вместе с тем взрывная сила оказывается решающим фактором успеха в прыжках и метаниях, тяжелоатлетическом двоеборье, прыжках на лыжах с трамплина и др.

Силовая выносливость во многом определяет результативность спортсменов в видах спорта циклического характера: в зависимости от длины дистанции речь может идти о преимущественной взаимосвязи силы с выносливостью при работе анаэробного, аэробного или смешанного характера. Силовая выносливость играет

важную роль для достижения высоких результатов в фигурном катании на коньках, горнолыжном и парусном спорте.

В различных видах борьбы все силовые способности в равной мере определяют уровень спортивных достижений. Многообразие двигательных действий и широкая вариативность функциональных состояний спортсмена во время поединков требуют преимущественного проявления максимальной силы, взрывной силы и силовой выносливости.

Проявление силовых способностей тесно связано с эффективностью энергообеспечения соответствующей работы, совершенством спортивной техники, а также уровнем развития скоростных способностей и гибкости.

Высокие силовые способности в упражнениях общеподготовительного характера еще не гарантируют таких же способностей в специально-подготовительных и соревновательных упражнениях. Силовые возможности в таких случаях являются лишь предпосылкой, требующей специальной работы для «увязывания» возросшего уровня силовой подготовленности со специфическими проявлениями двигательной и вегетативных функций, характерными для соревновательной деятельности в данном виде спорта.

Обеспечить соответствие между уровнем развития силовых качеств, совершенством спортивной техники, деятельностью вегетативных систем можно, используя в процессе тренировки принцип сопряженности воздействия (В. М. Дьячков, 1977; В. В. Кузнецов, 1970). Суть этого принципа заключается в повышении возможностей вегетативных систем и становлении основных составляющих технического мастерства спортсменов при одновременном развитии силовых качеств. Если этот принцип выдерживается, то возрастающий уровень физической и функциональной подготовленности тесно увязывается с техническим мастерством, образуя достаточно слаженную систему.

ИСТОЧНИКИ И ЛИТЕРАТУРА

1. Платонов В.Н. Подготовка квалифицированных спортсменов. – Москва: Физкультура и спорт, 1986. – С.80-81.
2. Ашмарин Б.Т. Теория и методика педагогических исследований и физического воспитания. – Москва, 1978.

СЕКЦИЯ: ФИЛОЛОГИЧЕСКИЕ НАУКИ

Галина Гайдученко
(Херсон, Україна)

СИНОНІМІКА СУЧАСНОЇ УКРАЇНСЬКОЇ ЖІНОЧОЇ ПРОЗИ

Жіноча проза другої половини ХХ початку ХХІ ст., сформувавшись у контексті загального літературного процесу, є виразником основних його художніх тенденцій і одночасно має свою мовну специфіку. Вона представлена творами Л. Дашвар, О. Забужко, С. Йовенко, І. Карпи, М. Матіос, Г. Пагутяк, С. Пováляєвої, Г. Тарасюк та інших.

Мета даної статті – аналіз синонімів, як одних із найважливіших показників майстерності сучасних українських письменниць.

У синоніміці найяскравіше виявляється багатство мови. Глибоке знання синонімічних можливостей і майстерність у користуванні ними характеризує сучасну українську жіночу прозу. Синоніми – це творчо осмислені складники мовної образності. Вони виникли як результат добору досконалих форм вираження думок і почуттів та використовуються для урізноманітнення викладу, для уникнення повторів, для створення відповідного настрою.

Синонімія, на думку П. Дудика, – одне із найпотужніших джерел мовної і мовленнєвої образності. Стилiстичне використання синонімiв дозволяє висловлюватись одночасно і точно, і по-художньому, в багатьох випадках надає висловлюваному певного емоційного навантаження, є показником широких художньо-творчих, отже, і стилістичних можливостей мови [2, с. 169].

У підручнику М.П. Кочергана подано посилання на М. Ф. Палевську, яка зазначала, що синоніми, відрізняючись відтінками значень і стилістичною забарвленістю, «виконують у мові цілий ряд функцій: сприяють точності і ясності висловлення, фонетично урізноманітнюють мову, зумовлюють різноманітність і багатство стилів усного та писемного мовлення» [6, с. 212].

За значенням і функціями більшість лінгвістів розрізняють синоніми ідеографічні, стилістичні та семантико-стилістичні. Ідеографічні синоніми виступають як засіб уточнення, виділення, деталізації тієї чи іншої ознаки, поняття і досить часто використовуються у досліджуваних творах.

«А то ж не дівка – а справжня тичка: **висока, підхмарна...**» [7, с.1]. «...радість кохання **неминуча, неминаюча, непроминальна** за жодних умов і обставин» [8, с. 97].

Досить часто такі синоніми стоять поряд у творах, тобто мають контактне вживання, є засобом впливу на читача та мають тісні контактні зв'язки між собою. Найчастіше вони вживаються як однорідні члени речення з метою підсилення сказаного: «**Позаяк служба правилася на тридцять котромусь каналі, то лапчик (мурчик, котульчик, хвостик-пухтик) власноручно прибив за вікном спеціально придбану (сорок п'ять доларів без установки) антену, щоб вечорами дивитися на свого Мільончика, бо загальна антена в будинку ловила тільки три перші канали, а Мільончика не ловила**» [4, с. 121]. «**Хіба цього мало, щоб сказати, що я була царівною, королівною, імператрицею, княжною, та в силу обставин, випробувань чи власного безголів'я – стала жертвою?**» [8, с. 21].

Крім того завдяки вживанню таких синонімів підвищується виразність оповіді. «**От якби Ліда була страхіттям і дурепою, ідіоткою, яка не знає, хто такий Шнітке, а йому за такудружину пропонували б мільйон і півцарства, отоді це був би підкуп, підлість і суцільна ганьба**» [1, с.56]. «**Можна жити бідно, безтямно, дурнувато, легковажно, важко, але при цьому жити чесно – необхідно!**» [13, с. 109].

Стилiстичні синоніми розрізняються за сферою вживання, емоційним забарвленням, образністю тощо. Їх функція у жіночій прозі естетично- зображальна. Конотативний компонент таких синонімів, що складається з емотивної та оцінної сем, творять експресивні смисли. Їх вважають синонімами-експресивами.

«**Що?! – рвкнув Воронін, шарпнувшись було до кошика. Накаркала.**» [7, с.8]. «Су-у-ука... – **зашипів Воронін**» [7, с.9]. «**Я зрозуміла, що відтепер бігтиму чи повзтиму до нього, а хоч би на полюс...**» [8, с. 51]. «**Блаженна. Як собака, що має сказ, – скажена. Шалена. Несамовита. Не сповна розуму. Непідсудна. Божевільна. Не ... Це все про мене**» [8, с. 67]. «**Я таки егоїстка, якщо так довго люблю одного і того самого негідника й падлюку**» [8, с. 114].

Іноді до складу синонімічного ряду у досліджуваних творах входять сленгово-жаргонні утворення, які мають потужний експресивний потенціал: «...І тільки тоді я зрозуміла, що мені **кришка, гаплик, кранти, the end, фініш, гата, фертик і фініта одночасно. Кінець**» [8, с. 51].

Вплив стилістичних синонімів на суттєве сприйняття посилюється за рахунок авторських семантичних неологізмів-синонімів. О. Забужко створює цілий синонімічний ряд оказіоналізмів на позначення розмовної діяльності, наприклад: *устругнути, шамотіти, зблягузкати*.

«Тільки хлопчик міг з легким серцем **зблягузкати** таку дурницю [3, с.20]. «...бо якби ти, якимось дивом **устругнула** в цій мові що-небудь «*посильнее Фауста*» Гете, як висловлювався один знаний в історії

літературний критик, то воно просто провокувалось би по бібліотеках нечитане, мов невилюблена жінка» [3, с. 51].

Світлана Пovalaєва, нанизуючи синоніми-оказіоналізми, досягає цим певного напруження, наростання емоційного сприйняття.

«Жінки зараз стали передбачуваними, як телевізор, і прагматичними, як праска, як полиця з університетськими підручниками... **Жіноччя, блін. Жінство. Жйблі. Вуменші**» [10, с. 131]. «Хочеться **натаблетчатися, напігульчатися**, щоб ти знав – то ти у всьому винний, коханий!» [11, с. 38].

Семантико-стилістичні синоніми становлять найчисленнішу групу серед синонімів, уживаних у жіночій прозі. Об'єднуючи в собі функції ідеографічних і стилістичних синонімів, вони стають дуже зручним засобом передачі думок та індивідуального художнього мовлення письменниць. Авторками вживаються й синоніми, узяті із розмовної лексики, наприклад, у синонімічному ряді з доміантним дієсловом **ходити** «... на початку ж були тільки спини, сірі спини, що їх жодним чином не обходило твоє існування, та в чийй присутності, однак, не можна було ані **вийти** з квартири, ані **рухатися** по ній де хочеш – навіть до туалету **дибулялося** під їхнім наглядом, – і єдиний раз із тої сірої, обложної непрогляди на тебе **крутнулося** й **вицілилося** щось ніби лице, але теж не зовсім лице...» [5, с.9].

Серед дієслів-синонімів, що позначають процеси мовлення, у досліджуваних творах зафіксована така просторічна лексика: **балакати, гомоніти, гиготіти, цокотіти, процідіти, варнякати, верзти, молоти** (говорити нісенітниця), **торочити** (швидко говорити) та інші:

«Він **загиготів, плямкнув** до неї вологим ротом і **грюкнув** дверима» [12, с. 23]; «...хрипуватим голосом **запитала** Сильва і **зневажливо процідила**...» [12, с. 131].

Безумовно, використання синонімічних засобів допомагає письменницям не лише уникати повторів, а й створювати відповідні настрої, точно передавати думки, почуття, враження, але індивідуальну манеру мовлення автора більше підкреслюють контекстуальні синоніми, тобто слова, які лише в одному якомусь контексті вступають у синонімічні відношення. Наприклад, лексеми **спокійний та зважений** синонімізуються в контексті з семою «спокій» у творі Люко Дашвар «Мати все»: «Для пошуків їй потрібен був **спокійний і зважений водій із надійним авто**» [2, с.26]. Синонімізуються у контексті і атрибути **ясне, безгрішне**: «Дитинка... **Ясне, безгрішне... Вони любитимуть її**» [2, с.56].

Такі синоніми вживаються для передачі широкого й різноманітного кола асоціацій. Здатність називати реалію не прямо, а алегорично надає контекстуальній синоніміці широких можливостей при створенні художнього образу у прозовому тексті.

«**Перемацала, перенюхала, переглядила** всі помідори, **набрала огірків, перцю, цибулі (часнику вдома вже було півхолодильника), удвічі дешевше** виторгувала **жмут не зовсім свіжої кінзи**» [5, с. 8]. Дієслівні синоніми у цих рядках вживаються з метою розширення семантичної структури висловлення. Нанизуються такі контактні лексичні одиниці тільки з тією стилістичною метою, щоб звернути увагу на прискіпливість, вимогливість виконавця-діяча.

Однією з важливих функцій контекстуальних синонімів є вираження власного ставлення мовця до названої їм особи, предмета, явища, поняття. Наприклад: «Вона **дивилась на Олексія Івановича великими, недитячими і недорослими очима, невідсвітасього**» [9, с.59].

Отже, творчо підходячи до вживання художніх засобів, майстри слова вміло застосовують синоніми, що відрізняються за логічними ознаками, емоційним забарвленням. Доповнюючи одне одного, вони різносторонньо виражають різноманітні зображувані поняття, отримують специфічні риси функціонування.

Синоніми виконують у художніх текстах стилістичну функцію та функцію уточнення, заміщення. Вони розширюють семантичну структуру висловлення, характеризують не саме явище, а своєрідність бачення, оцінки його в суспільстві. Авторки використовують для синонімізації слів у контексті різні стилістичні прийоми.

Майстерне використання українськими письменницями синонімів, робить їх мову образною, художньо витонченою, наділяє твори індивідуальними стилістичними рисами. Проте сучасні жінки-письменниці не обмежуються вживанням лише синонімів з певною стилістичною метою. Важливим та актуальним залишається також вивчення лексичних та тропейчних особливостей сучасної української жіночої прози.

ДЖЕРЕЛА ТА ЛІТЕРАТУРА

1. Дашвар Л. Мати все / Л. Дашвар. – Х.: Книжковий клуб «Клуб сімейного дозвілля», 2011. – 336 с.
2. Дудик П. С. Стилістика української мови: Навчальний посібник/ П.С.Дудик – К. : Видавничий центр «Академія», 2005. – 368 с.
3. Забужко О. Польові дослідження з українського сексу: Роман/ Оксана Забужко. – Вид. 9-те. – К.: Факт, 2007. – 176 с.
4. Забужко О. Сестро, сестро: Повісті та оповідання. / Оксана Забужко – 4-те вид. – К.: Факт, 2009. – 260 с.
5. Карпа І. Піца «Гімалаї» / Ірена Карпа. – Х.: Книжковий клуб «Клуб сімейного дозвілля», 2011. – 400 с.
6. Кочерган М. П. Загальне мовознавство / М. П. Кочерган. – К. : Академія, 2006. – 438 с.

7. Матіос М. Москалиця: [Електронний ресурс] – Режим доступу: / <http://www.ukrcenter.com> / Література / Марія Матіос / 25886-1 / Москалиця.
8. Матіос Марія. Щоденник страченої. / Марія Матіос. – Львів: ЛА «ПІРАМІДА», 2005. – 188 с.
9. Пагутяк Г. Слуга з Добромилля: [роман] / Галина Пагутяк. – К.: Дуліби, 2006. – 380 с.
10. Поваляєва С. Сімург / Світлана Поваляєва / Худож.-оформлювач І. В. Осипов. – Харків: Фоліо, 2007. – 185 с. – (Графіті).
11. Поваляєва С. Замість крові: Роман із циклу «Колишні коханці» / Світлана Поваляєва / Худож.-оформлювач І. В. Осипов. – Харків: Фоліо, 2007. – 255 с. – (Графіті).
12. Роздобудько Ірен. Я знаю, що ти знаєш, що я знаю / Ірен Роздобудько. – К.: Нора-Друк, 2011. – 240 с.
13. Роздобудько Ірен. Гудзик / Ірен Роздобудько. – Харків: Фоліо, 2005. – 222 с.

*Наталія Горобець
(Петрівка, Україна)*

ІНТЕРАКТИВНІ МЕТОДИ НАВЧАННЯ ДЛЯ РОЗВИТКУ ТВОРЧИХ ЗДІБНОСТЕЙ СТУДЕНТІВ НА ЗАНЯТТЯХ З УКРАЇНСЬКОЇ МОВИ

Творча особистість – це людина, яка вміє асоціювати, висувати нові ідеї, зосереджувати думки на одних моментах при ігноруванні інших, щоб звести розумовий процес до взаємозв'язку найпростіших його частин.

Сучасне заняття вимагає переосмислення пріоритету методів, прийомів та видів навчальної діяльності, і тому варто звернутися до інтерактивних методів роботи.

Вивчення творчих здібностей особистості – важлива проблема сучасної науки. «Здатність до творчості, – відзначав академік В.О. Енгельгард, – це найвищий дар, яким нагородила природа людину на нескінченно тривалому шляху її еволюційного розвитку».

Гармонійний розвиток особистості неможливий без виховання її творчої активності. Що ж таке творчість?

Це діяльність, що породжує щось якісно нове і позначене неповторністю, оригінальністю та суспільно корисною історичною унікальністю.

Спираючись на теорію І.Т.Огороднікова, ми визначаємо творчим будь-який навчальний процес, виділяючи об'єктивну й суб'єктивну його сторони. Вчений зауважує, що в процесі навчання студенти об'єктивно не вносять нового ні в предмет, ні у метод пізнавальної діяльності. Але об'єктивно, вони здобувають такі знання, якими раніше не володіли. Отже, з цього боку, їхня діяльність носить завжди творчий характер.

Л.Виговський наголошував, що перед тим, як повідомити те чи інше знання, викладач повинен викликати відповідну емоцію і потурбуватися про те, щоб вона була пов'язана з новим завданням: «Тільки те завдання можливо прищепити, яке пройшло крізь почуття студентів. Все інше є мертвим знанням, що вбиває усяке живе ставлення до світу».

Завдання викладача полягає в тому, щоб не допускати «розумове ледарство», яке В.О.Сухомлинський вважає небезпекою, бо воно морально калічить людину.

«Розум людини – не посудина,
яку треба заповнити, а смолоскип,
що треба запалити»

Плутарх

Творчі здібності характеризуються як властивості особистості, що забезпечує успіх у будь-якій діяльності.

Нові форми суспільних відносин вимагають корінного поліпшення якості підготовки студентів. У пошуках оптимальних стратегій організації роботи зі студентами сучасна педагогіка повинна спиратися на науково-обґрунтований підхід, що звертає увагу на особистість студента, його духовний розвиток, ініціативність, самодіяльність, засвоєння моральних норм..

Залучаючи до процесу навчання усіх у групі, заняття будується на основі діалогу, забезпечуючи тим самим простір для осмислення студентів не тільки свого, але й чужого досвіду, надаю можливість самим моделювати ситуацію в нових умовах; продуктивні творчі суперечки приводять студентів не тільки до адекватного розуміння суті матеріалу, але й мають колосальний виховний ефект, роблять кожного учасника занять активним шукачем шляхів і засобів вирішення тієї чи іншої проблеми.

На всіх етапах заняття використовую інтерактивні методики, які поєднують з традиційними (особливо на першому етапі запровадження інновацій) для забезпечення «зони психологічного комфорту» (О.Пометун), а також для запобігання зниження уваги протягом заняття, недопущення зниження інтересу до навчального матеріалу, для подолання дискомфорту через недосконале володіння інструментарієм інтерактивного навчання та враховуючи рівень навчальної підготовки студентів.

Роботу в парах, у малих групах, використання інтерактивних прийомів «Коло ідей», «Акваріум», «Асоціація», «Мікрофон», «Навчаючи - навчаюсь», «Мозковий штурм», «Незакінчені речення», різних варіантів дискусійного навчання (дискусія, диспут, дебати) та вправ «Лови помилку», «Передай крейду», «Свої приклади», «Дружня порада», «Створи символ» поєднують з традиційними формами роботи.

Алгоритм інтерактивного навчання передбачає використання таких активних методів навчання як аналіз конкретних ситуацій, уведення в досліджувану проблему, визначення задачі, групова робота над ситуацією, групова дискусія, підсумкова бесіда, рефлексія.

Використовую «Метод проектів» на заключних (підсумкових) уроках. Метод проектування допомагає студентам бути не пасивним реципієнтом готових знань, а суб'єктом навчання, який активно включається у спільну діяльність, відчуває себе рівноправним учасником діалогу, співтворцем. Це саме той вид діяльності, який наочно демонструє практичне застосування набутих знань.

Особливо популярними є ігрові проекти, де викладач може задіяти артистично обдарованих студентів. Ступінь творчості студентів у цьому випадку дуже високий, проте домінуючим видом діяльності все-таки є гра.

Одним із важливих видів діяльності, вважаю проблемне навчання, яке активізує самостійну роботу студентів, що веде до ґрунтовного засвоєння і закріплення наукових знань, розвиває творче мислення, здатність до самостійного вирішення поставленого завдання. Тому елементи такого навчання застосовую на окремих етапах вивчення програмового матеріалу та на відповідних етапах заняття: постановка проблемного завдання на початку вивчення теми та повернення до його вирішення на підсумкових заняттях; формулювання проблемного питання на початку заняття (найчастіше – в епіграфі) з подальшим його розв'язанням на підсумковому етапі.

Однією з технологій, що допомагає студентам не тільки засвоїти певний обсяг знань, а й сприяє розвитку його особистісних якостей є технологія формування та розвитку критичного мислення, яка є процесом, коли ставиться проблема, продовжується пошук і осмислення інформації і приймається рішення щодо розв'язання поставленої проблеми.

Треба пам'ятати, що критично мислити студент може у будь-якому віці, але навчитися мислити критично не можна протягом одного заняття. Для цього необхідне систематичне застосування прийомів і методів, які б навчили студентів мислити критично та вдосконалювали і розвивали ці вміння. Заняття критичного мислення має певну структуру та складається з 5-ти основних етапів:

1. Розминка. («Розминка», «Сенкан», «Асоціативний куш», «Есе», «Ключові слова»)
2. Обґрунтування навчання. («Метод прес», «Есе»)
3. Актуалізація. («Обери позицію», «Сюрприз», «Асоціативний куш», «Ключові слова»)
4. Усвідомлення змісту. («Дискусія», «Критичне читання тексту в парах»)
5. Рефлексія. («Обери позицію», «Самооцінка», «Сюрприз», «Сенкан», «Асоціативний куш», «Есе», «Ключові слова»).

Необхідно врахувати й те, що критичне мислення завжди діалогічне, тобто передбачає дискусії передовсім між тими, хто навчається. У процесі обговорення висуваються критерії мислення, ідентифікуються й обговорюються життєві контексти, а мисленнєвий процес у цілому піддається оцінюванню. Під час бесід немає правильних (неправильних) відповідей, є різні позиції, різні точки зору. Відбувається своєрідний обмін знаннями, колективний відбір змісту. Але завдання викладача – переконати студентів прийняти той зміст, який він пропонує з позиції наукового знання.

Основні завдання курсу «Сучасної української мови» полягають у тому, щоб формувати творчу особистість, здатну глибоко мислити, засобами рідної мови і художнього слова плекати у студентів загальнолюдські й національні ідеали, стимулювати в них розуміння краси Слова й будити потяг до творчості – і цим духовно збагачувати.

З огляду на це надзвичайно важливою й корисною на заняттях української мови є робота з текстами. Вивчення мови на текстовій основі розширює кругозір, ознайомлює з найвидатнішими постатями, подіями національної історії та культури, матеріальними та духовними пам'ятками, зі звичаями та традиціями українського народу. Глибоке засвоєння рідної культури, історії як цілісної духовності життя – одна з найголовніших умов формування активно – творчої особистості.

Використовую вправи на побудову власних зв'язних висловлювань різних стилів і типів мовлення, що вдосконалюють уміння студентів складати план і на його основі будувати усні висловлювання. Викладачеві такі вправи дають змогу перевірити, як студенти оволоділи вмінням осмислювати тему, орієнтуватись в ситуації спілкування, у фактичному матеріалі, його структурній організації й мовному оформленні, сприяють також формуванню навичок висловлювати думки в усній і писемній формі, додержуючи стилістико-синтаксичної, інтонаційно-пунктуаційної залежності.

- Скласти текст у науковому, публіцистичному й художньому стилях, використовуючи поданий початок. Мова – спосіб комунікації. Поки живе мова – ...
- Робота в парах. Побудувати діалог зі словами ввічливості.

Вправи на конструювання та реконструювання використовуються з метою шліфування навичок будувати словосполучення, речення. Уміння будувати висловлювання різних типів та стилів не тільки сприяє формуванню стилістичних умінь і навичок, а й розвиває чуття стилю. Виробивши вміння редагувати, висловлення, студенти можуть добирати й застосовувати графічні, мовні, інтонаційні засоби, які відповідають певному стилю.

- Робота у групах. Прочитати текст, переказати зміст в особах у формі ділової гри.
- Спробуйте скласти діалог на тему охорони природи та вміння безконфліктно вирішувати суперечки.

- Зредагувати речення, вказати види помилок.
- Записати правильно словосполучення.
- Пояснити значення лінгвістичного терміна. Виправити помилки у словосполученнях.

Ситуативні завдання на заняттях української мови сприяють розвиткові самостійності й активності студентів у здобуванні знань; активізують процес пізнання через моделювання ситуацій; формують мовленнєві вміння: використовувати зібраний матеріал для висловлювання, будувати тексти різних стилів і типів відповідно до задуму, добирати мовні засоби з урахуванням усіх компонентів мовленнєвої ситуації, уміння редагувати створене висловлення.

- Чи замислювались ви коли-небудь над тим, який зміст вкладено у слова «добра людина»? Що вони означають для вас? Як ви їх розумієте? Напишіть свою думку з цього приводу. Текст якого типу мовлення ви створите? У якому стилі? Обміркуйте тези, які будете обстоювати, аргументацію їх.

Залучаючи студентів до пошукової роботи, допомагаю їм здійснювати свої «маленькі відкриття», відтак вони поступово включаються у складні взаємовідносини зі світом природи та суспільства. Постійна і цілеспрямована праця розуму, душі й рук сприяє самопізнанню, самовизначенню особистості, її громадській зрілості.

Мета такої роботи:

- Зміцнювати любов до обраної професії.
- Виховувати у студентів потребу в самоутвердженні.
- Вчити співвідносити теоретичні знання з практичними потребами, втілювати найновітніші методичні ідеї в повсякденну навчальну практику.
- Розвивати вміння працювати з навчально-методичною літературою.

Примусити полюбити мову неможливо, виховувати це почуття у студентів – ось із пріоритетних напрямків роботи. Ніякими зусиллями не вкласти чарівні слова в уста носіїв, допоки кожен сам, з власного бажання не залишиться віч-на-віч з мовою, з мудрими книгами, щоб за словами Г.Сковороди, «душа жила і росла, а не пригнічувалася». У кожного має бути своє, глибоко індивідуальне життя у світі Слова. І чим багатше воно, тим гармонічнішим, розвиненішим стає студент.

ДЖЕРЕЛА ТА ЛІТЕРАТУРА

1. Інтерактивні технології навчання: теорія, досвід: Методичний посібник / Авт.-уклад. О. Пометун, Л. Пироженко. – 2007.
2. Нісімчук А. С., Падалка О. С., Шпак О. Т. Сучасні педагогічні технології. К, 2000.
3. Пометун О. І., Пироженко Л. В. Сучасний урок. Інтерактивні технології навчання. – К.: А.С.К., 2004.
4. Перспективні педагогічні технології в шкільній освіті: Навчальний посібник / За заг. ред. С. П. Бондар. – Рівне: Редакційно-видавничий центр "Тетіс" Міжнародного університету "РЕГІ", 2003. – 200 с.
5. Сучасний урок. Інтерактивні технології навчання. / О. І. Пометун, Л. В. Пироженко. – К.: Видавництво А.С.К., 2003. – 192 с.
6. Фасоля А. М. Урок в умовах особистісно-зорієнтованого навчання // Українська мова і література. – 2003. – №46.

*Katalin Dudics-Lakatos
(Berehovo, Ukraine)*

LANGUAGE IDENTITY AND ATTITUDE OF HUNGARIAN STUDENTS IN SUB-CARPATIA

In my dissertation I study the language identity of Sub-Carpathian students, with special regard to their dialect attitude. With these students being members of a minority it is especially important for them to have a positive attitude towards their mother language, mother language dialect, since their healthy language identity can only be born this way despite the more disadvantageous political and economic position of the Hungarian language, which identity is essential to the staying alive of a minority. Schools can do the most to create a balanced mother language identity and to counterbalance negative effects on the part of the state. The school is the place where young people can get particular opinions, multilateral information about their mother language, its variant forms, the language dialect used at home. Paying attention to the mother language dialect is also important because a kind of anachronism can be observed in the case of Hungarian language variants across the borders because of its separate development, the limited fields of language use, thus, many young people face the fact that the language variant used at home is not enough for good progress first only when getting to school. However, the way this confrontation takes place does matter. In Hungary as well as in Sub-Carpathia the stress has been put on grammatical correctness besides teaching grammar in teaching schedules used so far. These teaching schedules, course books paid less attention to the primary language variant of the

students and to the contact phenomena in minority situations. This attitude did not prove itself efficient. Many surveys prove that students are uncertain in many cases, they do not know the standard language equivalent of an expression, they do not know that the grammar forms they use even in their written language is not a standard language form, but a. In recent years we can read about the necessity to change the attitude, methods, goals of teaching the mother language in more and more manuals, studies, course books: the additive mother language education is more efficient than the transposing. It is a great development that the new teaching schedule written in 2005 for the 5-12 classes of Hungarian schools in Sub-Carpathia adopted a new attitude that pays attention to the results of recent studies (Kótyuk 2005: 159). The editors set reaching an appropriate level of communication competence as their goal (Kótyuk 2005: 3).

By language identity we mean the speakers' knowledge of languages in general, in a more strict sense their collective knowledge of their own language, and their language variant. We can differentiate three components, fields of this knowledge: language competence, communication competence and the so-called metalanguage competence.

In my essay I study the language identity of Sub-Carpathian students in connection with this third component, since this greatly affects the development of the appropriate level of communication competence set as a goal in the Hungarian language teaching schedule. By metalanguage competence I mean all that knowledge affecting language use one way or another that defines the mother language, mother language variant, language use of others, different language variants, language phenomena and stereotypes of the individual or the group; that affects the way one qualifies a language, language use, language phenomenon as beautiful or ugly, useful or less useful, correct or incorrect.

I publish the data gathered and analyzed keeping the idea of descriptive adequateness in mind in the following, deeply connected chapters.

- The distribution of the group studied according to different sociological variables
- Analyzing the students' attitude towards their mother language and the state language.
- Analyzing opinions on different language variants
- Appreciation and judgment of language dialects, those using a language dialect according to the participants, and stereotypes in connection with these phenomena.
- Studying the knowledge of the standard language
- Description of a survey conducted among Hungarian teachers in Sub-Carpathia.

During my research I keep in mind the possible effects of independent variables, but –based on my hypotheses- I publish and analyze every data in connection with three factors (place of residence, type of school, Hungarian language grade) all throughout my study.

With regards to the size of the chosen group and the goal of empirically studying and comparing data using questionnaires for data gathering proved the most efficient method; I could ask the same questions from several people, and in the end I got numerical data that could be statistically analyzed.

Statistical data were completed with fixed, controlled conversations, in the course of which the participants could tell those observations that they could not give in the questionnaire, due to its fixed nature.

Besides these two active, direct gathering methods, because of my job as a teacher I have the opportunity to enrich the subject material with passive methods, with observations as a participant. Although this method gives less exact data, nevertheless, it completes the other two methods well.

Using the language identity of Hungarian students in Sub-Carpathia I chose 14-17 years old students as participants, since in this age they could have already been subject to several positive or negative experiences that could shape their opinion about the.

Choosing the group I struggled for a complete pattern: I wanted to ask every secondary school student in Sub-Carpathia directly before graduation and those in ninth grade, and the students of graduating classes (ninth grade) of two elementary schools in each county. Because of the incomplete classes I encountered during the data gathering period and because I could not arrange the survey in a school not every single member of the chosen age group could answer my questionnaire, but the resulting pattern still represents Hungarian students in Sub-Carpathia well.

During my research I gathered data between 2006 and 2008 in 46 schools from 37 settlements (37 secondary institutions, 8 elementary schools, 1 teacher-training college): I asked 764 graduating students (789, including the 25 attending teacher-training college) and 701 ninth grade students.

These data were completed by asking 150 teachers about their attitude towards dialects and those using dialects. Based on the number of questionnaires I recorded controlled conversations with teachers in 15 Hungarian schools in Sub-Carpathia (mainly teachers of Hungarian language). Choosing the schools I kept in mind the distribution of questionnaires that were filled out by students and their teachers upon whom my dissertation is based on according to county and settlement type.

After processing and multilaterally analyzing data it turned out that the opinion of students about languages, language variants, especially dialects is rather uncertain, undetermined, in many cases controversial.

Most of the time the results showed significant connection with the type of residence and the type of school of students and their Hungarian language grade. From the other known sociological characteristics – according to question groups- mostly the participants' gender, mother language, the parents' qualification and the geographical position of the school (its county) affected the answers most.

- The prestige of Hungarian language is high among students; however, they know that it is important to know the state language. They claim that the Sub-Carpathian language use is not as beautiful as the Hungarian one. They speak

more positively of the Hungarian speech of their settlement than of the Hungarian speech of the neighboring settlements, and as its cause they give the answer that it is more “dialect-like”. This condemning attitude with a bit of disdain towards dialects is present in the case of most questions, but they disagree with negative statements directly concerning this question, and they would not like these “old”, “traditional” language variants to disappear. This suggests a hidden prestige.

- In the answers of the participants certain inconsistencies and contradictions can always be observed. For example, most of them disagree with the statement that today very few people use dialects in their everyday speech, however, they claim that this language variant is not known in their settlement, and they themselves do not know it, either. This suggests an uncertainty about questions concerning language, language use.

- The answers concerning language variants and dialects are not verified by questions concerning the knowledge of the standard language: non-standard language solutions to the sentence-correcting exercise type were present in a greater percent than the number of those who claimed to speak a dialect. This also proves that the students asked are not certain about questions concerning language use: there is a great difference between their own opinion, judgment, and reality, the practice.

- Most questions show significant connection with the settlement type of students: their origins greatly affect their attitude towards languages, language variants. The type of school also greatly affects the answers: graduating students can compose their opinion most accurately, and they are the ones who know the standard language forms best. However, they are less allowing about dialects. The same is true about students having better grades from Hungarian language: they fare better than the less successful students when answering questions concerning concrete knowledge (*What is a dialect? Do you know any words or expressions that are different in Hungary than here in Sub-Carpathia? Do you know any words or expressions that are told differently in your settlement than in the neighboring one?*), but the latter are more allowing in connection with non-standard language usage. When solving exercises concerning standard language knowledge, the results were also affected by the type of school and the grade received from Hungarian language. From the other sociological variables the data were affected by regional position (county) and language environment (Hungarian majority, Ukrainian majority, or sporadic Hungarian presence).

Students living in a sporadic Hungarian presence environment are more conscious about questions concerning language use: for them it is not so natural to speak Hungarian, study Hungarian language. Towards the different language variants they are more tolerant as well, than other students living and studying in a Hungarian majority environment.

- Surveys conducted among students and their teachers prove that the teaching schedule conveying the new mother language teaching attitude, the information-centered scientific lectures given during teachers’ further education courses already produced results: both groups distance themselves from openly negative opinions concerning different language variants and their users. The present research also proves (comparing the answers given by the two groups) what is already supported by surveys formerly quoted: the role of the teacher, their personal opinion concerning languages, phenomena of language use shape the language identity of their students. It also became clear that it is not only their teachers’ positive or negative critics, remarks that affect the students’ attitude. In this age their language use (as well as their behavior, dress code or tastes) is shaped, affected largely by the opinion of their environment, friends, or the different written or electronic media.

- Based on the numbers and the written and told stories and my personal experience and observations Sub-Carpathian Hungarian teachers direct their students’ language attitude in the right direction, but even they themselves cannot get rid of their habits that were created and fixed by long years, that reflect the effect of stereotypes. They can be influenced by the expectation of the environment, according to which a teacher must speak “in a gentlemanly way”. This statement is supported by the fact that although their answers concerning the dialect use of others show a positive or at least allowing attitude, they distance themselves from these language variants.

The desired goal, creating an appropriate level of communication competence, however, can only be reached if these obstacles disappear, or at least weaken. It can be stated that the present direction is appropriate, and that the teachers try to follow it. The following can be of help:

Besides students attending teacher training colleges, the Hungarian major of universities or colleges it would be important for other students to study dialectology and sociolinguistics. These teachers also shape the students’ opinion as much as their colleagues teaching the mother language. The responsibility is too great to stand before a “mistake” in language use unprepared, uninformed.

It would be important to publish teaching supplements, textbooks that publish the language phenomena of regional and social language variants in comparison with the standard language form, and which contain exercises that concern choosing the appropriate language variant form in a conversational situation. An example of this can be that Swiss publication written by Peter Sieber and Horst Sitta that József Szabó describes in his article published in 2005 (Sieber–Sitta 1994, Szabó J. 2005: 59–70). It would also be important that the style of this publication does not suggest any distinctive attitude toward the dialects, the Sub-Carpathian language variant of the Hungarian language: the use P/I person in the text could be efficient. The students then would feel that this language variant is really ours, we are the ones using it, and the authors also feel and claim it as their own (see the style of the University publication in Slovakia: Menyhárt–Presinszky–Sándor 2008). Spreading and giving information about works written for a greater audience like the booklet already mentioned above what is intended for parents and teachers and what is written by István Csernicsekó

and LajosGöncz or the recently published publication called *Megtart a szó* (The word will preserve us) that presents the results of sociolinguistic researches in Sub-Carpathia (Csernicskó–Göncz 2009, Csernicskóedit. 2010) can greatly affect the shaping of the community's opinion.

We have a great deal of common work, and responsibility, working either in the public education or in the higher education; living either in Hungary or across the borders. It is also our important common task to help diminish the negative attitudes towards different language variants and language uncertainties stemming from these attitudes. The fact that we know: every change of this nature *must first start in the minds of the people* (Antalné Szabó 2004: 344–345) only grows our responsibility. Looking at the whole society, the opportunities of the school in this regard are great, if not the greatest.

BIBLIOGRAPHY

1. Antalné Szabó Zsuzsanna 2004. Az anyanyelvi nevelés új stratégiái. *Magyar Nyelv* 127: 407–428.
2. Csernicsky István szerk. 2010. *Megtart a szó. Hasznosnthaty ismeretek a körpbtaljai magyar nyelvhasználatról*. Budapest–Beregszász: MTA Magyar Tudományosság Közföldön Elnöki Bizottság – Hodinka Antal Intézet.
3. Csernicsky István–Göncz Lajos 2009. Tannyelvvelasztás a kisebbségi nyelvben: új mutató körpbtaljai magyar szöveknél és pedagógusoknak. Budapest: Magyar Köztársaság Miniszterelnöki Hivatala.
4. Kutyuk István 2005. Magyar nyelv 5–12. osztály. Tanterv a magyar tannyelvi iskolák számára. Csernyivci: Bukrek.
5. Sieber, Peter–Sitta, Horst 1994. *Mundart und Hochsprache im Unterricht. Orientierungshilfen für Lehrer*. Reihe Studienbücher Sprachlandschaft Band 1. Aarau–Frankfurt am Main–Salzburg: Verlag Sauerländer.
6. Szabó József 2005. A nyelvjóról és az irodalmi nyelv helyzetéről és szerepéről. *Magyar Nyelv* 129: 59–70.

*Жанар Жұбантаева
(Павлодар, Қазақстан)*

СӨЙЛЕУ АУЫТҚУШЫЛЫҚТАРЫН АЛДЫН-АЛУДЫҢ ПСИХОЛИНГВИСТИКАЛЫҚ НЕГІЗДЕРІ

Бүгінгі таңда жас және ересек адамдарда кездесетін логопедиялық ауытқулар тек медицина, психология, нейрология ғылымдары тарапынан ғана емін тауып қоймай, педагогика және лингвистика ілімдері арқылы да шешімін табуы әбден ықтимал. Заман талабына сай белгілі бір маман иесі, өз мамандығын жетік меңгеріп қана қоймай, өзге ғылым салаларымен байланысын дәстүрлі санат шеңберінен тыс танымдық тұрғыда іс жүзінде жүзеге асыра білгені абзал. Бүгінде сөйлеу патологиясының шешімі әзірге толық табыла қойған жоқ. Осы мақсатта біз заманауи білім беру жүйесінде дәстүрлі бағыттың кемелденуі есебінен танымдық тұрғыдан білім беру үдерісін ілгерілету мақсатында медицина, психология, нейрология, педагогика ғылымдарының тоғысын анықтап, сөйлеу ауытқуларының алдын-алу жолдарын қарастыруды жөн көріп отырмыз.

Сөйлеу тілін меңгеру үдерісі барлық балаларда ойдағыдай біркелкі жетіле бермейді. Кейбіреулерінде оның жетілу барысы кешеуілдейді, екіншілерінің сөйлеу тіліндегі дыбыстардың айтылуы бұзылады немесе бұрмаланады, үшіншілерінде сөздердің және сөйлемдердің түзілістері немесе олардың мағыналары бұзылады.

Еңбегіміздің негізгі мәселелері нейролингвистика іліміне тиесілі. **Нейролингвистика** – нейрология мен лингвистика ілімдерінің тоғысында пайда болған ғылым. Негізгі зерттеу мәселесі тіл жүйесінің ми құрылысының сөйлеу аппаратына қатысты бөлімімен байланысын қарастыру болып табылады. Сөйлеу негізінен мидың сол жақ бөлігі және ми қыртысы арқылы жүзеге асады. Ауызша сөйленіске ми қыртысының сол жақ төменгі бөлігі, маңдай иірімі, Брока кеңістігі, ал сөйленісті түсіну ми қыртысының сол жақ бөлігіндегі самай иірімдері, яғни Вернике кеңістігі жауап береді. Логика-грамматикалық қызметке мидың желке тұсы жауапты [6]. Негізінен еліміздің зерттеушілері бүгінгі күні мидың қай бөлігі логопедиялық ауытқуларға жауап беретіні жайлы толық ақпарат бермейді, тек кез-келген ауру түрі мен ауытқуларды орталық жүйке жүйесінің ауытқуы есебіне жүктейді.

Біз медициналық сөздіктерге сүйене отырып, сөйлеу ауытқуларының түрлерін анықтап алуды жөн деп санадық. Сөйлеудің бұзылуына биологиялық және психологиялық факторлар ықпал етеді. Осыған байланысты тіл мүкістіктерінің бұзылуының бірнеше түрлерін ажыратып кетуге болады:

Дислалия – сөйлеу тіліндегі ең көп тараған мүкістіктер. Мұнда тек дыбыстардың айтылуы ғана бұзылады.

Дизартрия – сөйлеу тіл аппаратындағы ағзалар мен тіндердің жүйкемен қамтамасыз етілуінің органикалық жеткіліксіздігінен сөйлеу тілінің дыбыстарды айту жағынан бұзылуын көрсетеді.

Ринолалия – ең алдымен сөйлеу тіл аппаратының анатомо-физиологиялық құрылысы бұзылады, ал оның зардабынан дауыстың реңкі мен әуезділігі және дыбыстардың айтылуы бұзылады.

Алалия – тіл мүкістіктерінің ішіндегі ең ауыр түріне жатады. Мүкістіктің мұндай түріне шалдыққан баланың сөйлеу тілі іс жүзінде қатынас құралы бола алмайды. Баланың ана құрсағында және сәбилік кезінде дамуындағы ми қабығының сөйлеу орталықтарына табиғи байланыстардың бұзылу әсерінен сөйлеуінің дамымауы немесе мүлдем болмауы деген сөз. Алалия сөйлеудің болмауы, сөйлей алмау деген мағынаны білдіреді.

Афазия – бұған бас миының белгілі бір жеріне жинақталған зақымнан сөйлеу тілінің мүлде немесе жартылай жойылып кетуі жатады. Бұл көбінесе үлкен ми сыңарларының белгілі бір бөлігінің зақымдануынан болады. Афазия көбіне мидың белгілі бір жеріне қан құйылу, ми тамырларының тромбоз сырқатына шалдығуы, мидың ісуі, қабынуы, жарақаттануы салдарынан болады.

Сөйлеу екпіні оның мәнерлі тәсілдерінің бірі болып табылады. Аз ғана сөйлеп үйренген барлық балалар дерлік бір нәрсені бөлісуге асығады және олардың сөйлеу екпіні тым жылдам болады. Көптеген жағдайда жас үлкейген сайын бұл басылады, бірақ кейде екпінінің патологиялық бұзылуы – тахилалия пайда болады.

Тахилалия (грек сөзінен *tachus* - тез, *lalia* - сөйлеу деген мағына береді) – сөйлеудің патологиялық жылдамдауы. Бұл ауруға жүйке жүйесі тозған, қоздырылған, шыдамсыз балалар бейім, алайда ауру кейде тұқым қуалайды. Бала тез сөйлегендіктен, тіпті оның дыбыс шығаруы дұрыс болғанымен оны түсіну ақылға сыймайтындай қиын. Бала демі жеткенше сөйлей береді және сөздерін қолдың жестикуляцияларымен; кейде аяғының және барлық денесінің ретсіз қозғалыстарымен жеткізеді.

Бала оқыста қатты қорқып, шошынып қалса **тұтығу** пайда болуы мүмкін. **Тұтығу** – бұл сөйлеу ырғағымен сөйлеу екпінінің бұзылуы. Әдетте тұтығу сөйлеудің интенсивті даму кезеңінде пайда болады, көбінде бала 2-5 жасында фразалармен айта бастаған кезде көрінеді. Тұтығу балаларда үнемі жүйке жүйесінің әлсіреуінен болады. Сонымен қатар тәрбиелеу кемістігі, отбасылық дау-жанжалдар және т.б. үлкен роль алады.

Тұтығудың органикалық және функциональды деп аталатын екі түрі бар.

1. Органикалық тұтығу – тек орталық жүйке жүйесінің органикалық зақымдануынан туады, кез-келген жаста көрінеді және сирек кездеседі.

2. Функциональды тұтығу – көбінде орталық және жүйке жүйесінің перифериялық сөйлеу механизмдерінің органикалық зақымдануынсыз кездеседі. Бұл жеңіл қоздырғыш балаларда аяқ-астынан психикалық жарақаттың әсерінен туады [3].

Бала тіпті кішкене тұтыққан жағдайда, ата-ана маманға көрсетуі шарт. Кішкене стресстің болуы, қорқу және шаршау тұтығуды күшейтуі мүмкін. Медициналық, логопедтік және психологиялық тәрізді кешенді бақылаудан өтуі тиіс.

Бұл терминдерге кейбір орысша-қазақша медициналық сөздіктерде толық анықтама берілмейді. Тек барлығы жалпылама түсінікпен, мысалы афазия – сөйлеу қабілетінің бұзылуы, сөйлей алмау немесе дисграфия – қалтырап дұрыс жаза алмаушылық деген сынды түсініктермен шектелгенін көре аламыз [4].

Жалпы алғанда, бала тілінің бірден қалыптаспауы, оның бірден жақсы сөйлей алмауы ата-ананы қинайды. Мидың даму процесі белгілі бір кезеңге жеткенде ғана балалар дұрыс сөйлей бастайды. Бұл – асығуды қажет етпейтін көп уақыттық процесс. Мәселен, сәби үш айлық кезінде еліктеу дыбыстарын шығара бастайды. Бес-алты айлығында үлдеп, жеті айлығынан бастап жеке дыбыстардан буындар құрап үйренеді, бір жасқа келгенде бес-он сөз айта алатын болады. Екі жасқа жеткенде баланың сөздік қоры 200-400 ге жетеді, 4 жасқа келгенде қарапайым сөздерден сөйлем құрауға әрекет жасайды. Келе-келе баланың сөздік қоры ұлғайып активтік және пассивтік сөз қоры пайда болады. Активтік дегеніміз - бала өзі айтқан сөзінің мағынасын түсінетін сөздер де, пассивтік дегеніміз өзі айта алмайтын, бірақ өзге адам айтқанда түсінетін сөздік қоры. Сондықтан бір жасқа жеткен бала әлі дұрыс сөйлей алмаса, оған қайғырудың қажеті жоқ. Бала сөйлей алмаса да, ересектердің айтқан сөзін ұқса, айтқанды дұрыс орындай білсе, онда уайымдауға ешқандай негіз жоқ. Баланың тілі шыға бастаған кезде онымен байқап, дұрыс сөйлескен мақұл. Сақаланып сөйлеуге, баланың тілін бұрап сөйлегенін қызық көріп, оның айтқандарындай етіп қайталау жақсылыққа апармайды. Өйткені, бала солай сөйлеуге үйреніп кетеді. Сонымен, жоғарыда айтылып кеткендей, баланың сөйлеуінің бұзылуына биологиялық, психологиялық факторлар, сондай-ақ қоршаған ортаның келеңсіз жағдайлары себепші болады:

1. Ана құрсағындағы ұрықтың 4 апталығынан 4 айлығына дейінгі кезеңдегі дамуының бұзылуынан сөйлеу тілі бұзылады. Яғни, ананың екі қабат кезінде вирусті жұқпалы аурулар, әртүрлі зақымдар, гигиеналық талаптарды сақтамауынан, резус фактор бойынша қанның сәйкес келмеуі және т.б. себептер әсер етеді.

2. Болашақ ананың аяғы ауыр кезінде қорқып-шошынуы, жүйке жүйесінің мазасыздануы, уайымдауы, ашулануы баланың сөйлеу тілінің бұзылуына әкеледі.

3. Сөйлеу тілінің мүкістенуіне бас сүйегінің жарақаттануы мен мидың шайқалуы ықпал етеді.

4. Босану кезінде және толғақ қысымынан болатын зақымның мидың оттегімен жеткілікті қамтамасыз етілмеуінің салдарынан бас сүйегінің ішкі жағына қан құйылады.

5. Сөйлеу тілінің мүкістігіне тұқым қуалайтын аурулар және нәресте кезінде жиі-жиі шалдыққан әртүрлі ауру-сырқаулардың зардаптарынан да зиян шегеді [6].

М.М. Кальцованың айтуынша, сөйлеудің дамуы моториканың дамуымен, әсіресе қол саусақтарының кіші моторикаларының дамуымен тығыз байланыста болуында. Сондықтан балаларды пирамидалармен, кубиктермен, мозаикалармен ойнатып отыру керек. Тапсырмаларға кіріспес бұрын баланың әсіресе, қандай дыбыстарды жаман айтатынын біліп алыңыз. Ол үшін оған атауларында керекті дыбыстары бар, барлық

мүмкіншіліктегі суреттер ұсынылады. Егер бала бірнеше дыбыстарды дұрыс айтпаса, тапсырманы көбірек таза айтатын дыбыстардан бастағаны жөн [1].

Ата-аналар баламен жұмыс істей бастағанда тек ойын түрде берілген қызықты тапсырмалардың ғана тиімді болатынын есіне алуы қажет. «Мұнда кел, сөйлеуді үйренеміз», - деп бұйрық беруге болмайды. Мұндай жағдайда бала қорқып, ішінен тұйықталып алады, онда тапсырмалар пайдасыз болып шығады. Ойын қызықты әрі сергекті түрде өтуі керек, кейде балаға жақсы сабағы үшін сыйлық берген жөн. Логопедтік тапсырмалар мектепке жақсы дайындық бола алады. Дыбыстарды айтып үйренуді бастамас бұрын бала дұрыс айтпайтын дыбыстарды меңгеруге артикуляциялық аппарат дайындайтын бірнеше тыныс алу жаттығуларын орындау керек. Тапсырмалар қысқа болу керек, кем дегенде 15 минут жүргізілуі қажет [2].

Сондықтан сөйлеуі бұзылған және тіл мүкістігі бар балалар тұйықталып, бойында толымсыздық кешені пайда болмас үшін ата-ана тарапынан қолдау, мейірімділік, жылылық аса қажет. Қазіргі кезде экологиялық және психологиялық факторлардың әсерінен сөйлеу қабілетінде ауытқуы бар және мүмкіндігі шектеулі балалар саны жылдан-жылға көбейіп келеді. Мұндай балаларға арналған арнайы мектептер мен оқыту бағдарламалары жоқтың қасы. Бұл мәселе психиатр, логопед, невролог, психолог және т.б. мамандар мен қоғамның араласуымен шешілетін өзекті мәселелердің бірі болып отыр.

Логопедияда сөйлеудің нормалары мен бұзылыстары түсініктерінің айырмашылықтары маңызды болып келеді. Сөйлеу нормалары сөйлеу қызметі процесінде тілді пайдаланудың жалпыға бірдей қабылданған варианттарымен түсіндіріледі. Қалыпты сөйлеу қызметі кезінде сөйлеудің психофизиологиялық механизмдері сақталған болып келеді. Сөйлеу бұзылысы сөйлеу қызметінің психофизиологиялық механизмдерінің қалыпты түрде қалыптасуының бұзылуымен шартталған тілдік қоршаған ортада қабылданған сөйлеушінің тілдік қалыптан ауытқуы ретінде анықталады. Коммуникативті теория көзқарасы бойынша сөйлеу бұзылысы вербалды коммуникация бұзылысы болып табылады. Бұзылыстарға сөйлеу қарым-қатынасы кезінде болатын жеке адам мен қоғам арасындағы объективті өзара қатынастары да жатады [6].

Интернет беттерінде А.Р.Лурия, А.Н.Корнев, Р.И.Лалаева, Л.С.Волкова сынды ғалымдардың логопедиялық ауытқуларға қатысты анықтаған классификация үлгілері негізінде жүргізілуі тиіс жаттығу жұмыстарын көруімізге болады. Осының негізінде педагогика ғылымына, әсіресе, біздің мамандығымызға жүктелген міндеттің аса күрделі екенін аңғарамыз. Себебі шындап келгенде, тіл – дұрыс сөйлеу, дұрыс дыбыстау, сөз саптай білуге үйрететіні мәлім. Мұғалім оқушының тілін жаңылтпаштар, мәнерлі өлеңдер жаттату арқылы, әріптермен түрлі жаттығулар жасату арқылы дағдыландыра алады [5].

Осы зерттеу еңбегіміздің негізінде әлеуметтік медбикемен сұхбаттастым. Ол кісінің айтуынша, логопедиялық ауытқуларға ұшырағандар саны жыл санап артып бара жатқан көрінеді. Бұл ДЦП емес, бірақ экологиялық жағдайлар зардабы, түрлі стресстер мен баланың құрсақта жатқан сәтінде анасының түрлі зақым алуы т.б. факторлар логопедиялық ауытқулардың тууының негізгі себебі болып табылады екен. Мұндай ауытқуларды емдеу және алдын-алу мүмкін жағдай, тіпті айығып кеткендерде медбике тәжірибесінде кездескен. Бірақ, көп жағдайда бұл ауытқудан орта жастан асқандар айығып жатады. Тағы бір кемшілігі, мектеп жасындағы оқушыларға жыл сайын медициналық қабылдаудан (ПМПК-психолого-медико-педагогическая консультация) өткенде, ауытқуы бар оқушылармен жеке жұмыс жасалу жүктемесі берілсе де, уақыт ағымында сыныптағы барша оқушылармен жұмыс жасау барысы, уақыт тығыздығы ауытқуы бар оқушылармен жеткіліксіз дәрежеде жүргізіліп, тіпті кейбірі психологиялық ауытқуы барлар қатарына тіркеліп, кейін өмірлерінде кері әсерін тигізіп жатады.

Салғырттықтың кесіріне біз өз мамандығымыз арқылы көмек көрсете аламыз. Біздің ойымызша, логопедиялық ауытқуы бар оқушылармен тек медициналық қызметкерлер, психолог пен логопед мамандар ғана жұмыс атқарып қоймай, олармен кеңесе отырып, осы бағытта арнайы жұмыс атқаратын ұстаздар қызмет жасауы тиіс. Сонда ғана мұндай ауытқулардың алдын-алуға қауқарымыз жеткілікті болады.

ӘДЕБИЕТТЕР

1. Столяренко Л.Д. Основы психологии: Учебное пособие. – Ростов-на-Дону, 1997. – 236 с.
2. Цветкова Л.С. Введение в нейропсихологию и восстановительное обучение. – М.: Московский психолого-социальный институт, 2000. – 404 с.
3. Большая медицинская энциклопедия. Главн.ред. Б.В.Петровский. Изд. 3-е. [В 30-ти т.] М., «Сов.энциклопедия», 1975. Т. 2. АНТИБИОТИКИ – БЕККЕРЕЛЬ. – 608 с.
4. Орысша-қазақша медициналық-фармокологиялық сөздік: 19000 сөзге жуық. / Ред. басқ. ҰО бас редакторы Г.Д.Бердімұратова, ҚР ҰҒА академигі Р.С.Күзденбаева. – Алматы, 2006. – 705 б.
5. Гируцкий А.А. Нейролингвистика: пособие для студентов вузов. – Минск: ТетраСистемс, 2010. – 192 с.
6. Правдина О. В. Логопедия. – М., 1973. – 220 с.

*Тетяна Жумасва
(Петрівка, Україна)*

МЕТОДИКА ВИКЛАДАННЯ МОВИ ТА ЛІТЕРАТУРИ. АКТИВІЗАЦІЯ ТВОРЧОЇ САМОСТІЙНОЇ РОБОТИ СТУДЕНТІВ НА ЗАНЯТТЯХ УКРАЇНСЬКОЇ ЛІТЕРАТУРИ

Вивчення літератури і мови в вищих навчальних закладах безпосередньо впливає з основних напрямів реформи освітніх закладів, передбачає посилену увагу до патріотичного, національного, трудового, естетичного виховання студентів. А це в свою чергу, постійно вимагає творчого пошуку викладача – словесника, залучення студентів до активної творчості над словом як на заняттях літератури та мови, так і в позааудиторній роботі. Це має бути цілісна система з розвитку творчих здібностей студентів. Їх усного і писемного мовлення. Вона включає проведення занять у тісному поєднанні з різними формами поза аудиторної роботи на базі кабінету української мови та літератури.

Що ж таке творчість і творча діяльність людини?

Як показують психологічні дослідження, практична діяльність людини (в тому числі й навчально-пізнавальна діяльність студента) складається з двох взаємопов'язаних процесів – відтворювального і творчого. Творчість в широкому розумінні слова здебільшого вважають створення чогось нового, а у вузькому розумінні – знаходження чогось невідомого. Але творчість не можна зводити лише до процесу пізнання, бо вона включає в себе і уяву, зв'язану не з відтворенням, а з перетворенням практичного досвіду людини. Вид творчої, характеризується тим, що вона спонукає студента до дослідного або перетворювального відтворення знань, умінь і навичок. При ній студент оперує традиційними, стандартними прийомами в роботі, часто користується певним зразком. Відтворювальна діяльність – це підготовка до творчості, необхідний її елемент, через неї здійснюється нагромадження фактів і даних, необхідних для майбутньої творчої роботи.

Творча ж діяльність – це вищий рівень пізнавальної активності і самостійності студентів, коли вони беруть участь у виробленні нових для них знань без використання готових зразків, тобто розглядають явища з іншого боку, в новій ситуації, порівнюють і зіставляють їх. Якщо відтворювальна діяльність більше спрямована на розвиток пам'яті, то творча діяльність – на розвиток мислення і особистості в цілому.

Творчість студента має свої особливості, адже вона здійснюється в процесі навчального пізнання. Студентська творчість має на меті не створення матеріальних чи духовних цінностей, а передбачає всебічну підготовку студента до майбутньої творчої діяльності. Розвиток його творчих здібностей та інтересів. Якщо результатом творчої діяльності вченого чи художника є новий оригінальний продукт праці, що має суспільне значення, то в творчій діяльності студента він є новим в основному для студента, хоча про певне його суспільне значення можемо говорити і в цьому випадку, бо в процесі творчої діяльності формується потрібна для сучасного суспільства творча особистість.

Отже, потрібно максимально використовувати можливості вивчення мови і літератури в вищих навчальних закладах для розвитку студентської словесної творчості, постійно турбуватися про формування таких сторін літературно - творчих здібностей, як спостережливість, емоційна вразливість, асоціативне образне мислення, творча уява, відчуття краси слова, естетичні почуття; дати імпульс внутрішній роботі думки студентів, підготувати до діалогу з письменником.

З цією метою так слід організувати навчально – виховний процес, щоб студенти як на занятті, так і в поза аудиторній роботі могли розвивати свої літературно – творчі здібності через виконання різних творчих вправ, участь у різних літературних конкурсах. Це передбачає написання твору – роздуму, пейзажного етюду чи нарису, вірша чи новели, реферату чи цікавого повідомлення, замітки чи інтерв'ю в газету, рецензії і анотації на книгу чи твір мистецтва, складання літературної композиції чи сценарію тематичного вечора, підготовку матеріалів до літературного альманаху, презентацій з творчості письменників чи певної епохи, в якій жили і творили письменники.

Прикро визнавати, але серед студентів є чимало таких, які не вміють самостійно працювати з навчальними матеріалами, що є одним з ускладнень під час виконання домашньої роботи, можливості самостійно засвоїти навчальний матеріал суттєво обмежується, якщо безпідставно ускладнюється стиль викладу тексту підручника або студент з російськомовного середовища змушений опрацювати українськомовний підручник, що властиве студентам нашого регіону. Отже, під час організації самостійної роботи слід враховувати і цей недолік, попередньо пояснюючи порядок роботи з літературними джерелами чи розробивши своєрідні «Пам'ятки для студента – початківця», у яких містяться поради щодо роботи з підручником, складання конспекту та з іншим дидактичним матеріалом, що є при кабінеті української мови та літератури.

Практика показує, що для розвитку літературної творчості студентів, належної організації їх самостійної роботи в навчальному закладі повинен бути добре обладнаний літературний кабінет. Де нагромаджувалися б різноманітні дидактичні матеріали для кожного заняття, до вивчення кожної теми (навчальні посібники, фільмотека, тематичні виставки, словники, довідкова, науково – популярна та методична література, тексти програмних літературних творів, підручники та хрестоматії). Також технічне оснащення (комп'ютер, Інтернет мережа, телевізор, DVD, ілюстративний матеріал, фонохрестоматія).

Тут же збираються і систематизуються всі матеріали студентської творчості.

Щоб забезпечити індивідуальну та диференційовану роботу зі студентами слід укомплектувати папки за такими рубриками: «Враження від прочитаного твору», «Аналіз художнього твору», «Проблемні питання», «Робота з картиною чи ілюстраціями», «Вправи з теорії літератури», «Бібліографічна робота», «Усні повідомлення», «До семінарського заняття», «Підготовка до творчої роботи», «Стилістичні вправи», «Літературні ігри», «Рецензія на прочитану книгу», «Завдання до заліку».

Таким чином, кабінет стає справжньою лабораторією, де зосереджено все необхідне для проведення на високому науково – методичному та естетичному рівні занять з літератури та поза аудиторної роботи, організації творчої діяльності студентів.

Аналізуючи літературний твір, слід запроваджувати елементи проблемного навчання – вирішення проблемних ситуацій, евристичну бесіду, диспут, частково – пошукову роботу студентів із різними джерелами. Це допомагає студентам глибоко усвідомлювати матеріал, що вивчається, розвивати навички самостійного аналізу змісту та художньої майстерності літературного твору.

Як показує досвід, той викладач добивається успіху, хто не обмежується в своїй діяльності заняттям, а доповнює його різними формами позакласної роботи, у якого гурток є продовженням заняття, а заняття якоюсь мірою пов'язане із заняттям гуртка (наприклад, виступи активних учасників із цікавими повідомленнями, наслідками своєї пошукової роботи, із читанням поетичних творів). Звичайно, все це має пов'язуватися з темою заняття, метою, кінцевим результатом роботи та способів її оцінювання.

Самостійну роботу студентів можна організувати в секціях літературного товариства, а це проведення літературних олімпіад, конкурсів, вікторин, організація вечорів власної творчості студентів, випуск щорічного літературного альманаху. Переможців слід відзначати не лише оцінюванням з дисципліни, а й на рівні відділення чи навчального закладу.

Для розвитку самостійного творчого мислення студентів виникає необхідність удосконалення типів і структур сучасного заняття, введення до традиційних його видів і таких, які б забезпечували виконання вимог, що ставить перед сучасним майбутнім фахівцем життя. Ширше практикувати лекції, семінарські заняття, співбесіди, практикуми, консультації, індивідуальні заняття; необхідною умовою розвитку самостійної роботи студентів також є стимулювання творчої активності (спонукання до генерування оригінальних ідей, надання права самостійно приймати рішення, моделювання життєвих ситуацій, спільне розв'язання проблем тощо). Сучасна педагогічна наука та практика використовують термін «інноваційна діяльність», який означає оновлення технології навчання та перебудову особистісних установок викладача, такою сучасною засадою є розуміння навчального процесу як діалогу двох особистостей – викладача й студента, які є суб'єктами процесу педагогічної дії.

Розширюючи рамки заняття, слід надавати велику увагу на оглядово – настановне заняття (лекцію), де крім життєвого і творчого шляху письменника викладач дає студентам завдання для самостійної роботи, яка виконуватиметься у ході вивчення теми (уточнює графік читання текстів художніх творів, визначає тематику усних повідомлень і рефератів, вказує твори, які треба вивчити напам'ять, тематику творчих робіт, питання до заліку; дає завдання щодо виписування цитат із програмного літературного твору, складання презентацій, КВК, інсценізації, створення кросвордів, ребусів, літературних задач за змістом твору, усний журнал).

Ось як можна організувати пошукову пізнавальну і самостійну роботу студентів, вивчаючи творчість Олеса Гончара, зокрема роман «Собор». Участь О.Гончара в епохальних подіях його епохи. Звитяжна боротьба з німецьким фашизмом під час Другої світової війни, громадсько – політична діяльність під час «оксамитової революції» кінця минулого століття. Епос письменника: романи, повісті, новели, морально-етична проблематика новел.

Роман «Собор»: доля твору, його проблематика, ідейний зміст, особливості стилю. Реакція компартійної влади на твір – застереження українцям. Опис собору. Історичні екскурси. Зіставлення з романом В.Гюго «Собор Паризької Богоматері». Проблема людських стосунків. Авторські міркування в романі. Групування персонажів навколо собору - його захисники та вороги. Вплив Олеса Гончара на розвиток української літератури та громадську думку в Україні. Реальне продовження студентами, які голодували на київському майдані, вимагаючи конституційного ухвалення Декларації про державну незалежність України та спротив тоталітарній владі В. Януковича, участь у «революції гідності» в ХХІ столітті.

Це має бути спільна пошукова робота викладача та студентів, але вона дає можливість активізувати самостійність, пізнавальну діяльність, розвивати логічне мислення, вміння аналізувати, зіставляти, робити власні висновки.

Вибір оптимальних способів розв'язання студентами проблемних завдань залежить від їх інтелектуально – вольових можливостей та психофізичних особливостей; визначення загальної логіки т і системи доведень; осмислення виучуваного матеріалу. Вирішення проблемних ситуацій дають студентам змогу брати активну участь у навчальному процесі, виробляти вміння самостійно набувати знання, узагальнювати, порівнювати, робити висновки, застосовувати знання в нестандартних ситуаціях.

Таким чином, самостійна робота заставляє студентів активно переживати, включатися в роботу, співпрацювати з викладачем, тобто проявляти якості, необхідні для творчої діяльності.

Контроль здійснюється під час контрольних орієнтованих занять. Заздалегідь студентів слід ознайомити з вимогами до знань і вмінь, що застосовуються під час оцінювання самостійної роботи. А саме:

- студент виявляє інтегративність знань;
- застосовує варіативні методи розв'язання задач, проблемних ситуацій;
- виявляє емпатійні здібності, ініціативу;
- творчо підходить до будь – якого завдання;
- опрацьовує обов'язкову і додаткову літературу;
- виявляє навички аналізу, конкретизації, узагальнення, порівняння;
- застосовує власний досвід;
- адекватна самооцінка, самоконтроль.

Проаналізувавши результати, одержані в ході проведення самостійних робіт, анкетування студентів, співбесід з ними, дійшла до висновків, що в системі оволодіння навчальним матеріалом самостійне виконання роботи дає змогу студентам глибше усвідомити новий матеріал і встановити багатогранний зв'язок з уже вивченим; забезпечує подальше вдосконалення і формування навичок і вмій; активізує операції мислення, увагу, пам'ять, стимулює пізнавальний інтерес, уяву, творчість, формує професійні навички.

Запорукою успішної діяльності студентів являється копітка праця викладача, який створює сприятливу атмосферу для самовираження, заохочує намагання студента знаходити власні способи виконання завдань, аналізувати способи роботи інших студентів, проявляти ініціативу, оцінює роботу студента не тільки за кінцевим результатом, але й за процесом його досягнення.

ДЖЕРЕЛА ТА ЛІТЕРАТУРА

1. Модернізація вищої освіти і Болонський процес / Укладач М.Ф.Степко, Я.Я.Болюбаш, К.М.Левківський. – К.: МОНУ, 2004.
2. Педагогічні технології / О.С.Падалка, А.М. Нісімчук. – К.:Українська енциклопедія, 1995.
3. Тимченко О.Т. Самостійна робота як дидактична категорія // Педагогіка і психологія. – 2001. – №3, 4.
4. Розенберг Н.М., Носаченко І.М. Самостійна робота учнів з навчальними текстами. – К.: Вища школа, 1986.
5. Цимбалюк В.І. Література і учнівська творчість. Посібник для вчителів, 1985.
6. Біляєв О. Методика як наука // «Дивослово». Українська мова й література в навчальних закладах. – 2002. – №11.

*Лілія Зарічна
(Петрівка, Україна)*

ІНФОРМАЦІЙНО-КОМП'ЮТЕРНІ ТЕХНОЛОГІЇ НАВЧАННЯ НА УРОКАХ АНГЛІЙСЬКОЇ МОВИ

Освіта – одна з найважливіших сфер людської діяльності та визначальний фактор розвитку людства. У сучасному вимогливому та швидкозмінному середовищі рівень освіти, її вплив на особистісний розвиток студента, значною мірою залежатиме від результативності запровадження технологій навчання, що ґрунтуються на нових методологічних засадах, сучасних дидактичних принципах та психолого-педагогічних теоріях, які розвивають діяльнісний підхід до навчання. Саме тому зараз широко запроваджується навчання з використанням інноваційних технологій, що якісно перевищує класичну освіту. Інноваційні педагогічні технології – це цілеспрямоване, систематичне і послідовне впровадження в практику оригінальних, новаторських способів, прийомів педагогічних дій і засобів, що охоплюють навчальний процес від визначення його мети до очікуваних результатів. [1]

Інноваційні форми роботи мають свої особливості та переваги над традиційними. Вони спрямовані в першу чергу на розвиток особистості, а не лише на формування знань, умінь та навичок. Стилю взаємодії властива демократичність, діалогічність, відкритість та рефлексивність.

Принципи інтерактивної роботи: - Одночасна взаємодія - всі студенти працюють в один і той же час. - Однакова участь - для виконання завдання кожному студенту дається однаковий час. - Позитивна взаємодія - група виконує завдання при успішній роботі кожного студента. - Індивідуальна відповідальність - при роботі у групі у кожного студента своє завдання. [2]

Використання інформаційно-комп'ютерних технологій відкриває нові можливості у викладанні предмета, тому використовуючи ІТК на заняттях англійської мови, я стикаюся з новими формами і методами викладання, шукаю нові підходи та стилі до процесу навчання.

Отже, назовемо найбільш часто використовувані елементи ІКТ у навчальному процесі:

- електронні підручники та посібники, демонстровані за допомогою комп'ютера і мультимедійного проектора,
- інтерактивні дошки,
- електронні енциклопедії та довідники,
- тренажери і програми тестування,

- освітні ресурси Інтернету,
- DVD і CD диски з картинками і ілюстраціями,
- відео і аудіотехніка,
- інтерактивні карти і атласи,
- інтерактивні конференції і конкурси,
- матеріали для дистанційного навчання,
- науково-дослідні роботи та проекти,
- дистанційне навчання.

Вивчення англійської мови з використанням ІКТ дає студентам можливість брати участь у тестуванні, в вікторинах, конкурсах, олімпіадах, що проводяться по мережі Інтернет, листуватися з однолітками з інших країн, брати участь у чатах, відео- конференціях і т.д. Студенти можуть отримувати будь-яку інформацію з проблеми, над якою вони працюють, а саме: лінгво-країнознавчий матеріал, новини з життя відомих людей, статті з газет і журналів, необхідну літературу і т.д. Класичні та інтегровані уроки у супроводі мультимедійних презентацій, on-line тестів і програмних продуктів дозволяють моїм студентам поглибити знання, отримані раніше. Хотілося б зупинити увагу на ІТК на заняттях з англійської мови: Інтернет-ресурси.

Можливості використання Інтернет-ресурсів величезні. Глобальна мережа Інтернет створює умови для отримання будь-якої необхідної викладачам і студентам інформації, що знаходиться в будь-якій точці земної кулі: новини, країнознавчий матеріал, зарубіжну літературу т.д. На уроках англійської мови Інтернет допомагає мені вирішити цілий ряд дидактичних завдань: сформувані навички та вміння читання, використовуючи матеріали глобальної мережі; удосконалювати вміння писемного мовлення; поповнювати словниковий запас; формувати стійку мотивацію до вивчення англійської мови. Крім того, робота спрямована на вивчення можливостей Інтернет-технологій для розширення кругозору студентів, налагоджування і підтримку ділових зв'язків і контактів зі своїми однолітками в англійськомовних країнах.

Викладання навчальної дисципліни «Іноземна мова за професійним спрямуванням» є комунікативно зорієнтованим та професійно спрямованим і має за мету розвиток комунікативних навичок і навичок ділового спілкування в сфері ділових контактів із зарубіжними партнерами; формування необхідної комунікативної спроможності у сферах професійного спілкування в усній і письмовій формах; розуміння та переклад іншомовних джерел і т.п. [3]

На заняттях з англійської мови за професійним спрямуванням я часто використовую відео ролики та аудіо записи з відповідних тем, пов'язаних з майбутньою спеціальністю студентів, завдяки яким формується професійний інтерес, оволодіння лексико-граматичним матеріалом, навички обробки інформації та найважливіше підготовка студентів до ділового та професійного спілкування. Ще одна позитивна риса використання відео – роликів та аудіо записів - це зміна мовця, що не дає студентам звикнути до мови викладача.

В зв'язку з стрімким розвитком усіх сфер діяльності використання інформаційно-комп'ютерних технологій при вивченні «Іноземної мови за професійним спрямуванням» стає необхідним. На сьогоднішній день створено велику кількість комп'ютерних програм для вивчення англійської мови які можна використовувати. Нижче наведу невеликий перелік.

Basic English. Програма призначена для вивчення базового словника англійських слів. При своєму маленькому розмірі вона володіє функціональністю своїх побратимів, що мають набагато більші розміри. Словник підібраний викладачами англійської мови з таким розрахунком, що вивчивши його, можна почати розуміти англійську і спілкуватися на ній.

Business Letters. Програма містить декілька сотень ділових листів на найрізноманітніші теми. Проглянувши зразки листів, що цікавлять вас, ви краще засвоїте структуру ділового листа, і правила написання таких листів. У програмі реалізований пошук. Не дивлячись на те, що інтерфейс програми – англійський, управління досить просте і не викликає труднощів.

Програма BX Language Acquisition призначена для вивчення іноземних слів, складених в словники спеціального формату. Слова в словнику розбиваються на вправи, що складаються з певної кількості завдань (слів). English Grammar in use. Програма, в якій чергуються теоретичні уроки і практичні вправи на англійській. Вправи супроводяться картинками, тому вам буде легко засвоїти матеріал.

English Test. Програма - тест, що допоможе визначити ваш рівень знання англійської мови. Програма глибоко тестує ваші знання англійської мови, розраховуючи рівень, виходячи з правил оцінки тестування міжнародного тестування TOEFL.

English Check. Програма призначена для контролю знання англійської мови. Програма виводить речення англійською мовою, а користувачеві необхідно із запропонованих варіантів вибрати граматично правильний.

English Word. Програма призначена для контролю знання англійської мови. Дозволяє вам конструювати уроки, для того, щоб потім їх застосовувати для тренувань.

EZ Memo Booster. Програма розрахована на збільшення словарного запасу користувача шляхом знаходження кожному англійському слову російськомовного аналогу, або навпаки.

Irregular Verbs. Мета програми – допомогти користувачеві вивчити англійські неправильні дієслова. При запуску програми необхідно натискувати на кнопку «Старт», після чого на екрані відображатимуться всі

форми п'яти випадково вибраних неправильних дієслів. Через 20 секунд (час можна міняти) деякі форми дієслів пропадають з екрану, і користувачеві необхідно заповнити пропуски правильними формами. Програма має невеликий розмір, і дуже ефективна для заучування англійських неправильних дієслів.

Language Memory Bomber. Головне призначення програми – допомогти запам'ятовувати іноземні слова за допомогою зорових образів та різних відволікаючих прийомів. Програма має вбудований синтезатор мови, це дозволяє чути звучання слів.

Language Study. Програма Language Study призначена для вивчення нових англійських слів і повторення вже вивчених. При запуску програми на екрані постійно знаходиться вікно з англійськими словами і перекладом. Розміри вікна, шрифту можна поміняти в налаштуваннях.

Selfin. Програма для тренування усної і письмової англійської, використовуючи багатократне повторення матеріалу. З врахуванням часу або без врахування часу. Також присутня можливість конструювати свої уроки – це допоможе освоїти граматику та вчити слова. Можна також робити запис відповідей з мікрофону.

Sentence Exerciser – набір тестів по граматиці англійської мови. Різні вправи присвячені різним темам і правилам. В основному, у вправі потрібно буде вибрати правильну відповідь з декількох варіантів, але не просто клацнути мишкою, а написати відповідь, а, як відомо, при написанні, слова запам'ятовуються набагато краще.

Тренажер перекладу слів. Головне призначення тренажеру – вивчення написання слів. Програма допоможе закріпити знання написання перекладів в обидвох напрямках (з англійської на російську та навпаки) із застосуванням статистики по успішності перекладу тих чи інших слів. [6]

Наведені вище програми допоможуть студентам опанувати матеріал самостійно, оскільки у ВНЗ більше 50 % матеріалу виноситься на самостійне вивчення.

Комп'ютер надає величезні можливості для вивчення іноземної мови, зокрема, і для тестування рівня володіння цією дисципліною без участі викладача і з значно меншими затратами часу на тестування і перевірку результатів.

Використання комп'ютера на заняттях з іноземної мови підвищує інтерес студентів до предмета і стимулює викладачів підвищувати власну професійну майстерність.

Педагоги нового покоління повинні вміти обирати і застосовувати саме ті технології, які повною мірою сприяють досягненню цілей вивчення конкретної дисципліни і гармонійному розвитку студентів з урахуванням їх індивідуальних особливостей.

Отже, поєднання традиційних методів і підходів з деякими, в нашому випадку – новітніми тенденціями, значно підвищують і оптимізують активність й продуктивність студентів у процесі вивчення іноземної мови. Тому актуальним є подальший пошук нових тенденцій і застосування у процесі навчання іноземній мові.

Виходячи з вищезазначеного, можна зробити висновки: всесвітня мережа Інтернет стає невід'ємною складовою у вивченні іноземної мови і може бути використана як:

- засіб автентичного спілкування з носіями мови на актуальні для студентів теми,
- джерело додаткової інформації,
- засіб вивчення іноземної мови за допомогою спеціалізованих сайтів.

ДЖЕРЕЛА ТА ЛІТЕРАТУРА

1. Дичківська І.М. Інноваційні педагогічні технології. – К.: Академвидав, 2004. – С. 338-339.
2. Інноваційні технології у вивченні англійської мови / упоряд.: Т. Михайленко. – К.: Шк. Світ, 2008. – 128 с.
3. Програма «Іноземна мова за професійним спрямуванням» / Кедик С.Я. – НМЦ аграрної освіти, 2012. – С.4.
4. Коньшева А.В. Современные методы обучения английскому языку / А.В.Коньшева. – Минск: Вышейш. шк., 2003. – 176 с.
5. Новые педагогические и информационные технологии в системе образования / Под ред. Е.С.Полат. – М.: Изд. Центр «Академия», 2003. – 272 с.
6. Електронний ресурс. – Режим доступу: <http://progi.pp.ua/programi-dlya-vivchennya-anglijsko%20d1%97-movi/#ixzz3syShkKti>

*Мухторали Зокиров, Вохиджон Жураев
(Фергана, Узбекистан)*

О КОМПЬЮТЕРНОЙ ЛЕКСИКОГРАФИИ

Компьютерная лингвистика, направление в прикладной лингвистике, ориентированное на использование компьютерных инструментов – программ, компьютерных технологий организации и обработки данных – для моделирования функционирования языка в тех или иных условиях, ситуациях, проблемных сферах и т.д., а также вся сфера применения компьютерных моделей языка в лингвистике и смежных дисциплинах. Собственно, только в последнем случае и идет речь о прикладной лингвистике в строгом смысле, поскольку компьютерное моделирование языка может рассматриваться и как сфера приложения информатики и теории программирования к решению задач науки о языке. На практике, однако, к компьютерной лингвистике относят практически все, что связано с использованием компьютеров в языкознании.

Сфера КЛ весьма разнообразна и включает такие области, как компьютерное моделирование общения, моделирование структуры сюжета, гипертекстовые технологии представления текста, машинный перевод, компьютерная лексикография.

Преимущества компьютеризации в лексикографии очевидны: компьютер может быстро предоставить доступ к обширному словнику, цитатному материалу, быстро дать информацию о многозначном слове и т.д. Специальные компьютерные программы обработки текста позволяют хранить и обрабатывать большие массивы словарной и текстовой информации, а также могут использоваться для создания одно- и многоязычных словарей, конкордансов, контекстологических и прочих современных словарей.

Актуальность вопросов развития компьютерной лексикографии не вызывает сегодня сомнений. Растет социальная значимость словарей: ведь они не только фиксируют совокупность знаний, которыми располагает современное общество, но и служат надежным инструментом научного познания. За компьютерной лексикографией большое будущее, и результатами разработок в этой области смогут пользоваться не только ученые-лингвисты, но и школьники, студенты, а также люди самых различных профессий.

В рамках компьютерной лексикографии разрабатываются компьютерные технологии составления и эксплуатации словарей. Специальные программы – базы данных, компьютерные картотеки, программы обработки текста – позволяют в автоматическом режиме формировать словарные статьи, хранить словарную информацию и обрабатывать ее. Множество различных компьютерных лексикографических программ разделяются на две больших группы: программы поддержки лексикографических работ и автоматические словари различных типов, включающие лексикографические базы данных. Автоматический словарь – это словарь в специальном машинном формате, предназначенный для использования на ЭВМ пользователем или компьютерной программой обработки текста. Иными словами, различаются автоматические словари конечного пользователя-человека и автоматические словари для программ обработки текста. Автоматические словари, предназначенные для конечного пользователя, по интерфейсу и структуре словарной статьи существенно отличаются от автоматических словарей, включенных в системы машинного перевода, системы автоматического реферирования, информационного поиска и т.д. Чаще всего они являются компьютерными версиями хорошо известных обычных словарей. На рынке программного обеспечения имеются компьютерные аналоги толковых словарей английского языка (автоматический Вебстер, автоматический толковый словарь английского языка издательства Коллинз, автоматический вариант Нового большого англо-русского словаря под ред. Ю.Д.Апресяна и Э.М.Медниковой), существует и компьютерная версия словаря Ожегова. Автоматические словари для программ обработки текста можно назвать автоматическими словарями в точном смысле. Они, как правило, не предназначены для обычного пользователя. Особенности их структуры, сфера охвата словарного материала задаются теми программами, которые с ними взаимодействуют.

Компьютерная лексикография, занимающаяся представлением информации, по сути, лишена собственного предмета исследования. Ее функция – удобное представление уже существующего содержания.

Задача использования современных компьютерных технологий в лексикографии остается по-прежнему актуальной и требует детального изучения. Современные вычислительные средства дают возможность автоматизировать лексикографическую работу практически на всех этапах - от выбора цитат до редактирования словаря и его печати. Автоматизация рутинных процедур, широкое распространение компьютерных программ повышают производительность труда отдельного лексикографа. В результате этого в рамках лексикографии сформировалось новое направление - компьютерная лексикография, включающая в себя создание автоматических словарей, а также разработку программ поддержки лексикографических работ.

В научной литературе можно обнаружить ряд терминов для обозначения лексикографирования на машинных носителях: компьютерная лексикография, вычислительная лексикография, машинная лексикография, автоматическая лексикография и автоматизированная лексикография. Термин «компьютерная лексикография» теперь наиболее употребим.

Компьютерная лексикография сегодня представляет собой: во-первых, быстро развивающуюся отрасль компьютерной индустрии, главным образом из-за того, что «словаривание» научного знания является одним из основных способов его проявления и распространения; во-вторых, прикладную научную дисциплину в

языкознании, изучающую методы, технологию и отдельные приемы использования компьютерной техники в теории и практике составления словарей.

Компьютерная лексикография как таковая, подобно лексикографии, может быть разделена на теоретическую и практическую. Первый раздел включает теорию компьютерной лексикографии и рассматривает такие темы, как типы компьютерных словарей, их конструирование, выработку правил компьютерного лексикографирования и др. Второй раздел имеет дело непосредственно с практическим воплощением теоретических исследований, т.е. созданием компьютерных словарей и баз данных.

К основным направлениям компьютерной лексикографии можно отнести:

- 1) автоматическое получение из текста с помощью компьютерных средств различных словарей (частотных, терминологических, конкордансов и т.д.);
- 2) теоретические и практические аспекты составления компьютерных словарей для систем обработки естественного языка (Natural Language Processing);
- 3) создание и эксплуатация словарей, являющихся машинными версиями традиционных словарей.

Первое и второе направления занимаются разработкой программ поддержки лексикографических работ.

В лексикографической практике широко пользуются компьютерными технологиями обработки лексического материала. Такие технологии представляют собой алгоритмы осуществления операций преобразования данных, которыми пользуется лексикограф в процессе своей деятельности. Основными компонентами компьютерной обработки текста являются компьютерные средства, включая сам компьютер и программное обеспечение, позволяющие вводить и запоминать текстовые данные, изменять их в процессе работы лексикографа и выводить результаты как в виде копий на традиционном бумажном носителе, так и в «электронном» виде на магнитных, магнитооптических и оптических (лазерных) носителях информации. Благодаря усовершенствованию инструментария практической лексикографии, создатели словарей теперь имеют возможность выбирать форму носителя своего произведения: традиционный бумажный или цифровой.

В настоящее время весьма актуальным является ввод на машинные носители известных словарей и справочников и создание на их базе новых словарей. Перевод в машинную форму ранее опубликованных книжных словарей позволяет «разложить по полочкам» содержимое каждого из них. Только на этой основе и можно осуществить эффективный контроль полноты и последовательности заполнения полей в статьях словаря, а также эффективно использовать и контролировать информацию в последующей лексикографической работе над новыми версиями данного словаря (в том числе в виде получения различных аспектуальных проекций словаря).

Одной из важных задач лексикографии является также создание комплексных автоматизированных лексикографических систем. Во-первых, это может быть объединение в едином программном комплексе возможностей получения различных словарей по тексту (на основе использования лексических, морфологических, морфемных, фразеологических, синтаксических и иных анализаторов) и подкачки этой информации в основной словарь, содержащийся в словарной подсистеме. Во-вторых, имеется в виду обратное "опрокидывание" выбранных характеристик некоторого внешнего словаря на лексический и иной материал текста с целью дополнительной разметки текста и анализа полученных в нем соотношений различных типов разметки в интересах более глубокого проникновения в структуру и содержание текста. Все это дает возможность получения из компьютерного словаря разноаспектной информации.

Компьютерная лексикография является дисциплиной переходного периода – перехода от существовавшей в течение многих десятилетий традиционно ручной и рукописной лексикографической практики к новым безбумажным информационным технологиям. В среде профессионалов-лингвистов уже сейчас известно множество программных разработок для построения глоссариев, словников, словоуказателей, конкордансов и других профессиональных компонент результатов лексикографической деятельности.

*Эхтиёт Ибрагимова, Н.Неъматжанова, Н.Султонова
(Фергана, Узбекистан)*

АКСИОЛОГИК БАҲОНИНГ ЭСТЕТИК ВАЗИФАСИ

Ҳаётдаги хилма-хил воқеа-ҳодисаларнинг тагига етиш, турли-туман ҳаракат-ҳолатларга баҳо бериш, катта-кичик тажрибаларни умумлаштириш асосида халқ чиқарган хулосаларнинг ўзига хос образли ифодалари бўлмиш фразеологик иборалар бадиий матнда деярли ҳамиша фаол бўлади. Шунинг учун ҳам иборалардан аксиологик баҳо ифодалашда фойдаланиш алоҳида ўрин тутди. Иборалардаги образлилик ҳамиша сезилиб турганлигидан, семантик сиғимида коннотация устивор бўлганлигидан сўзга қараганда улар бадиий мазмунга фаолроқ хизмат қилади. Қуйидаги мисолларда бунини кўриш мумкин: *Майли-ю, Ҳамдам Омоннинг жўраси деб, қўйнимга қўл солиб кўрган бўлишим мумкин* (Ш.Холмирзаев, “Омон овчининг ўлими” ҳикояси). *Бақир бу гинахонликка жавобан миқ этмади, кўнглига ҳозир қил ҳам сиғмасди...* *Чунки уни кўрса, бир дарди иккита бўларди* (Э.Аъзам, “Байрамдан бошқа кунлар” қиссаси). *Ёзинг чанқоғин кўриб, хижолатдан ерга қириб кетган қудуқлар* (Фахриёр, “Сангжумонда ёз манзаралари” шеъри).

Ижодкорлар одатда тасвир мақсадига мувофиқ ибораларни танлаб қўллаш билангина кифояланиб қолмайдилар. Балки қаҳрамонлар табиати, руҳий ҳолати, ҳаёт тарзига мослаб ўзгартирадилар ва қайта ишлайдилар ҳам. Шу тарзда халқ иборалари сайқалланиб, янги маъно нозикликлари билан тўйиниб боради. Шунинг учун ҳам ижодкор томонидан қайта ишланган иборалар бадиий матнда кучли даражада поэтик актуаллашади. Халқ ибораларини қайта ишлашнинг усуллари, уларга янги ранг ва тус, янги маъно талқини беришнинг йўллари жуда хилма-хилдир. Улар орасида нибатан кенг тарқалган “умумтил ибораси замиридаги маънонинг янги талқинини очиш, иборанинг лексик таркибини ўзгартириш ва унинг семантик-стилистик функцияларини кенгайтириш, иборага янги мажозий ва образли маънолар киритиш каби усуллар”⁷ ни қайд этиш мумкин. Фразеологик ибораларни қайта ишлашнинг турли усуллари Б.Йўлдошев томонидан жуда батафсил ўрганилган.⁸

Бадиий матнда иборалар, асосан, қуйидаги усулларда қайта ишланади:

1. Ибора таркибидаги айрим сўзлар алмаштирилади: *Яна уч кун жим туриб берсангиз, мулла минган велосипеддек ювош бўлиб қоласиз* (С.Аҳмад).

Бу гапда *мулла минган эшакдек* иборасидаги *эшакдек* сўзи *велосипеддек* сўзи билан алмаштирилган. Бунинг натижасида ибора кутилмаган оҳор олиб, янгиланган, енгил кулги учун замин бўлган, бадиийлик жиҳатидан кучайган. Ёки:

Бир кун газетада чиққан мақоласини кўнгли учун мақтаб қўйгандим, кўчада туриб олиб саҳаргача гапга тутса денг. Қўлогимни қоқиб киссамга солиб қўйди. (Х.Дўстмуҳаммад, “Маданиятли киши” ҳикояси). Гапда *қўлогини қоқиб қўлига бермоқ* иборасидаги охириги икки сўз *киссасига солиб қўймоқ* бирикмаси билан алмаштирилган, натижада янгиланган ибора кучли поэтик таъкид олган.

2. Ибора таркиби янги бирликлар киритиш ҳисобига кенгайтирилади. Тилда *белни боғламоқ* ибораси мавжуд. Қуйидаги парчада бу ибора янги *беш жойидан* бирикмасини киритиш йўли билан кенгайтирилган, шу тарзда қайта ишланган иборанинг бадиий салмоғи сезиларли даражада ортган: *Ахир, сиз билан биз уч-тўрт кунлик ошина-оғайни эмас, қариндошимиз! Шундоқ бўлсин, божабой, ҳа, белни беш жойидан боғлайсиз буюғига* (Э.Аъзам, “Байрамдан бошқа кунлар” киссаси). Ёки қуйидаги парчада *кўнглига гашилик солмоқ* ибораси кенгайтирилган ва кучли поэтик актуаллик касб этган: *Кўнглига совуқ бир нима қўланка солиб, Бакир гашиланди, бу ердан чиқиб кетгиси келди* (Э.Аъзам, “Байрамдан бошқа кунлар” киссаси).

Мана бу парчада *қасам ичмоқ* ибораси *яхна чойдек* сўзи билан кенгайтирилган:

Авалгидек йил бошида

Йил режасин бичамиз,

“Бажарамиз” қасамини

Яхна чойдек ичамиз (Э.Воҳидов, “Эски ҳаммом, эски тос” шеъри).

3. Ибора таркиби қисқартирилади. Ибора таркибидаги айрим сўзларни тушириб қўллаш нуткий тежамкорлик талаби билан амалга оширилади. Аммо ёзувчилар бундан ўз бадиий-эстетик мақсадга кўра фойдаланадилар. Мавжуд *қўлини ювиб қўлтигига урмоқ* иборасининг маъноси «ихлоси қайтиб, ишонмай қўйиб, диққат-эътибордан соқит қилмоқ» демакдир. Қуйидаги парчада бу иборанинг иккинчи қисми қисқартирилган: уни мана бундай қисқартирилган ҳолда қўллайди: *Ундан кейин, қишлоқ одамларининг шунақа ўзбошимча ҳаракатларига йўл қўйиб берсак, оз вақт ичида қишлоқдан қўл ювишимиз керак бўлади* (Чўлпон, «Кеча ва кундуз» романи).

Бадиий матндаги иборалар ўрганилганда аналогия йўли билан ҳосил қилинганларини ҳам учратиш мумкин бўлади. Аналогия йўли билан ясалган иборалар ҳам муаллиф нутқида, ҳам қаҳрамон нутқида баҳо муносабати кузатилади. Қуйидаги мисолда муаллиф комик эффект ҳосил қилиш мақсадида ана шундай иборадан фойдаланган:

- Ахир, биттаси оппоқ сочи билан менга тегишиди-да! Сочинг оқарса ҳам тиниб ўлмас экансан-да, деса, сочим оқ бўлса ҳам кўнглим қора, дейди. (А.Қаҳҳор, “Майиз емаган хотин” ҳикояси).

Бу мисолдаги *сочим оқ бўлса ҳам кўнглим қора* ибораси тилимизда кўп қўлланиладиган *ўзим қора бўлсам ҳам кўнглим оқ* иборасига аналогия йўли билан ҳосил қилинган. Бу ибора ҳикоя қаҳрамони Мулла Норқўзининг лисоний лаёқатини, маънавий дунёсини кинояли тарзда тасвирилаб баҳолашга хизмат қилган.

Баъзан ижодкор тилдаги мавжуд иборага ўхшатиб, шундай оригинал иборалар яратадики, улар ўзларининг кутилмаганлиги, парадоксаллиги билан, бадиий тасвирдаги ҳолатга уйғунлиги билан таъкидланади. Мана бу мисолдаги янги ибора *миям гавлаб кетди, миям ачиб кетди* тарзидаги ибораларга ўхшатиб ясалган: *Ўлай агар, ҳеч вақога тушунмадим! Миямнинг ичи терлаб ҳали-ҳали ўзимга келолмайман...* (Х.Дўстмуҳаммад, “Маданиятли киши” ҳикояси).

Баъзан ижодкор иборани матнга шундай олиб кирадики, иборанинг етакчи компоненти билан бошқа бир мустақил сўз айнан бир хил бўлади, бунда тегишли ҳолат тасвиридаги зидлик бадиий мазмунни янада

⁷ Шомақсудов А. ва бошқ. Ўзбек тили стилистикаси. – Тошкент: Ўқитувчи, 1983. – Б. 70.

⁸ Йўлдошев Б. Фразеологик услубият асослари – Самарқанд, 1999; Йўлдошев Б., Халилов Қ. Шоир Эркин Воҳидовнинг фразеологизм қўллаш маҳорати ҳақида. – Самарқанд, 2007.

бўрттиради. Масалан, *бош(и)га етмоқ* ибораси матнда қўлланар экан, мустақил маънодаги *етмоқ* сўзи билан алоқалантирилади, натижада иборанинг бадий маъноси янада кенгайиб, поэтик таъкид олади:

*Мен сени гуноҳкор этмасман,
суярман, қуярман, бошимга
етар ишқ, мен сенга етмасман (Фахриёр).*

Ижодкорлар етакчи компонентлари бир хил бўлган ибораларни баъзан бадий матнда ёнма-ён қўллаш орқали ҳам уларни поэтик актуаллаштирадilar. Қуйидаги мисолда буни кўриш мумкин:

*Кимга аза очмишсан, гулим,
менга қўнглинг очмассан нечун? (Фахриёр, “Намозшомгул” шеъри)*

Ана шундай етакчи компонентлари бир хил бўлган икки ибора бадий матнга олиб кирилар экан, мазкур бир хил компонентларни бир марта қўллаш орқали ҳам мақсадга эришиш мумкин. Масалан, бадий матнда *суяги қотмоқ* ва *дийдаси қотмоқ* ибораларидаги *қотмоқ* етакчи компонентининг бир марта қўлланиши, яъни *суяги* ва *дийдаси* сўзларининг одатдаги уюшиқ бўлақлардек бу икки иборанинг ҳам алоҳида салмоқ олишини таъминлайди. Мисол:

*Шаҳар менга кўп нарсани ўргатди,
Ҳаммасини санаб, айтиб бўлмайди.
Шу ерда суягим ва дийдам қотди,
Энди қишлоққа ҳам қайтиб бўлмайди (И.Мирзо, “Саратон” шеъри).*

Айрим ҳолларда ибора бадий матнга ҳам турғун бирикма сифатида, ҳам эркин, яъни сўз бирикмаси сифатида киритилади, иборанинг эркин сўз бирикмаси сифатида ҳам идрок этилишини контекстдаги тегишли сўзлар очикча кўрсатиб туради. Бунда ҳам ибора, ҳам шу шаклдаги сўз бирикмаси кучли поэтик таъкид олади, диққатни ушлаб турадиган оригинал сўз ўйини юзага келади, бу, албатта, эстетик таъсирга куч беради. Масалан, *гуноҳини ювмоқ* ибораси қуйидаги парчада ана шундай қўлланган:

*Гуноҳларинг ювасан
ва осиб қўясан байроқчалардай
қуритмоқ учун дорга (Фахриёр, “Мучал ёши” шеъри).*

Бадий асарда қўлланилган ибораларни ўрганишда бир асар доирасидаги фраземалар миқдорини (фондини) аниқлаш ва характерли хусусиятларига қараб таснифлаш, уларни структурал-семантик жиҳатдан тавсифлаш ҳамда матндаги вазифасини текшириш лингвопоэтик таҳлил талабларидан ҳисобланади. Ана шундай таҳлилда ёзувчининг имконият сифатида мавжуд бўлган тил бирикларидан фойдаланиш маҳорати ҳам намоён бўлади. Бунда қаҳрамонларнинг у ёки бу ҳолатдаги ҳаракатларида иборадан фойдаланган ҳолда баҳо бериш ҳар қандай ишнинг эстетик қийматини оширади.

АДАБИЁТЛАР РЎЙХАТИ

1. Арутюнова Н.Д. Об объекте общей оценки // Вопросы языкознания. – 1985. – №3. – С. 13-14.
2. Блох М.Я. Структура и семантика оценочной конструкции. МГПИ. – М., 1986. – С.14-23.
3. Ибрагимова Э. Ўзбек тилида ирония ва ироник мазмун ифодалашнинг усул ҳамда воситалари. Филол. фанлари номз... автореф. – Т., 2002.
4. Йўлдошев Б. Фразеологик услубият асослари – Самарқанд, 1999; Йўлдошев Б., Халилов Қ. Шоир Эркин Воҳидовнинг фразеологизм қўллаш маҳорати ҳақида. – Самарқанд, 2007.
5. Маматов А. Фразеологик стилистика масалалари. – Т.: Фан, 1991.
6. Шомақсудов А. ва бошқ. Ўзбек тили стилистикаси. – Тошкент: Ўқитувчи, 1983. – Б. 70.
7. Қўнғуров Р. Субъектив баҳо формаларининг семантик ва стилистик хусусиятлари. – Т.: Фан, 1980.

*Насиба Иргашева, Баходир Исмоилов
(Андижан, Ўзбекистан)*

ТАРЖИМА ТИЛИДА МАНТИҚ

Маълумки ҳаёт, яшаш ниҳоятда чуқур мазмунга эга. Акс ҳолда ҳеч бир мавжудот онгли ёки беихтиёр равишда унга интилмаган, уни севмаган бўлар эди. Ҳаётнинг бу қадар чуқур мазмун касб этиши уни ташкил этадиган барча компонентларнинг ўзаро мантикий боғланишида эканлигида ҳамдир. Жумладан, инсон ҳаёти ҳам мантикий асос заминига қурилгани учун у доимий мантикий ўсиш ва ўзгаришдадир. Умуман ҳаёт тасодифларидан ҳоли бўлмагани ҳолда, кўпинча кишилар назарида юзаки тасодифдай туюладиган ҳаёт воқеа-ҳодисалари асосида ҳам қонуниятлар, мантикий боғланишлар мавжуд. Демак, мантикийлик ҳаётнинг зарурат бўлиб, мантиқсизликка йўл қўйилиши ҳаёт қонуниятларининг сохталаштирилишига, бузилишига олиб келади.

Ўзаро мантикий боғлиқлик инсон фаолиятининг барча соҳалари қатори фикр алмашиш курали бўлган тил ҳодисаларига ҳам тааллуқлидир. Тилда фойдаланиладиган ҳар бир лексик ёки фразеологик бирлик эса маълум қоидалар асосида ясаилишидан ташқари, бошқа бирликлар (жумланинг бошқа қисмлари) билан ҳам коллектив ақл-заковати, мантикли тафаккурининг маҳсули сифатида намоён бўладиган мавжуд қонун-қоидалар асосида бирикади. Бу, қоидага айланган тил нормаларига риоя қилмаслик тил маданияти ва анъанаси, шунингдек, ундаги мантикий бутунликнинг бузилишига ҳам олиб келади.

Умуман тил маданияти сингари таржима тили маданияти ҳам, биринчи навбатда, тилнинг маданий нормаларидан тўғри фойдаланишни тақозо этар экан, нормативлик деярли ҳамма вақт мантикийлик билан чамбарчарс боғлиқ бўлиб, гоҳо у ёки бу фикр ҳар хил таржимонлар томонидан хилма-хил вариантларда баён этиладики, бу вариантларнинг баъзилари фонетик, лексик ва грамматик жиҳатлардан мантикий тўғри тузилганликлари сабабли тил маданияти ҳазм даражасида бўлса, айримлари мантикий асосдан ҳоли бўлганликлари туфайли тил нормасидан, бинобарин, маданиятидан ҳам узоқ бўлади.

Ҳар бир баён этилган фикрда сўзлар, сўз бирикмалари ва жумлалар орасидаги ўзаро мазмуний боғланиш изчил, тушунарли, ишонарли, безиддият бўлиши керакки, нутқнинг айна хусусияти уни тафаккур фаолияти билан бирлаштиради. Бас, шундай экан, ўз навбатида тафаккурнинг ўзи ҳам изчил, ишонарли, зиддиятсиз бўлиши зарур. Бу ҳол мантикий бутунликни-тафаккур мантики билан нутқ-тил мантиқининг ўзаро боғлиқлигини юзага келтирадики, нутқ мантиқининг бузилиши фикрнинг нотўғри, ғайри табиий баёнига, бинобарин, кишиларнинг бир-бирларининг фикрларини тўғри, силлиқ ҳолда қабул қила олмасликларига олиб келади.

Ўзбек таржима мактаби намояндалари қўлга олган асарларининг ғоявий-бадий мазмунини ўз тилларида асосан тўғри ақс эттираётган эканлар, бу ҳол асарларнинг таркибий қисми бўлмиш барча лексик-фразеологик бирликлар ҳамда фонетик ва грамматик ҳолатларнинг тил нормаларига мос ҳолда мантикий жиҳатдан ҳам тўлақонли қайта тикланаётганлиги натижасидир. Жумладан, ўзбек китобхонлари жавонларидан ўрин олган хилма-хил халқлар ва мамлакатлар қалам соҳиблари асарларининг асарияти мантиқан оригиналдагидай қайта яратилганликлари учун ҳам барчага манзур бўлиб, кенг жамоатчилик фақат уларнинг ғоявий йўналиши ҳақидагина эмас, балки бадий тили ҳақида ҳам тўла-тўқис тасаввур олмақда. Бироқ таржималарнинг баъзиларида умумхалқ тилига хос бўлмаган ғайри табиий ҳолатлар ҳам учраб турадики, улар асосан таржимонларнинг оригинал тили воситалари нормаси, структураси таъсирига берилиб кетиб, ҳарфхўрликка йўл қўйишлари ёки гоҳо жонли тил норма ва традицияларидан, қонун-қоидаларидан фойдаланишда ожизлик қилиб қолишлари оқибатида содир бўлади. Бу таржима тили маданияти ҳазм даражасида бўлмаган нуқсонларнинг айримлари мантикий асосдан узоқликлари билан характерланадики, ишимизнинг ушбу бўлимида биз таржимонларнинг мантикий бутунликни қайта тиклаш бобида эришган ютуқлари ва йўл қўйган нуқсонлари ҳақида қисқача фикр юритамиз.

Бу ерда фақат лексик-фразеологик бирликларнинг таржимада мантиқан тўғри яратилиши ҳақида айрим фикрларгина баён этилади. Бу фикр ва мулоҳазалар эса айна масала тўғрисида дастлабки маълумот ва тасаввурларгина бера олиши мумкин. Тил воситалари мантикий бутунлигининг таржимада қайта тикланиши масаласининг кониқарли даражада ёритилиши эса монографик характерга эга бўлган тадқиқотларни талаб этади.

Кўпчилик образли-эмоционал-экспрессив воситаларга назар ташлар эканмиз, уларда мужассамлашган маъно ва стилистик функцияларнинг эркин маънодаги лексик бирликларнинг ҳаётий ҳақиқатлари заминидан ўзаро мантикий бирикувчи асосида юзага келганлиги учун ҳам табиий жаранглишини, умумлаштириш ва образлилиқ яратиш қобилияти касб этишини кўрамызмики, таржимада танланган муқобил воситалар ҳам айна қонуният ва ҳислатларга асосланган бўлсаларгина функционал адекватлик юзага келади.

Кўпроқ мушкул аҳволга, ҳаёт қийинчиликларига дучор бўлган кишиларга турк ва ўзбек тилларида “Ойнинг ўн беши қоронғу бўлса, ўн беши ёруғ” деб далда берилар экан, иборалар образлилигини юзага келтирган барчага маълум ҳақиқат, мантикий бутунлик табиий жарангдорликни таъминлагани ҳолда, таржима жараёнида ҳам бирликларнинг бир-бирини бемалол алмаштиравишига йўл қўйган:

Gülmisal kalfa, daima “Ayın on besi karanlıkta, on besi aydınlıktır” derdi. (Чол, 107.)

Гулмисол халфа ҳар доим: “Ойнинг ўн беши қоронғу бўлса, ўн беши ёруғ”, -деярди. (Чол., 129.)

Бу ерда ҳаёт қийинчиликларининг муваққатлиги, уларнинг орқасидан албатта фаровонликнинг бошланиши каби фикр қоронғиликнинг муқаррар ёруғлик билан алмашиши каби мантикий жараён, ҳаётий ҳақиқат асосида табиий ифодаланган.

Бир кўнгилсиз воқеадан халос бўлмаган деб, ундан ҳам баттарроғига дучор бўлиб қолшининг образли ифодаси учун рус тилида «Из огня да в полымя» фразеологизми қўлланиладики, унинг таржима амалиётида ўзини оқлаган ўзбекча муқобил варианты “Қордан қутилиб, ёмғирга тутилмоқ”дир:

Вот тебе и государев кум! Из огня да в полымя. (КД, 113.)

Мана сенга шохнинг дўсти. Қордан қутилиб ёмғирга... (КК, 33.)

Бу ибораларнинг маъно ва стилистик функциялари асосланган лексик бирликлар уюшмаси ҳам мантикий заминга эга бўлиб, бир табиат ҳодисасидан қутилиш мақсадида ҳаракат қилиб, натижада ундан ҳам баттарроғига дуч келиб қолишни билдирса, қуйидаги мисол таржимасида компонентларнинг ўзаро ғайри табиий бирикуви мантиқсизликка олиб келган:

May the winds blow till they have waken'd death. (Oth., 40.)

Пусть ветры воют так, чтоб смерть проснулась. (От., 480.)

Майли қуён бундан ҳам зўр гувиллаб эсин,

Бу бўрондан ўлимнинг ҳам уйқуси учсин. (От., 216.)

Оригиналдаги (the winds blow) ва унинг русча таржимасидан «ветры воют» бирикмаларига ўзбек тилида «шамолнинг эсиши» ҳам моддий, ҳам маъно жиҳатларидан мос келган бўлар эди. Чунки бу тилларда «wind» сўзи «blow» билан, «ветер»-«веять» билан «шамол»-«эсмоқ» билан бирикиб, шакл ва мазмун жиҳатларидан мантиқ тўла воситаларни юзага келтирадиган, ўзбекча таржимада мазкур бутунликни бузилиши, яъни «шамол» ўрнига «қувонч»нинг эсиши тил маданиятининг сохталаштирилиб, мантиксизликка йўл қўйилишига олиб келган. Чунки қувонч «эсмайди», балки шамол оқими таъсирида чанг-тўзон ҳосил қилиб «кўтарилади».

Бирликларнинг ва умуман баён этилган ҳар қандай фикрнинг мантикий бутунлигини адекват қайта тиклаш учун малакали таржимонлар ҳамма вақт турмуш ҳақиқатидан, жамоатчилик психологиясидан, бой ҳаётий тажриба ва халқларнинг яшаш шароитларидан келиб чиққанлари ҳолда, бирликларнинг функционал уйғунликлари ҳақида ўйлайдилар. Масалан, инсоннинг яхши хислати, фазилати унинг хуснига эмас, балки ижобий хулқига, одамийлигига боғлиқ эканлиги исбот талаб қилмайдиган ҳаётий ҳақиқат бўлиб, бу ҳол турли халқлар лафзида кўпроқ моддий жиҳатдан фарқланадиган, аммо бир хил ҳикмат ифодаси учун хизмат қиладиган мантиқ тўла турғун бирикмаларнинг яратилишига сабаб бўлганки (с его (её) морды (лица) урожай будешь снимать?- хуснига нон ботириб ейсанми?), «Тинч Дон» романи таржимасида мавжуд имкониятдан фойдаланиш санъаткорга персонаж нутқи мантикийлигини функционал қайта тиклаш имкониятини берган:

«С лица красивенький...»-косноязычил он.-Что, ты с его морды урожай будешь сымать? (ТД, 1, 81.)

Афти-боши бинойидай...-деб майна қилди хотинини.-Хуснига нон ботириб ейсанми? (ТД, 1, 101.)

«Оғир жисмоний меҳнат қилмоқ» маъносининг образли ифодаси учун рус тилида «гнуть горб» ва «своим горбом»бирликлари вужудга келганки, айни турғун воситалар маънолари билан уларни ташкил қиладиган компонентлар луғавий маънолари ўртасидаги муносабат рус мужигининг инқилобгача бўлган оғир меҳнати жараёнини ҳаққоний тасвирлаш заминига асосланганлиги учун ҳам мантикли жаранглар экан, мазкур бирликларнинг кейингиси «Она» романи персонажи Рибини нутқида учраганда, унинг ўзбекчага «пешана тери тўқмоқ» бирлиги воситасида ўгирилиши функционал адекватликни юзага келтирган. Зеро пешана тери тўқмасдан оғир жисмоний меҳнатни бажариш мумкин эмас:

Почему я-мерзавец? Я зарабатываю хлеб своим горбом, я ничего худого против людей не сделал, говорю. (М, 188.)

Нега мен разил бўлайин? Мен бир бурда нонимни пешана тери тўқиб топаман, ҳеч кимга бирор ёмонлик қилганим йўқ,-дедим. (О, 199.)

Амалий фаолиятнинг синалган ва ўзини оқлаган усулларидан бири бирликларни калька ёрдамида ўгириш бўлиб, асосларида ётган образ очик-ойдин кўзга ташланиб турадиган бирликларнинг моддий жиҳатдан аниқ таржимаси аксарият мантикий асосли бўлади, бинобарин, оригиналда акс этган маъно ва стилистик функция ҳам бирликлар таркибларидаги компонентларнинг ҳаммасини ҳам сўзма-сўз ўгириш зарурлигини билдирмайди. Баъзан таржимонлар зарурий стилистик эффектни янада аниқроқ яратиш учун бирликларнинг оригиналдаги сўз таркибини айнан сақлашнинг кифоя қилмаслигига кўзлари етиб, моддий жиҳатдан аниқ таржимага маънони конкретлаштирадиган, тўлдирадиган баъзи сўзлар қўшадилар, айрим компонентларни бошқа сўзлар билан алмаштиради. Бундай жараёнлар ифодани мантикий асосдан маҳрум этиб қўймасида адекватлик юзага келади. «Тинч Дон» романидаги Дон казакларининг жуда кўпчилигини экспрессив тарзда ифода этадиган «Кинь в собаку палкой, а попадешь в донского казака» ибораси қўлланилган бўлиб, уни калька усулида ўгирган таржимон ибора таркибидаги «палка» (таёқ)ни «тош» билан алмаштириш орқали табиий оҳангли ибора яратган. Ҳосил бўлган воситанинг хушоҳанглигига асосий сабаб-ўзбек тилида «Бировнинг орқасидан тош отмоқ» (бировни ёмонламоқ маъносида) фразеологизмининг мавжудлиги туфайли «тош отмоқ» бирикмасининг одамлар қулогига сингиб қолганлигидир.

АДАБИЁТЛАР РЎЙҲАТИ

1. Алимов Х. Таржимон руҳияти. – Тошкент, 1987.
2. Аъзамов К. Таржимада миллий узига хослик ва давр каларити. – 1991.
3. Владимирова Н. Миллийликни таржимада акс эттириш муаммоси. – 1973.
4. Гунтекин Р.Н. Чоликуши. – Тошкент, 1982.

Тетяна Калинюк
(Жам'янець-Подільський, Україна)

DIE ROLLE DER PHRASEOLOGISMEN ALS STILMITTEL

In der heutigen Phraseologieforschungen unterscheidet man die neutrale Phraseologie, die keine besonderen stilistischen Aufgaben erfüllt, und die expressive Phraseologie, bei der ganz verschiedene Ausdrucksschattierungen vorhanden sein können [51, S. 184]. Während die erstere Abart in allen Funktionalstilen vertreten sein kann, erscheinen expressive Phraseologismen hauptsächlich in der schöngeistigen Literatur, in der Alltagsrede und zum speziellen Gebrauch auch in den Zeitungsartikeln.

Die Phraseologismen sind Ausdruck wertender, emotionaler Einstellungen. Sie kommentieren, belächeln, kritisieren Menschen und ihre Handlungen. Dies geschieht z. T. durch Konnotationen, d. h. die situations- und kontextunabhängige Grundbedeutung begleitenden (subjektiven, emotionalen, assoziativen) Vorstellungen eines sprachlichen Ausdrucks. Konnotationen spiegeln kommunikative Rahmenbedingungen wider, geben Auskunft über den Sprecher, über die Relation, die die Gesprächspartner miteinander haben oder über die Einstellung der Sprecher gegenüber einem Sachverhalt. Man spricht auch von Bedeutungsnuance, Nebenbedeutung oder Mitinformation.

Wertende Stellungnahmen gegenüber einem Sachverhalt können jedoch bereits in den Denotaten einzelner Lexeme der Phraseologismen begründet sein.

In diesem Artikel betrachten wir die Phraseologismen als sprachliche Bilder und ihre stilistische Funktionen.

Zu den wichtigsten Schwerpunkten der Phraseologie gehören die Definition des Begriffs „Phraseologismus“, die Charakterisierung der Phraseologismen und ihre Klassifikation.

Unter Phraseologismen werden feste Wortgruppen verstanden, also Ausdrücke, die aus mehr als einem Wort bestehen. [2, c. 16].

Die Phraseologismen gehören zu lexikalischen Stilelementen, die stilistischen Funktionen der einzelnen Phrasem-Typen sind jedoch unterschiedlich.

Vom stilistischen Standpunkt aus spielen die Idiome die größte Rolle. Die idiomatischen Wortgruppen (*verbale, nominale Idiome, Vergleiche, Paarformeln, feste Phrasen*) eignen sich besser als freie Lexemverbindungen zur Verständigung über Dinge des Alltagslebens, weil sie treffender, griffiger und aussagekräftiger empfunden werden, also eine expressive Wirkung besitzen [1, c. 2]. Sie werden demzufolge häufig im Kommunikationsbereich des Alltags, aber auch in der Massenmedien und der Belletristik (Epik) verwendet.

Als grundlegende Textorten dienen dabei Alltagsdialoge und publizistische Textsorten, besonders Kommentare, Rezensionen, Reportagen und Features, die eine Mischform aus Bericht, Kommentar und Reportage darstellen. Bei einigen publizistischen Textsorten (z.B. Bericht) besteht jedoch die Gefahr, dass die Idiome zur Klischeehaftigkeit beitragen, abgegriffen und abgedroschen wirken könnten. Das ist auch bei den epischen Texten aus der Trivialliteratur (Frauenromane, Krimis, Sci-fi) der Fall. So kann man einerseits diese Tendenzen feststellen, andererseits weist die Anwendung von Idiomen einen hohen Grad an Kreativität und Originalität auf. Sehr gut geeignet für die stilistische Analyse sind auch Werbetexte, wo man jedoch mit zahlreichen Variationen und Modifikationen des phraseologischen Materials rechnen muss. Die Idiome spiegeln Wertungen der Einzelsprecher sowie der Sprachgemeinschaft wider, stellen also etwas Emotionales, Expressives dar. Es sind sozial sanktionierte Ausdrucksmittel der Sprache, denn der Sprecher orientiert sich annähernd an den gleichen, pluralistischen sozialen und ethischen Werten.

Es gibt ein breites Spektrum an Konnotationen. E. Riesel unterscheidet Stilfärbung, Stilphäre, Stilschicht [5, c. 234]. Ludwig nimmt eine Unterscheidung in stilistisch/diastratische, diachronische, diatopische und diatechnische Angaben vor [4, c. 389-402].

Als stilistisch/diastratische sind die Konnotationen zu bezeichnen, die die Stilschicht (*umgangssprachlich, salopp, gehoben*) oder die Stilfärbung (*spöttisch, abwertend, scherzhaft*) betreffen, wobei eine klare Abgrenzung mitunter schwierig erscheint. Unter diachronischen Angaben versteht man zeitliche Markierungen (*veraltet, veraltend, historisch*), diatopische geben geografische Verwendungsbeschränkungen an (*regional, berlinisch, schweizerisch*). Bei diatechnischen Angaben geht es um die Zuordnung zu einer Fach- oder Sondersprache (*jugendsprachlich, Sport*).

Die konnotativen Markierungen betreffen in erster Linie die kommunikative Ebene des Phrasengebrauchs, die Idiome können verschiedenen Stilschichten angehören:

- a) der *umgangssprachlichen* Stilschicht (z.B. *aus allen Wolken fallen* – „völlig überrascht sein“; *Das geht zu weit!* – „Das ist zu viel!“; *wie am Schnürchen laufen / klappen* – „nach Plan / ohne Probleme / reibungslos funktionieren“);
- b) der *saloppen* oder sogar *derben/vulgären* Stilschicht (z.B. *Mach keine Zicken!* – „Mach keinen Unfug / keine Schwierigkeiten“; *nicht (mehr) alle auf der Latte haben* – „leicht verrückt sein“; *in die Hose gehen* – „missglücken“);
- c) der *gehoben / bildungssprachlichen* Stilschicht (z.B. *den bitteren Kelch bis zur Neige leeren (müssen)* – „eine schlimme / unangenehme Sache bis zum Schluss durchstehen“; *sich auf seinen Lorbeeren ausruhen* – „nach einer Leistung träge werden“).

Die Idiome werden auch weiter nuanciert, sie weisen verschiedene *emotionale* Stilffärbungen auf: a) *scherzhaft* (*Da staunt der Laie, und der Fachmann wundert sich*); b) *euphemistisch* (*Tüten kleben* – „im Gefängnis sitzen“; *auf dem Feld / Felde der Ehre fallen / sterben / bleiben* – „im Krieg sterben“); c) *ironisch* (*etw. passt wie die Faust aufs*

Auge – „etw. passt überhaupt nicht“; d) *abwertend/pejorativ* (*im trüben fischen* – „unklare Zustände zum eigenen Vorteil ausnutzen“); e) *aner kennend* (*mit jmdm. Pferde stehlen können* – „ein guter Freund / Kumpel“).

Die Konnotation betrifft auch die soziale, zeitliche und regionale Gebundenheit der Idiome. Markant unterscheidet sich die Idiomatik der Jugendsprache, z.B. *Ich glaub', mich laust ein Affe* – „Überraschung“; *keinen/keinerlei/null Bock haben* – „keine Lust haben“; *eine Schnecke angraben* – „ein Mädchen kennenlernen“; *ein ...fritz / ...fritze* (z.B. Computerfritze, Versicherungsfritze, Werkstattfritze, Autofritze) – „jemand, der auf ein bestimmtes Gebiet spezialisiert ist oder dem ein prägendes Merkmal anhaftet“. Die Zeitgebundenheit des Idiomgebrauchs kommt einerseits in Archaismen, andererseits in Neologismen zum Ausdruck. Altertümelnd wirken schon ziemlich viele Idiome, z.B. *den Bund der Ehe eingehen* – „heiraten“ oder Zitate (geflügelte Worte) historischer oder literarischer Persönlichkeiten aus früheren Epochen, z.B. *Daran erkenne ich meine Pappenheimer* (Schiller, Wallenstein); *in den Sielen sterben* – „während der Arbeit sterben / bis zum Tode arbeiten“ Neue Idiomatik enthält vor allem Anglizismen, z.B. *ganz down sein*.

Die regionale Gebundenheit des Phrasengebrauchs betrifft die Idiome aus verschiedenen deutschsprachigen Gebieten, z.B. *etw. aus Daffke tun* – „aus Trotz, nur so“ – berlinisch; *am dransten sein* – „als nächster an der Reihe sein“ – norddeutsch; *ein (kein) Leiberl haben* – „(keine) Chance haben“ – österreichisch; *ins Tuch gehen* – „teuer werden“ – schweizerisch.

Als syntaktische Stilfiguren kommen die Idiome z.B. als Figuren der Entgegensetzung vor: als Oxymoron die nominalen Idiome: *ein offenes Geheimnis, ein weißer Raabe, beredtes Schweigen*, als Antithesen die Paarformeln *seit Jahr und Tag, Himmel und Hölle, mit Recht und Unrecht, weder Fisch noch Fleisch, auf Leben und Tod, Feuer und Flamme*. Die Paarformeln werden auch als Wortspiele (Paronomasie oder Figura etymologica) ausgenutzt: *auf Schritt und Tritt, Kopf und Kragen riskieren, über Stock und Stein, Knall und Fall, in Hülle und Fülle, Saus und Braus, mit Ach und Krach*, wobei die Alliteration oder der Stabreim zur Geltung kommen.

Als Figuren der Auslassung lassen sich vor allem verschiedene Kommunikationsformeln charakterisieren, die als Ellipsen auftreten: *Hand ausf Herz! Hals- und Beinbruch! Wie geht's, wie steht's?* oder zu Aposiopesen (Satzabbrüchen) gerechnet werden können, die oft einer groben Ausdrucksweise ausweichen, z.B. *Leck mich doch...! Ich muss mal...!* Der syntaktischen Figur der Häufung, dem Zeugma, kann man manchmal in publizistischen Texten begegnen, z.B.: *Kometen – das gilt für Hale-Bopp, der gegenwärtig hoch am Himmel und im Kurs steht ... reißen die Menschen aus ihrer täglichen Geschäftigkeit*. Die Wendungen *hoch am Himmel stehen* und *hoch im Kurs stehen* – „sehr viel wert sein, sehr angesehen sein“ werden hier zusammengespannt.

Also, die umgangssprachlich, salopp oder derb konnotierten Idiome sowie Idiome mit scherzhafter, ironischer, verhüllender, pejorativer u.a. Stilfärbung sind in der Alltagskommunikation, in den Massenmedien sowie in der Belletristik sehr oft anzutreffen. Sie tragen als Mittel des Humors und der Satire zur Expressivitätssteigerung bei, rufen den Eindruck besonderer Anschaulichkeit hervor. Ihre Charakterisierung im Kontext als „treffend“ bedeutet, dass sie leichter sinnlich erfassbar sind als eine längere Umschreibung oder ein Einzelwort.

ДЖЕРЕЛА ТА ЛІТЕРАТУРА

1. Dietz H.-U. Zur Bedeutung rhetorischer Elemente im idiomatischen Wortschatz des Deutschen. – Tübingen, 1999. – 236 S.
2. Dobrovol'skij, Dmitrij. Kognitive Aspekte der Idiom-Semantik. Studien zum Thesaurus deutscher Idiome. – Tübingen, 1995. – 268 S.
3. Duden Bd. 11: Redewendungen und sprichwörtliche Redensarten. Idiomatisches Wörterbuch der deutschen Sprache. Bearbeitet von Günther Drosdowski und Werner Scholze – Stubenrecht. Mannheim/Leipzig/Wien/Zürich, 1992
4. Ludwig, Klaus-Dieter Pragmatische Angaben in Wörterbüchern / Klaus-Dieter Ludwig. – Berlin, 2005. – S. 389-402.
5. Riesel, E. Der Stil der deutschen Altagsrede / E. Riesel. – M. : Verlag Hochschule, 1964. – 315 S.

Ольга Колесникова
(Київ, Україна)

СЛОВНИК М. П. РІЗАНОВА ЯК РЕЗУЛЬТАТ МОВНОГО КОНТАКТУ З ЯПОНЦЯМИ

Сьогодні все більше усвідомлюється роль словників у духовному житті народу, в осмисленні його культурної спадщини. Словник як унікальний об'єкт наукової праці лінгвістів займає важливе місце у формуванні культурного члена суспільства.

Важливим направленням лексикографічної праці є створення саме двомовних словників. Вони в найбільшій ступені затребувані суспільством, оскільки допомагають здійснити мовні контакти між різними народами, є обов'язковими при опануванні іноземної мови, сприяють порозумінню та зближенню

представників різних культур, а також розвитку культур одного народу за допомогою опанування культурних засвоєнь іншого [3, с. 12].

Перекладний словник відіграє важливу роль у дослідженні мови того чи іншого періоду, оскільки його лексичний склад відображує рівень культурного розвитку націй, демографічну ситуацію у країнах, вплив економіки та політики на формування словникової бази мови, а також міжнародні процеси та пріоритети. Проте, оскільки існують фактори, які схильні до постійних змін у ході історичного процесу, при розгляді та аналізі двомовного словника слід брати до уваги філологічний, а також історико-філологічний та історико-лінгвістичний аспект [9, с. 169].

Особливу цінність мають рукописні двомовні словники, випадково знайдені лінгвістами в архівах, які віддзеркалюють мову двох-трьох столітньої давності. Такою лексикографічною перлиною є рукописний «Словарь Японского языка по Российскому Алфавиту собранный» М. П. Резанова. Цей двомовний словник 1804 р. є результатом плідного спілкування та взаємодії вітчизняного фахового мовознавця М. П. Резанова з представниками японського суспільства.

Оскільки, при дослідженні словника певного періоду треба брати до уваги історичні та країнознавчі моменти, такі як демографічний, політичний та економічний стан, релігійну ситуацію, зовнішні стосунки із іншими країнами тощо, хотілося б зазначити наступне. Російська імперія дуже давно прагнула налагодити стосунки з японським урядом та почати вести торгівлю, оскільки бачила наскільки перспективним це може видатися для держави. Саме тому зовнішня політика держави того часу була направлена не тільки на забезпечення безпеки, але й на поглиблення своїх зв'язків з іншими державами, зокрема започаткування нових торгових відношень [1, с. 167; 5, с. 76-77].

Це призвело до того, що у 1803 р. імператор Олександр I призначив Резанова М. П. першим російським посланцем до Японії для налагодження торгівлі між країнами. Варто зауважити, що задача була покладена майже неможлива, оскільки Японія протягом останніх 150 років вела політику жорсткого ізоляціонізму і не підтримувала ніякого роду стосунки із іншими державами.

Історично складалося так, що всі правителі Японії тяжіли до збереження своїх національних інститутів незмінними і побоювалися пагубних звичок, які могли б бути нав'язані країнами «зовнішнього світу». Цей страх, а також той факт, що прийшовши до влади, сьогун Токугава Ієясу, мав сумніви – якщо суперники встановлять контакти із іноземними торговцями, а пізніше заручаться підтримкою їх держав, це може привести до конфлікту та втрати правління [8, с. 499]. На противагу своєму попереднику, Оде Нобунаге, який підтримував стосунки із Португалією та Іспанією, Токугава почав політику винищення християнства у країні та впровадження у 1614 р. закону про заборону іноземної релігії та повну ізоляцію Японії від зовнішнього світу, яка отримала назву «Сакоку» (鎖国), що дослівно означає «країна в ланцюгах». Таким чином, під страхом смертної кари жителям Японії було заборонено залишати країну, а також припинялися будь-які контакти із іншими країнами [8, с. 470-499]. Особливу роль зіграла Голландія, яка боячись втратити монополію у торгівлі, запевняла японських уряд у агресивності російських експедиторів, а також, що експансія на Далекому Сході є проявом загрози для північного кордону Японії [2, с. 80]. Це призвело до того, що 13 липня 1739 р. бакуфу затвердило інструкцію про охорону морського узбережжя Японії та насильницьке звільнення японських гаваней від іноземних кораблів.

З огляду на обставини, можна припустити, що місія М. П. Резанова з самого початку не мала шансів на успіх. Однак, хоча укласти договір та налагодити стосунки між двома країнами і не вдалося, ми вбачаємо цю подорож безсумнівно вдалою, оскільки це привело до появи нової російсько-японської лексикографічної одиниці, а саме «Словаря Японского языка по Российскому Алфавиту собранного» 1804 р..

Під час місії на судні перебувало 5 японських мореплавців: Цудаю, Гіхее, Сахее, Тадзуро, Судая Хебей – члени екіпажу судна «Вакамія-мару», яке затонуло в 1794 р. у Андрейновських островах Алеутського архіпелагу. Саме у цих моряків, за свідченням самого М. П. Резанова, він навчався японської мови під час їхнього спільного плавання навколо світу з Петербурга в Нагасакі [2, с. 177].

Словник містить 3539 лексичних одиниць і словосполучень, з яких 3478 входять в основний текст словника, а 61 – у «Додатки». Японська частина словника за обсягом у декілька разів перевищує російську, оскільки багато ключових слів переведено на японську мову описово або ж за допомогою словосполучень [2, с. 177]. Автор зафіксує сучасну побутову лексику, яку вважає за необхідну для порозуміння з японцями, надає лексичні семантизації, уточнює кожне слово, особливо при перекладі багатозначних слів, а також враховує не лише мовні відмінності, але й особливості культури двох народів, їх побут і навіть різницю у природно-кліматичних умовах двох країн, які він поступово пізнав у процесі спілкування з японцями [2, с. 180-185]. Цікавим фактом є майже повна відсутність у словниковому складі військової лексики, що ще раз підтверджує факт прагнення Російської імперії до встановлення саме дружніх стосунків [4, с. 13].

Проте, у словнику можна спостерігати наявність не тільки конкретних визначень, але й їх «описове» (за І. П. Бондаренко) тлумачення. Цей факт зумовлений тим, що автор був змушений наводити розгорнуту семантику слів для повного розуміння японцями того чи іншого слова. Більш того, нестача словникового запасу російської мови у японців призвела до семантичної неточності при перекладі певних слів [2, с. 187-189].

Підбиваючи підсумки, хотілося б зазначити наступне. «Словарь Японского языка по Российскому Алфавиту собранный» є результатом перебування М. П. Резанова в Японії, його тісним контактом з японською культурою та мовою, що безсумнівно підтверджує важливість його аналізу та більш глибокого дослідження. Крім того, «Словарь Японского языка по Российскому Алфавиту собранный» представляє великий інтерес для японської історичної діалектології, тому що в ньому послідовно відображені фонетичні та лексичні особливості одного з регіональних варіантів тохокського діалекту японської мови другої половини XVIII століття, а саме – сендайського варіанту (м. Сендай, префектура Міягі).

Сучасна японська мова сформувалася в історичному контексті становлення японського народу як нації, тому аналіз японської лексики, зафіксованої у словнику, є важливим аспектом не тільки для вивчення та дослідження словникового складу японської мови, але й для більш точної характеристики змін, що відбувалися у економічному, соціальному, політичному та культурному житті японського народу та знайшли вираження у японській мові того століття.

ДЖЕРЕЛА ТА ЛІТЕРАТУРА

1. Болховитинов В. В. Н. П. Резанов и первое русское кругосветное плавание 1803-1806 гг. / В. В. Болховитинов // Новая и новейшая история. – 1997. – № 3. – С. 167-186.
2. Бондаренко И. П. Русско-японские языковые взаимосвязи XVIII века / И. П. Бондаренко // Историко-лингвистическое исследование: Монография. – Одесса: Астропринт, 2000. – 400с.
3. Головащук С. І. Перекладні словники та принципи їх укладання / С. І. Головащук // На лексичному матеріалі російської та української мов / К., Наук. думка, 1976. – 247 с.
4. Петрова О. П. Словарь японского языка Н. П. Резанова / О. П. Петрова // Неучтенный результат экспедиции в Японию в 1803-1804 гг.: (XXVI Международный конгресс востоковедов. Доклады делегации СССР.) – М.: Изд-во восточной л-ры, 1963. – 15 с.
5. Плотников А. Ю. "Журнал путешествия камергера Резанова" как источник сведений о русско-японских отношениях начала XIX столетия / А. Ю. Плотников // Восток и современность. – 1996. – № 1. – С. 76-83.
6. Резанов Н. П. Первое путешествие россиян около света, описанное Н. Резановым, чрезвычайным посланником ко двору японскому / Н. П. Резанов // Отеч. зап. – 1822. – Ч. 11, № 27. – С. 90-144.
7. Резанов Н. П. Словарь японского языка по российскому алфавиту собранный / Н. П. Резанов // «Архив востоковедов» Петербургского филиала Института востоковедения АН России. – Разряд 1, опись 4, № 2. – 1804. – Лл. 1-240.
8. Сэнсом Дж. Б. Япония: Краткая история культуры / Дж. Б. Сэнсом // Серия «Пилигрим» / Пер. с англ. Е. В. Кириллов. Науч. ред. А. Б. Никитин. – СПб.: Издательство «Евразия», 1999. – 576с.
9. Юсупова А. Ш. Двухязычные словари татарского языка XIX века как лексикографические памятники двух народов / А. Ш. Юсупова // Вестник Челябинского государственного университета. – 2007. – № 22 (100). – С.169-177.

*Бахтигул Курбонова
(Фергана, Узбекистон)*

ЎЗБЕК ТИЛИДАГИ ГЕОГРАФИК НОМЛАРИНИНГ СЕМАНТИК ТАСНИФИ

А.Собиров ер билан боғлиқ тушунчаларни рельеф ва пейзаж, сув жойлари, тупроқ билан боғлиқ тушунчалар сифатида ажратди [2, 92.]

Маълумки, ландшафт номларининг таркибига кирувчи лексемалар (бирикмалар) локаллик микромайдонининг элементи ҳисобланади. "Ўзбек тилининг изоҳли луғати"да "кўриниши, манзараси бир хил бўлган ер, жой"га ландшафт[3, 427] дейилади. Кўринадик, ландшафт номларини ифодаловчи бирликлар "локаллик" архисемаси остида бирлашадилар.

Ландшафт номларининг ўзи турли жиҳатдан тасниф қилиниши мумкин. Система элементларининг энг муҳим хусусияти уларнинг ўзаро шартланган ва зидланган муносабатда бўлиши билан белгиланади. Бошқача айтганда, лексик микросистеманинг муайян микромайдони саналувчи локаллик майдони ўз ичида турлича микромайдонлардан ташкил топади ва ўз навбатида, ҳар қайси кичик микромайдон янада кичик бўлақларга ажралувчи хусусиятга эга бўлади.

Географик ландшафт номлари шартли равишда умумий бирликларни камраб олади: **атроф**, **борлиқ**, **табиат** каби. Ушбу лексемаларда "локаллик" ҳамда "борлиқ билан боғлиқ" семалари мавжуд. Дастлабки бўлинишда ландшафт номлари таркибига (қобиғига) кўра

ҳаво қобиғи (атмосфера)

сув қобиғи (гидросфера)

тош қобиғи (литосфера)

сифатида гуруҳланади. Жумладан, сувликларнинг ўзи ҳам ҳаракат белгисига кўра, шунингдек, ҳажм даражасига кўра қатор лексемаларни бирлаштиради. Ҳаракат белгисига кўра оқин сувлар ва турғун сувлар

сифатида тасвифланади. Масалан, **жилга, ирмоқ, дарё** лексемалари “окин” семаси билан, **кўл, денгиз, океан** лексемалари эса “окин” семасига эга эмаслиги билан фаркланса-да, тургун сувлар гуруҳига кирувчи лексемалар учун “тургунлик” семаси нисбий (окин сувларга нисбатан кучсиз ҳаракатда) эканлиги, уларда “тўлқинланиш”, “қалқиш” “мавжланиш” семалари мавжудлигини кузатиш мумкин.

Ҳажм даражасига кўра сувликлар номлари **жилга, ирмоқ, ариқ, сой канал, дарё** лексемалари яхлит градуонимик[1.] қаторни; **ҳовуз, сув омбори, ҳавза, кўл, денгиз, океан** бирликлари эса иккиламчи градуонимик қаторни ташкил қилади.

Кўчадаги сув ариқнинг тагидан саёз оқар, ундан фойдаланиши қулай эмас эди. (А.Қодирӣ).

Таъкидлаш керакки, ушбу лексемаларнинг кетма-кетлик қатори нисбий характерда, чунки дарёнинг ирмоғи баъзан сой ёки каналдан йирикроқ ёки кичикроқ бўлиши мумкин. Шунингдек, сув ҳавзалари номларини билдирувчи лексемалар «табiiй» ва «сунъiiй» семалари билан фаркланади.

Хусусан, **дарё, сой, ирмоқ, денгиз, океан** лексемалари таркибида “табiiй” семаси учун асос бўлган табиатан мавжудлик белгиси; **арик, канал, сув омбори, ҳовуз, қудуқ** сингари лексемаларда «сунъiiй» семаси учун асос бўлган инсон томонидан яратилганлик белгиси кўзга ташланади.

Дарёнинг ана шу эски ўзани энди гуручдан мўл ҳосил берадиган шахмат тахта сингари катак шолитояларга айланган (Ж.Абдуллахонов).

Сув ҳавзалари орасида **кўлмак** лексемаси ҳам мавжуд бўлса-да, унинг таркибидаги «беқарор» семаси юқорида келтирилган лексемалардаги «барқарор» семасига зидланади ва айни шу сема уни биз таҳлил этаётган гуруҳ таркибидан чиқаради.

Куруқликлар доирасидаги **ўрмон, қир, адир, чўл, жар, тоғ, тепалик, текислик** сингари лексемалар ҳам баландлик ва ҳарорат даражасига кўра маълум градуонимик қаторлардан иборат бўлади.

Адир орасидан баркашдек ой кўтарилмоқда (С.Аҳмад).

Чўл шамолда тарс-тарс ёрилган туятиш анорлар чироқ шуъласида анвойи товланарди (Ҳ.Ғулом).

Баландлик даражасига кўра ушбу бирликларни **жарлик, пасттекислик, текислик, қир, ёнбағир, тоғ, доғон, чўққи** лексемалари ўртасидаги даражали муносабат маълум қаторга бирлаштиради.

Кўктов доғонининг у томони – юқоридаги текислик (Ш.Рашидов).

Ўзбек тилида **тоғ** лексемаси амалий нутқимизда жуда фаол қўлланилади, унинг “баландлик” семаси берилган қатордаги боша лексемалардаги шу семага нисбатан турли мақсадларда ишлатилади. Масалан:

Тоғ ошиб, ўрмонзорлар оралаб, табиат мўъжизаси – Моцохо гориға келамиз. (Й.Сулаймон)

Гапдаги **тоғ** лексемаси таркибида “ўрин”, “ландшафт”, “баландлик” семалари мавжуд. Бу гапда лексема ўзининг денотатив маъноси билан иштирок этмоқда. **Тоғ** лексемаси коннотатив маънода айни шу “баландлик” семасини сақлагани ҳолда, “ўрин” семасини йўқотиши мумкин:

- Эй, ака, жуда катта тўй бўлди, сиз ҳам бир тоғдан ошдингиз... (С.Боқиев)

Бирок ушбу бирликлар алоҳида, мустақил номдаги ифодалар билан белгиланса-да, айрим лексемалар ўртасидаги бутун-бўлак муносабати асосида бирликларнинг ўзига хос ифода имкониятлари юзага чиқади. Жумладан, **қирғоқ** лексемаси ландшафт сифатида алоҳида географик жой номини англатиш билан бирга, “четки қисм” семаси асосида турлича жой номларига тегишли бўлади: **денгиз, кўл, дарё** кабилар.

Масалан:

Ниҳоят, бугу қирғоққа чиқди-да, бошини у ёқ-бу ёққа саланглатиб, бир-икки наъра тортди. (З.Аълам)

Шунингдек, **чўққи** лексемаси ўз таркибида «ўрин-жой», “куруқлик”, “энг юқори” семаларини умумлаштириб, градуонимик қаторнинг энг сўнгги нуктасида жойлашса-да, **тоғ** лексемасининг муайян “қисми”, “энг баланд жойи” сифатида партонимик муносабатни ҳам шакллантиради.

Тўйлар давом этар, бола тугилар,

Чўққи забт этилар, китоб ўқилар (А.Орипов).

Берилган градуонимик қаторни **текислик, пасттекислик, жарлик** тарзидаги «чуқурлик» семасининг ортиб бориши билан аксинча йўналтириш ҳам мумкин. Юқоридаги кичик майдон бирликлари қатори ушбу бирликлар доирасида ҳам, “инсон томонидан яратилган” семасига эга бўлган **қўриқхона** лексемаси кўзга ташланади.

Ҳарорат даражасига кўра куруқлик номларини ифодаловчи лексемалар ҳароратнинг ортиш (ёки камайиш) семаси асосида даражаланади: **музлик→водий→воҳа→дашт→чўл**

Масалан:

Халқим, тарих ҳукми сени агарда

Мангу музликларга элтган бўлсайди (А.Орипов)

Бу ерда берилган қатор ҳам муайян нисбийликка эга.

Географик ландшафт номларини ифодаловчи лексемалар орасида куруқлик ва сув ҳавзаларининг бир-бирига нисбатан жойлашувига кўра ажратилувчи бирликлар мавжуд: **орол, ярим орол, бурун, бўғоз** каби.

Шуни айтиб ўтиш керакки, **қўлтиқ, бурун, бўғоз** лексемалари дастлабки маънолари билан инсон (ҳайвон) тана аъзолари номларини англатишга хизмат қилади, Бирок бу лексемалар таркибидаги энг муҳим дифференциал семалар маъно кўчиши учун асос бўлади. **Қўлтиқ** лексемаси таркибидаги “тана аъзоси”, “ичкари”, “чуқур” семалари ичидаги “ичкари”, “чуқур” семалари; **бурун** лексемаси таркибидаги “тана аъзоси”,

“хид билувчи”, “туртиб чиққан” семалари доирасидаги сўнги сема ландшафт номини ифодалашга хизмат қилади. Бу ўринда лексемалар семалари учун шакл-кўриниш белгиси муҳим аҳамиятга эга бўляпти.

Ўзбек тилидаги “локаллик” архисемаси асосида бирлашган турли сатҳларга тегишли микромайдон элементлари учун хос бўлган муҳим хусусиятларни аниқлаш уларнинг ички муносабатларини чуқур таҳлил этиш ўзбек систем тилшунослиги билан алоқадор масалаларни ҳал этишда катта аҳамиятга эга.

АДАБИЁТЛАР

1. Бозоров О. Ўзбек тилида даражаланиш: Филол. фанл. докт. дисс. автореф. – Тошкент, 1997.
2. Собиров А. Ўзбек тилининг лексик сатҳини системалар системаси тамойили асосида тадқиқ этиш. – Тошкент: Маънавият, 2004.
3. Ўзбек тилининг изоҳли луғати. I том. – М., РЯ, 1981.

*Мукаддас Қурбанова, Нозима Нематова
(Фергана, Ўзбекистан)*

МУССТАҚИЛЛИК ДАВРИ ДОСТОНЛАРИНИНГ ЛИНГВОПОЭТИК АСПЕКТДА ЎРГАНИЛИШИ

Юқори нутқ ва тил фаолиятининг натижаси - бадиий асар, асосан маънавий, эстетик манба, образли тасвир, тарбиявий ғоя каби муҳим вазифаларни бажаради. Бу жараён бевосита ижодкорнинг услубий (стилистик) маҳорати, бадиий нутқ ифодоловчи поэтик нутқ ва тил ҳодисалари қонуниятларини билиш ва уларни ўринли қўллаш, тўғри идрок эта билиш, намунавий қоидаларга нисбатан ижодий ёндошишида муҳим омил ҳисобланади. Бадиий асар ғоявий мазмунини ёритишда, воқеликни аниқ баён қилишда, тил воситаларини қўллаш маҳоратида ижодкорнинг адабий тил қонун ва меъёрларидан фойдаланиш услуби намоён бўлади.

Бадиий асар ёки бадиий матнни юқорида қайд этилган функциялари асосида, ҳар томонлама бадиий қимматини очиб бериш, лексик маъно олмос қирраларини таҳлил қилиш, асар композицияси ва ғоясини очиб бериш, ижодкор услубий маҳоратини аниқлаш, мазкур давр ижтимоий руҳиятини акс эттириш, муайян даврда яратилган асарлар тили билан киёсий равишда тадқиқ этиш лингвопоэтиканинг асосий вазифаси ҳисобланади.

Ўзбек тилшунослигида бадиий нутқнинг лингвопоэтик тадқиқи асосида қатор ишлар амалга оширилди. Профессор И. Мирзаевнинг 1991 йилдаги “Шеърлий матннинг лингвопоэтик таҳлили муаммолари” докторлик диссертацияси муҳим аҳамиятга эга бўлиб, унда бир неча шоирларнинг ижодлари тилнинг барча сатҳларида лингвопоэтик тадқиқ этилади. Олим ўзининг илмий тадқиқоти ишида ўзбек шеърятининг бадиий – эстетик ифода нуктаи назаридан характерли бўлган тил элементларига эътибор қаратади ва уларга шоир маҳоратини кўрсатувчи асосий омил эканлигини аниқ таҳлиллар билан асослаб беради. Тадқиқотчи муайян давр шеърятининг тил хусусиятларини ўрганар экан, ижодкор бадиий маҳоратини аниқлаш нуктаи назаридан ёндошади. Ишда баъзи бир ижодкорларнинг тил маҳоратига тавсиф беради.

Профессор С.Каримовнинг “Ўзбек тилининг бадиий услуби” докторлик диссертацияси стилистик аспектда бўлишига қарамадан, унда лингвопоэтикага хос масалалар ҳам қисман ўрин олганлиги билан эътиборга лойик. Айниқса, олим томонидан эътироф этилган бадиий асар таҳлилини филологпоэтик усулда олиб бориш фикри эътиборлидир.

Тадқиқотимизда олимларнинг муайян давр шеърятига берган тавсифларини ҳам кўриб чиқишга ҳаракат қилдик. Жумладан, Мустақиллик даврида яратилган ёзма достонларда ўзига хос миллий менталитетимизнинг ёрқин ифодаси, ижтимоий-тарихий воқеа ва ҳодисалар лавҳалар талқинида инсон руҳиятидаги эркинлик туйғусининг акс этиши, тарихий лексемалардаги таъсирчанликнинг, индивидуалликнинг, эстетик завқнинг устунлиги, тарихий образлар билан бирга рамзий образлар, рамзий тимсоллар, умуман, рамзийликнинг юқорилиги каби хусусиятлар таҳлил жараёнида ойдинлашди.

Ушбу жараёнда, албатта, ҳар қандай бадиий матнда объектив ифода билан бир қаторда субъектив мазмун ҳам ўз аксини топишига асосий эътибор қаратилди. Унда тил бирликларининг роли кўпроқ субъектив мазмун ифодасида кўрсатиб берилди. Чунки, Винокур таъкидлаганидек, “субъектив мазмунсиз тил ўзининг ҳаётийлигини йўқотади”.

Ёш олим М. Йўлдошевнинг “Чўлпоннинг тил маҳорати” номли номзодлик тадқиқоти прозаик асар - “Кеча ва кундуз” нинг лингвопоэтик тадқиқига бағишланган бўлиб, унда асосан лингвопоэтик таҳлиллар асосида ижодкор маҳорати очиб берилган. Ушбу асарда тадқиқотчи ижодкор томонидан жисмоний носоғломликни билдирувчи “бетоб” лексемаси ўрнида руҳий ҳолат билан боғлиқ, бетобликдан кўра хоҳиш йўқлик семаси устунроқ сўз “нотоб” ни қўллаганлигини, бу эса мавжуд воқеликни ҳаққоний тасвирида муҳим роль ўйнаганлигини эътироф этиб, ёзувчининг ўзига хос услуби ва зукколигидан далолат сифатида кўрсатади.

Г. Муҳаммаджонованинг “80- йиллар охири 90- йиллар бошлари ўзбек шеърятининг лингвопоэтик тадқиқи” га бағишланган номзодлик иши ҳам лингвопоэтик таҳлилларга асосланган бўлиб, мазкур давр шеърятининг ўзига хосликларни назарда тутган ҳолда мустақиллик арафаси ва мустақиллик даври шеърятини “Ўзбек шеърятининг янги уйғониш даври” эканлигини ва “эрк мавзуси ушбу давр шеърятининг бош мавзуси” га айланганлигини таъкидлайди.

Мустақиллик йилларида яратилган ёзма дostonлар ўзига хос янгиланиш ва ўзгаришларга бой давр маҳсули бўлиб, унинг лингвопоэтик таҳлили ҳам ўрганилмаган. Ишда поэтик таҳлилга оид тадқиқотлар, асарлар ва фикр-мулоҳазаларга ижодий ёндошилган ҳолда, ўрни билан, белгиланган давр дostonлари тавсифланади. Борлиқ фалсафасининг “доимий ҳаракат” қонуни асосида ривожланиб боргани каби бадий адабиёт, ёзма дostonлар ҳам доимий ҳаракат ва таракқиёт йўлини босиб ўтади. Ҳар бир давр адабиёти, шеърятти каби муайян давр дostonлари ҳам ўзига хос жиҳатлари билан бир-биридан фарқланади. Масалан, мустақиллик давригача яратилган дostonларда воқелик, ҳолат тасвирининг баёни устунлик қилса, мустақиллик дostonларига эса воқелик, ҳолат тасвирининг халқчил баёни билан бирга инсон ички руҳий оламининг акси, онг ва шуъурда кечувчи оний ҳис – туйғулар ифодаси ҳам кириб келади. Мустақиллик давригача яратилган ёзма дostonларда асосан тарихий, меҳнат жараёнлари, драматик ҳолатлар, табиат тасвирларининг баёни талқинини кўрадиган бўлса, янги давр дostonларида воқеликнинг халқчил манзаралари билан бирга руҳият, қалб эркинлиги, оний ҳисларнинг мазкур жараёнда табиат билан уйғунлиги акс эттирилади.

Мустақиллик даври дostonлари драматик кўринишда кўпинча диалогик нутққа асосланган, баъзан эса монологик нутққа асосланган бўлиб, дoston қаҳрамонидан ташқари бошқа сиймоларни (рамзий) кўришимиз ёки қалбан ҳис қилишимиз мумкин. Бунда лироэпик қаҳрамон ўзининг ички руҳий кечинмалари билан, қалбан яққа ўзи қолиб, ўз қилмишларига, камчиликларига иқроор бўлади, ҳақиқатни тан олади, виждонан қийналади, борлиқ, тириклик ҳақида фалсафий мушоҳада юритади, мантиқан фикрлайди.

Баъзан эса дoston қаҳрамони ўз руҳий олами, қалби билан ёлғиз қолади, ўз ўзига мурожаат қилувчи, сўзловчи ички монологик нутқи билан характерланади.

Мустақиллик даври дostonлари ўзининг халқчиллиги, воқеа-ҳодисаларнинг ҳаққоний таъсирланиши, табиийлиги, миллий қадриятларга бўлган янгича муносабатларнинг таркиб топиши билан фарқланади. Бундай ҳолатларни дostonлардаги тарихий давр, табиат, эътиқод ва миллийликни ифодоловчи лексемаларнинг кўп қўлланиши, тарихий (историзм, архаизм) сўзларнинг турли хил маъноларда кенг акс этиши, мумтоз шеърятимиз санъатларига кўплаб мурожаатти қилинишидан англаш мумкин.

Мустақиллик даври дostonлари ўзида муайян тарихий даврларда мустақиллик учун пинҳона ва ошқора кураш, зиддиятли туйғулар силсиласини, бой маданий-тарихий меросимизни соғиниш ва унга интилиш, ўзликни англаш, миллий ифтихор ҳамда ғурур туйғусини тўла намоён этади. Шунинг билан бирга мустақиллик даври нафақат инсонлар балки ижодкорларнинг руҳиятлари, ички руҳий кечинмалари, янгиланишлари билан боғлиқ орзу – армонларини ўзида мужассамлаштирди ва дostonларда қўлланилган ҳар бир сатр, ҳар бир сўз, ҳар бир элемент, унинг маъносида мусиқийлик ва оҳангдорлик воситасида озодлик, эрк, мустақиллик, мустақил фикрлаш, виждон эркинлиги, руҳий тозариш каби масалалар гоҳ рамзий, гоҳ шундайлигича бор бўйи – баста билан намоён бўлди.

М. Шайхзоданинг фикрича: “Наср оғир карвон, шеър эса юғурик”. Кишилик оламида, жамиятда юз бераётган ўзгаришлар, янгиланишлар тилда, хусусан, бадий нутқда яққол намоён бўлганидек, тезкор ва шиддаткор, ҳозиржавоб шеърятда тўлалигича акс этиши табиий ҳолдир. Бу эса лироэпик асарларни албатта, тадқиқ этишни талаб этади. Кейинги бир неча йиллар мобайнида билдирилган фикрлар, қилинган ишлар, адабий-танқидий мақолалар ҳам ҳали бу мавзу устида мутассил ишлаш кераклигини эътироф этади. Гоҳ адабиётшунослик, гоҳ тилшунослик нуқтаи назаридан таҳлил этилаётган бадий асар тили ҳам ушбу икки соҳа вакилларининг фикрларини уйғунлаштирувчи лингвопоэтика даражасига етган эмас. Ваҳоланки, мустақиллик даври дostonларини лингвопоэтик нуқтаи назардан ўрганиш бугунги кун ўзбек филологиясининг долзарб муаммоларидан биридир.

Тил ҳақида фикр юритар эканмиз, бевосита президентимиз И.А.Каримовнинг “Юксак маънавият – енгилмас куч асарида тилга берган таърифини эслатиб ўтишни лозим топдик: ”Маълумки, ўзликни англаш, миллий онг ва тафаккурнинг ифодаси, авлодлар ўртасидаги руҳий-маънавий боғлиқлик тил орқали намоён бўлади”. Жамиятдаги ҳар бир инкилобий-эволюцион ўзгариш адабиётда, хусусан шеърятда ўзига хос ўзгариш ясаши табиийдек, мустақиллик даврида яратилган дostonлар ҳам мана шундай ижобий ўзгаришларга бой бўлиб, ўрганиш учун бой ва қимматли манба ҳисобланади.

Мустақиллик даврида яратилган тарихий, ишқий-ижтимоий мавзулардаги дostonлар бизга, ўзбек филологиясига, тилшунос ва адабиётшуносларни бирлаштирувчи лингвопоэтика соҳасига кўплаб маълумотлар беради, муҳим кашфиётлар манбаи бўла олади.

Тил системасида лексик сатҳ бирликлари бошқа birlikларга нисбатан тез ўзгарувчан хусусиятга эга бўлиб, айнан шу сатҳда оламшумул ижтимоий ўзгаришлар ўз ифодасини топади. Шу боис ишимизда, асосан, лексик поэтика тадқиқига эътиборимизни қаратишга қарор қилдик.

ИСТОЧНИКИ И ЛИТЕРАТУРА

1. Каримов И. Юксак маънавият – енгилмас куч, 2008. – 83 с.
2. Бобоҳўжаев Н. Бадий ният ва лирик ифода. – Т.: Фан, 1977. – 144 б.
3. Виноградов В.В. О языке художественной литературы. – М.: Гослитиздат, 1959. – 655 с.

Лазиза Мамаджанова
(Андижан, Узбекистан)

ГРАДАЦИЯ КАК СТИЛИСТИЧЕСКОЕ ЯВЛЕНИЕ СОВРЕМЕННОГО АНГЛИЙСКОГО И РУССКОГО ЯЗЫКОВ

Риторический бум за последнее время предоставил широчайшие возможности для исследователей проблем речевой коммуникации. Разделы «Изобразительные и выразительные средства языка» в различных учебниках и пособиях по стилистике и риторике сводятся, как правило, к элементарному перечню тропов и фигур, где степень изученности их различна. Об одних, таких как метафора, антитеза, гиперболы, парцелляция и некоторые другие, сказано и написано очень много, о других же – мейозисе, хиазме, зевгме и проч. – существуют лишь отдельные статьи, и до сих пор не предпринято комплексных исследований. К числу последних относится и градация (от лат. *gradatio* – «постепенное усиление»). Тем не менее нельзя не отметить, что категория градуальности (градационности) давно находится в центре внимания лингвистов. Исследователи градуальности практически единодушно заявляют, что большинство слов русского и английского языков могут вступать в градационные отношения и выражать градуированные значения. Этому способствует прежде всего то, что градуирование осуществляется при помощи разнообразных лексических, словообразовательных, морфологических, синтаксических и стилистических способов.

Градация – это стилистическая фигура, состоящая в последовательно нарастающей группировке выражений, относящихся к одному предмету [7]. Просмотрев «*Longman dictionary of contemporary English*» [10], и проанализировав различные словари синонимов и антонимов, можно выделить единицы, образующие предметные градуальные ряды, данные в следующем примере. Например, «*hut – shack – cottage – house – residence – mansion – manor – castle – palace*» (*hut*: small, simply built house or shelter – *shack*: a small building, usually made of wood or metal, that has not been built well – *cottage*: not a big house, especially in the country – *house*: a building for people to live in, usually for one family – *residence*: a house, especially a large or impressive one – *mansion*: a large impressive house – *manor*: a large country house surrounded by land that belongs to it – *castle*: a large strong building with thick high walls and towers, built in the past by kings or queens, or other important people, to defend themselves against attack – *palace*: very large great impressive house specially for kings). Здесь можно сделать вывод, что главным параметром градуальности выступает *размер жилого строения*. Отсюда и вытекает, что градация часто проводится не по одному признаку, а по нескольким. Так же можно проследить следующий градуальный ряд глаголов современного английского языка: «*attack, charge, assault, storm, rush*» (*attack* – to deliberately use violence to hurt a person; *charge* – to deliberately rush quickly towards someone or something in order to attack them; *assault* – to attack someone in a violent way; *storm* – to suddenly attack or enter a place using a lot of force; *rush* – to attack suddenly and in a group). В этих же примерах, градация уже осуществляется по таким семантическим признакам как – *скорость*: *attack – charge, storm, rush*; *преднамеренность действия*: *attack – charge*; *жестокость*: *attack – assault* и др.

По мнению М.Ф. Федоровой существует два вида градации – *риторическая* и *логическая*. *Риторическая* градация, по мнению Федоровой, опирается на избранную по воле автора базу и гаммы переходов: *Не жалею, не зову, не плачу* (С. Есенин). *Логическая* градация опирается на общечеловеческую понятийную базу: *Наматываю мили на кардан, Назло канатам, тросам, проводам* (В. Высоцкий). Очевидно, что в данном случае градация строится на ослаблении проявления качественного признака (толщины) у перечисляемых предметов (канат, трос, провод).

Многие исследователи стилистических приемов под *градацией* понимают стилистическую фигуру, ряд однородных слов или выражений (образов, сравнений, метафор и т. п.), последовательно нагнетающих, наращивающих (*климакс*) или, наоборот, понижающих (*антиклимакс*) смысловую или эмоциональную значимость [1]. *Климакс* (восходящая градация) (англ. *climax, climbing figure*) – стилистическая фигура, предполагающая расположение в фразе слов и выражений в порядке их возрастающего значения [3]. Знаменитый древний климакс Цезаря: «*Veni, vidi, vici*», что переводится: «Пришел, увидел, победил!» Ещё одним примером климакса можно привести следующие строки из А.С. Пушкина: «... И *мысли* в голове волнуются в отваге, И *рифмы* легкие навстречу им бегут, И *пальцы* просятся к перу, *перо* к бумаге, Минута- и стихи свободно потекут» [4], Е.А. Баратынского «...В заботе сладостно-гуманной, *не час, не день, не год* уйдет ...». *Антиклимакс* (нисходящая градация) [англ. *anticlimax*] – стилистическая фигура, состоящая в последовательно убывающей группировке выражений, относящихся к одному предмету, посредством внезапного снижения стиля [5]. Примером антиклимакса так же может служить следующий отрывок из П. Ершова, «У старушки три сына: старший *умный* был детина, средний был *и так и сяк*, младший вовсе был *дурак*», а так же М. Лермонтова «Ему обещают полмира, А Францию только себе» [2]. Интересный случай можно пронаблюдать в одном из четверостишии Б.Пастернака, где встречаются и ряд восходящей градации (климакс) – в первой строке, и ряд нисходящей (антиклимакс) – последний стих: «*Не волнуйся, не плачь, не труди* Сил иссякших, и сердца не мучай. *Ты жива, ты во мне, ты в груди*, как опора, как друг и как случай».

Градация в текстах различной стилевой и жанровой принадлежности способна выполнять различные стилистические функции. При этом общей стилистической функцией градации является функция

выразительности. Градация может служить принципом архитектоники для целого стихотворения. Например, одно из стихотворений Тютчева образует ясную строфическую градацию своими *анафорами* в начале каждой строфы: «Восток белел... Восток алел... Восток вспылал...» или у Фета стихотворение: «Я пришел к тебе с приветом». Еще одним примером может служить отрывок из «Влюбленного пилигрима» В. Шекспира «Мадригал»:- «Grabbed Age and Youth cannot live together: Youth is full of pleasance, Age is full of care; ... Youth like summer brave, Age like winter bare: Youth is full of sport, Age's breath is short, Youth is nimble, Age is lame; Youth is hot and bold, Age is weak and cold, Youth is wild, and Age is tame:- Age, I do abhor thee; Youth, I do adore thee: O my Love, my Love is young ...»[9].

В градации важно то, в какой последовательности расположены элементы и сколько этих элементов присутствует. Необходимо и изучить роль интонации и ритма при создании градации. Проанализировав этот феномен, можно сказать, что градация тесно связана с явлениями синонимии, антонимии и гипонимии.

ИСТОЧНИКИ И ЛИТЕРАТУРА

1. Апресян, Ю.Д. Лексическая семантика. Синонимические средства языка / Ю.Д. Апресян. – М.: Наука, 1974. – 367 с.
2. Арутюнова, Н.Д. Типы языковых значений: Оценка. Событие. Факт / Н.Д. Арутюнова. – М.: Наука, 1988. – 338 с.
3. Ахманова, О.С. Словарь лингвистических терминов / О.С. Ахманова. – М.: Сов. Энциклопедия, 1966. – 607 с.
4. Береговская, Э.М. Система синтаксических фигур: к проблеме градации / Э.М. Береговская // Вопросы языкознания. – 2003. – № 3. – С. 79-91.
5. Большой энциклопедический словарь. 2-е изд., перераб. и доп. – М.: Большая Российская энциклопедия, 1999. – С. 304.
6. Мезенина, М.В. Градуальность в парадигматике лексики немецкого языка: автореф. дис. ... канд. филол. наук: 10.02.04 / М.В. Мезенина; Моск. пед. ун-т им. В.И.Ленина. – М., 1991. – 16 с.
7. Ожегов, С.И. Толковый словарь русского языка: 80 000 слов и фразеологических выражений / С.И. Ожегов, Н.Ю. Шведова. – 5-е изд.; доп. – М.: Азбуковник, 1999. – 944 с.
8. Федорова М.Ф. Градация в поэтической речи // Филологические науки. – 1992. – №3. – С. 30-39.
9. Проф. Рахимов, С.Р. Lectures on Stylistics. – Андижан, 2012-2013. – 39 с.
10. Longman dictionary of contemporary English, 3rd edition with new words supplement. – anations and Examples / V.H. Collins. – London: Longman, Green and Co LTD, 1964. – 164 p.

Shoira Nuritdinova
(Fergana, Uzbekistan)

ABOUT ADVANTAGES OF CONDUCTING VIA THE INTERNET OUT-OF-CLASS PROJECT WORKSDURINGFOREIGN LANGUAGE LESSONS

It is known that nowadays knowing foreign languages and informatics are the call of the times and the great attention are given not only just to know these sciences but also to their in-depth study. This aim is certainly integrally associated with the independence of our Homeland, with the development conception at the level of the call of the times.

Possessing qualified specialists is an important factor in any state's development, as well as having an intimate knowledge of informatics and foreign languages. Performing these tasks of great importance places a number of responsibilities on the teachers of these disciplines. Certainly, performing these tasks at a proper level demands special drivenness from the teachers. And this drivenness brings to the forefront wide use of modern information technology in out-of-class exercises during foreign language lessons.

We want to dwell on the out-of-class project works which is one of the latest methods in foreign languages teaching. Project works are such a method of working which are performed in out-of-class order, conducted according to the subjects of curriculum and it is based on complete independence and initiatives of students. Rainer Wieke, a German scientist, in regard to project works said the following: "An idea of project is not new, but it exists since the last century and in the late 1970s it emerged as one kind of the out-of-class works reorganization. And since that time it has been used in lessons"⁹.

Nowadays close relationships are established between our education institutions and education institutions of foreign countries. Certainly, the partnership between Uzbekistan and Germany in education is no exception to this. At this point I want to dwell on the organization methods and the presentation methods of the out-of-class project works via the internet in cooperation with German education institutions. Subjects of the project works will be recommended to students only when the certain subjects are completely studied and among these subjects students choose those subjects

⁹ Reiner Wieke. "Aktiv und kreativ lernen" 2004. Max Hueber Verlag.

upon which they want to conduct the project work. Via the internet they can freely work upon these subjects together with the students of the partner education institution.

Now we want to continue the discourse of the project work with considering some subjects which accord to students' knowledge level. The following subjects can be recommended for the project works after the subjects about Germany, life of German youth, German education system will be studied together with first year students:

- Education system of Germany & Uzbekistan;
- Profession selection matter of youth in Germany & Uzbekistan;
- Leisure time of youth in Germany & Uzbekistan;
- Environmental protection in Germany & Uzbekistan;
- Leisure time of youth;
- Organizations to mass medium.

Among the recommended subjects participants choose the subject they are interested in. The 1st stage of the work begins with breaking up participants into groups. Group participants choose the subject they like, they are interested in, and the project works are performed based on the certain stages.

These stages consist of the following:

- Time management;
- Assignment of tasks among a group;
- Free choice of subjects (but it is recommended the subjects to be chosen by a teacher, because the subjects should accord to students' knowledge level);
- Appointment of a man who will manage the group work;
- Supporting the group;
- Obligatory rules of the group in the course of the works;
- Searching and finding the information concerning the subject;
- Interview with men concerning the subject;
- Coverage of the subject;
- Presentation of the subject covered;

Rainer Wicke, a German scientist, says: "The project works can be characterized as heartily, mentally, manually free study". In the course of the project works participants, on the basis of self-criticism, should consider frankly the following questions¹⁰.

- How is the group organized?
- Why did you choose this subject?
- Was the aim established correctly at the beginning of work?
- What are your responsibilities in the project?
- On the basis of which factors you chose time?
- What kind of problems encountered the group during time allocation and performing task?
- What is the most difficult point for you?
- What made you happy?
- How was the group work conducted?
- In which places you needed help most?
- In which form will you represent the ready project work?

At the end of the project works the group members develop above mentioned questions and summarize impressions from the works. The group members choose presentation methods of a ready material. There are number of presentation methods of a ready material, for example:

- Preparation of information;
- Preparation of slides;
- Preparation of viral video;
- Information gathering;
- Information base and database creation;
- Preparation of wall newspapers;
- Preparation of posters;
- Preparation of leaflets;
- Writing stories;

Students can gather all information via the internet by sharing views with foreign universities' students whom they became friends. Advantage of working via the internet is that all learning information is new. Information in a textbook or magazine, newspaper and in similar materials may be old.

¹⁰ Reiner Wicke. "Aktiv und kreativ lernen" 2004. Max Hueber Verlag

One more advantage of working via the internet is that students can widen their foreign language knowledge by interconnection with native-speakers, and at the same time their computer skills will be strengthened. Group participants will have opportunity to send to foreign students their presentation on the subject of the project work via the internet and can get acquainted with their opinions and views about the work, find out strengths and weaknesses.

The reason of importance of conducting the project works via the internet is that it teaches to economize time. These out-of-class project works form in students a number of positive traits such as work independently, think independently, rid of the fear of speaking in foreign language, acquire culture of working via the internet, also they increase students' interest to the science, help them to feel themselves as necessary man in the group, teach them to work collectively.

Such kinds of forms of working independently prevent students from getting acquainted with some information that may have negative effects and direct their leisure time to acquire and widen knowledge aimed at international education.

LIST OF LITERATURE USED

1. Mirolyubov A.A., Rakhmonov I.V., Tsetlin V.S. Foreign languages general teaching methods in secondary schools.
2. Reiner Wieke. Aktiv und kreativ lernen. – 2004. Max Hueber Verlag

*Насиба Нурматова
(Андижан, Узбекистан)*

CHET TILLARNI O'RGATISHDA O'ZBEKISTONDA AMALGA OSHIRILGAN ISLOHOTLAR

“Kadrlar tayyorlash milliy dasturi”ni amalga oshirish borasidagi ishlarni izchil davom ettirish, ta’lim-tarbiya tizimini zamon talablari asosida, muttasil takomillashtirib borish vazifasi ham yangi jamiyatni barpo etishda muhim o’rin tutadi.

Chunki ta’lim-tarbiya ong mahsuli, lekin ayni vaqtda ong darajasi va uning rivojini ham belgilaydigan omildir. Binobarin, ta’lim-tarbiya tizimini o’zgartirmasdan turib, ongni o’zgartirmasdan turib esa biz ko’zlagan oliy maqsad – ozod va obod jamiyatni barpo etib bo’lmaydi. Respublikamizda jamiyat hayotining barcha sohalari qatori ta’lim-tarbiya tizimi tarmog’ida ham zamonaviy ish olib borish kelajagimizni belgilaydi.

Kadrlar tayyorlash milliy dasturida ta’kidlanganidek, xalqning boy merosi va umumbashariy qadriyatlar asosida, zamonaviy madaniyat, iqtisodiyot, fan, texnika va texnologiyalarning yutuqlari asosida kadrlar tayyorlashning mukammal tizimini shakllantirish mamlakatimiz taraqqiyotining muhim shartidir. Ta’limning noyob imkoniyatlari hozir nafaqat inson aqlini yangi tezkor imkoniyatlar bilan qurollantirish, balki uning ongini qayta qurish bilan bog’liq. Insoniyat sivilizatsiyasi rivojining yangi bosqichi insonning shakllanish jarayoni, shaxsiy fazilatlar, hayotiy maqsadlar va qadriyatlar haqidagi tasavvurlarni o’zgartiradi. O’sib kelayotgan yosh avlod uchun ta’lim tizimi sifat jihatdan yangicha talablar qo’yadi. Bugungi kunda dunyodagi yetakchi mamlakatlarning strategiyalari zamon talablariga javob beradigan ta’lim sifatiga erishishga qaratilgan.

Jahon ta’lim jarayoni doirasida turli mamlakatlarning yaqinlashuvi zaruriyati tom ma’noda global, insoniyat sivilizatsiyasi taqdiri uchun hal etuvchi ahamiyatga ega bo’lgan ko’plab omillar bilan belgilanadi. Bu omillar orasida yuzaga kelgan umumiy va milliy o’ziga xosliklar alohida ahamiyatga ega. Ta’limning noyob imkoniyatlari hozir nafaqat inson aqlini yangi tezkor imkoniyatlar bilan qurollantirish, balki uning ongini qayta qurish bilan bog’liq. Insoniyat sivilizatsiyasi rivojining yangi bosqichi insonning shakllanish jarayoni, shaxsiy fazilatlar, hayotiy maqsadlar va qadriyatlar haqidagi tasavvurlarini o’zgartiradi.

2012 yil 10- dekabrda Prezidentimizning “Chet tillarni tillarni o’rganish tizimini takomillashtirish chora tadbirlari to’g’risida” PQ-1875 sonli qarori qabul qilindi. Unda takidlab o’tilganidek, mamlakatda O’zbekiston Respublikasining “Ta’lim to’g’risida”gi qonuni hamda Kadrlar tayyorlash milliy dasturini amalga oshirish doirasida chet tillarga o’qitishning kompleks tizimi, ya’ni uyg’un kamol topgan, o’qimishli, zamonaviy fikrlovchi yosh avlodni shakllantirishga, respublikaning jahon hamjamiyatiga yanada integratsiyalashuvigayo’ naltirilgan tizim yaratildi.

Belgilabqo’yilsinki, 2043/2014 o’quv yilidan boshlab:

Respublikaning barcha hududida chet tillarni, asosan, ingliz tilini o’rganish umumta’lim maktablarining birinchi sinflarida o’yin tarzidagi darslar va og’zaki nutq darslari shaklida, ikkinchi sinfdan boshlab esa, alifbo, o’qish va grammatikani o’zlashtirishdan bosqichma-bosqich boshlanadi;

Oliy o’quv yurtlarida ayrim maxsus fanlarni, xususan, texnik va xalqaro mutaxassisliklar bo’yicha o’qitish chet tillarda olib boriladi;

Ushbu qarorda ta’kidlanganidek, 2013 yilning 1- mayigacha bo’lgan muddatda umumta’lim maktablarining birinchi sinfdan boshlab chet tillar ta’limini o’zluksiz joriy etilishini, shuningdek ta’limning barcha bosqichlarida uning

doimiyligini nazarda tutuvchi umumta'lim maktablari, o'rta maxsus kasb xunar va oliy o'quv yurtlarining o'quv rejalari va dasturlari tasdiqlanishini ta'minlashi ta'kidlab o'tilgan.¹¹

Ushbu qarordan so'ng chet tili o'qituvchilari zimmasidagi mas'uliyat ikki barobarga oshdi. Endilikda eski shakldagi an'anaviy uslubda yozilgan darsliklar zamon talabiga mos emasligi yaqqol ko'zga tashlandi, natijada darsliklar bilan birga o'quv rejalari, ishchi dasturlar qaytadan ishlab chiqildi. Chet tillarni o'rgatishning samarali usullari ishlab chiqildi. Bu borada oliy ta'limda chet tillarni o'qitilishiga va pedagogik kadrlar tayyorlashga alohida etibor berish davr talabiga aylandi.

XXI asr innovatsiyalar asridir. Mamlakatimiz kelajagi jamiyat hayotining boshqa sohalarini bilan birga ta'lim-tarbiya tizimini yangi zamon talablari darajasiga ko'tarishga yo'naltirilgan ishlarning samaradorligi bilan belgilanadi.

O'zbekiston Respublikasi Prezidenti I.A.Karimovning O'zbekiston Respublikasi Oliy Majlisi Qonunchilik palatasi va Senatining 2010 yil 27 yanvar kuni bo'lib o'tgan qo'shma majlisidagi "Mamlakatni modernizatsiya qilish va kuchli fuqarolik jamiyati barpo etish - ustivor maqsadimizdir", hamda Vazirlar Mahkamasining 2010 yil 29 yanvar kuni bo'lib o'tgan majlisidagi "Asosiy vazifamiz - Vatanimiz taraqqiyoti va halqimiz farovonligini yanada yuksaltirishdir" mavzularidagi ma'ruzalarida ham o'quv jarayoniga yangi axborot-kommunikatsiya va pedagogik texnologiyalarni, elektron darsliklar hamda multimedia vositalarini keng joriy etish hisobiga mamlakat maktablari, kasb-hunar kollejlari va liseylarida, oliy ta'lim muassasalarida ta'lim berish sifatini tubdan yaxshilash, ta'lim muassasalarining o'quv-laboratoriya bazasini eng zamonaviy o'quv va laboratoriya uskunalarini, kompyuter texnikasi bilan mustaxkamlash vazifalari qo'yilgan. Shuningdek, 2012 yil 28 maydagi "Malakali pedagog kadrlar tayyorlash hamda o'rta maxsus, kasb-hunar ta'limi muassasalarini shunday kadrlar bilan ta'minlash tizimini yanada takomillashtirishga oid chora-tadbirlar to'g'risida"gi PQ-1761 sonli qarorida mazkur ta'lim muassasalarida ta'lim jarayoniga ilg'or pedagogik va axborot-kommunikatsiya texnologiyalarini ta'lim jarayoniga keng tatbiq etishga, bitiruvchilarning tayyorgarlik sifatini oshirishga alohida e'tibor qaratilgan. 2014 yil 15-16 may kunlari o'tkazilgan Prezident Islom Karimovning "O'rta asrlar sharq allomalari va mutafakkirlarining tarixiy merosi, uning zamonaviy sivilizatsiya rivojida roli va ahamiyati" mavzusidagi xalqaro konferensiyaning ochilish marosimidagi nutqida ham ta'lim taraqqiyoti haqida quyidagi fikrlari bayon etiladi¹²: "Biz o'z mustaqilligimiz va suverenitetimizning dastlabki kunlaridan boshlab o'tmishda shakllangan ta'lim tizimini tubdan isloh qilmasdan turib, eski kommunistik mafkuraning qolip va aqidalaridan butunlay voz kechmasdan, yoshlarning ongida demokratik qadriyatlarni mustahkamlamasdan turib yangi jamiyatni barpo etib bo'lmaydi, degan qat'iy xulosaga kelgan edik.

Agar O'zbekistonda bugun yashayotgan 31 million aholining 60 foizidan ortig'ini 30 yoshgacha bo'lgan yoshlar tashkil etishini inobatga oladigan bo'lsak, ushbu islohotlarning zarurati va roli o'z-o'zidan tushunarli va ravshan bo'ladi.

Mamlakatimizda qabul qilingan milliy dasturga ko'ra, 9+3 sxemasi bo'yicha 12-yillik umumiy majburiy bepul ta'lim tizimi joriy etildi. Bu avvalambor 12-yillik to'liq bepul, majburiy ta'lim qonuniy asosda yo'lga qo'yilganini anglatadi. Agar inson o'z mamlakati Konstitutsiyasi, xalqi va Vatani oldidagi farzandlik burchini bajarishni istasa, u birinchi navbatda o'z farzandining 12-yillik ta'lim olishini ta'minlashi, buning uchun barcha-barcha sharoitlarni yaratib berishi kerak.

FOYDALANILGAN ADABIYOTLAR RO'YHATI

1. Karimov I.A. Barkamol avlod orzusi. – T.: "Sharq", 1998. – 33 bet.
2. Karimov I.A. Yuksak ma'naviyat – yengilmas kuch. – T., 2008.
3. Yu. K. Babanskiy. O'qitish jarayonini optimallashtirish. – M., 1977.
4. V.I. Zagvezinskiy. Innovatsionnye protsessy v obrazovanii i pedagogi – cheskaya nauka. – Tyumen', 1990.
5. N. Sayidaxmedov. Yangi pedagogik texnologiya printsiplari // «Ma'orif» gazeta № 85, 1995 yil, 27 oktyabr, 1-3 betlar.
5. V.P. Bepalyko. Pedagogika i progressivnye tehnologii obucheniya. – M.: Pedagogika, 1995.
6. A.X. Munavvarov tahriri ostida. Pedagogika. – T.: O'qituvchi, 1996.
7. V.A.Slastinin, L.S.Kedymova. «Pedagogika», «Innovatsionnaya deya – te'lnost'». – M.: Magistr, 1997.
8. I.A. Karimov. Barkamol avlod – O'zbekiston taraqqiyotining poydevori. – T., 1997.
9. O'zbekiston Respublikasida kadrlarni tayyorlash milliy dasturi. – T., 1997.
10. I.P. Podlasiy. Diagnostika i ekspertiza pedagogicheskix proektov. – Kiev, 1998.

¹¹«Чет тилларни ўрганиш тизимини такомиллаштириш чора тadbirlari тўғрисида» Халқ сўзи газетаси. 2012. 10 - декабрь.

¹²Prezident Islom Karimovning "O'rta asrlar sharq allomalari va mutafakkirlarining tarixiy merosi, uning zamonaviy sivilizatsiya rivojida roli va ahamiyati" mavzusidagi xalqaro konferensiyaning ochilish marosimidagi nutqi.

Вікторія Оліщук
(Київ, Україна)

АВАНТЮРНО-ПРИГОДНИЦЬКИЙ ІСТОРИЧНИЙ РОМАН У ТВОРЧОСТІ ВАСИЛЯ ШКЛЯРА

Розбудова національної культури та літератури неможлива без розвитку одного з найбільш розповсюджених та досліджуваних жанрів літератури - роману, зокрема його різновиду – історичного роману, який зазнав помітної еволюції, набував і втрачав притаманні йому риси. В епоху постмодернізму, коли простежується взаємодія різних жанрів, високої і масової літератури, також видозмінюється й історичний роман, зокрема у творчості Василя Шкляра, якого критика назвала «батьком українського бестселера».

Твори В.Шкляра рецензували О.Коцарев, Т.Синьоок, М.Гуцуляк, Т.Федюк, Є.Лакінський, А.Коваленко, А.Понуровська, Т.Белімова. Зокрема Євген Лакінський назвав роман «Чорний Ворон. Залишенець» ксенофобським, а В.Шкляра звинуватив у націоналізмі та расизмі. Олег Коцарев, навпаки, не вбачає проявів ксенофобії та наводить як позитивні, так і негативні риси роману.

Щодо критики роману «Маруся», опублікованого у 2014 році, то рецензенти одностайно відзначають його надмірну міфологізацію, одивненість головної героїні, а також відсилення читачів до різних часових площин – 1937, 1964, 1988, що у край ускладнює інтригу. Водночас Т.Федюк як позитивну рису відзначає яскраве змалювання внутрішнього портрету героїні, а М.Гуцуляк – панорамність опису боїв і розмаїття лексики.

Отож актуальність визначається саме специфіки жанру авантюрно-пригодницького історичного роману в творчості відомого письменника – нашого сучасника.

Предметом дослідження є жанрові особливості романів Василя Шкляра «Чорний Ворон. Залишенець» та «Маруся», а саме хронологію творів. Метою цієї статті є порівняльний аналіз історико-літературного дискурсу жанрових особливостей історичного роману, на прикладі творів В.Шкляра.

У романі «Маруся» висвітлено бурхливі події 1919-го – року трагедії українського повстанського руху. Перед читачем постає неординарна, героїчна та майже містична постать: отаманша Маруся, блакитноока красуня із сонячним волоссям. Вона мала б прожити інше життя, але не такі то були часи. Майбутнє країни завмерло на вагах долі, тому після загибелі братів, отаманів української повстанської армії, 16-річна гімназистка Саша Соколовська бере до рук зброю і стає на чолі тисячного війська. Відтепер вона – отаман Маруся. Жінка-легенда, саме ім'я якої буде сповнювати жахом ворогів.

Історія, яка так потрібна тисячам українців у ці чи не найскладніші та найдраматичніші часи нашої історії, про героїчну дочку вільної України Сашу Соколовську – Марусю, обов'язково додасть наснаги та віри у найкраще українцям. Сам Василь Шкляр про свою головну героїню з безмежною любов'ю зазначив: «Ось же вона летить на коні попереду свого загону, отаман Маруся, а над її шапкою розвівається шлик із написом «Смерть ворогам України!». І це вам не Орлеанська Діва, котра воювала іконкою. Моя непорочна Маруся доводила свою правду кулею.» [1].

Роман «Маруся» варто розглядати у зв'язку ранішого історичного роману Шкляра «Чорний ворон. Залишенець», який також відтворює одну із сторінок української історії - боротьбу українських повстанців проти радянської влади у 1920-х роках. В його основі лежать історичні документи, зокрема, з розсекречених архівів КДБ. З перших же сторінок у творі помітна неабияка авторська майстерність поєднання архівних документів і художнього нарративу так, щоб факт не розчинився в морі фантазії і наборі тропів, а навпаки - виявив свою значущість, став об'єктом естетичного осмислення та переживання. Отож обидва твори торкаються теми історичної справедливості і приносять не тільки задоволення, а й користь та якийсь поштовх до роздумів, бажання самому щось шукати, вивчати, самовдосконалюватись, що є вкрай вагомим для розвитку сучасного українця.

«Чорний Ворон. Залишенець» відтворює події громадянської війни ХХ століття в Україні, зокрема історію Холодноярської республіки, яка з 1919 по 1922 рік була осередком визвольного руху на території нашої держави, тоді як у «Марусі» епічно і широко висвітлюються теж 1919 рік, але інший аспект - роль УГА, Української галицької армії у ті буремні роки для України.

Хронологія тих подій і сьогодні українськими істориками подається скупо, однак художня версія Василя Шкляра певною мірою розширює уявлення про історію створення та загибелі Холодноярської республіки та діяльності УГА. Письменник вибудовує обидва твори на засадах історичної достовірності: кілька розділів книги розпочинаються уривком із документу - чи то звіту чекістського, чи то уривку із газетної замітки, статті тощо. Відтак романи «Чорний Ворон. Залишенець» і «Маруся» мають ніби дві площини оповіді: одну - художню (це історії двох отаманів: Веремії та Чорного Ворона у «Залишенці» і родинну оповідь Соколовських та любовну лінію Марусі й Мирона у «Марусі»), іншу - документальну (це документальні свідчення, які зустрічаються на сторінках обидвох романів). Однак ці документальні свідчення не завжди подано у хронологічному порядку, а довільно: іноді вони випереджають події, описані у творі, іноді - після цитати із документу йде виклад художньої версії того, що відбулося. Як результат – документальна лінія у романі певною мірою виглядає як відсторонена і контрастує із художньою лінією твору, динамічною, із гостросюжетними поворотами, карколомними пригодами, вражаючими сценами.

На відміну від «Марусі», у «Чорному Вороні», крім реальних персонажів, введено ще одного - містичного чорного ворона, який спостерігає за подіями («На сусідньому дубі давно вже прокинувся старезний чорний ворон й одним оком сонно кліпав на це видовисько. Воронові було вже двісті сімдесят літ, проте він досі не стомився спостерігати за людськими дивацтвами і намагався ставитися до них з розумінням» [4, с.61]). Саме він бачить начебто поховання отамана Веремії, історія якого подається непослідовно. Втім, автор намагається із усіх сил надати творові глибшого змісту, ніж це передбачає авантюрно-пригодницька сюжетна лінія.

Водночас в обох романах присутні любові сюжетні історії, вони акцентують на почуттях, які переживають герої, розкривають їх як людей, що прагнуть ширших почуттів.

Також у творах помітне своєрідне відсилання до майбутніх подій. Якщо згадати сюжет, то саме відсиланнями (ретроспекцією) у пізніші часи «Чорний Ворон. Залишинець» закінчувався, коли ж у «Марусі» (антиципація) – починався. Калейдоскопічні стрибки хронотопу, чергування актуальних подій із ретроспекціями – така особливість сюжетної канви роману, за допомогою якої автор досягає багатоплановості, а отже, – епічності, масштабності. Цим В.Шкляр послуговувався ще в «Чорному Вороні.Залишенці», щоправда, там це виглядало органічніше через документальні вкраплення до кожного розділу. В «Марусі» ж стартові відсилання читача у 1937, 1964 і 1988 роки виступають як мінімум зайвими, оскільки не знаходять розвитку в подальшому, що зазначалося критикою. Можливо, автор абсолютно свідомо залишає читачеві і собі надію на те, що герої його романів, герої українських звияг, залишаються живими і живуть чи то у заокеанській, чи то задністрянській діаспорі. І в пам'яті та надіях українців герої не вмирають.

Взагалі, коли зосередитись на романі «Маруся», то варто зазначити, що цей твір, на відміну від «Чорного Ворона. Залишенця», більш реалістичний. Автор практично відмовляється від суто романтичних прийомів, від виключної гіперболізації у зображенні персонажів, хоча й продовжує дотримуватись певного героїчного пафосу у змалюванні їхніх дій та вчинків, тим самим ідеалізує їх.

Головною сюжетною лінією є родинна історія поліських вчителів Соколовських, які всі як один стали на оборону зовсім молодій незалежній українській держави. Їхнє родинне гасло: «Будемо тримати Україну» – було актуальне тоді і, як ніколи, актуальне тепер.

Щодо системи персонажів, то автор ставить в епіцентр подій не кремезного холодноярського отамана, як у «Чорному Вороні. Залишенці», а тендітну 16-річну дівчину, котра волею злого випадку мусила очолити тисячне військо поліських повстанців, після того як трьох її братів було зрадницьки вбито. «Золота коса, горда струнка постава, синьо-сірі широкі очі, родимка-мушка над повними вустами» [5, с.27], – портрет Марусі створено романтичними фарбами. Інші персонажі роману – теж мов на писанці: отаман Шуліка – у широчезних шароварах, із довгими, до грудей, вусами; запорозький сотник – із оселедцем до самого пояса та ін. Про зовнішній вигляд Мирона Гірняка – коханого юної отаманші – з твору ми не дізнаємося нічого, а про сотника Станіміра – лише те, що він раз по раз смикає себе за правий вус. Інколи, гротескність і наївна індивідуалізація проступають не лише в портретних характеристиках героїв, а й у психологічних.

Так, Маруся, агітуючи сільських чоловіків іти у лави повстанців, говорить, схоже, словами якогось універсалу чи урядової відозви: «Проклянімо смиренність тих, хто, сидячи на печі, вигріває рабську сподіванку, що біда обійде його стороною» [5, с. 63].

В.Шкляр по-своєму розуміє епічність, насичуючи роман батальними сценами. Читач мимоволі опиняється у полоні постійного емоційного напруження, співпереживання за долю героїв. Емоційне напруження посилюють й еротичні сцени у творі. Герої у романі живуть на межі життя і смерті, майбутнього і минулого, та найважливіше - вони перебувають на межі людських можливостей, на межі пам'яті та безпам'ятства: про них намагаються не згадувати родичі, вони вимушені тікати від рідних домівок, щоб загубитися чи то в нетрях робочого Донбасу, чи то поліських лісів та полів або за кордоном, змінюючи імена. Більше того - їхнє існування всіляко заперечує офіційна влада. Панорамність в описі битв, разом із розмаїттям лексики, – головна перевага автора «Марусі». Претензія до всеохопності у змалюванні буремних подій, що мали місце на Україні в 1919 році, реалізується, може, й неповністю, зате цілком достойно. В.Шкляр дає чітко зрозуміти, що у невдачі об'єднаних галицько-наддніпрянських військ винне насамперед їхнє командування: гризня двох урядів у Кам'янці, нерішучі дипломатичні дії, одіозний наказ «обсадити, але не стріляти» [5, с.289], – паралелі як ніколи сучасні, але випадкові, як зізнався в одному з інтерв'ю автор. [1]

Шкляр трохи міфологізував минулі події, заідеалізував їх і вдався до пафосних тверджень про «найдисциплінованішу армію в світі» (УГА), похід на Київ як «повернення віри» тощо. Зрештою, сам образ Марусі дуже ідеалізований і наділений майже містичними рисами. Під акомпанемент стрілецької пісні «Буде нам з тобою що згадати» автор (можливо, сам того не помічаючи, а, може, якраз навпаки – зі свідомим наміром) надмірно романтизує свою оповідь, а в окремих епізодах доводить її до абсурду, дивуючи і «перевершуючи» самого Вальтера Скотта – взяти хоча б наскрізь неправдоподібну втечу отаманші Соколовської з полону.

Після непереконливого і надуманого фіналу письменник вміщує «Авторську післямову», своєрідний епілог, у якому він зазначає, що «не прощається» з Марусею. Мабуть, саме цим пояснюються згадані нерозвинені футуропспекції у зачині роману, тут же й натяк на те, що теми повстанської боротьби і персональної долі Олександри Соколовської не вичерпані й чекають на продовження.

Варто наголосити, що найбільш ваговою ознакою історичного роману є співвідношення художнього домислу і вимислу, яке, власне, й визначає, до якого із жанрово-стильових різновидів можна віднести твір.

Так, С. Андрусів виділяє такі жанрово-стильові різновиди історичної романістики: історико-художній роман; художньо-історичний роман; художньо-документальний роман. [3, с. 92] Відповідно до цієї класифікації романи В. Шкляра можна віднести до художньо-історичної романістики, з огляду на те, що у них історична достовірність служить лише тлом для моделювання письменником нових сюжетних ліній, твори акцентують увагу насамперед на долі Чорного Ворона та Марусі, а отаманів та отаманш із такими прізвиськами у часи громадянської війни було багато. «Літературознавча енциклопедія» за редакцією Ю. Коваліва визначає домисел як «різновид фантазії, логічно вмотивований здогад, процес остаточного освоєння осмислюваного матеріалу, не підкріпленого прикладами» [2, с.241]. Функції домислу - дофантазувати, додати деталі до того, що насправді існувало чи існує, вимисел - це фактично повне вигадання подій, описаних у творі.

Чи домислює історію В. Шкляр? І так, і ні. Свідчень про існування отаманів з подібними прізвиськами - безліч, очевидно, що таких людей було кілька. Водночас історія отамана Чорного Ворона та Марусі від В. Шкляра - це художня версія біографії особистості, яка опинилася у вирі революційних подій. Тому в ній і присутні ситуації, які можна класифікувати як вигадані, а не достовірні - скажімо, образ містичного чорного ворона-птаха, знахарки, яка Веремії рятує життя, любовна сюжетна лінія тощо.

По суті, у романах В. Шкляра «Маруся» та «Чорний Ворон. Залишинець» велика кількість художніх прийомів: і зміщення часових планів (документальна сюжетна лінія і художня), і містичні сюжетні повороти, і психологічна лінія оповіді про духовний світ героя (хоча вона найменш виразна), і зміна точок зору (оповідь ведеться то від імені автора, то від імені отамана Чорного ворона, то «говорять» документи), і карколомні пригоди персонажа, і надмір кривавих сцен. Усе це створює ефект хаосу як життя героя і хаосу як художнього прийому: герой - у вирі революційних подій, над завдання письменника - приголомшити читача.

Саме таку функцію переважно виконують твори масової літератури - вразити, здивувати, пережити високе емоційне напруження, яке є швидше симулякром (імітацією справжніх емоційних переживань). Саме це дозволяє твір Шкляра «Маруся» класифікувати як авантюрно-пригодницький історичний роман, за такими ознаками: гостра фабульна та сюжетна лінія; поведінка персонажа не вкладається у межі звичних поведінкових схем, він здатний на неймовірні вчинки; твору властивий елемент таємничості та містичності, який змушує читача переживати напружені емоційні почуття; надприродне розв'язання конфлікту твору - це і напівмістична втеча Марусі; сильний, підкреслено героїчний характер головної героїні – отаманші Саши Соколовської.

Шкляр – один із небагатьох сучасних прозаїків, який вмів писати прозу, знає її закони, є майстром побудови сюжету і здатен кількома реченнями дати як суто зовнішній, так і – до певної міри – внутрішній портрет свого героя. Взагалі, читаючи романи письменника, знаючи про серйозне документальне опертя у зображенні тих подій, час від часу ловиш себе на думці, що історія наша не лише повторюється, вона в цих повтореннях вічна. І те, що сьогодні відбувається на сході України, і ці односторонні припинення вогню – все це вже було. І УГА після успішного взяття Києва, маючи всі засоби і підстави для подальшого звільнення України, отримує абсолютно безглузду поразку через наказ «Обсадити, але не стріляти».

Отже, романи Василя Шкляра «Чорний Ворон. Залишинець» і «Маруся» покликані допомогти українцям усвідомити: боротьба проти окупантів, звідки б вони не прийшли, а не рабська упокореність - не є чимось ненормальним. Навпаки, готовність нації до активних дій у відстоюванні її національних, економічних, культурних та інших прав, свідчить про її адекватність, здоровий дух, його спроможність до побудови достойної держави.

ДЖЕРЕЛА ТА ЛІТЕРАТУРА

1. Громадська Л. В. Шкляр: «Марусю» я безмежно люблю, але книга мого життя – це «Чорний Ворон» [Електронний ресурс]. – Режим доступу: <http://ukrnationalism.com/interview.html/>
2. Ковалів Ю.І. Літературна енциклопедія. – К.: «Академвидав», 2007. – Т. I. – 607 с.
3. Старовойт Л.В. Художнє відображення українського національно визвольного руху у романі В.Шкляра «Чорний Ворон» / Л.В. Старовойт // Науковий вісник Миколаївського державного університету імені В.О. Сухомлинського: зб. наук. пр. – Миколаїв: МДУ, 2010. – Вип. 6. – С. 91-96.
4. Шкляр В. Залишинець. Чорний Ворон. – Харків: Клуб сімейного дозвілля, 2010. – 384 с.
5. Шкляр В. Маруся. – Харків: Клуб сімейного дозвілля, 2014. – 320 с.

Науковий керівник – доктор філологічних наук, професор Н.І.Бернадська

*Дударшиа Сартбаева, Айгерим Тинейбаева, Айымжан Мухамеджанова
(Туркестан, Казахстан)*

ТҮРКІ ХАЛЫҚТАРЫНДАҒЫ БАЛАЛАР ӘДЕБИЕТІНДЕГІ ЖАНРЛЫҚ-КӨРКЕМДІК КЕҢІСТІГІ

Балалар әдебиеті – қоғам қажеттілігінен өркендеген әдебиеттің маңызды бір арнасы. «Балалар әдебиеті қоғамда балалар субмәдениетінің дамуын қамтамасыз ететін социомәдени құбылыстардың бірі» [1; 7 б.] болғандықтан да балалар әдебиетінің жас ұрпақ тәрбиесіндегі орны айрықша. Бүгінгі таңда балалар әдебиеті төңірегінде өрбіген пікір-таластар, бұл мәселенің тәуелсіз еліміз үшін аса қажетті, әрі маңызды екендігін дәлелдей түседі. Қоғам мен техниканың дамуына байланысты адам ресурстарына қойылатын жоғары талаптар, сондай-ақ бала тәрбиесіндегі жаңалықтар мен тың тәжірибелер бүлдіршіндерді кішкене кезден жан-жақты, қабілеттерін дамыта отырып тәрбиелеу, сонымен қатар жеке тұлға етіп қалыптастыру керектігін ұғындырады. Міне, осы мақсатты орындау - балалар әдебиетінің үлесі зор екендігі сөзсіз. Баланы қоғамның толыққанды мүшесі, дүниетанымы кең, заманына лайық жан-жақты білімді, адамгершілігі мол тұлға етіп тәрбиелеу жолында балалар әдебиетінің баға жетпес құрал екендігін ұмытпаған жөн.

Заманауи балалар әдебиеті – көркемдік, жанрлық, тақырыптық тұрғыдан дамыған, қалыптасқан әдебиет. Көптеген балалар ақындары өздерінің кішкентай оқырмандарына арнап қызықты, жеңіл өлең-тақпақтар жазумен шектелмей, көлемді, ірі сюжетті туындыларын да балаларға тарту еткен.

Қазақ балалар әдебиетінде жете назар салуды қажетсінетін мәселенің бірі – жанр проблемасы. Мұны қалай түсінеміз?

Өңгіме, повесть, роман, өлең, баллада, поэма т.б. жанр үлгілері әрбір әдебиетте кездеседі. Ойлап қарасақ, осы жанр үлгілерінде балалардың да еншісі бар. Ересек тартқан оқушы мен сәби саналы оқушының қабылдау аясы бір емес. Содан келіп, әлгі жанр үлгілерінің балалар әдебиетіндегі өз тарихы, өзіндік тағдыры сабақталады. Оған балалар әдебиетіне ғана тән, ішкі жанр үлгілері қосылады. Сонда, балалар әдебиетіндегі жанр проблемасына арнайы назар аударып, жете зерттеу керектігін сезінеміз. Әрі балалар әдебиеті жетістік, кемшілігін жанр шартымен қарап жинақтай талдауға да болады ғой. [2, 199 б.]

Жанр проблемасына байланысты Рымғали Нұрғалидың айтылған пікірін ескерейік: «Даму процессінде жанрлар өзара ықпал етеді, бірін-бірі байытады; кейбір жанрлар жаңғырып өссе, кейбіреулері өшеді, өледі. Жанр құбылысы дегенде- табиғи диалектикалық өзгерістерді айтамыз, әйтпесе шекарасыз, жағасыз, арнасыз жанрлық форма жоқ. Бұл талап ескерілмесе, шығарма босаң, болжыр тартып, көркемдік аяққа басылады, эстетикалық қасиет жойылады. Кең мағынасында алғанда, типологиялық тұтастық сипаты бар эстетикалық категория – жанр өз структурасында дамудың бұрынғы байлығын сақтай отырып, әрбір жаңа шығармада соны сипатта көрінеді. Эстетикалық мазмұн белгілі жанрлық қалыпта құйылып шығып, көркемдік элементтердің тұтастығын, логикасын сақтап, диалектикалық бірлік, гармониялық келісім табады». [3; 9-10 б.]

Қазіргі әдебиеттің маңызды буындарының біріне айналып үлгерген балалар әдебиетінің ұлттық көркемдік дәстүр мен өзге халықтар әдебиетіндегі жаңашыл құбылыстарды қаншалықты деңгейде игеріп, өз тарапынан қаншалықты жаңарта қолданып, көркемдік-шығармашылық кәдеге асыра алғанын пайымдау үшін оған екі тұрғыдан назар салып, соған сәйкес ой тиянақтамақ жөн. Оның әуелісі – көркемдік мазмұн. ал екіншісі – көркемдік пішін мәселесі. Өз кезегінде аталмыш екі мәселе өзара ұштаса келіп, әдебиеттегі түр, жанр ұғымдарын айқындайтыны мәлім. Түптеп келгенде, балалар әдебиетіндегі көркемдік мазмұн мен пішін мәселелерін тұтастықта ала отырып, түрлі кезеңдер еншісіндегі түрлі шығармаларда көрініс тапқан ортақ сипат-белгілерді айқындауға және оларды тақырып, проблема, мазмұн, идеялық үндестігі тұрғысынан жинақтай топтастыруға, соның нәтижесінде бүгінгі балалар поэзиясының өзін ішкі түрлерге саралай жіктеп, сол негізде ондағы көркемдік дәстүр мен жаңашылдық мәселелерінің деңгей-дәрежесін талдай тануға мүмкіндік береді.

Көптеген зерттеушілер балалар әдебиетіндегі жанрлардың қарқынды дамуын 1960-90 жылдарға жатқызады. Бұл дәстүр мен қазіргі заман бірізділігін ғана емес, сонымен қатар балалар әдебиетіндегі жанрлардың қалыптасуы мен дамуын көрсетеді.

Бұл кезең, қаламгерлердің өз шығармашылығында азаматтық идеялар мен мәселелерді мағлұмдаудан және кейпкердің нобайлы сипаттамасынан ауытқығанын көрсетеді. Авторлар өз кейіпкерлерінің тек әлеуметтік кейіпін ғана емес сонымен қатар психологиялық кейіпін де танытуға тырысты. Осыған орай қаламгерлер әр ұлттың жас өкілдері әдеби кейіпкерлер секілді сезім мен жан әлеміне қызығушылықтарын арттырады деп ниеттенді.

Сонымен қатар жастардың ішкі әлеміне деген қызығушылық авторларға кейпкердің жан мен сезім әлемінің байлығын оны қоршаған ортаға ықпалы мен отбасында бағаланатын құндылықтар арқылы көрсетуге мүмкіндік берді. Сонымен «адам мен табиғат», «адам мен қоршаған орта», «адам және көпшілік» сынды әлеуметтік тұрғыдан маңызды мәселелер толықтырылып жаңа эстетикалық көрініске ие болады.

«Сөз әдебиеттің негізгі материалы. Біздің барлық әсерімізді, ойымызды көркем түрге келтіретін - сол». Балалар әдебиетіне қойылатын талаптар да дәл осындай. Балалар әдебиетінің тілі ойнақы, жеңіл әрі көркем, әрі қысқа әрі мейлінше түсінікті, айқын да дәл, әсерлі болып отыруға тиісті.

Балалар әдебиетінің жанрларына келер болсақ, негізінен түркі халықтар балалар әдебиетінде бірінші орында өлең тұрады, алайда қазақ, башқұрт, татар, қарашай, әзірбайжан, өзбек балалар әдебиеті халық ауыз әдебиетінің негізіндегі жаңылтпаш, жұмбақ, мазақтама, санамақ т.б. түрлері бойынша көп шығармалар туғызған. Жалпы қай ұлт балалар әдебиеті болмасын, түп тамырын халық ауыз әдебиетінен алары сөзсіз. Аңыз, ертегі, санамақ, өтірік өлең, жұмбақ, жаңылтпаш, жұмбақ т.б. осылардың қай-қайсысын алмайық баланың жан-жақты дамуына, таным, зейін, қоршаған ортаға бейімделу, дүниетанымын қалыптастыру, табиғатты сүю және қорғау, бала мен қоғам арасындағы байланысты орнату т.б. сол сияқты әрбір азаматтың, өзі тіршілік ететін ортасына жарамды тұлға даярлауда өз септігін тигізеді, сол себепті «бүгінгі бала-біздің болашағымыз», «ел болам десең-бесігінді түзе» демекші, болашағымыз жарқын болуы үшін бүлдіршіндерімізге білім, тәрбие беруде сақ болуымыз керек.

Түркі халықтарының балалар әдебиетіндегі жанрлардың қалыптасуына фольклор үлгілерінің пайдалануы зор ықпалын тигізеді, оның ішінде, табиғат туралы ертегілер, жан-жануарлар әлемі жайында ертегілер, моральді-этикалық тақырыптағы әңгімелер, санамақ, жұмбақ, мақал-мәтелдер, жаңылтпаш, бесік жыры, дәстүрлі және ойын поэзиясы. Аталмыш жанрлардың барлығы балалар әдебиетінің идеялық-эстетикалық ізденістерін ғана емес, сонымен қатар балалар әдебиетіндегі поэтикалық және әңгімелеу жанрларының алғашқы үлгілерінен бастап мәтін поэтикасын да дәйектейді.

Халық ауыз әдебиеті әрқашан балалар ақындарының бастауы болды, осы авторлық жұмбақ, жаңылтпаш т.б. фольклор жанрлары XX ғасырдың 20-30 жылдары бастауын алса да, 50-60 жылдары ең дамыған кезең болып есептеледі. «Балаларға арналған халық поэзиясының сан алуан түрлері бар, олар: бесік жыры, тұсау кесу жыры, санамақ, өтірік өлең, төрт түлік туралы жырлар, жұмбақ, жаңылтпаштар, мақал-мәтелдер кіреді.

Бұлардың әрқайсысының туу заңдылықтары бар, олардың бала өміріне қажеттіліктерін өтеуде өз ролі бар және баланыңжас мөлшеріне, әрекет-тіршілігіне, психологиясына лайықталынып айтылады». [4; 5 б.] Аталған жанр түрлері ақындар шығармашылығында өз орнын тапты. Қ. Мырзалиев «Өтірік туралы шындық» өтірік өлеңі, «Сотқар», «Ерке», «Маубас», «Еріншек», «Қомағай» т.б. мазақтама, санамақ, жұмбақ, жаңылтпаш, сатира өлеңдері әрбір жинақтарында орын алып отырды. Сол сияқты Ж. Смаковтың «тәй- тәй», «әлди», жұмбақ, жаңылтпаштары, балалар ойындары өлеңмен жазылса, М. Әлімбаев сөз ойындарының шарада, омоним сөздер, метаграмма т.б. түрлерінде жүздеген туындылар жазды.

Түркі халықтарының балалар ақындары көбіне кеңестік балалар ақындары К. Чуковский, А. Барто, С. Михалков, С. Маршак т.б. ақындар стиль, тақырып, идея тарапынан үлгі алып отырды.

Ұлы орыс сыншысы Белинский «Балаларға арнайы жазылған басылымдар - тәрбиенің ажырамас бөлігі» деген екен. Балалар жаратылыстың көркем көріністерін, пейзажды шебер зейнеттеуді ұнатады, оған сүйсіне қарайды, соны өз айналасынан іздейді. Көркем әдебиеттегі жаратылыс суреттері олардың байқағыштық, талғампаздық қабілетін арттыра түседі. Пейзаждық сурет – эстетикалық тәрбиенің бір көрінісі. Эстетикалық тәрбие көбіне ақыл тәрбиесімен тығыз байланыста болып отырады. Өйткені көркемдікке тәрбиелеу – баланың ақыл-есінің тез жетіліп, тез дамуына көмектесіп отырады. Баланың өзін-өзі ұстай білуі, оның істеген әрекеттерінде, жұмысында, жүріс тұрысында эстетикалық манералар пайда болады. Балалар әдебиеті шығармаларының мазмұн мен идеясы олардың белсенділігін арттырып, өз өмірінің жарқын болашағын танытуға себепкер болуға тиісті. Оларды белгілі мамандыққа үйретіп, еңбек сүйгіштікке әуестендіре білуі керек. Фольклор дәстүрін меңгерген ақындар осы тұста ертегі, аңыз, мақал-мәтел, мысал, жаңылтпаш, жұмбақ, санамақ, өтірік өлең сияқты жанрлардың құрылымдық, мазмұндық, тәлімдік жағынан жетілуіне өз септігін тигізді. [5; 87-88 б.]

Орыс әдебиеті мен өзге республика балалар әдебиетіне зер салсақ жағдайдың басқаша екеніне көз жеткіземіз. Олардың қайсысында да балалар жазушысы деген ұғымның тұрақты қалыптасқаны секілді, балалар эпосы, әйтпесе балалар поэмасы жанр ретінде арнайы қарастырылады. Әдеби зерттеу еңбектерінде балалар поэмасы қарапайым бастауынан философиялық өріс ашқанына дейін тиянақты зерттеледі. Соңғы жылдары ұлы ақын А.С.Пушкин ертегілерінің философиялық қыртысының ашыла түсуі, балаға тек қарапайымдылық тән деген қағиданы берік ұстанған бүгінгі күні Э.Межелайтис секілді ақындарымыздың балаға арнап философиялық поэма жазуы – балалар эпосына деген бөлекше ықыласты аңғартса керек. Бұл фактілер, балалар әдебиетіне поэма сынды үлкен жанр үлгісінің қажеттігін дәлелдейді. Бақсақ, өзге жанр үлгілері секілді, поэма да әрбір ұлт балалар әдебиетінде өмір сүруге хақылы екен. [2; 200 б.]

Түркі халықтарындағы балалар әдебиетінің алғашқы және кейінгі кезеңдеріндегі өзіндік даму ерекшеліктерін салыстыра бағамдау үшін орыс балалар әдебиетінің дамуы жайында айтылған пікірге назар аудару абзал. Е.Е.Зубарева жетекшілігімен шыққан еңбекте уақыт дамуына байланысты орыс балалар әдебиетінің мазмұнында пайда болған өзгерістер жайында: «Литература для подрастающего поколения в совокупности составляющих ее произведений исторически представляет собой сложное по нравственно-эстетическим параметрам, значительное по объему единство, опирающееся на прогрессивные традиции устного народного творчества и классической литературы, отечественной и зарубежной.

В детской литературе в первый период ее существования в России преобладали воспитательные и образовательные функции. Но со временем появились произведения В.Одоевского, А.Погорельского и других писателей, которые дали возможность прогрессивной критике XIX в. (В.Г.Белинский, Н.Г.Чернышевский,

Н.А.Добролюбов и др.) сформулировать требования к детской литературе как к литературе художественной” [6; 387 б.], - деген ойымен бөліскен.

Әйгілі әдебиеттанушы-ғалым балалар шығармалары мейлінше қарапайым болып, теңеу, кейіптеу секілді стилистикалық амалдардан азат болу керек, егер солардың бәрі кездесетін шығарма болса, ол үлкендерге арналған шығарма болады деген екен, сол себептен зерттелініп жатқан шығармаларда тілдік және стилистикалық амалдар көп емес.

Балалар шығармалары үшін қажетті көркемдік құрал – сюжет тартымдылығы. Сюжет кішкене оқырманға, тыңдаушыға тек эстетикалық, сезімдік тұрғыдан ықпал етіп қоймай, дүниетанымдық, тәрбиелік жағынан да әсер етеді. Ертегілердің өміршеңділігі, балалар үшін қызықтылығы, тартымдылығы, сюжеттің қиялға, романтикаға бейімділігі, тосын оқиға, тың көріністердің молдығына да қатысты екені белгілі. [7; 17 б.]

Түркі тілдес елдеріндегі балалар әдебиетіндегі жанрлық ерекшеліктері де ұқсас тұстары да мол. Бүгінгі балалар поэзиясындағы көркемдік жанрлық үлгілер бұл шығармашылықпен игерілген халық ауыз әдебиетінің дәстүрлері. Халық ауыз әдебиетінен бастау алған өтірік өлең, тақпақ, мысал мәндес өлең, оқиғалы өлең, ертегі өлең жанрларын аталмыш үш әдебиетте бірдей кең қолданылғанын, ал бесік жыры, жаңылтпаш, жұмбақ, санамақ түркі халықтарының әдебиетінде жиі кездеседі.

Балалар әдебиетіне тән болып табылған ерекшелігі тақырып пен образдың дидактикалық формасынан қайту және бала психологиясына терең ену. Жазушылар шығармашылығының әр кезеңінің назарында баланың тұлғалық қалыптасу және жас азаматтардың өз халқының дәстүрі бойынша адамгершілікке тәрбиелеу мәселесін қарастырған. Түркі халықтарының балалар әдебиетінің жанр қалыптастыру ерекшеліктерін жанр дамуының бастауында тұрған ақын жазушылар белгіледі.

ПАЙДАЛАНҒАН ӘДЕБИЕТТЕР ТІЗІМІ

1. Арзамасцева И.Н., Николаева С.А. Детская литература. – М: Академия, 2002. – 472 с.
2. Ергөбек Қ.С. Арыстар мен ағыстар. – 1-ші том. – Алматы: Өркениет, 2003. – 366 б.
3. Нұрғалиев Р. Айдын. Қазақ драматургиясының жанр жүйесі: монография. – А.: «Өнер», 1985.
4. Әлімбаев М., Баянбаев Қ. Қазақ балалар поэзиясының антологиясы. – Алматы: «Жалын», 1977. – 459 б.
5. Розиева Д.С. Балалар поэзиясындағы дәстүр және үндестік : дис. ... доктор PhD филол. наук. – Алматы, 2014. – 153 с.
6. Детская литература: Учеб. пособие для учащихся пед. уч-щ / В.П.Аникин, В.В.Агеносов, Э.З.Ганкина и др.; Под ред. Е.Е.Зубаревой. – 3-е изд., дораб. – М.: Просвещение, 1989. – 399 с.
7. Жанаева Ш.А. 1960-80 ж-ғы қазақ балалар поэзиясы және Қадыр Мырза Әли шығармашылығы: ф.ғ.к. дис. – Алматы, 2007. – 140 б.

*Валентина Тихоша
(Херсон, Україна)*

СКЛАДНІ СИНТАКСИЧНІ КОНСТРУКЦІЇ В ІСТОРИЧНИХ РОМАНАХ П. ЗАГРЕБЕЛЬНОГО

У теоретичному мовознавстві проблема структури та семантики складного речення ще й сьогодні залишається актуальною, хоча досліджень у цьому напрямку в слов'янській лінгвістиці проведено багато. Природу і будову складних синтаксичних одиниць вивчали українські мовознавці (С. Бевзенко, О. Мельничук, К. Шульжук, І. Вихованець, К. Городенська, М. Каранська, І. Слинко, А. Загнітко та ін.). Вони продемонстрували різні підходи до аналізу структурно-семантичних особливостей складних речень. В останні роки намітився новий етап у розвитку синтаксичної теорії: складне речення витлумачується як багатоаспектна синтаксична одиниця, у складі якої виокремлюється формально-синтаксичний і семантико-синтаксичний рівні організації (І. Вихованець, А. Загнітко, М. Мірченко).

Незважаючи на значну кількість спеціальних лінгвістичних розвідок з теорії складного речення, в українському мовознавстві недостатньо уваги приділено функціонуванню складних синтаксичних конструкцій у різних стилях мови.

Зокрема, складні речення становлять органічну ланку в загальній системі стилістичних виражальних засобів мовлення в художньому стилі.

Особливості будови складних речень використовуються письменниками як засіб досягнення комунікативної чи стилістичної мети. Саме з цього боку вони найменше вивчені і потребують ґрунтового дослідження, тому тема статті актуальна. У більшості ж наукових праць складні синтаксичні одиниці є тільки фактичним матеріалом, дібраним з художніх творів. Такий підхід не дозволяє повною мірою виявити специфічні риси взаємодії, співвідношення і реалізації структури і семантики складного речення в текстах конкретного автора і стилю.

Мета цієї статті дослідити структурні та семантичні особливості організації складного речення в художньому прозовому тексті, що зумовлені індивідуальною творчою манерою письменника, володінням словом як засобом образно-художнього відображення дійсності.

Зокрема, нами для дослідження співвіднесеності типів складних речень у художній прозі обрано історичні романи Павла Загребельного «Диво», «Смерть у Києві», «Первоміст».

Вивчення мови художніх творів передбачає виявлення функціональної своєрідності мовних засобів. Вибір шляхів і способів художнього відображення дійсності залежить не лише від обдарованості письменника, а й від прилучення його до актуальних суспільно-естетичних проблем свого народу.

Аналіз сполучникових і безсполучникових складних речень у творах П. Загребельного дозволив виявити, що автор надає перевагу складним синтаксичним конструкціям – реченням з різноманітним граматичним зв'язком між його предикативними частинами. Мінімальні об'єднання, що включають у себе, як правило, дві предикативні одиниці в закритих структурах і дві, максимум три, з однотипним видом зв'язку в структурах відкритих, зустрічаються значно рідше. Це пояснюється як високим рівнем інтелекту автора, осягненням ним більш складних зв'язків між явищами навколишньої дійсності, так і зростаючою потребою українців у процесі комунікації точніше висловити свою думку, дати певні узагальнення відомостей про світ, що не могло залишитися поза увагою автора. Різноманітність і багатогранність зв'язків у реальному світі сприяє появі мовних одиниць вищого порядку, речень складнішої будови. Вони характеризуються не тільки збільшенням кількості предикативних одиниць у складі одного речення, а й своїми якісними ознаками, здатністю об'єднувати в одному реченні масивні структури, кожна з яких може мати в собі по кілька предикативних частин, що дає можливість регулювати інформативне навантаження, деталізувати висловлені думки, давати додаткові відомості про предмет мислення, вільніше оперувати засобами виразності, не виходячи за межі одного речення.

Речення, що включають дві предикативні одиниці, використовуються в усіх історичних романах економно, причому переважають сполучникові речення з підрядним зв'язком. Складносурядні речення відкритої і закритої структур використовуються автором зрідка. Визначальними серед них є одиниці з семантичними відношеннями одночасності й послідовності виконання дій:

1. *Але кияни стояли за Ізяслава, і він зумів загнати свого ворога Святослава Ольговича аж мало не до його високого покровителя – Юрія Суздальського* [1, с. 16].

2. *І ось уже в його важкій руці коротко зблискував неймовірно широкий і довгий меч, і обрубані одним ударом списи сипалися до ніг старого, а легенькі купецькі мечі з дзенькотом падали слідом* [2, с.31].

Формальним показником синтаксичного зв'язку і семантичних відношень у реченнях єднального типу є асемантичні сполучники *і, й, та (і)*. Створюючи складносурядні речення, письменник надає перевагу сполучникові *і*, який вказує на семантичну подібність предикативних частин, одночасність, послідовність реалізації дії, виконує функцію поєднання:

1. *А Мостовик жовто усміхнувся, і вуса в нього розправилися, мовби аж помолоділи* [1, с.433].

2. *Німих утікав від розлютованих чоловіків і реготав, і той несамовитий сміх зостався в ньому навіки* [1, с. 467].

Складносурядні речення закритої структури становлять незначний відсоток (0,3%). Серед них автор віддає перевагу складносурядним реченням протиставного типу, що вказують на контрастний зміст предикативних частин, орієнтовані на відображення невідповідностей між діями, процесами, станами:

1. *Хай тобі балачки, а нам давай карасів* [1, с.479].

2. *Одні п'ють, а другі лиш слину ковтають* [1, с.459].

3. *Воєвода кинувся й геть уже в закуток, але погляд ікони дістав його й там* [1, с.453].

З-поміж використаних протиставних сполучників домінують сполучники *а, але*, що вказують на протиставно-обмежувальні семантико-синтаксичні відношення. Поодинокі випадки вживання сполучників *зате, проте, однак*, і практично не спостерігається сполучник *та (але)*, за винятком кількох речень.

1. *Підпалити міст, мабуть, ніхто й не пробував, зате слобідка спалахувала чи не щороку* [1, с.445].

2. *Ставав затісний уже Великий палац, будований ще при княгині Ользі, однак наступної ночі привезено туди було ще одного мешканця* [2, с.556].

Складносурядні речення з розділовими сполучниками письменник використовує для передачі дій, що несумісні або взаємовиключають одна одну, зрідка для передачі чергування дій. Ці речення, як правило, двочленні, хоча інколи письменник створює й багатокомпонентні речення з повторюваними сполучниками для відображення інтенсивності дії або непевності, невизначеності, припущення. Це складносурядні речення зі сполучниками *чи то...чи то, не то...не то*, що є найбільш вживаними, а сполучники *або, чи*, що передають значення взаємовиключення та почерговості дій, використовуються зрідка. Наприклад:

1. *Чи то попалося замулисько ще од весняної поводи, чи то був прикритий травою прогній, згибле місце, дірка в землі* [1, с.323].

2. *Або Шуїця сміялася зривисто, звабливо, або Ярослав гаряче шепотів, згортаючи її в свої ведмедячі обійми* [2, с.556].

Безсполучникові складні речення функціонально близькі до складносурядних, предикативними частинами яких виражаються єднальні відношення. Автор використовує безсполучникові структури з метою досягнення

ефекту нерозривності компонентів, необхідних у художньому тексті для змалювання цілісної картини подій чи явищ.

1. *Світ широкий, все в ньому є* [1, с.15].
2. *Слово твоє виправдає тебе, слово твоє й осудить тебе* [1, с.458].

Одночасні, єднальні і перелічувальні безсполучникові речення мають відкриту структуру і можуть безмежно збільшувати кількість частин, тому вживаються здебільшого в описах.

За характером відношень між частинами виділяються обумовлені, причиново-наслідкові, пояснювальні безсполучникові складні речення. Ці типи речень активно вживаються в історичних романах П. Загребельного, що пояснюється специфікою цього жанру, схильністю автора до аналізу, роздумів, з'ясування причин і пояснення їх. Наприклад:

1. *Ще знав Німий: людині потрібна сила* [1, с.467].
2. *Міг ще витримати на ногах – ото й усе* [2, с.70].
3. *А штурмбанфюрера Шнурре боялися всі – він виконував у Києві дуже важливе доручення, отже мав надзвичайні повноваження* [2, с.73].

Основна частина створених автором речень виражає власне пояснювальні відношення або причиново-наслідкові. Частини обумовлених речень за структурою неповні, односкладні, що надає їм відтінку узагальнення, ознак розмовного усного мовлення.

1. *Сивок зрозумів: на рудому заморський панцир* [2, с.139].
2. *Варяги стенули плечима: хто ж його відає?* [2, с.215].
3. *Бог дав – Бог узяв* [2, с.569].
4. *Ось де межа влади: вільна людина. Вже кесарем віддав веління: знайти Шуйцю й поставити перед його очі* [2, с.616].

У художніх творах П. Загребельного поширені безсполучникові речення ускладненої структури, що являють собою різного роду комбінації однотипних і різнотипних речень, можуть об'єднуватися із сполучниковими у складну синтаксичну конструкцію. Вживаються вони для опису подій, явищ, для передачі роздумів літературних персонажів і в авторських ліричних відступах.

Наприклад:

1. *Сивоок довго не міг збагнути, чому найближче до серця йому саме цей бог, і тільки згодом, якимсь випадком, підледівши, як Родим з особливою старанністю чаклує над новим Ярилом, побачив: дід дає Богові своє поличчя* [2, с.31].
2. *Родим уявлявся Сивоокові найдужчою силою на світі, але одного разу малий спостеріг, як дід мовчки молився коло джерела дерев'яному, невідомо ким поставленому Світовиду, і зрозумів: бог ще дужчий за Радима* [2, с.31].

Отже, у творах П. Загребельного складносурядними та безсполучниковим реченням відводиться синонімічна роль: вони виступають як стилістично нейтральні і тому використовуються у всіх трьох типах мовлення: описі, розповіді, роздумі. У діалогах же автор надає перевагу простим реченням, ускладненим дієприкметниковими та дієприслівниковими зворотами.

У художній прозі письменника активно вживаються сполучникові складнопідрядні речення. Оскільки вони найкраще узгоджуються з такою рисою книжного мовлення як логічність та інтелектуальність, дозволяють висловити й оформити логіко-поняттєві зв'язки, їм надається перевага у всіх творах П. Загребельного.

У ході аналізу складнопідрядних речень з'ясовано, що серед речень детермінантного типу є конструкції місця, причини, часу, умови, наслідкові, мети, способу дії тощо.

Типовими сполучними засобами в означальних складнопідрядних реченнях є сполучні слова, рідше вживаються ці речення з асемантичними сполучниками. Наприклад:

1. *Він підійшов до ложа, на якому мав спав його товариш, обережно мацнув темряву* [1, с.14].
2. *Він полишив повід свого коня Іваниці й пішов поміж деревами до тої купи сірого каміння, що слугувало ще недавно житлом для князя Ігоря* [1, с. 10].

У художній прозі П. Загребельного виявлено чимало складнопідрядних речень, аналіз яких потребує окремої статті.

Отже, розглянуті в цій статті складні синтаксичні одиниці в історичних романах Павла Загребельного свідчать, що реченнотворення письменника зумовлюється жанровою специфікою тексту, тематикою творів, мовно-виразовими уподобаннями автора. Складні синтаксичні одиниці дали змогу П. Загребельному відтворити багатоманітні зв'язки й залежність між явищами реального світу, його експресивність і динамізм.

ДЖЕРЕЛА ТА ЛІТЕРАТУРА

1. Загребельний П. Твори в двох томах / П. Загребельний. – К.: Дніпро, 1984. – 662 с.
2. Загребельний П. Диво / П. Загребельний. – К.: Дніпро, 1982. – 616 с.
3. Літературний словник-довідник. – К.: Академія, 1997. – С. 312-467.

ТАРЖИМОН ВА УНИНГ УЗИГА ХОС ПРИНЦИПЛАРИ

Таржимашунослик нисбатан янги фан булгани – XX асрда вужудга келганлигига карамай, киска бир муддатда унинг назарий асослари яратилди, етакчи принциплари ишлаб чиқилди, муҳим коида ва меъёрлари белгиланди. Шу билан бирга, фаннинг хали охиригача хал қилинмаган муаммолари, катъий бир тухтамга келинмаган масалалари ҳам мавжуд. Шулардан бири – бошқа динга мансуб халқлар адабиёти таржимасида диний реалларни акс эттириш муаммоси. Бинобарин, бир динга хос истилохларни иккинчисига оид тушунчалар билан ифодалаб бўлмайди: уларнинг ҳам аслиятга мувофиқ, ҳам таржима укувчисига тушунарли шакл-услугда бериш лозим.

Реалларни таржимада акс эттириш босқичлари ва тамойилларини ҳар томонлама кенг ва батафсил таҳлил қилиш қуйидаги ҳулосаларга олиб келди:

1. Бошқа барча қурилишлари каби диний хос сузлар ҳам таржимада аслиятга мувофиқ акс этади. Инглиз турмуш тарзини узбекчалаштириб, инглиз кишисига дуппи ва чупон қийдириб бўлмаганидек, христиан динини ҳам исломийлаштириб, христиан мусулмонга айлантириш мумкин эмас. Колаверса, диний тафовутлар этник фарқлардан қура муҳим аҳамиятга эга. Ғарбона турмуш тарзини таркомиллаштириш, инглизни узбекка айлантириш, нари борса, фақат таржимоннинг камчилиги, хатоси деб қараш, унинг тажрибасизлиги, малакасизлигига йўйилиши мумкин, лекин христиан динининг исломлаштирилиши, христиан динига мансуб кишининг мусулмонга айлантирилиши ҳар иккала миллатнинг диний туйғуларига даҳл қилади: бу йўлни инглиз, француз ҳам, узбек ҳам оқламайди. Бинобарин ҳар қандай асар, у қайси тилга таржима қилинмасин, уз миллий хусусиятларини саклаб қолиши, бунинг учун таржима ҳар жихатдан аслиятга муқобил бўлади. Мисол учун, Стендалнинг «Парма ибодатхонаси» романини миллий асар сифатида уқиган узбек китобхонини маънавий дунёси бойийди, узига номаълум булган янги бир халқнинг турмуш тарзи, урф-одат ва анъаналари, дини, маданияти, характеридан хабардор бўлади. Таржима асарлари нафақат бадиий, балки маърифий вазифани ҳам бажариш назарда тутилади.

2. Диний реаллар таржимасидаги хато-нуқсонларнинг келиб чиқиш сабаблари асосан турт хил:» 1) бошқа халқларнинг диний эътиқоди ва урф-одатларини етарли даражада билмаслик, мазҳабий тафовутларни фарқламазлик; 2) таржима укувчиси савиясини назарда тутиб, аслият матнини атайлаб содалаштиришга уриниш; 3) ҳар қандай динга хос истилох тушунчаларни барча динлар учун умумий булган атамалар билан ифодалаш ёки бундай ҳолатларни таржима жараёнида қисқартириб қетиш; 4) таржима асарини узбек ҳаётига мослаштириш, миллийлаштириш натижаси уларок бошқа динга мансуб истилох тушунчаларни ҳам исломий атамалар билан алмаштириш. Албатта, бу бадиий таржиманинг ривожланиш босқичлари ва ҳар даврга хос булган таржима принциплари билан ҳам боғлиқ.

3. Барча динлар учун умумий ва ҳар бир дин учун хос булган диний реаллар мавжуд. Умумий реаллар таржимасида таржима тилидан аслиятдаги истилох тушунчанинг муқобилини топиб, таржима қилинади. Лекин моҳиятини ифодалайдиган реалларга бориб тақалганда улар транслитерация қилиниб, зарур изоҳлар келтирилади. Масалан, худо, пайгамбар, ваҳий, ибодат, муножат каби истилохлар барча динлар учун умумий булса, пасха, рожество, черков, хоч, аббат, поп, қашин сингари атамалар фақат, христиан динига; масжид, намоз, ҳайит, жаноза, ҳаж, имом, меҳроб тушунчалари фақат ислом динига хос ҳисобланади. Бундай махсус истилох тушунчаларни бир-бирининг урнида қўллаб бўлмайди.

4. Ҳар бир динга кишиларнинг узига хос эътиқодий қарашлари ва диний урф одатлари борки, улар бошқа диндагилардан катъий фарқланади. Масалан, христианликда янги тугилган чақалоқ чуқинтирилса, исломда унинг қулогига азон айтилади; насронийларнинг диний байрамлари пасха булса, мусулмонларники ҳайит ҳисобланади; христиан черковида минбар, мусулмон масжидида меҳроб бўлади. Булар ҳар бир диннинг узига хос удумлари бўлиб, таржима жараёнида уларни узгартириш, уз дини расм-русумларига мувофиқлаштириш аслият укувчиси амал қиладиган диний эътиқодларга даҳл қилади. Бинобарин, уз динини кадрлаган бошқаларнинг эътиқодини ҳам ҳурмат қилиши керак.

5. Аслиятга ҳар жихатдан мос мукамал таржима яратиш учун мутаржим асл нусха яратилган тил, у мансуб халқ тарихи, дини, маданияти, турмуш тарзи, урф-одат ва анъаналарини билишдан ташқари, муаллифга руҳан яқин, у билан услубан бир йўналишдаги ижодкор бўлиши керак. Муаллиф ва мутаржимнинг дунёқараши, уй-фикрлари, дарду ташвишлари узаро муштарақ бўлиши ва айни жихатдан аслият таржимонни тулкинлантириши, уз навбатида, у асарни илҳом, завқ - шавқ ва катта ички эҳтиёж билан таржима қилиш лозим. Бунда ҳаётий тажриба, малака, ёш ва бошқа ижтимоий-руҳий омиллар ҳам муҳим роль уйнайдими, уларнинг бирортаси етишмаса, уша таржима тулақонли қилмайди.

Бу омиллар қупинча адиб — таржимонлар ижодида ёрқин намоён бўлади. Чунки уларнинг узига хос таржима принциплари мавжуд: бунда давр талаби, укувчи эҳтиёжи ва қалб истаги узаро бирлашиб кетган бўлади.

АДАБИЁТЛАР РЎЙХАТИ

1. Ҳамроев Ҳ. Миллий сузлар – реалиялар ва бадиий таржимамаданияти. – Тошкент, 1982.
2. Шарофиддинов О. Бадиий таржиманинг баъзи принциплари. – Т., 1961.
3. Соипова М. Таржимада миллий узига хосликни қайта яратиш. – Т., 1973.

Шахло Урунова
(Андижсан, Ўзбекистан)

ИНГЛИЗ ВА ЎЗБЕК ТИЛЛАРИДА КИШИЛИК ОЛМОШЛАРИНИНГ ПРАГМАТИК ВАЗИФАЛАРИ

Кишилик олмошларининг синтактик хусусиятлари анафора ва катафора тушунчалари орқали аниқланади ва уларнинг маънолари чап ва ўнг томонда келаётган контекстда акс этади. Анафора ва катафора биргаликда эндафора (endophora) деб номланади. Чап томонда келаётган контекстда асосан учинчи шахс кишилик олмошлари ўз маъно нозикликларини ифодалайдилар. Масалан: ...выплавляющий золото дня, возвышался Исакий (Собор) ... Он сиял над рекой [2.2].

Нутқимизда эмоционал-экспрессивликка эга бўлган синтактик қурилмалар миқдори кўпчиликти ташкил этади ва бундай услубий имкониятга эга бўлган гапларни коммуникатив мақсадига кўра турли гуруҳларга ажратиш мумкин. Ушбу хусусият сўзлар тартиби ўзгарган, уюшиқ бўлакли ва ажратилган бўлакли гапларда, кўчирма гапдан фойдаланиш ҳолларида, шунингдек, поэтик синтаксис турлари (анафора, эпифора, антитеза, эллипсис, градация, параллелизм ва б.) қўлланган гапларда намоён бўлади.

Анафора синтактик такрорлар қаторига киритилади. Анафора ўздан олдинги тил бирликларининг контекстда қайта такрорланмаслиги учун улар ўрнини алмашиб келади. Нутқнинг таъсирчанлигини оширувчи воситалар ичида грамматик имкониятнинг кенглиги, ифодалилиги, таъсирчанлиги, қулайлиги ва раволиги билан ажралиб турувчи фигура анафорадир. А.Мамажоновнинг уқтиришича, «Айнан бир тушунчанинг маъносини кенгрок ёритиш, унга урғу бериш, бўртириш, тингловчининг диққатини ана шу тушунчага ёки фикрга алоҳида жалб қилиш мумкин бўлса, анафоралардан фойдаланилади» [1.20] Аслини олганда, анафора ҳодисаси синтактик такрорнинг бир тури бўлиб, у шаклий таркиб топиши жиҳатидан синтактик параллелизмга яқин туради. Анафоранинг бошқа кўринишдаги параллелизмга оид бирикмалардан фарқи шундаки, унда гап бошланишида келаётган бўлақлар бир хил лексик такрор воситасида ифодаланади. Анафорик такрор синтактик тузилмалар ўртасидаги мазмун муносабатларини шакллантириш билан бир қаторда нутқнинг ҳаракатчанлиги, таъсир кучини ошириш учун ҳам хизмат қилади. Маълумки, такрорланувчи бириклар сўз, сўз бирикмаси, гап шаклида бўлиши мумкин.

Анафора матнда бир қанча вазифаларга эга:

- 1) У матн дискурсиясининг қурилиши ва изчиллигини таъминлайди
- 2) Гапдаги тил бирликларини бир бирига боғлайди
- 3) Тилдаги маънодорликни таъминлайди.

Анафора матндаги тил бирликлари ўртасидаги синтактик алоқани таъминлайди. Анафора ўздан олдинги тил бирлигини (antedecent) ўрнида келиб, ўша сўзнинг тўла маъносини ифодалаб келади.

Масалан,

Only a few of the children ate their ice-cream. They ate the strawberry flavor first. (R. Murphy).

Хожар янгам сўнги дамларда бизларни ҳам эслагандир. Лекин у бошқа одамни, Тугал акамни қутган, энг сўнги дамда бўлса ҳам дийдорини кўришдан умидини узмаган эди. (Исҳоқов 60)

Америка Қўшма Штатларидаги Массачутес Унверситети профессори Gary Hardegree ўзининг “Pronouns-Basic ideas” номли қўлланмасида олмошларнинг гапда ўздан аввалги келувчи сўз ўрнини алмашиб ифодалаб келишини анафора деб атади. [4.6]

Масалан: Jack respects his mother (anaphora)

Анафора матнда келиш ҳолатига кўра ички ва ташқи (internal and external) бўлиши мумкин. Ички анафора бир контекст ичида келиши, ташқи анафора эса аввалги контекстдаги сўзни иккинчи контекстда ифодалаб келади.

Jack respects his mother (ички анафора)

Jack is a student at Oxford University. He is doing chemistry. (ташқи анафора)

Ўзбек тилида эса биринчи гапни таржима қилганда ички анафорик ходиса кузатилмайди, чунки ўзбек тилида эгалик олмоши йўқ, унинг ўрнига отга эгалик кўшимчаси қўшилади.

Масалан, Жек онасини ҳурмат қилади. Бу мисолада – си эгалик кўшимчасидир. Ўзбек тилида контекстларда ташқи анафорани учратишимиз мумкин.

Масалан, Жек Оксфорд Университетида талаба. У химия фанини ўқияпти.

Gary Hardegree анафорик олмошларни “дангаса олмошлар” (lazy pronouns) деб номлайди [4.7], чунки биз бундай олмошлардан контекстдаги бир сўзни кейинги гапларда такроран ишлатишдан қочиш учун ишлатамиз.

Масалан, Jack respects Jack's mother = Jack respects his mother. Бу мисолда инглиз тилидаги possessive pronoun анафора бўлиб келяпти.

Анафоринг тил бирликларини ифодалашга кўра яъни грамматик-лексик жиҳатдан бир неча турларини кўрсатиб ўтишимиз мумкин.

1) От - олмош анафораси: *Susan dropped the plate. It shattered loudly.*

The music stopped, and that upset everyone. Do you like tea or coffee? I like both. Соғида менинг дўстим. У жуда яхши қиз.

2) Равиш анафораси: *Fred was angry, and so was I.*

3) Фейл анафораси: *If Sam buys a new bike, I will do it as well.*

Анафорик бирликларининг шеъри нутқда эстетик мақсадда қўлланиш холтларини ҳам учратамиз.

Масалан,

Ватан, то танда жониди бор,

сенингдирман, , сенингдирман

Таним хок ўлса ҳам сен ёр,

сенингдирман, , сенингдирман . (Э.Воҳидов)

Э. Воҳидов бу шеърий мисрасида *ватан* сўзини кейинги қаторларда *сен* олмоши билан алмаштиряпти.

Катафора лингвистик термин бўлиб, юнонча *κατά* — «пастга» и *φορέω* — «тушаман» деган маънони беради.

Катафора атмаси матнда ўзидан кейинги келувчи тил бирлигини ифодалаб келади. Катафора анафора тушунчасига қарама қаршидир. Тилшунос олимлардан R.Quirk ва S.Greenbaum катафорага шундай таъриф берадилар: “Катафора ўзидан кейин келувчи тил бирлигини ифодалаб келади” [5.32]

Инглиз тилида катафоранинг куйидаги турларини ажратишимиз мумкин.

1) От-олмош тури: Ann loves **him** and wants to get married to **Fred**.

2) Эгалик олмош тури: **His** friends have been criticizing **Jim** for exaggerating.

3) Фейл тури: Although Sam might **do so**, I will not **buy a new bike**.

Кишилик олмошларининг ўз маъноларини ўнг контекстда реаллаштирувчи кўпроқ автобиографик очерклар ҳамда расмий иш услублари учун характерли ҳисобланади. Катафорик олмошлар матнда кўпроқ аниқлаштирувчи вазифани бажаради. Мас. *Мен, Аҳмедов Эгамқул Юнусович..., I, David Jhonson...*

Катафора анафорага қарама қарши тушунчадир. Анафора чап томонда келган текстдаги тил бирлигини ифодалаб келса, *катафора* ўнг томонда келган текстдаги тил бирлигини ифодалаб келади.

Масалан, *Her husband* asked a few questions and sat down to read the evening paper. *He* was a silent man... (Dreiser) (anaphora)

Because *he* was very cold *David* put on his coat. (cataphora)

От-олмош катафорасининг куйидаги хусусиятларга эга деб айтоламиз.

1) Матнда бир тил бирликнинг такрорланишини олдини олади.

She likes him and wants to get married to Fred.

Хаммамиз уни ёқтираман, чунки Сауда она жуда яхши инсон.

2) Аниқлаштирувчи (конкретизатор) хусусиятига эга:

Мен, Юнусов Абдулвоҳид.....

I swear, she, my friend Vicky, will certainly keep her promise.

3) Матндаги экспрессив маънони кучайтириб беради.

He, my father, told me about it.

4) Матндаги келгуси ғояни ифодалаб келади.

It is important to revise all the words we have learnt.

Эпифора юнонча *ἐπιφορά* сўзидан олинган бўлиб, ўзбек тилида “*қиритиш, қўшиш*” деган маъноларни англатади. Эпифора гапдаги айнан бир хил тил бирлиғни гаплар охирида такрорлашни ифодаловчи риторик фигурадир. Эпифора асосан шеърий матнларда, айниқса фольклорда кўп учрайди. Филадельфия Унверситети профессори док. Khalil Hassan Nofal ўзининг “Syntactic Aspects of Poetry: A Pragmatic Perspective” (2012) деб номланган илмий ишида “сўз ёки фразанинг кейинги гаплар охирида такрорланиши *эпифора* ёки *эпистрофдир*” деб таъриф беради. [3.8] ва шоир Элиотнинг куйидаги шеърида *Death* сўзи эпифора бўлиб, бу сўз хар бир мисра охирида тарорланиб, стилистик вазифа бажараётанини айтиб ўтади.

Those who sharpen the tooth of the dog, meaning Death

Those who glitter with the glory of hummingbird, meaning Death

Those who sit in the style of contentment, meaning Death

Those who suffer the ecstasy of animal, meaning Death ("Marina" 6-3).

Эпифора синтактик қурилмаларнинг бир хил шакллар билан тугалланиш усулидир. Эпифора такрорланган нутқ бўлагининг маъносини кучайтириш учун хизмат қилади. Эпифора ҳодисасининг услубий хусусиятларидан яна бири шундаки, у асосан ёзма нутқда кўп учрайди. Бадий асарлар матнлари қиёси гувоҳлик беришича, эпифора поэзияда прозага нисбатан анча кенг фойдаланиладиган стилистик амалдир. Эпифора стилистик хусусият иккала (инглиз ва ўзбек) тилларда ҳам мавжуд.

Сиз танийсиз, биласиз уни, агар унутган бўлсангиз, «Искандарнома» ни яна бир қарра ўқинг, ҳукмдор у, барча фазилятларнинг қони у (Навой).

Hourly joys be still upon you! Juno sings her blessings on you.....Scarcity and want shall shun you. Cere's blessing so is on you.

(“The Tempest” by W. Shakespear)

Ёр эшигинг очилмади **мен** учун

Тилингда бол сочилмади **мен** учун

Ёнингдан жой топилмади **мен** учун

Кетар бўлдим юзингни бир кўрмай

(М.Юсуф “ Ўша”)

Бу шеърда кишилик олмошларининг такрорланиши ўзига хос стилистик вазифа-таъкидлаш, кучайтириш вазифаларини бажариб келяпти.

Юқоридаги шеърий мисраларда III шахс бирликдаги **he** ва **you** олмошларининг шеърдаги эпифорик такрори кучли экспрессив вазифа бажаряпти.

Юқоридаги фикрларни умумлаштирган ҳолда шуни таъкидлашимиз мумкинки, инглиз тилида ҳам, ўзбек тилида ҳам кишилик олмошлари матнларда турли хил прагматик вазифаларни, яъни анафорик, катафорик ва эпифорик вазифаларни бажариб келиши мумкин.

ФЙДАЛАНИЛГАН АДАБИЁТЛАР

1. Мамажонов А.А Анафора синтактик конструкциялар ҳақида // Ўзбек тили ва адабиёти. – Т., 1985. – 4-сон, 20 с.
2. Радий Погодин, журн. «Нева». – 1983. – 2 с.
3. Dr. Khalil Hassan Nofal (Head of Department of English, Director of Language Centre Philadelphia University, Jordan) Syntactic Aspects of Poetry: A Pragmatic Perspective-Philadelphia, 2012. – 8 с.
4. Gary Hardegree Pronouns – Basic Ideas-Department of Philosophy University of Massachusetts Amherst, MA, 2003. – 6, 7 с.
5. Quirk R. & Greenbaum S. A concise grammar of contemporary English. New York: Harcourt Brace Jovanovich, 1978. – 32 с.

Валерія Філонова
(Дніпропетровськ, Україна)

ЛІНГВОКУЛЬТУРНІ ВЛАСТИВОСТІ ПРЕЦЕДЕНТНИХ ІМЕН В ІДІОДИСКУРСІ ГАЙНЦА КОНСАЛІКА

Стаття присвячена лінгвокогнітивному дослідженню прецедентних феноменів у німецькому ідіодискурсі Гайнца Консаліка. Лінгвістичне вивчення ідіодискурсу базується на дослідженнях мови Белова А. Д., Бирюкова Н. С., Гудкова Д.Б., Карасика В. И., Красних В. В., Лотмана Ю.М., Гончарова Е. А, Орлова А. Т., Прохорова Ю. Е., Приходько А. М., Селиванова Е. А.

Включення ІД Г. Консаліка до наукового обігу, з'ясування його лінгвокультурної специфіки висвітлення концептуальної природи прецедентних онімів, опис особливостей їхньої історичної динаміки – все це становить такий ракурс наукових досліджень, який є актуальним з огляду на важливість осмислення еволюції внутрішньої форми онімів.

Ідіодискурс – «індивідуально-авторський мисленнево-мовленнєвий континуум» [7, с. 209], що генерується інтенцією як діяльнісно-комунікативною потребою, яка виникає на мотиваційному рівні, у прагматиконі мовної особистості [6, с. 112]. Хайнц Гюнтер Консалік - німецький письменник, автор популярних пригодницьких романів-бестселерів.

Прецедентне ім'я – це власна назва, пов'язана з широко відомим текстом (наприклад, рос. *Теркин*) або подією (*Іван Сусанин*). Таке ім'я складається з одного (*Кутузов*) або більше слів (*Баба Яга*), які позначають одне поняття [3, с. 172].

Прецедент визначається як вчинок або випадок, що стався у минулому і є прикладом наступних подібних дій. Звідси, прецедент є феноменом, що є взірковим, тобто слугує зразком, та імперативним, тобто на його основі моделюється інший феномен [1, с. 26].

Проекція ІД Г. Консаліка пов'язана з певними лінгвопоетичними механізмами, що передбачають специфічне використання різнорівневих засобів. Серед лексико-семантичних засобів особливої значущості набувають синтагматичні відношення, оскільки вони спираються на оказіональне переосмислення лексичних одиниць і прецедентне вживання власних назв. Синтаксичний рівень дозволяє ефективно використання стилістичних можливостей німецької мови за допомогою рекурентності, риторичних питань і різного роду реченнєвих модифікацій. Механізм реалізації комічного на текстовому рівні базується насамперед на іронічній модальності, що, у свою чергу, тісно й нерозривно пов'язана з гротеском і парадоксом. У центрі перебуває діалектична взаємодія мовних одиниць і текстових побудов з особливим фокусом уваги на їхніх

соціокультурних, естетичних та ідейно-художніх рефлексіях, що пов'язане з реалізацією мовними одиницями лексико-семантичного, синтаксичного і текстового рівня.

Синтаксичний рівень дозволяє використовувати стилістичні можливості німецької мови практично без будь-яких обмежень, але найбільшою мірою вони реалізуються в риторичних питаннях, рекурсії і синтаксичних процесах.

Методика дослідження прецедентних онімів в ідіодискурсі Г. Консаліка охоплює комплекс методів, які відповідають особливій природі цього дискурсу та передовсім його культурно значущим складовим – прецедентним феноменам. Пропонована методика базується на засадах контекстуально-інтерпретаційного і лінгвокогнітивного підходів.

Контекстуально-інтерпретаційний підхід – це сукупність процедур, спрямованих на встановлення статусу тексту відносно інших текстів, його важливості для лінгвокультури. Цей підхід передбачає два етапи: контекстуалізацію й інтерпретацію. Перший спрямований на дослідження контексту, в межах якого здійснюється розвиток відповідного елемента тексту. На підставі контекстуалізації здійснюється інтерпретація інформаційного масиву, закладеного в тексті, встановлення авторської мети тощо.

Контекстуально-інтерпретаційний метод нерідко ототожнюється з лінгвістичним аналізом тексту, який здебільшого обмежується коментуванням неясних місць тексту, стилістичних фігур і прийомів або лінгвопоетичним чи лінгвостилістичним аналізом [5, с. 236–239].

Методологічною базою вивчення прецедентних онімів виступає тріада понятійної, асоціативно-образної та оцінної складових [4, с. 55], які є так званими „трьома китами”, на яких тримається споруда лінгвоконцептології і які, на думку А.Приходька, слід розглядати як окремі складові [4, с. 55].

З урахуванням особливостей ІД Г. Консаліка можна вважати доцільним ієрархічний поділ його прецедентних феноменів на прецедентний текст, прецедентне висловлення, прецедентне ім'я (онім), прецедентну ситуацію і прецедентне ім'я, представлених на рис. 1.2, з подальшою класифікацією прецедентного імені (оніма) на антропоніми, топоніми і хрематоніми, де прецедентні антропоніми можна поділити умовно на прецедентні типажі, жіночі і чоловічі імена [2, с. 30].



В ІД Г. Консаліка головними прецедентними стають антропоніми, артефакти й топоніми. Прецедентні антропоніми представлені власне антропонімами, які позначають певну характеристику особи або її діяльність. Прецедентні топоніми є оніми, які репрезентують властивості місць і пов'язаних з ними подій, осіб та об'єктів.

Власні імена стають символічними, і відповідно, вживаються в мові тоді, коли в уяві виникає відповідна асоціація з добре відомим фактом, подією, героєм тощо. У своїх творах Консалік зображує російське суспільство, наприклад, за допомогою російських імен, предметів російського побуту. До таких предметів відносяться: *Samowar, Papyrossi, Kascha, Pelmeni, Moskwitsch, Sandalen*. «Vor dem Haus fuhr bereits der große Moskwitsch-Wagen vor; im Hauptquartier verfolgte man an der großen Leuchtkarte, die an der Wand hing, den Flug des unbekanntes Düsenriesen» [10, с. 11].

«Papyrossi» - прецедентний артефакт, який Консалік також часто використовує для більш детального опису російських звичок. «Keine Papyrossi, o nein – Dshuban rauchte orientalische, süßliche Zigaretten, die mit seinen Modemagazinen angeliefert wurden» [8, с. 39]. «Oberst Jassenskiј zog nervys an seiner Papirossa.» [9, с. 26] Хоча в німецькій мові є слово Zigaretten, Консалік хоче як вимога краще і правдоподібно показати російське суспільство.

Такий же самий прийом Консалік використовує в тематиці «їжа». Наприклад, в німецькій мові є слово Brei, проте автор бере оригінальний російський прецедент «Kascha». Каша — одна з найдавніших російських страв. «Man wisse, es mangle an Kascha und Fleisch» [8, с. 49]. «Der Kascha spritzte in ihre eisgrauen Haare, und was ihr dabei übers Gesicht lief, leckte sie ab» [8, с. 54].

В ідіодискурсі Гайнца Консаліка зустрічаються дуже багато топонімів: *Moskau, Tscheljabinsk, Kasachstan, Workuta, Wolga, Nowosibirsk, Kiew, Iran, Russland, Kaspisches Meer, Kaukasus, die Türkei*. Топоніми мають онтологічно закладені характеристики, які обумовлюють їх функціонування як стилістично маркованих елементів тексту.

Прецедентне значення власної назви, за яким вона номінує не самого носія, а лише його характерну ознаку, реалізується у мовленні, в дискурсі. Це прецедентне значення, поширюване на інші об'єкти номінації, має бути відомим мовцям, адже прецедентне ім'я, рекурентно вживане в мовленні, не отримує розгорнутого пояснення свого змісту.

Отже, ІД Г. Консаліка – це комунікативно-когнітивний феномен, який представлений сукупністю текстів, об'єднаних уживанням прецедентних феноменів (онімів), інтертекстуальний характер яких забезпечує їм тематичну єдність.

ДЖЕРЕЛА ТА ЛІТЕРАТУРА

1. Гудков Д.Б. Прецедентное имя и парадигма социального поведения // Лингвостилистические и лингводидактические проблемы коммуникации. М., 1996. – 295 с.
2. Каламбет Я. І. Прецедентні оніми артурівського дискурсу: динаміка концептуалізації: дис. к. філ. наук: 10.02.04 / Каламбет Ярина Ігорівна. – Л., 2013. – 258 с.
3. Красных В. В. Этнопсихолінгвістика и лингвокультурология / В. В. Красных. – М. : ИТДГК Гнозис, 2002. – 284 с.
4. Приходько А. М. Концепти і концептосистеми в когнітивно-дискурсивній парадигмі лінгвістики / А. М. Приходько. – Запоріжжя : Прем'єр, 2008. – 332 с.
5. Селиванова Е. А. Основы лингвистической теории текста и коммуникации: моногр.уч. пособие / Е.А. Селиванова. – К. : Брама, Изд. Вовчок О.Ю., 2004. – 336 с.
6. Сунгуртян К. К. Лингвориторические средства выражения духовности в эзотерическом дискурсе Елены Рерих / К.К. Сунгуртян // Язык. Текст. Дискурс. – Вып. 4. – Ставрополь : СГПИ, 2006. – С. 111-119.
7. Тихонова А. Б. Особенности языковой личности ученого – представителя русского космофилософского дискурса / А. Б. Тихонова // European Researcher. – Сочи, 2010. – № 2. – С. 207-211.
8. Kosalik Hainz Ein Kreuz in Sibirien. – Gustav Lübbe Verlag GmbH Band 10 678 Fotosatz Froitzheim, Bonn, 1991. – 543 S.
9. Kosalik Hainz Begegnungen in Tiflis. – Gustav Lübbe Verlag GmbH Band 10 678 Fotosatz Froitzheim, Bonn, 1986. – 352 S.
10. Kosalik Hainz Die Verdammten der Taiga. – HEYNE-BUCH Nr. 5304 im Wilhelm Heyne Verlag/ München, 1978. – 384 S.

Науковий керівник – доктор філологічних наук, професор А.М.Приходько

*Дилдора Хайдарова
(Фергана, Узбекистан)*

ЎЗБЕК ВА НЕМИС ТИЛЛАРИНИ ТАРИХИЙ ДАВРЛАШТИРИШДА ҚОН-ҚАРИНДОШЛИККА ДОИР МУРОЖААТ ШАКЛЛАРИ

Кишилик жамияти пайдо бўлгандан бошлаб ўзини дунёга келтирган шахсларни ҳамда ўз атрофидаги инсонларни номлаш эҳтиёжи биринчилардан бўлиб пайдо бўлган. Натижада тилда қон-қариндошлик билан боғлиқ йирик лексик қатлам юзага келди. Шу жиҳатдан мазкур лексик қатлам тилнинг энг қадимги ва дастлабки сўз қатламларидан бири саналади. Маълумки, ҳар қандай терминлар шу жумладан, қон-қариндошлик терминлари ҳам қанчалик турғун бўлмасин, замон ўтиши, жамиятнинг ўзгариши билан янги турлари пайдо бўлади.

Ушбу мақоламизда ўзбек ва немис тиллари даврларидаги қон-қариндошлик майдони билан боғлиқ мурожаат шакллари кўринишлари ҳақида фикр юритамиз.

Маълумки, ўзбек тили Олтой тиллар оиласининг туркий гуруҳига мансуб бўлиб, типологик жиҳатдан у агглютинатив тиллар гуруҳига киради. Немис тили Ҳинд-Европа тиллари оиласининг герман гуруҳига мансуб бўлиб, типологик таснифга кўра, флектив тил ҳисобланади. Ҳар иккала тил лексикаси тарихий тараққиёти давомида турли ҳодисаларга учраган, жумладан, ўзбек ва немис тилларининг лексик, фонетик ва грамматик имкониятлари кенгайди ва бир қатор ўзгаришлар юз берди.

Ўзбек ва немис тилидаги қон-қариндошлик терминлари ҳам бирдан пайдо бўлган эмас, албатта. Улар асрлар давомида ўзига хос тарихий босқичларни босиб ўтган. Ҳозирги тилда қўлланилаётган ҳар бир термин пайдо бўлган вақти жиҳатидан ҳам турли функцияларда қўлланилиши ва ҳар хил ўзгариш ва янгиликларни қабул қилиш жиҳатидан ҳам ўзига хос тарихга эгадир.

Тенденции и перспективы развития науки и образования в условиях глобализации

Ўзбек ва немис тилларидаги қон-қариндошлик терминлари ҳозирги ҳолга келгунча кўп даврларни ва турли босқичларни босиб ўтди.

Ўзбек тили		Немис тили	
Қадимги туркий адабий тили даври	VII асрдан –XIII асргача	Althochdeutsch (қадимги юқори немис тили)	VIII асрдан – XI асргача
Эски ўзбек адабий тили даври	XIII-XIX асрнинг иккинчи ярмигача	Mittelhochdeutsch (ўрта юқори немис тили)	XI асрдан – XIV асргача
Ҳозирги ўзбек адабий тили даври	XIX асрнинг иккинчи ярмидан ҳозиргача [1. 23]	Neuhochdeutsch (янги юқори неми тили)	XIV асрдан ҳозиргача [2. 5].

Қон-қариндошликка доир ота, она, ўғил, қиз, ака, опа каби мурожаат шаклларини юқорида келтирилган ўзбек тили ва немис тиллари даврларда қандай мулоқотда бўлганлигини қиёсий таҳлил қилиб чиқамиз.

Ўзбек тилида ҳар бир давр учун қон-қариндошликка доир мурожаат шакллари қуйидаги жадвалда берилган.

Қадимий туркий адабий тил	Эски ўзбек адабий тили	Ҳозирги ўзбек адабий тили
ата	ато	ота
ана	ано	она
ўғил, ўғул	ўғил	ўғил
қиз	қиз	қиз
ака	ака	ака
апа	апо	опа

Немис тилида ҳар бир давр учун қон-қариндошликка доир мурожаат шакллари қуйидаги жадвалда берилган.

Althochdeutsch (қадимги юқори немис тили)	Mittelhochdeutsch (ўрта юқори немис тили)	Neuhochdeutsch (янги юқори неми тили)
fater	-	Vater
muoter	muoter	Mutter
sun	sun	Sohn
tohter	tohter	Tochter
swester	swester	Schwester
bruoder	bruoder	Bruder

Ўзбек ва немис тилларида ҳар бир давр учун қон-қариндошликка доир мурожаат шакллари қуйидаги жадвалда кўрсатилган.

Қадимги туркий адабий тили / Қадимги юқори	Эски ўзбек адабий тили / Ўрта юқори немис тили	Ҳозирги ўзбек адабий тили / Янги юқори неми тили
ата / fater	ато / -	ота / Vater
ана / muoter	ано / muoter	она / Mutter
ўғил / sun	ўғил / sun	ўғил / Sohn
қиз / tohter	қиз / tohter	қиз / Tochter
ака / bruoder (ака-ука)	ака / bruoder (ака-ука)	ака / Bruder (ака-ука)
апа / swester (опа-сингил)	апо / swester (опа-сингил)	опа / Schwester (опа-сингил)

Юқорида келтирилган жадваллардан кўриниб турибдики, мурожаат шакллари ҳар бир давр учун ўзига хос ўзгаришларга, умумий ўхшаш жиҳатларга эга ва нутқий жараёнда ўша давр тили имкониятларидан келиб чиққан ҳолда мулоқотда бўлади. Демак, мурожаат шакллари барча ҳалқларда мулоқотни зарур тарзда олиб бориш учун катта аҳамиятга эга.

Ўзбек тили мураккаб шароитда шаклланди ва унунг луғат таркиби, шу жумладан, қон-қариндошлик терминлари ҳам бошқа тилларнинг лексик элементларини-терминларини ўз ичига олган ҳолда ривожланди.

Қадимги туркий тил луғатида бўлган сўзларнинг асосий қисмини ўша даврдаги туркий уруғ ва қабиаларнинг тиллари учун умумий бўлган сўзлар ташкил қилади. Бу сўзларнинг кўпчилиги туркий тиллар таракқиётининг кейинги даврларида ҳам кенг истеъмолда бўлган. Улар кўпгина ҳозирги туркий адабий тилларда, жумладан, ҳозирги ўзбек адабий тилида ҳам айрим ўзгаришлар билан қўлланиб келмоқда.

Қадимги туркий тил лексикасининг тематик қатламларидан бирига қон-қариндошлик терминлари киради. Қон-қариндошлик терминлари: *қиз/ tohter, оғул (ўғул)/ sun, ама/fater, ана/muoter, ана/swester, хатин, келин, сингил* кабилар [4. 15].

Ҳозирги ўзбек адабий тилида қадимги туркий тил даврида ишлатилган сўзлардан ҳеч ўзгаришсиз айнан қўлланаётган қон-қариндошлик муносабатини билдирувчи мурожаат шакллари қуйидагиларни кўрсатиш мумкин: *қиз/Schwester, aka/Bruder, келин* ва бошқалар [4. 16].

XIII аср охирларидан XIX асрнинг иккинчи ярмигача бўлган даврдаги адабий тил эски ўзбек адабий тили атамаси билан юритилди. Мазкур давр адабий тилига халқ тилига оид сўзлар шиддат билан кириб кела бошлайди. Бу ҳодиса асосан турли жанрларда майдонга чиққан бадий адабиётда ўз ифодасини топади. Уларда *ото (ота), ано (она), оғул-қиз (фарзанд)*, каби лексемалар истеъмолда бўлган [4. 30].

Ушбу парчаларда эски ўзбек адабий тилига хос қон-қариндошликка доир мурожаат шакллари ифодаланган.

Бошни фидо айла, *ото* қошиға,
Жисмни қил садқа *ано* бошиға. (А. Навоий)

Ато ўғлига йиғлабон: хой-хой!
Қизига ано тортибон: вой-вой! (А. Навоий)

Чу бир-бирларига ёвушти иков,
Атову ўғулдек кучишти иков. (А. Навоий)

Эски туркий адабий тили даврида яратилган “Қиссаи Рабғузий” асаридаги мурожаат шакллари тушуниш қийин эмас. Асар тилида ҳозирги ўзбек адабий тилининг фонетикаси, лексикаси ва грамматикасига хос хусусиятлар очик кўзга ташланади. “Қиссаи Рабғузий” асари ўзбек адабий тили тараққиётининг илк даврларига тегишли ёдгорлик ҳисобланади. Айни вақтда бу асар ўзининг тил хусусиятлари жиҳатидан Ўрта Осиёдаги туркий тилларнинг барчаси учун баб-баравар илмий қийматга эга [3. 74].

Ман бу *қизларимдан* бирини сенга бергайман. (Рабғузий)

Текма, хотундин ики *ўғул* бўлди. (Рабғузий)

Бу каби мурожаат шакллари қадимги юқори немис тили ва ўрта юқори немис тилида ҳам кузатишимиз мумкин. Аммо масаланинг яна бир муҳим томони бор. Ўрта юқори немис тилида қадимги юқори немис тили даврида ишлатилган сўзлардан ҳеч ўзгаришсиз айнан қўлланаётган қон-қариндошлик муносабатини билдирувчи *Mutter / она, Sohn / ўғил, Tochter / қиз, Bruder / ака-ука, Schwester / опа-сингил* каби мурожаат шакллари учратишимиз мумкин:

Қадимги юқори немис тили:
Fater, gib mir teil thero hehti thiu mir gibure.

Янги юқори немис тили:

Vater, gib mir den Teil der Vermögens der mir gebührt [2. 52]. Ота мол-мулкнинг бир қисмини менга беришингизни талаб қиламан.

Қадимги юқори немис тили: *Thiu arme muoter.*

Янги юқори немис тили: *Meine arme Mutter* [2. 50]. Менинг бечора онам.

Қадимги юқори немис тили: *Thes heilantes muoter.*

Янги юқори немис тили: *Die heilige Mutter* [2. 46]. Муқаддас она.

Қадимги юқори немис тили: *Sin sun was filu siecher.*

Янги юқори немис тили: *Sein Sohn war krank* [2. 50]. Сенинг ўғлинг касал эди.

Шу ўринда немис тилидаги *Mutter, Bruder, Sohn, Schwester, Tochter* сингари лексемаларнинг фонетик системасининг хусусиятларига тўхталиб ўтаемиз.

Ўрта юқори немис тилидан янги юқори немис тилига ўтиш даврида немис тили товушлари системасида катта ўзгаришлар юз берди. Бундай ўзгаришлар ўрта юқори немис тили давридаёқ бошланган.

Тор дифтонг *uo* ўз навбатида – *u* монофтонгга ўтди: *uo – u*

1. Ўрта юқори немис тили – *muoter, bruoder*

2. Янги юқори немис тили – *Mutter, Bruder*

U товуши бурун товушларидан олдин –*o* товушига айланади: *u – o*

1. Ўрта юқори немис тили – *sun*

2. Янги юқори немис тили – *Sohn*

Янги юқори немис тили даврида ундош товушлар системасида унчалик кўп ўзгаришлар содир бўлмаган бўлсада, бироқ айрим ўзгаришларни кузатиш мумкин. Сўз бошида – *s* товуши *sch* – га айланади. Демак, ушбу *s* – спирант товуш *sch* – билан ифодаланади: *s – sch*

1. Ўрта юқори немис тили – *swester*

2. Янги юқори немис тили – *Schwester*

Ўрта юқори немис тилида – *h* ундош товуши сўз бошида ва сўз ўртасида учрайди. Бу товуш ўзига хос талаффуз нормасига эга. – *ht* – товуш бирикмаси – *cht* – товуш бирикмасига тенгдир.

1. Ўрта юқори немис тили – *tohter*

2. Янги юқори немис тили – *Tochter*

Хулоса ўрнида маърифатпарвар адибимиз Абдулла Авлонийнинг қуйидаги фикрларини баён қилмоқчимиз: “Ҳар бир миллатнинг дунёда борлигини кўрсатадурган ойнаи ҳаёти тил ва адабиётдир. Миллий тилни йўқотмак, миллатнинг руҳини йўқотмакдур”.

Ҳақиқатдан ҳам юқорида келтирилган теран ва аниқ фикрлардан тилнинг аҳамияти нечоғлик кудратли эканлигини ва инсоният тарихида тилга доимо катта эътибор берилаётганлигини кузатишимиз мумкин.

Дарҳақиқат, тиллар доимо ўзгаришда, тараккиётда бўлади ва бир неча асрлар давомида ривожланиб ва сайқалланиб боради. Тиллар ривожланиб борар экан, унинг очилмаган қирралари очилиб, янгиликлар қўпайиб бораверади.

АДАБИЁТЛАР

1. Мухторов А, Санакулов У. Ўзбек адабий тили тарихи. – Тошкент: Ўқитувчи, 1995.
2. Рўзимуродова М. Немис тили тарихи. Маърузалар матни. – Термиз, 2008.
3. Фозилов Е. И. Носириддин Рабғузий ва унинг “Қисаси Рабғузий” асари. – Тошкент, 1990.
4. Ўзбек тили тарихи. Маърузалар матни. – Нукус, 2014.

*Исмоил Хожалиев
(Фергана, Ўзбекистан)*

СЎЗЛОВЧИ ШАХСИНИ ИФОДАЛОВЧИ НОЛИСОНИЙ ВОСИТАЛАРГА ДОИР

Нутқий акт термини остида нутқий жараён тушунилади. У кўп қиррали ҳодиса ҳисобланади. Нутқий акт вербал ва новербал воситаларнинг ўйғунлашуви асосида юзага чиқади. Нутқ жараёнида тил, руҳий, тафаккур ва физиологик, ҳаттоки, инсондан ташқарида бўлган бошқа системалар ўзaro муносабатга киришади. Шу маънода тил очик система ҳисобланади. Тил системасининг бевосита реаллашуви асосида нутқ системаси ташкил топади.

Нутқ системаси эса турли типдаги кичик тил системаларидан танлаб олинган бирликлар ёрдамида ҳосил қилинадиган, шахсий коммуникатив мақсад учун хизмат қилиб, ўзининг физик, моддий қўлламига эга бўлган ҳосилалар билан иш қўради. Нутқ системаси бирликлари аслида турли типдаги тил бирликлари табиатида мавжуд бўлган ўзaro бирика олиш имкониятининг миллионлаб кишилар томонидан юзага чиқарилиши натижасида воқе бўлади [1, 24]. Бошқача қилиб айтганда “тил имконият бўлиб, нутқ шу имкониятнинг маълум даражада юзага чиқарилишидир” [1, 25].

Тил инсоннинг тафаккур жараёнининг махсули бўлиб, айна вақтда, ана шу жараёнинг шакли ҳамдир. Инсоннинг фикрлаш жараёни икки томонлама моҳиятга эга бўлиб, бу – унинг мантикий ва абстракт табиати ҳисобланади ва унинг бу икки жиҳати коммуникатив восита сифатидаги вазифани бажаради [2, 11]. Чунки тилда ўзининг ифодасини топган борлик факти, тафаккур орқали шаклланган борлик, тушунча мазмун субстанцияси, тил ёрдамида системалаштирилган товушлар занжири эса ифода субстанцияси ҳисобланади [3, 146]. Тил абстракт ситема, инвариант моҳият бўлиб, у моддийлашганда чексиз вариантларда намоён бўлади. Бу жараён нутқий актда ўз ифодасини топади. Нутқий акт эса лингвистик воситалар билан нолингвистик (новербал) воситалар бирлигидан ташкил топади. Нутқий жараёни ўрганишда фақатгина вербал воситаларнинг ўзинигина ажратиб олиб таҳлил қилиш, таҳлилининг мукамал ва тугал бўлишига тўсқинлик қилади. Айниқса, сўзловчи шахси билан боғлиқ тадқиқотларда новербал воситаларни четга суриб қўйиб бўлмайди.

Новербал воситалар тилдан ташқари бўлган, аммо нутқда алоҳида ўрин тутадиган воситалардир. Бундай воситаларни нутқ жараёнида қўлланивчи имо ишора, хатти-ҳаракат, овознинг баланд пастлиги, оҳанг, тембри, мимика, нигоҳ ва шу қабилар ташкил этади:

Қанча ухлаганимни билмайман. Кўзимни очсам, тепамда Умарали турибди.

– *Бунақа қилигингиз йўқ эди-ку, деди Умарали юпатувчи қандайдир бир оҳангда.*

Саид Аҳмад. “Кирпикда қолган тонг” [4, 25].

Ўйигит қизнинг саратон офтобиди бўғриққан юзига афсусланиб қаради.

– *Онамлар йўқ эдилар-ку...*

Қиз бирдан бўшаиди. “Майли, бўлмаса”, дегандек паришон жилмайган қуйи бош силкиб, дарвоза томон йўналди.

А.Ибодинов. “Кўл бўйида”

Ахборот узатишда, фикр билдиришда вербал воситаларнинг ўрни беқиёс. Бу ҳол, айниқса, ёзма нутқда катта аҳамиятга эга. Чунки, ёзма нутқда бавосита (ёзув воситасида) ахборот узатилади. Ўқувчи (тингловчи) ёзувчи (сўзловчи) билан ёзув воситасида мулоқотга киришади. Одатда ёзувчи ва ўқувчи юзма-юз мулоқотда бўлмайди. Чунки юзма-юз турилганда ёзувга эҳтиёж сезилмайди. Шунинг учун ёзма нутқда ахборот узатишнинг энг самарали воситаси сифатида тил бирликлари–вербал воситалар муҳим ўрин тутди. Бирок сўзлашувда, оғзаки мулоқот жараёнида, новербал воситалар тил каби сўзловчи шахсини, унинг фикрини, муносабатини ифодалаш имкониятига эга бўлиб, мулоқот жараёнида алоҳида ўрин тутди. Н. И. Фармоновскаянинг фикрларига қараганда, одамлар суҳбат жараёнида ўзлари айтмоқчи бўлган фикрнинг 7% инигина сўз орқали, қолган 38% ни оҳанг ва 55% ни имо-ишора орқали баён этар эканлар. Новербал воситалар сирасига нималар қиради ва улар мулоқот чоғида қандай вазифа бажаради? Бундай воситалар сирасига биринчи

галда сўзловчининг мулоқот чоғидаги ҳолати киради. Мулоқот пайтидаги сўзловчининг ҳолати суҳбатни тушунарли ва самарали бўлишини таъминлайди. Бунинг учун сўзловчи суҳбатда ўзини эркин, сипо ва хушёр тутиши лозим. Суҳбат чоғида ўзини ноқулай тутиб турган сўзловчининг ҳолати унинг ички ҳаяжонинини, сиқилиш ва ўзига бўлган ишончсизлик, қатиятсизликни билдиради:

Камолхонов, илтимосга “хўп” деган жавобни кутиб, савол аломатидай гажжак бўлиб турганида телефон жириглаб қолди. Бўлим мудури Сулаймонов трубкани олди.

– *Лаббай... ҳа... ҳа... а? Ваҳ-ҳаҳ-ҳа-ҳа...*

Негадир, Камолхонов ҳам кулди ва қоматини ростлаб, курсига секин ўтирди.

Абдулла Қаҳҳор “Икки ёрти–бир бутун” [5, 294]

Келтирилган парчада Камолхоновнинг ўзини тутиши раҳбар олдида ўзини ноқулай ҳис қилаётганини, унинг гапирган гапига раҳбар қандай муносабат билдиришидан ҳаяжонланаётганини, шунингдек, уни бошлиқларга ялтоқланувчи шахс эканлигини кўрсатиб турибди. Сулаймонов эса қаршисида турган шахсни менсимаслигини намоён қилмоқда.

Агар сўзловчи ўзини жуда эркин тутса, меъёр даражасидан чиқиб кетса, тингловчида бетартиб, характери енгил, масъулиятни талаб даражасида ҳис қилмайдигандек таассурот қолдиради. Сўзловчининг айна ҳолати унинг нутқида ўз ифодасини топади:

– *Маъқул, – деб гудранди мулла Соат. – Илмингиз дуруст, Чори. Сиз ўқиган юртларнинг мадрасаси зўр экан.*

Бу гапдан мулла Чорининг юзи бўздай оқарди, ияклари титраб захрини сочди:

– *Муни билиш керак, мавлоно Соат, – деди у. – Муни салла ўраган эшак ҳам билади.*

Мулла Соат беписанд кулди, сўнг:

– *Илмига амал қилмаган мулладан ўргилдим, – деб кесатди.*

Мурод Мухаммад Дўст “Галатепага қайтиш” [6, 24]

Келтирилган парчадаги “юзи бўздай оқарди”, “ияклари титраб”, “беписанд кулди” “кесатди” каби сўз, сўз бирикмалари ва ибора воситасида ифодаланган нолисоний воситалар сўзловчининг нутқий актдаги портретини яратиш билан бирга унинг характери, темпераменти ва, айна вақтда, унинг характеридаги яширин хусусиятларини маълум вазиятда юз кўрсатишини намён қилмоқда. *Гудранмоқ* феъли эса сўзловчининг ўзига ишонмаслиги, суҳбат асносида ҳадиксираб тургани, ҳамсуҳбатидан мавкеи пастлиги қабилар ҳақида хабар беради.

Новербал воситалардан овзининг баландлиги ва шиддатининг ҳам ўзига хос ўрни бор. Баланд овоз билан гапириш тингловчига бўлган ҳурматсизликни билдирса, овознинг шиддати уни камситиш, дўк қилишни ифодалайди. Баланд тембрили овоз асабга тез тегади. У жаҳл ёки мутелик аломати ҳисобланади:

– *Сичқон бир кунда унга йиққан пахта ўн бир кило бўлади! бақиради директор. – Жасадингни қара! Жасадингдан эшак ҳуркади! Ўл-э, шу кунинга-э! Менга қара, қачон нормани бажарасан?! Айт, қачон, қачон, қачон!..*

Тоғай Мурод “Отамдан қолган далалар” [7, 54]

Парчадаги “Жасад”, “Ўл-э”, “Айт” каби лексик-семантик воситалар, сщз такрори (*қачон*), нол формада келган иккинчи шахс тусловчи, *-сан* шакли каби морфологик воситалар ҳамда “бақирмоқ” феъли билан ифодаланган интонацияси сўзловчининг мавкеи баландлигини, шунингдек, тингловчини менсимаслигини ҳамда ахлоқ-одоб қоидаларига амал қилмаслиги, сўзлашув эътиқасини билмаслигини ифодаламоқда айна вақтда сўзловчининг нутқий актдаги руҳий ҳолатини кўрсатиб бермоқда.

Нутқ темпи ва шиддати ҳам ахборот узатишнинг самарадорлигини таъминлайди. Жумладан, ўта секин гапириш тингловчини зериктириб қўяди. Бундай ҳолда ахборот ўз қимматини йўқотади.

Нутқий актда сўзловчининг ўзини тутиши, унинг қарашлари, хатти-ҳаракати ҳам сўзловчининг характери, нутқий вазиятдаги ҳолати ҳақида маълумот беради:

Ғайбаровнинг жаҳли кўзгади, муллага илқис қаради.

– *Урасизми, майли, уринг!.. – деб хўрозланди мулла Соат. – Ёшимни ҳурмат қилмасангиз ҳам майлига! Ёмон ўғил элни бузар, деб айтмишлар, шу гап – гап, сиз ҳам элни бузясиз!.. – У дастурхон четида ётган тугунчасини олиб, ўрнидан турди.*

Мурод Мухаммад Дўст “Галатепага қайтиш” [6, 28-29]

Умуман нутқда лингвистик воситалар билан бирга нолингвистик воситалар ҳам катта ўрин тутади. У фақатгина фикрни тушунарли бўлишинигина эмас, сўзловчининг ким эканлиги, жамият ёки маълум гуруҳдаги мавкеи, мақсади, ахлоқ-одоби ҳақида ҳам маълумот беради ёки лингвистик воситалар билан ифодаланган шу каби ахборотларни тўлдириб, аниқлаштириб келади.

ИСТОЧНИКИ И ЛИТЕРАТУРА

1. Неъматов Х., Бозоров О. Тил ва нутқ. – Т.: Ўқитувчи, 1993.
2. Колшанский Г.В. Коммуникативная функция и структура языка. – М.: «Наука», 1984.
3. Нурмонов А. лингвистик таълимотлар тарихи // Нурмонов А. Танланган асарлар. 3 жилдлик, 2-жилд. – Т.: Akademnashr, 2012.
4. Саид Ахмад, Киприкда қолган тонг, –Т.: Шарқ, 2008.

5. Абдулла Қаҳҳор. Асарлар: 5 жилдлик, 1-жилд. – Т.: Адабиёт ва санъат нашриёти, 1987.
6. Мурод Муҳаммад Дўст. Галатепага қайтиш – Т.: Адабиёт ва санъат нашриёти, 1983.
7. Тоғай Мурод. Отамдан колган далалар. – Т.: Шарқ, 1994.

*Нигора Эркабоева, Дилрабо Талабова
(Коканд, Ўзбекистон)*

БОШЛАНҒИЧ СИНФ ДАРСЛИКЛАРИДА ВАҚТ ТУШУНЧАСИНИНГ ИФОДАЛАНИШИ

Бошланғич синф дарсликларида ўқувчиларнинг оғзаки ва ёзма мулоқот шаклини ривожлантириш учун кўплаб бирликлардан унумли фойдаланилади. Тил имкониятларини, моҳияти ва тараққиётини маълум миқдорда дарсликларда ўз аксини топади. Маълумки, тил ўзида ранг-баранг оламни ўзига мос равишда инъикос эттиришга ҳаракат қилар экан, бундай ҳолатда тил учун вақтнинг барча турларини ҳаётий ва илмий тушунчалар асосида акс эттиришдан бошқа йўл йўқ. Тилдаги вақт ифодаланишларини ўрганиш учун, аввало, вақт семантикасининг денотатини ўрганиш мақсадга мувофиқдир. Ғарб ва шарқ мутафаккирларининг вақт ҳақидаги, вақтнинг замонавий тавсифи асосидаги бир қанча лингвистик қарашлари мавжуд. Вақт ҳақидаги турли қарашларнинг тадрижий тараққиёти замонавий вақт тушунчасининг аниқланишига олиб келди. Унга кўра, вақт материянинг мавжудлик шакли бўлиб, моддий жараёнларнинг кенг ёйилиши изчиллигини, бу жараёнларнинг турли босқичлари, бир-биридан ажралганлиги, уларнинг давом этиши, ривожланишини билдиради. Вақтнинг белгилари сифатида эса бир ўлчамлилик, қайтарилмаслик, чексизлик, давомийлик, узлуклилик, узлуксизлик, бўлинувчанлик, кетма-кетлик, бир жинслилик хусусиятлари тан олинади.

Маълумки, тил қурилишида иштирок этадиган ва унда муайян тузилишга, лексик, морфологик, синтактик системаларда аниқ ифодаланишга эга бўлган тушунчагина онг категорияси бўла олади. Вақт ҳам онг категорияси бўлиб, у тил қурилишида иштирок этади ва система ҳосил қилади. Вақтнинг тилда система сифатида ифодаланиши инсонларнинг дунёнинг вақт структурасини англаши (гносеологик аспект), бу ҳақда ўзгаларга ҳам ахборот бериши (коммуникатив аспект) ва тилнинг вақт маконда мавжудлиги (онтологик аспект) каби омиллар билан боғлиқдир. Вақтнинг онгда инъикос этиши асосида тилнинг темпорал функционал-семантик категорияси шаклланади. Тилда вақтни ифодаловчи лексик, морфологик, синтактик каби ифода тизимларига эга бўлган кўп босқичли темпорал майдон мавжуд. Умумий майдоннинг ядросини грамматик вақт маъноли шаклларнинг ёпиқ системаси бўлган феъл замонлари ташкил этади. Вақт маъносини ифодалашда иерархик майдоннинг бирликлари ўзаро ҳамкорлик қилади. Масалан, лексик бирликлар ядро бирликлари ифодалаган мавҳум вақт маъносини аниқлаштиради. Лексема ва фраземаларда вақтга бўлган субъектив муносабатлар акс этади. Луғавий бирликлар “вақт” маъноси асосида махсус микромайдонни вужудга келтиради. Бу майдоннинг ядросини “вақт” семаси етакчи бўлган, бевосита вақт ифодаловчи пайт равишлари ташкил этади. Ядродан кейинги бирламчи қуршовга пайт отлари мансуб бўлади. Бу каби лексемаларда предметлик семаси “вақт” семантик элементига нисбатан етакчи ҳисобланади. Кейинги қуршовга пайт маъноли сифат, олмош, равиш, кўмакчи, юкламаларни киритиш мумкин. Учинчи периферияга эса тонг чоғи, куз пайти каби сўз бирикмалари ва сўз оралиғидаги гибрид бирликлар мансубки, булар тил ва нутқ ҳодисалари боғланишидаги оралик учинчилардир.

Тилда вақт ифодаловчи лексик, морфологик, синтактик каби ифода тизимларига эга бўлган кўп босқичли темпорал майдон алоҳида ўрин тутади. Ўзбек тилида вақт барча сатҳларда ўз ифодаланишларига эга бўлиб, ҳар бир сатҳ ва уларнинг бирликлари пайт маъносини ўзига хос йўсинларида акс эттиради.

Вақтни предмет сифатида номловчи пайт отлаорини фарқли семалари асосида саккиз гуруҳга ажратиш мумкин: соф вақтни мавҳум предмет сифатида ифодаловчи отлар (вақт, пайт, маҳал, давр,...), вақт ўлчови отлари (секунд, минут, соат,...), сутка қисмлари отлари (кун, тонг, чошгоҳ...), ҳафта кунлари отлари (душанба, сешанба,...), ой номлари отлари (январь, февраль...), фасл номларини ифодаловчи пайт отлари (бахор, ёз...), вақтнинг ўрнини ифодаловчи пайт отлари (азал, ибтидо, келажак...), муайян ишнинг мақсадга мувофиқ ёки ўзига хос рўёбга чиқиш вақтини ифодаловчи отлар (фурсат, маврид, хонаси...) каби.

Вақт билан боғлиқ предмет, воқеа-ҳодиса, ҳолатларни ифодаловчи отларнинг семантик структурасида “вақт” семасининг етакчилиги кузатилмайди. Бундай темпорал отларни ўн бир мавзу гуруҳга ажратиш мумкин: вақт ҳисобини англаувчи отлар (календарь, сана), маросим отлари (уч, етти, йигирма...), вақт билан боғлиқ овқатларни ифодаловчи отлар (саҳарлик, нонушта...), байрам ва тадбирларни ифодаловчи вақт семантикали отлар (наврўз, кеча, арафа...), муайян вақт билан боғлиқ нашрларни ифодаловчи отлар (рўзнома, ойнома,...), сўзларнинг қўлланиш замонини ифодаловчи отлар (неологизм, архаизм...), одамларнинг ёш турларини ифодаловчи лексемалар (нинни, бола, чол...), қариндошликни ифодаловчи отлар (фарзанд, ака, опа...), табиий ва ижтимоий ҳодисалар билан боғлиқ муҳим даврларни ифодаловчи байналминал отлар (палеолит, мезолит каби), вақт билан боғлиқ мусобақа, томошаларнинг қисмларини ифодаловчи отлар (старт, финал каби), вақт билан боғлиқ ҳолат билдирувчи отлар (болалик, ўспиринлик, йигитлик...), байналминал отлар (палеолит, мезолит...).

Бошланғич синф дарсликларида ҳам “вақт” маъносини ифодаловчи сўзлар ниҳоятда кўп бўлиб, улар ўқиш дарсликларида *кунлардан бир кун, қадим ўтган замонда, ҳар кун эрталаб, тонгда, бир вақт, узоқ вақт,*

аввал, ўтган замонларда, намози аср ўқилаётганда, кундан кун, ойдан ой ўтиб, сўнг, қирқ кеча-ю, қирқ кундуз, шу вақт, тунги билан, тонг ёришибди, бироздан сўнг, куз пайти экан, ёз ўтиб куз келди, куз кунларини бирида, эртага, шанба кунга каби сўзлар билан ифодаланса, она тили дарсликлариди эса ўтган замон, ҳозирги замон ва келаси замон шаклида ифодаланади. Улар ўзининг кўрсаткичларига эга.

Умуман олганда, бошланғич синф ўқувчиларига тилнинг луғат таркибини ўргатиб бориш уларнинг сўз бойлигини оширади, нутқ маданиятини юксалтиради.

*Дилафруз Юлдашева, Шахноза Султонова, Хумора Шарабутдинова
(Фаргона, Ўзбекистон)*

БОШЛАНҒИЧ СИНФ ЎҚИШ ДАРСЛАРИДА ДИДАКТИК ҲОЯЛАРНИНГ ИФОДАЛАНИШИ

Дарс жараёнида бошланғич синф ўқувчиларининг теран идрокли ва ўткир зеҳли эканли аён бўлади. Бу ҳолатни ўқувчилардаги олий нерв фаолиятининг ёш хусусиятлари ва биринчи сигнал системасининг нисбатан устунлиги билан изоҳлаш мумкин. Болалар идрокнинг энг характерли жиҳати- унинг кам дифференциялашганидир, яъни уларда объектларни бир-бирдан фарқлашдаги заифлик хусусияти мавжуд. Бу ҳол идрок қилишдаги таҳлил қилиш функциясининг ёшига доир такомиллашмаганлик белгисидир. Бироқ бошланғич синф ўқувчилари нарсаларни таҳлил қилишга уларнинг белгиларининг ажратишга лаёқатли эмаслар деб бўлмайди. Баъзан ўқувчилар катталар эътиборидан четда қолган майда элементларни ҳам пайқаб тасодифий деталларни ажратадилар. Шу боис бошланғич синф дарсликлари айниқса “Ўқиш китоби”нинг иллюстратив материалларга бойлиги берилган матндаги воқеа-ходисани тўла англаб етишга кўмаклашади. С.Матжонов, А.Шожалилов, Х.Ғуломова, Ш.Сариев, З.Долимовлар ҳаммуаллифлигида, Ўзбекистон республикаси Халқ таълими вазирлиги томонидан тасдиқланган, 2015 йил қайта ишланган ва тўлдирилган 5-нашри 4-синф “Ўқиш китоби”да болалар адабиётининг йирик намоёндалари Х.Тўхтабоев, А.Обиджон, Ш.Саъдулла, Ғ.Ғулом, Ойбек, Э.Самандар ва бошқа адибларнинг илм маърифат, маънавиятга бағишланган асарлари жой олган. Дарсликдаги адибларнинг назмий ва насрий асарларини берилишида ўқувчи - китобхон ёшини ҳисобга олиш болалар адабиётининг ўзига хос хусусиятларидан бири эканлигига эътибор қаратилган. Бу эса дарс жараёнида болалар китобхонлигини ташкиллашнинг омилидир. Болалар ёзувчилари ҳам болалар ёш хусусиятларини ҳисобга олган ҳолда танланган ижод намуналаридан мисоллар келтирилган. Шунингдек, ёш китобхоннинг ақлий, руҳий тайёрлигини ҳисобга олган ҳолда, дарсликдаги асарлар саргузаштларга, ҳазил ва юморга бой бўлганлиги ҳам дарсликнинг бадиийлигини таъминлаган.

Ўқиш китобидаги асарларнинг яна бир хусусияти унинг ҳаракатга бойлигидир. Бундан болалар адабиётида сюжетга бўлган талаблар ҳам инobatга олинган. Яъни, болалар учун яратилган асар воқеалари(сюжети) тезкор, кизиқарли, фантазияларга бой бўлиши керак. Дарсликнинг 121-саҳифасидаги Х.Тўхтабоевнинг “Хатосини тушунган бола”, 129-бетдаги “Эрқачолнинг ўриги”, 228-саҳифасидаги “Ниҳолларнинг ноласи” каби ҳикояларда кизиқарли сюжет, воқеалар тизими асарнинг дидактик ғояларини юзага чиқаришга ёрдам берган.

Ўқиш китобининг ўзига хос хусусиятларидан яна бири бадиий образларнинг аниқ-тиник(конкрет)лигидир. Одилжон Ҳусановнинг “Қор одамнинг совғаси” ҳикоясида Камол, унинг акаси Ўткирвой ҳамда Алишерларнинг чайладан маккапояни олиб келиш баҳонасида ясаган қор одами, унинг ўзагини касовдан қилиб, куйган томонини осмонга қаратиб қўйганлари чиройли баён этилади. Орадан уч йил ўтиб, қор одам ўрнида тол навдаси қад ростлагани бу юртга чўпни эксанг, боғ бўлишини, яхшилик ерда қолмаслигини ифодалайди.

Болалар адабиётининг ўзига хос хусусиятларидан бири асар тилининг содда ва раvon, тушунарли бўлишидир. Болалар адабиётининг шеърӣ(лирик), насрий ёки драматик асарлари ўзига хос тил хусусиятларига эга бўлиши шулар жумласидандир. Анвар Обиджоннинг “Бўрининг табиб бўлгани ҳақида эртақ” адабий эртагида ҳам юқори драматизм, воқеаларнинг ривожи, шеърӣ сатрларда ифодаланган. Дарсликда болалар адабиётининг ўзига хос хусусиятларидан яна бири таълимий ва тарбиявийлик инobatга олинган. Айни шу хусусият дарсликдаги ҳар бир матннинг мазмун-моҳиятини ўз ичига қамраб олган. “Маънавият қалб кўеши”, “Ватанимиз ўтмишидан”, “Нима яхши-ю, нима ёмон”, “Яшнасин тинчлик, бор бўлсин дўстлик”, “Аждодларимиз фахримиз” каби бўлимлар таълимий-тарбиявий аҳамиятга эга, ўқувчиларда миллий қадриятларни шакллантирувчи матнлар алоҳида сараланиб олинган. Болалар асарлар тарбия учун ёзилиши, тарбия эса инсон дунёқарашини шакллантирувчи, у фарзандларимиз тақдирини ҳал қилувчи амил эканлиги ҳисобга олсак, дарсликдаги ҳар бир асар ўқувчиларнинг тарбиясида муҳим аҳамиятга эга.

Ўқиш китоби дарслигида бадиий адабиётнинг уч аҳамияти ёритилган:

- а) маърифий - илм ўргатиши, маданий савияни ошириши, дунёқарашни кенгайтириши масалалари;
- б) эстетик - дунёга, ҳаётга кишиларга гўзаллик нуқтаи назардан ёндошиш, ҳукм чиқариш, руҳий дунёни тозалаш;
- в) тарбиявий – ғоявий ҳукм ва персонажлар тақдири, кечмиши орқали китобхонга таъсир қилиш .

Бошланғич синф ўқувчиларининг идроклари учун яққол ифодаланган эмоционаллик (хилма хил ёрқин бўёқлар, яққол тасвир ва хис-ғуйғуга хослиги) характерлигидир. Болаларда бевосита эмоционал реакцияни вужудга келтирадиган нарсалар борки уларнинг белги ва хусусиятлари биринчи навбатда идрок қилинади.

Бундан ўқувчилар гидрокидаги ўзига хослик, яъни улар- яққол, ёрқин нарсаларнинг, масалан рамзий ва чизма тасвирларни нисбатан яхшироқ, аниқроқ ва эмоционал тарзда идрок қиладилар. Дарсликдаги матнларга рассомлар С.Юнусов, З. Юнусовалар рангли суратлар ишлаб, асар мазмунини, ғоясини бўрттириб тасвирлашга ҳаракат қилганлар. Ишланган иллюстратив манбаларда миллий колорит, ўзбекона руҳ ифодаланишига эришилган. Болалар адабиёти сўз санъати ва тарбия воситасидир. Кичкинтойлар учун ёзиладиган ҳар қандай бадиий асар уларнинг ёш хусусиятларига, савияларига мос, ёш китобхонлар қалбида ўй-фикрлар уйғотадиган, ёрқин образларга бой, юксак ғояларга, улкан ва порлоқ ишларга илҳомлантирадиган бўлиши зарур. Энг муҳими мавзулар тушунарли, содда ва қизиқарли тилда ифодаланиши керак. Дарсликнинг 64 саҳифасида “Зийрак уч йигит” эртаги “Эртақлар мамлакатида” бўлимида берилиб, унда Исмоил, Иброҳим ва Умар исмли йигитларнинг тўғриси ва фаҳм-фаросатли эканлиги ибратли воқеа тарзида ҳикоя қилинади. Йўқолган туянинг изларидан синчковлик билан туянинг таърифини берилиши, узумнинг айнан кабристондан олинганлиги, ҳоким ошпазнинг ўғли эканлигини уч оға ини бир зумда айтиб берадилар. Бу эртақ ўқувчиларнинг нафақат фаросатли, балки барча нарсага синчков, эътиборли, огоҳ бўлишга чақиради. Беғамлик фаросатсизликка, фаҳмсизлик эса ақлсизлик, тафаккур танбаллигига етаклаши уқтирилади. Шунингдек, дарсликнинг 130 саҳифасида Ҳамза Ҳакимзода Ниёзийнинг «Тўғриси бўла» шеъри берилган. Мазкур шеърда ифодаланган ғоя барча замонларда ва маконларда ҳам ўз аҳамиятини йўқотмаган. Шоир ўтмишда барча нарса пул ва бойлик билан ўлчанган жамиятда ҳамма нарсдан кўра ҳақиқатни устун қўйган ижобий қаҳрамон - бола образини яратади.

Бир бола ўқишдан қайтаётганида икки киши унинг йўлини тўсиб, бири дейди:

- «Танга берурман сенга, сўзла бир озгина ёлғон менга». Шунда бола унга жуда донолик ва зукколик билан унга жавоб қайтаради.

«Сўзланг, ако, қоматимизга қараб»

Бу сўзингиз аслда ёлғон эрур.

Тангага ёлғонни ким олган эрур,

Сизда кўп экан ўзи ёлғон ако,

Сиз они аввал сотиб айланг адо...

Шоир бу шеърда болалар ёшлигиданоқ ростгўйлик руҳида тарбиялаш

лозимлигини уқтиради, уларни ёлғончилик ва алдамчиликдан узоқроқ юришга чақиради.

Асарда забардаст адибларимиз ижодига алоҳида эътибор қаратилган. Шундай ижодкорлардан бири Мусо Тошмуҳаммад ўғли Ойбекнинг “Алишернинг болалиги” қиссасидан олинган парча. Ойбек буюк ўзбек шоири Алишер Навоийнинг болалик йиллари ҳақида ҳикоя қилувчи қиссасини 1967 йилда ёзди. Алишернинг ёшлигини қаламга олиш нияти адиб қалбида қирқинчи йилларнинг бошларида туғилган бўлиб «Навоий» асарини ёзиш даврида бу иштиёқи янада кучайган эди. «Алишернинг ёшлиги» қиссасида Ҳиротдаги тарихий воқеалар, шахзодаларнинг Шохруҳ вафотидан кейинги ўзаро тахт учун курашлари ва шу даврда ўтган Алишернинг болалик йиллари ҳақида ҳикоя қилинади. Қиссада Алишер образининг такомилли ўша вақтдаги ташқи муҳит воқеалари ва зиддиятлари билан узвий алоқада тасвирланади. Ойбекнинг шахс тасвирини яратишдаги маҳорати мазкур асарида ҳам аниқ кўринади. У кўпинча аниқ образ ва қаҳрамонларининг ташқи киёфасини чизиш орқали уларнинг ижобий ёки салбий, маънавий дунёсини очиб беради. Дарсликда қиссадан парча келтирилиб, унинг сўнгида “Юксак маънавият – энгилмас куч” асаридаги ушбу мисралар берилган: “Алишер Навоий халқимизнинг онги ва тафаккури, бадиий маданияти тарихида бутун бир даврни ташкил этадиган буюк шахс ... ўлмас сўз санъаткори ” дейилган. Дарс жараёнида мутафаккир Алишер Навоий ижодидан мисоллар келтириш, қуйи синфларда ўтилганларни ёдга олиш, таълимбот такрорласа да, дўстларидан бири кийикнинг гўшти, унинг овлаш осон эмаслигини таъкидлайди, Демакки, ўз келажагидан хабардор қилади. Асардан олинган парчада, бола учун энг катта зарурият мактаб, турмушнинг кўп сирлари мактабда ечилиши, илм- хазина эканлиги уқтирилади.

Кўринадикки, бошланғич синф “Ўқиш китоби” дарслигида дидактик- таълимий ғоялар болалар адабиётининг жанр хусусиятлари асосида ёрқин ифодаланган.

Фойдаланилган адабиётлар

1. И.Каримов. Юксак маънавият – энгилмас куч. – Тошкент: Маънавият, 2008.
2. С.Матжонов, А.Шожалилов, Х.Ғуломов, Ш.Сариев, З.Долимов. 4-синф “Ўқиш китоби”. – Тошкент: Янгийўл полиграф сервис, 2015.

СЕКЦИЯ: ФИЛОСОФИЯ

*Борис Голота
(Бердянск, Украина)*

ДИАЛЕКТИКА СПРАВЕДЛИВОСТИ И СВОБОДЫ

Часто можно слышать популярный, и потому изрядно затасканный, лозунг "Свобода и справедливость", эти понятия диалектически взаимосвязаны и находятся в определённом противоречии. Прежде, чем проследить взаимодействие этих понятий, необходимо разобраться, что имеется в виду, когда говорим о свободе и справедливости.

Философская трактовка этих понятий следующая: 1) Свобода как возможность индивида самому определять свои жизненные цели и нести личную ответственность за результаты своей деятельности (обозначим индивидуалистической); 2) Свобода как возможность действовать в направлении цели, поставленной коллективом или обществом (обозначим коллективистической). С точки зрения первой свобода кажется явной «несвободой» а вторая - «формальной», «бесполезной» и даже «репрессивной».

Индивидуалистическая буржуазная свобода является свободой выбора из открывающихся возможностей, и чем шире круг таких возможностей, тем полнее свобода. В коммунистическом обществе свобода предполагает освобождение от необходимости выбора из многих вариантов, возможность действовать, не раздумывая и не выбирая, причем действовать не в одиночку, а вместе со всеми и так же, как все. Короче говоря, буржуазная свобода есть свобода для выбора, коммунистическая свобода – свобода от выбора. Какая из них лучше – вопрос предпочтения, во многом определяемого традициями, сложившимися в обществе. [1]

Справедливость – категория морально-правового, а также социально-политического сознания, поскольку оно оценивает общественную действительность, подлежащую сохранению или изменению, с точки зрения должностования. В отличие от понятий блага и добра, с помощью которых оцениваются отдельные явления, взятые сами по себе, справедливость характеризует соотношение нескольких явлений с точки зрения распределения уже существующих блага и зла между людьми. В частности, понятие справедливости требует соответствия между практической ролью различных индивидов (социальных групп) в жизни общества и их социальным положением, между их правами и обязанностями, между деянием и воздаянием, трудом и вознаграждением, преступлением и наказанием, заслугами людей и их общественным признанием, а также эквивалентности взаимного обмена деятельностью и ее продуктами. Несоответствие в этих соотношениях оценивается как несправедливость. [2]

Рассмотрим политический и правовой аспекты.

Исторически лозунг свободы – лозунг буржуазных революций. Пассивная свобода, "свобода от..." – от принуждения, от лжи, от проклятого начальства – это свобода подчинённых. "Свобода для..." – это свобода господина, право на власть. Собственно, именно так и выглядели буржуазные революции, когда имущее сословие привлекало к своим задачам – задачам овладения властью – неимущее сословие. Проще говоря, "верхам" и "низам" предлагались (и предлагаются по сей день) совершенно разные "свободы". Вспомните: "Свобода, равенство, братство". Особенно здесь впечатляет – "братство", и как ярко оно проявилось за 300 лет истории буржуазной (то есть либеральной) демократии.

И обратите внимание: даже в этой демагогической триаде отсутствует понятие справедливости. Но без справедливости в нашем обществе ничего построить нельзя. Если не обеспечить понимаемый и принимаемый нашим народом уровень справедливости, никакой свободы не будет. Или таковая свобода станет – как это опять же не раз бывало в истории – инструментом самоликвидации.

Понятие справедливости очень разнообразно трактуется – и не только с точки зрения разных идеологий. Оно связано с архетипами народного мышления, которые воспроизводятся раз за разом, даже когда эти идеологии сменяют друг друга, о чём свидетельствует вся наша история. В современном западном понимании, собственно, как и в традиционном западном, – справедливость есть закон. Что законно, то и справедливо.

Правовой точки зрения в понимании справедливости придерживался и Гегель, считавший, что конституция, в которой "...разумная воля... доходит до сознания и понимания самой себя...", и есть "...существующая справедливость как действительность свободы и развития ее разумных определений"[1]. Критику чисто правового понимания справедливости дает Кант. С его точки зрения, "суд справедливости... содержит в себе противоречие", он основывается на понятии права людей, но определить право апеллирующего к суду не всегда может третейский судья, "он может и должен прислушиваться к голосу справедливости" лишь тогда, когда речь идет о его собственных, но не чужих правах... "Строжайшее право – это величайшая несправедливость..." но на пути права этому злу ничем помочь нельзя, ...потому что справедливость относится только к суду совести...". Таким образом, Кант относит справедливость к области морали, причем указывает, что знание справедливости имеет априорный характер.

Но если вспомнить, например, самый ранний дошедший до нас памятник русской церковной литературы (конец XI века) "Слово о законе и благодати" митрополита Иллариона, главная идея его в том, что благодать выше закона: "Ведь закон предтечей был и служителем благодати и истины, истина же и благодать – служитель

будущего века, жизни нетленной. "В законе оправдание, а в благодати спасение, пишет Илларион. То есть надо понимать так, что здесь "благодать" – это и есть высшая справедливость, божественная. И она выше любого закона. Нередко можно слышать в быту, что закон и справедливость разные вещи.

И призывая к "верховенству закона" мы должны понимать, что закон этот должен быть основан на нашем историческом понимании справедливости. Иначе этот закон работать, уважаться и соблюдаться не будет, и мы будем по-прежнему повторять банальности о "правовом нигилизме" нашего народа. Дело здесь не в наследии коммунистической эпохи, а в более глубоких архетипах, с которыми невозможно и опасно не считаться. Нашему народу кроме материальных благ и утех нужна благодать. А те, кому она не нужна, - они по определению не нашей ментальности. Не наши.

Что касается политики и даже в большей степени экономики, так это противоречие между справедливостью как равенством перед законом (либеральное "равенство возможностей") и нашим традиционным "по справедливости", которое иногда понимается как "поровну" (в экстремальном варианте, если вспомнить булгаковского Шарикова, – "отнять и поделить"), – это сущностное противоречие и, с другой стороны, сущностная возможность компромисса. И это противоречие, как и возможность его разрешения, находится в первую очередь в материальной плоскости - в экономике.[3]

Экономическая свобода – это либеральная ценность. Это рынок. Без экономической свободы рынка не может быть, он лишён смысла. А без рынка не может быть эффективной экономики - это известно.

Рынок – единственный эффективный и вообще достойный внимания способ организации хозяйствования в тех сферах, где возможна жёсткая конкуренция. Напомним: государство не должно хозяйствовать там, где способен хозяйствовать рынок. При этом, во-первых, рынок не обеспечивает глобального саморегулирования: глобальное саморегулирование – это такой же миф, как глобальное планирование. Во-вторых, сам по себе рынок не может эффективно функционировать в отсутствие развитых вне рыночных институтов.

Но даже внутри рынка существует понятие "рыночной справедливости", которое тоже связано с эффективностью: это равные возможности для участников. Без этого понятия рынок тоже жить не может. И обеспечение этих равных возможностей – рутинная работа государства (защита конкуренции, антимонопольное законодательство, деловой климат, гарантии отношений собственности и пр.).

Ничего больше в рынке непосредственно с точки зрения "справедливости" не находится. Необходимо понимать, что понятие "социальная справедливость" находится вне рыночных отношений. Это отражается в классической альтернативе: либеральная экономическая свобода, когда неуспешные не должны паразитировать за счёт успешных, и идея перераспределения, когда "богатые должны делиться". В нашем архетипе – безусловно, должны. Вопрос – как и чем.

Безусловная ценность для постсоветского общества и государства – неприятие социального дарвинизма, когда "выживает сильнейший". В первую очередь речь идёт о равном доступе к образованию и здравоохранению, причём не только в контексте "равных возможностей", а с точки зрения наших цивилизационных требований и целей государства в отношении своих граждан. То есть, говоря об участии государства в перераспределении, мы имеем в виду не только социальные, пенсионные гарантии, обеспечение малозащищённых слоёв и т.д., – речь идёт также и о решении проблемы бедности, которую мы "заработали" 20 лет назад. Показатель болезни – так называемый децильный коэффициент, разрыв в доходах между богатыми и бедными, достигший у нас катастрофических значений.

Сверхвысокая концентрация капитала и, соответственно, доходов – это историческая проблема, известная ещё по работам Ленина, которого эта проблема по известным причинам очень радовала, поскольку и была одной из особенностей, приведших к русской революции. В настоящее время можно назвать два основных фактора, которые эту проблему воспроизводят и, таким образом, усугубляют социальное неравенство. Во-первых, размывание "среднего класса". Во-вторых, торможение развития рынка труда, обесценивание рабочей силы. И то и другое – естественный результат "дикого капитализма", который у нас формировался в 90-е и который, что совершенно очевидно, не преодолен.

Что здесь можно сделать, если оставить за скобками возврат к "реальному" социализму (в этом случае о гармонизации свободы и справедливости придётся забыть)? Первое, что напрашивается – это перераспределение. Обычно начинают с идеи восстановить прогрессивный налог: идея вовсе не плохая, но в наших нынешних условиях – необоснованная. Неизбежно упадёт собираемость налогов. В реальности, это приведёт к уводу доходов от налога разными способами в "теневую" экономику. Тем более, что многие влиятельные политические партии являются "бизнес-проектами" крупного капитала и имеют решающее влияние в законодательном органе власти. Да и не только в законодательном, но и в исполнительных и судебных органах. А вот ведение "налога на роскошь" гораздо более обоснованно. Причём по причинам социально-психологическим, а отнюдь не фискальным – фискальное значение его как раз невелико. Здесь речь идёт в первую очередь о демонстративном сверхпотреблении, которое у нуворишей не купируется традицией и культурой. Это не дополнительное обложение состоятельных граждан, а обременение потребления сверхбогатых – то есть по сути. "налог справедливости". Этот налог надо ввести не столько из экономических соображений, сколько потому, что его просто неприлично не ввести. Такие налоги с подобными целями были ещё в Древнем Риме и назывались "налогами против роскоши". При этом такая мера не решит проблему разрыва в доходах и децильный коэффициент может продолжать расти. Никакой налог не решит проблему

разрыва в доходах. Никому её таким образом решать не удавалось. Более того, всегда такая попытка приводит к столкновению с экономической эффективностью.

Вернёмся к нашим факторам: высокая степень концентрации капитала, усугубляемая коррупционным и бюрократическим обременением бизнеса, и порча рынка труда. Этот рынок у нас уродливый: это рынок работодателей. Собственно продавцы рабочей силы не выступают на этом рынке в равноправной роли.

Есть у нас отдельные правые политики которые считают, что для экономики очень выгодна либерализация трудового законодательства – по сути, обесценивание рабочей силы. Эффективен рынок труда, на котором покупатель и продавец находятся в равных конкурентных условиях. Мы не китайцы – в том смысле, что не сможем и не будем делать дешёвую рабочую силу своим конкурентным преимуществом. Сильные, работающие профсоюзы – это необходимый элемент нормального рынка труда.

Идея полного равенства, то есть уравниловка, не только неэффективна, что доказано практикой, - она также и несправедлива. Для того чтобы признать справедливость перераспределения и прежде чем это признать, нужно признать несправедливость уравниловки. Коммунисты теоретически этот вопрос решали, но решали они его в форме утопической, то есть в равенстве в условиях полного будущего коммунистического изобилия. Не будем утопистами, отложим это светлое будущее в область гуманитарных мечтаний.

Но для того чтобы отстаивать справедливость неравенства, мы должны основания этого неравенства, его экономическую природу считать абсолютно честной и законной. Неравенство не может быть основано на воровстве и коррупции. Невозможно убедить наш народ в справедливости и легитимности неравенства, основанного на нечестной игре.

Есть нерешённая базовая проблема – это не легитимность сложившихся отношений собственности. Речь идёт не о собственности вообще, а о её крупнейших, наиболее ликвидных кусках. Всё, что создано своими руками даже самыми спорными способами, – это за рамками проблемы: мелкий и средний бизнес, считанные, к сожалению, построенные с нуля предприятия.

Речь идёт о "большой приватизации" – то есть о разделе лучших кусков государственной собственности вне общих стандартных даже для того времени процедур. Излишне напоминать, что "большая приватизация" была очевидно несправедливой. Трудно спорить, что колоссальные активы достались узкой группе лиц фактически бесплатно. Напомним, что некоторые из них считали, что аналогичным образом им должна достаться и власть, – это, собственно, и есть олигархия. На самом деле она, власть, у них и была. В конкретных условиях конца 90-х – начала нулевых без существенного ущерба для экономики и политического положения аннулировать результаты "большой приватизации" и экспроприировать собственность было невозможно – этого ни страна, ни экономика не выдержали бы. Задача была: во-первых, отделить от власти – "равноудалить", во-вторых, заставить платить налоги.

Однако это никак не решило проблему с точки зрения справедливости – то есть построения базовых, незыблемых основ экономической жизни, легитимных с точки зрения народного понимания. Никто не может требовать уважения к собственности, если сам признаёт, что в основании этих отношений лежит вопиющая несправедливость. То есть проблема легитимности собственности в самой её основной, самой "дорогой" – не решена.

Если государство попытается своей волей легитимировать несправедливо приобретённую собственность, этим оно де легитимирует себя. Причём, что важно, эта проблема стоит не только перед обществом и государством - она стоит перед самими собственниками. И они точно знают, насколько зыбки основания обладания их нынешними активами. И это понимание проявляется в их "оффшорном" поведении – не только экономическом, но и политическом.

Необходимо оговориться: речь идёт о собственности, которая не была украдена, а была приобретена, пользуясь крайне несовершенно и несправедливыми тогдашними законами и параличом государства. То есть это не преступники, а люди, ловко воспользовавшиеся обстоятельствами. Естественно, речь не идёт о преступно приобретённой собственности различных оргпреступных группировок.

По сути, необходим новый общественный договор, который, если он будет соответствующим легитимным образом одобрен народом, легитимирует всю действующую систему собственности. То есть это значит, что наши граждане будут считать эту модель приемлемой и справедливой. Только на этой основе мы можем выстроить систему, при которой собственность действительно священна и неприкосновенна, поскольку не может быть священна и неприкосновенна ворованная или нечестно приобретённая собственность. Когда действуют такие отношения, собственность оказывается прикосновенна и отчуждаема самыми разными способами.

Говорят, что демократия – это процедура (выборы, свобода слова и т.д.). Это даже не ложь – это просто не демократия. Потому что не бывает демократии, не опирающейся на справедливость. Собственно, от этого все попытки демократии в Украине гибнут.

Мы должны строить справедливое общество, в том числе для тех, кто жить не может без "демократий" и "свобод". Потому что в несправедливом обществе их истребят.

В Украине же диктатура невозможна, а демократия – невыносима.

ИСТОЧНИКИ И ЛИТЕРАТУРА

1. Гегель Г.Ф. Сочинения в 14 томах / Г.Ф. Гегель – М., 1956. – Т.3. – С. 317.
2. Кант И. Сочинения в 6 томах / И.Кант. – М., 1965, – Т.4. – Ч.2. – С. 144.
3. Леонтьев М. Свобода и справедливость [Электронный ресурс] / М.Леонтьев. – Режим доступа: www.odnako.org/magazine/material/svoboda-i-spravedlivost/

*Фарида Ибраимова, Зулфия Бобоева
(Фергана, Узбекистан)*

ШАХС ИЧКИ ВА ТАШҚИ ГЎЗАЛЛИГИ – БАРКАМОЛЛИК ОМИЛИ

Шахс – такрорланмас тарихий ҳодисадир. Шахс нимаси биландир ажралиб турувчи, ўз маънавий қиёфасига эга одамдир. Бир миллатга мансуб шахслар қиёфасидан миллат қиёфаси шаклланади. Лекин шахслар миллат маънавиятига боғланган ҳолатда ривожланишда давом этади.

Шахс – жамиятнинг бир аъзоси ҳисобланади. У жамиятдан ташқарида бўлиши мумкин эмас. Бунинг сабаблари: биринчидан, шахс ахлоқи ҳамиша жамият ахлоқига бўйсунди, шунга мажбур; иккинчидан, киши кўпгина нарсаларсиз ҳам яшай олади, лекин танҳоликда яшай олмайди, бахтни ҳам одамлар орасидан топади, шахс бахт-саодати жамиятдан ташқарида бўлмайди; учинчидан, киши жамият иродасидан далда олади; тўртинчидан, жамият шахс камолоти учун боғбонлик қилади, киши фақат туғма сифатларни ҳам ўзлаштиради.

Демак, ҳар бир шахс - ўзи яшаган ёки яшаб турган жамиятнинг аъзоси, бир фарзанди. Жамият ва шахс, шахс ва жамият муносабатларининг нозик, сир - синоатли томонлари ҳам бор. Агарда жамият адолатли бўлса, унга адолатпеша шахс раҳбарлик қилаётган бўлса, жамиятнинг барча аъзолари учун ҳам, алоҳида олинган бир шахс учун ҳам бахтнинг кулиб боққанидир. Адолатли жамият шахсни шунчаки шакллантириб қўя қолмайди, балки маънавий етук қилиб камол топтиради.

Худди шунингдек, шахс яхши хулқли, олижаноб бўлса, адолатли жамият одамларга катта наф етказди. Ахлоқли шахс хатто ўз ҳаётдан кечиб бўлса ҳам ватани учун- ўзи аъзо бўлмиш жамият учун кўп иш қилади, унинг номи тарихда мангу қолади ва янги-янги авлодларга намуна бўлаверади.

Шахс ички маънавий гўзаллигининг мезонлари қўйдагилардан иборат: қалб тозаллиги, ҳалоллик, самимийлик, меҳру мурувватлилик, раҳм шафқатлилик, ҳаёлилик, оққўнгиллик, ақли теранлик, вазминлик, ўзгалар дилига озор етказмаслик, инсон буюклигини ҳис этишлик каби бир талай мезонлар киради. Демак, шулар ҳақида тўхталамиз. Улар:

1. Қалб тозаллиги: - қалб – юрак, дил маъноларини билдиради. Кишининг руҳий ёки маънавий дунёси, ички ҳис- туйғулари маркази рамзи, юрак, дил, кўнгил ҳамдир. Аммо инсоннинг қалби тозаллиги шундаки, унинг ички маънавий дунёси ўзига, жамиятга, дўсларига ва бошқа инсонларга бўлган муносабатларга оққўнгиллиги билан билинади. Унинг қалбида ахлоқий қадриятлар, ахлоқ-одоб каби ҳолатларда ифодаланади. 2. Ҳалоллик:-- Виждон билан, инсоф юзасидан иш тутиш, тўғрилиқ, софлик, вафодорлик. Ҳалоллик ҳар қандай мартабани безайди. Ҳалоллик, тўғрилиқ—катта бахт. Ўз ҳалоллигини намоиш этиш кўпроқ хушхулқ одамга ярашади. Ал—Бухорий шундай дейди: «Ростгўй ва ҳалол одам ҳамма жойда азизу мухтарам бўлиб, икки дунё саодатига сазавор бўлур. Ростгўйлик ва ҳалоллик омонлик, ҳамда ишларнинг ўнгидан келишига сабабдир».Байт:

Бу жаҳон бозорида бўлгин ҳалол,

Токи ул бозор аро топма завол.

Шариат назаридан Аллоҳ таоло тарафидан қилинишга рухсат этилган нарсалар ҳалол дейилади. Ҳақиқатда шариатда ижозат этилган ҳамма нарсалар, ейиладиган озиқ-овқатлар ва қилинадиган ишлар ҳалол. Ҳалол қилинган ишлар ва нарсалар кўпчиликка маълум. Хуллас, ҳалолликка чорлаш—маънавиятга даъватдир.

Аз- Замахшарий (XI - XII): «Ҳалол покиза киши доимо хотиржаму тинчликдадир, бировга хиёнат у ёмонлик қиладиган киши эса ҳалокатга гирифтордир» дейди.

3. Самимийлик: - сидқидиллик, чин қалбдан, юракдан, дилдан чиққан. Самимийлик ҳақиқатни жони ҳалол одамнинг пешонасига ёзилган белгисидир (Д.Дидро). Самимийлик оғир ва жуда нозик масала, у ақл ва чуқур маънавий одобни талаб этади. Самимийлик софликдир. Бу фазилат камдан-кам одамда бор.

4. Меҳр-мурувватлилик:- Мурувват (одамгарчилик) кишининг ўзи, уруғ-аймоғи ва ўз аҳволига таъсир этиш билан чекланади. Мардлик эса (футувват) ундан ҳам устун туриб, ўзидан ташқарига ҳам ўтади. Мурувватли мард киши ўзидан ва ўзиники эканлигига ҳеч ким тортишиб ўтирмайдиган нарсдан бошқасига эгалик қилмайди. Али ибн ал-Жаҳм шундай деган:

Яхши кишида мол-дунё бўлмаслиги ор саналмайди.

Лекин унда яхшиликка интилиш тугаса, бу уят саналади.

Бу ерда биринчи сатр билан мардликни айтмоқчи, чунки қўли очиқликка пур неъматлик билан эришилади. Баъзан мардликка эришишдаги ижтиҳод чалкаш бўлиб қолади. Шунинг учун ўз истагига эришишдаги тақдир ёрдам бермаган кишига маломат қилинмайди. Иккинчи сатрда эса мурувват кўрсатишни айтмоқчи бўлади. Чунки ҳур кишиларнинг олийжаноблик ҳислатлари ҳўрликдан ўзини сақлайди ва паскашлиқдан асрайди.

5. Раҳм – шафқатлилик: - кимсага ёки нарсага кўрсатилган миллий меҳрибончилик ва марҳаматдир.

6. Ҳаёлилик:- ҳаё – бу ўзбекча уятдир. «Бир кетган уят қайтиб келмайди», «Дилда доғ кўтариб юргандан кўра бетнинг кизаргани афзалдир», дейди халқимиз. Лекин тилимизда ҳаёсиз ёки беҳаё дейилганда, уятсиз иш қилганда хижолат чекмайдиган, адабсиз кимса тушунилади. «Ҳаё эркак кишига нисбатан табиатан аёл кишига кўпроқ бўлади. Эркак кишилар бемалол айтадиган баъзи сўзларни аёллар турли андиша ва уялиш туфайли айта олмайдилар», деювчилаор ҳам бор. Бизнингча, гап – фақат уятлироқ сўзни айтишда эмас. Гап – амалда ҳаёли бўлишда. Аёлларимизнинг ҳаёли бўлишига боис эркакларимиз улардан ҳаёли бўлишни талаб қиладилар. Ўзида ҳаё туйғуси бўлмаган одам ўзгача ҳаёли бўлишни талаб қила олмайди ва бундай талаб туйғуси унда бўлмайди ҳам.

Ҳаё – Расулulloҳ саллоллоҳу алайҳи ва саллам: «Ҳаё – иймон дарахти шохларидан биридир», - дер эдилар. Оламдаги барча ишларнинг интизоми шарму ҳаё билан узвий боғлиқ бўлиб, агар шарм ўртадан кўтарилса, инсон инсондан шарм қилмай қўйса, жаҳон аҳли интизомига путур етиб, одамлар ўртасидаги тотувлик барҳам топади. Чунки шарму ҳаё Аллоҳ Таоло қайтарган нарсалардан ва макруҳ кўнгилхушликлардан инсонни тийиб турур.

7. Оққўнгиллик: - кўнгил тоза, алдамчилик, муғомбирликни билмайдиган инсондир.

8. Ақли теранлик: - ақлнинг ўзи битта бўлса, одамларнинг ақлий даражалари кўпдир. Барча одамлар ақлга эгалликлари билан бирдирлар, лекин ақлий даражалари билан бир бирларидан фарқлидирлар. Ер юзида қанча одам бўлса, ҳаммаси ақл даражалари жиҳатдан, миллионнинг бирича бўлса-да, фарқланади. Бир хил ақлга эга локал икки киши бўлмаса керак, деб ўйлаймиз. Ялпи олганда ақли теран эгаларини 2 сифатли деб ҳисоблаймиз: 1. Некбин ақл эгалари- бу ақл инсониятга эзгулик келтиради: 2. Худбин ақл эгалари – бу фақат унинг ўзига наф келтиришнинг пайида бўлади. Ўрта асрларда шарқ мамлакатларида, жумладан, Туркистон фалсафасида «Ақл фаол» деган тушунча қўлланилган. У ислом дунёсида ҳозир ҳам муомалада. Фаробий, Ибн- Сино ибн Рушидининг фалсафий таълимотларида Ақл-фаёл оламнинг вужудга келишида – дунёвий ақл шаклида биринчи сабаб Аллоҳдан келиб чиқади. Бу дунёвий ақл инсондаги индивидуал ақлнинг юзага келиши ва ривожига таъсир этиб туради. Ҳар бир инсон ақли ўз навбатида дунёвий ақл билан бирлашишга интилади. Инсоннинг шахсий ақли оламни борган сари чуқурроқ билиб, бир неча босқичларни босиб ўтади. У мутлак билимлар, яъни оламни бошланғичи, асоси ҳақидаги билимларни ўзлаштиргандан сўнг дунёвий ақлга бирлашади, уни бойитади. Шахсий ақлий билим билан бойиган дунёвий ақл яна инсон ақллариининг ривожига ижобий таъсир кўрсатади.

Қаерда ақл бўлса, қудрат ҳам ўша ердадир (В.Гюго).

Дунёда ақлдан ортиқроқ ҳеч нарса йўқ (Н.Е.Коронин).

Куч – ақлда. Ақлсиз бош бамисоли шамсиз чирок (Л.Н.Толстой)

Ақл инсоннинг маънавий қуролидир (В.Г.Белинский)

Давлатимизнинг энг муҳим вазифаларидан бири, бу маънавий жиҳатдан баркамол, юксак онгли даражадаги инсонни тарбиялаш асосида маънавий ва ҳуқуқий жиҳатидан янги авлодни вояга етказишдир.

Шахс маънавиятининг ташқи гўзаллиги: - Ораста ва покиза кийиниш, ўзини ўзгалардан устун қўйишга, манманликка бормаслик, камтарлик, ота-она, ака-ука, устоз, қариялар, қариндош уруғ, кўни-кўшни, дўсту-биродарларга ҳурматни бажо келтириш, иғво ва фитналардан узоқ юриш, ўзаро муомалаларда оддийлик ва соддаликдаир.

Ораста ва покиза кийиниш. Инсон юзи ва унинг ахлоқи ва қалбидаги ниятини акс эттирувчи кўзгудир. Унда ҳар – хил буюкликлар билан бирга тубанликлар ҳам кўриниши мумкин. Рус ёзувчиси А.П.Чехов таъкидлаганидек, «Инсонда ҳамма нарса: юз ҳам, кийим ҳам, қалб ҳам ,фикр ҳам гўзал бўлиши керак», деган эди. Беруний бобомизни таъкидича, «Кўринишда гўзаллик ва хушбичимлик ҳам инсонлар наздида маҳбуб саналади. Инсонлар ўзлари учрашадиган шахсларда шундай ҳолат – хушрўйлик ва хушбичимликни кўришни истайди.

Камтарлик:- (тавозеъ) - ўзини ўзгалардан кам кўрмаслик ҳамда бошқаларни иззату ҳурмат қилмоқликдир. Бу хислатнинг давлатманд ва мансабдор кишиларда бўлмоғи гўзал фазилатдир. Ҳадиси шарифда: «Кимки тавозеъ қилса, Аллоҳ таоло унинг мартабасини улуг қилур» -деб айтган. Байт:

Камтаринлик келтирур иззат сенга,

Шул туфайли ёр ўлур шуҳрат сенга.

Камтарин бўлмоғи яхши ўлур шуҳрат сенга,

Гар гадо қилса, тавозеъ, бу эрур касби унинг.⁵¹

Камтарлик саҳоват кўрки бўлибгина қолмай, балки унинг соқчиси ҳамдир.

Ҳурматни бажо келтириш ёхуд ҳақларни ўташ: энг аввало, Аллоҳ таоло ато этган неъматлар ҳақини ҳамду шукроналар айтиб қайтармоқ лозимдир.

Ундан сўнг, устоз, ота-она, қариндошлар, етимлар, мискинлар, мусофирлар ва қўшнилари ҳақини ўтамоқлик ҳар бир инсон зиммасидаги бурчдир. Ўзаро муомалаларда оддийлик: -оддийлик- ахлоқий баркамолликнинг бош шартидир. Оддийлик нафақат энг яхши фазилат шу билан бирга энг олийжаноб фазилат

⁵¹ Имом Бухорий, Ҳадис. «Қомус» Бош таҳририяти. Т.: 1996, 2-т, 606-бет

ҳамдир. «Оддийлик ахлоқий баркамолликнинг бош шартидир» (Л.Н.Толстой). «Оддийлик инсоний кадр-қимматингни англашингдир» (П. Буаст).

Бадий ва санъат асарларидан завқланиш, улардан ибрат олиш, ўз ҳаёт фаолиятида фойдаланиш, ҳаётда учрайдиган жирканч ва салбий ҳолатлардан нафратланиш шахс маънавий фазилатининг мезонидир.

Хулоса қилиб шуни айтишимиз мумкинки, маълум бир жамият таракқиётида шахснинг ички ва ташқи гўзаллиги муҳим омиллардан бири бўлиб қолаверади. Инсон омили қанчалик мукамал бўлса у яшаётган жамиятда маънавий ва моддий юксалиш бўлади. Тинчлик, осойишталик, таракқиёт эса барқарор бўлади.

*Дилфуза Мамажонова, Гулжаҳон Урманова
(Фергана, Ўзбекистан)*

АМИР ТЕМУР –БУЮК ДАВЛАТ АРБОБИ ВА ДОНО ҲУКМДОР

Амир Темури (1336-1405йй) Қашқадарё вилоятининг олдинги Шаҳрисабз (ҳозирги Яккабоғ) туманидаги Хўжа Илғор қишлоғида туғилди. Унинг ёшлик йиллари мамлакатдаги зиддиятлар ўта авж олган даврга тўғри келди. Ана шу ижтимоий сиёсий қийинчиликлар Амир Темирнинг ақлий ва жисмоний салоҳиятини юксалтиришга хизмат қилган бўлса, ажаб эмас. Шу боис, Амир Темурнинг пайдо бўлиши тасаддиф эмас, у ўзи яшаган даврнинг йирик саркардаси, давлат арбоби сифатида майдонга чиқди.

Амир Темури ҳаётининг моҳияти ва мазмуни жихатидан фарқ қиладиган, марказлашган йирик давлатга асос солди. Бу билан у ўз халқининг буюклигини ҳам таъминлади. Кейинчалик Амир Темури асос солган давлатчилик “Темурийлар давлатчилиги”, “Темурийлар даври”, “Темурийлар салтанати”, “Темурийлар сулоласи” каби номлар билан тарих саҳифасидан ўрин олди. Буюк стратег, моҳир сиёсатчи, эскирган ижтимоий муносабатларнинг қатъий ислоҳотчиси, савдо-сотик, хунармандчилик ва маданиятнинг ҳомийси Амир Темури конунлар ва урф-одатларга асосланган давлатни барпо этди. Тўғри, Амир Темури яратган давлатчилик ҳам ўз – ўзидан пайдо бўлган эмас, унинг ўз илдизлари, манбалари бор. Президент И.А.Каримов таъкидлаганидек: “Буюк давлат пайдеворини қуриш, дунёда ўзимизда муносиб ўринни эгаллашда Ал – Бериуний, Абу Али Ибн Сино, Аҳмад Фарғоний, Ал- Бухорий, Ат-Термизий, Ҳожа Баҳовуддин Нақшбанд, Алишер Навоий, Бобур Мирзо каби боболаримизнинг бебаҳо мероси натижасидир. Лекин, давлатчилигимизнинг ўзига хос хусусиятларини ҳисобга олиб, босқинчилик билан зулм ва заҳмат асосида давлатчилик барпо этишга ҳаракат қилган, мўғул босқинчиларини улоқтириб, озод бўлишни удалай олган Амир Темури хизмати тарихда, айниқса, бекиёсдир. Мўғулларга қарши чиқиб, уларни мамлакатдан четлаштириш осонликча кечмаган. Ўша замон ҳадисаларининг гувоҳи бўлган араб тарихчиси Ибн ал-Асир (1260- 1233 йй) мўғуллар тўғрисида ёзиб қолдирган фикрларга диққатни тортсак юқоридаги фикрни тасдиқлаган бўламиз.

“Куну тунларда мисли кўрилмаган ва ҳамма ёқни, хусусан мусулмонлар яратган бойликларни қамраб олган ғоят катта бир фалокат бўлди. Агар биров ҳамма нарсага қодир Оллоҳ одамни яратгандан буён дунё бундай нарсани кўрмаган, деса ҳақ гапни айтган бўларди. Дарҳақиқат, йилномаларда бунга ўхшаш ва унга тенг келадиган бундай зўр фалокат бўлмаган. Уларда тасвирланган воқеалар ичида Навуходонсорнинг исройилликларни қалтаклаши ва Қуддусни вайрон қилиши бобидаги қилмиши энг даҳшатлисидир. Бироқ бу лаънатилар (мўғуллар) вайрон қилган мамлакатлар олдида Қуддус нима бўлибди? Бу мамлакатлардан ҳар бир шаҳар Қуддусга икки баробар келади. Мўғуллар қириб ташлаган одамларга қараганда исройилликлар нима бўлибди? Хар, битта шаҳарда мўғуллар қалтаклаган аҳоли барча исройилликлардан кўп бўлган. Улар ҳеч қимни аяшмади: аёлларни, эркакларни, гўдакларни шафқатсиз дўппослашди, ҳомилдорларнинг қорнини ёриб, болаларни ўлдиришди”¹.

Ўша пайтлардаёқ “ҳумдан кўп”, “занжирдан бўшатишган одамхўрлар” деб ном олган мўғул босқинчиларига қарши туриш ва уларни улоқтириш бобомиз Амир Темури зиммасига тушган эди. Соҳибқирон Амир Темури буюк сиёсатдон ва ўта моҳир давлат арбоби сифатида майдонга чиқди. Тарих саҳнасидан жуда кўп саркарда ва давлат арбоблари ўтган . Амир Темури улардан, фарқли ўлароқ давлатни, мамлакатни бошқаришни ўзига хос хусусиятларини ўйлаб топдики, улар унинг давлатини буюклигини таъминлади. Бошқа ҳукмдорлардек давлатни бошқаришда бир – иккита табақа эмас, балки, халқнинг кўп табақаларига суяниб иш кўрди. Бу табақалар:

- 1) Сайидлар (пайғамбар авлоди), уламо, машойих, фозил кишилар, яъни зиёлилар;
- 2) Ишнинг кўзини билган донишманд кишилар;
- 3) Художўй, дарвеш, қаландарлар;
- 4) Нўёнлар (хонзодалар, туман, яъни 10 минг кишилик қўшин бошлиқлари);
- 5) Сипоҳ ва райят, яъни аскарлар ва авом ун нос (оддий халқ);
- 6) Махсус, яъни ишончли кишилар;

¹ Темуринома Т.: 1990, 6-бет

- 7) Вазирлар ва саркоғиблар;
- 8) Ҳакимлар, табиблар, мунажжимлар ва муҳандислар;
- 9) Тафсир ва ҳадисшунос олимлар;
- 10) Аҳли саноат (хунармандлар, косиблар);
- 11) Сўфийлар;
- 12) Тужжор (савдогар) ва сайёҳлар.

“Салтанатим мартабаси бўлмиш тўра-тузуклар ва қонун-қоидаларни ҳам ўн икки тоифага боғлаб туздим.

Бу ўн икки тоифани салтанатим фалакининг ўн икки буржи ва давлатим қорхонасининг ўн икки ойи деб ҳисобладим.¹

Амир Темур даврида ҳам шахсий ҳаёт билан жамият, жамиятдаги уруш ва тинчлик, фуқаролар ўртасидаги аҳиллик ва зиддият, ўзига хос турмуш тарзи каби кўпгина жараёнлар бўлганки, бу жараёнларни бошқариш катта куч, билим, донишмандлик ҳамда маҳоратни талаб этган. Бу жараёнларга хос ўзаро муносабатларни теран идорк этмасдан туриб буюк давлат барпо этиш мушкул эди.

Шу боис, Амир Темурнинг давлатчиликка қарашлари замонавий фалсафий таълимотга асосланган. Зеро, ул зот ўзидан олдин ўтган ҳукмдору саркардалар, пайғамбару ҳалифалар, аллома-пирлар, олимлар, донишмандлар тажрибасидан, диний таълимотлар, фан ва маданият ютуқларидан яхшигина хабардор бўлган. Амир Темур таъкидлаган ўн икки тамойилни таҳлил қилар эканмиз, Амирнинг буюк стратег, сиёсатчи ва файласуф эканига иймон ҳосил қиламиз. Темурий тамойиллари давлат юритишдаги муҳим изланишлар бўлиб, улар давлатчилик фалсафасининг ўзига хос ифодасидир. Шу боис, ҳулоса қилиш мумкинки, “Тузуклар” даги боғланишлар ва алоқадорликларнинг ҳаммаси қуйидаги характерга эга:

- Ҳодисалардаги сабабий боғланиш ва алоқадорлик;
- Муҳим ҳамда муҳим бўлмаган боғланиш ва алоқадорликлар;
- Воситали ҳамда воситасиз боғланиш ва алоқадорликлар;
- Зарурий ҳамда тасодифий боғланиш ва алоқадорликлар;

Бу боғланиш ва алоқадорликларни алоҳида-алоҳида таҳлил этадиган бўлсак, улар ҳам ўз навбатида ўзаро таъсир воситасида навбатдаги боғланиш ва алоқадорликларни келтириб чиқаради. Чунончи, давлат бошқаруви бениҳоя кўп омиллар билан боғлиқ, унинг замирида мураккаб фалсафа, сон – саноксиз жараёнлар мавжуд. Уларнинг бирини англаб етсангиз ундан иккинчи бир ҳақиқат келиб чиқади. Шунинг учун ҳодисалар моҳиятини билиш, барча алоқадор жиҳатларни, воситаларни бир бутун ҳолда текшириш талаб қилинади. Шундагина хатолардан сақланган ҳолда ҳодисалар ривожига таъминланади.

Шу билан бирга, уларни аниқлашда турли услублардан ҳам фойдаланилади. Амир Темур бобомиз аъло даражадаги фалсафий тафаккур услубига эга бўлгани сабабли, бошлаган ишларининг барчасини поёнига етказиб, ютуқларга эришган.

Зеро, боғланиш ва алоқадорликнинг ўзи ҳам фалсафий, детерминистик, яъни боғланиш, алоқа, ўзаро таъсир хусусиятида тамойилларидан фойдаланиб иш юритди. Тамойиллардан биринчисини сабабий боғланганлик нуқтаи-назаридан теранроқ таҳлил қиладиган бўлсак, яъни Тангри таолонинг дини ва Муҳаммад пайғамбарнинг шариатида қатъий амал қилиб яшашга асосий сабаб, аввало ўша даврдаги ижтимоий – сиёсий муҳит ҳисобга олинган эди. Амир Темур яшаган даврда ислом дини Турон заминида халқнинг онги ва тафаккуридаги реал куч сифатида эътироф этилар эди. Бу мукамал илоҳий таълимот халқ қалбига сингиб кетганди. Табиийки, Амир Темур ҳазратлари ҳам ислом дини ақидаларига қатъий амал этиб, мамлакатда ҳукмронлик фаолиятида исломий ғояларни бош шиор қилиб олди. Мадраса ва масжидлар қурдирди. Дин пешволарини ҳурматлади. Натижада мудом ғалаба ул зотга ёр бўлди. Ислом динини тарғиб қилиш натижасида соҳибқирон тарафдорлари ортди, давлатининг куч – қудрати ошди. Қуратли давлат бошқарувида иккинчи тамойилдаги биринчи тамойилга боғлиқлик ёрқин кўзга ташланади, яъни сиёсатда турли табақа ва тоифадаги кишиларга суяниш ҳам заруриятдан келиб чиққан эди. Инсонлар билан, аниқроғи, табақа ва тоифалар билан боғланишда (диний эътиқодда ҳам шу табақа ва тоифаларга хос хусусиятлар эътиборга олинган эди) кишилар мавқеига уларнинг турли вазифаларни бажаганликларига қараб иш юритилди. Оқибат натижада уларнинг фаолияти бошқа жараёнлардаги алоқадорликларга таъсирини ўтказишига сабаб бўлди. Учунчи тамойилда таъкидланганидек, маслаҳат ва кенгашлар, тадбиркорлик билан иш юритиш ҳам турли табақалар манфаатини ҳисобга олган ҳолда ўтказилган. Бундай маслаҳат ва кенгашларда оддий ишлардан тортиб то давлатни бошқариш масалаларигача муҳокама этилган, зарурий ҳулосалар чиқарилган. Демак, маълум бўладики, Темурий тамойиллари салтанатни бошқаришда ўзаро боғланиб, бир- бирини тўлдирганки, улардан ушбу боғланиш ва алоқадорликлар гўё бир ҳалқадан иборат мустаҳкам занжирдир. Бу занжир умумийлик ҳодисаларидан пайдо бўлиб, яққо- ягона салтанатни бошқаришга қаратилган. Бинобарин, Амир Темурнинг

¹ Темур тузуклари.Т.: 1996, 81-бет дейди Амир Темур.

давлат бошқарувини ўрганиш, “Тузуқлар” дан замонабоп зарурий хулосалар чиқариш Ўзбекистонни келажақда буюк давлат сифатида камол топтиришда муҳим омил бўлиб хизмат қилмоқда.

Амир Темур ўз давлатини бошқаришда бор йўғи 7 та вазир ёрдамидан фойдаланган.

1. Мамлакат ва раият вазири;
2. Сипоҳ вазири;
3. Мол-мулк, даромад, харажатлар вазири;
4. Саркори хосса ва салтанат ишларини юритувчи вазир;
5. Қози калон;
6. Жалол ул-ислом- подшоҳнинг фавкулудда ҳуқуқларига эга бўлган назоратчиси;
7. Вазири девони иншо- турли мамлакатлар билан алоқа боғлайдиган, ёзишмалар олиб борадиган вазир.

Тузуқлар бевосита Темурий тажрибанинг мантикий натижаси бўлиб, ул зот умрининг поёнида битилган асардир. Амир Темур ўзининг давлат бошқарувиغا хос устун жиҳатларини эътироф этган ҳолда бу бошқарув анъана сифатида давом эттирилишини орзу қилиб, “Токи мендан уларга етадиган давлат ва салтанат зарару таназзулдан омон бўлмай”, дея умидвор васият этган эди.

Ҳақиқатан ҳам, Амир Темурнинг авлодлари турли даврларда, турли мамлакатларда бу васиятдан тўғри хулоса чиқарадилар ва шу боис Темурийлар сулоласи узоқ асрлар мамлакатларни бошқариб келдилар.

Маълумки, Амир Темур тўғрисида жуда кўп асарлар ёзилган. Буларни анчагина қисми Амир Темур билан ҳамсухбат бўлган, унинг турли юришларида қатнашган муаллифларга тааллуқлидир. Шарафиддин Али Яздийнинг “Зафарнома”, Руи Гонзалес де-Клавихонинг “Дневник путешествия ко дворцу Тимура в Самарканде в 1403 – 1406 г”, Ибн Арабшоҳнинг “Темур тарихида тақдир ажойиботлари”, Низомиддин Шомийнинг “Зафарнома” асарлари шулар жумласидандир. Аммо, Амир Темур фаолиятини тарихий ҳужжатлар асосида ўрганган олимлар ҳам оз эмас. Алишер Навоийнинг “Мажолисун нафоис” нафис мажлислар, Заҳириддин Мухаммад Бобурнинг “Бобурнома”, В.В. Бартольднинг асарлари (том 1, 1 қисм, жизнь Темура), Г. Вамберининг “История Бухары” (т.1), Бўрибой Аҳмедовнинг “Амир Темур” тарихий-библиографик романи, академик И.М. Мўминовнинг “Амир Темурнинг Ўрта Осиё тарихида тутган ўрни ва роли”, “Евгений Березиковнинг “Буюк Тимур”, Ф. Қосимовнинг «Темурийлар даврида Бухоро», Абдлаҳад Мухаммаджоновнинг “Темур ва Темурийлар салтанати”, А. Ю. Якубовскийнинг “Тимур”, Гиёсиддин Алининг “Дневник похода Тимура в Индию”, Абдураззоқ Самарқандийнинг “Матлаш саъдайн ва мажман баҳрайн”, Х. Хизриевнинг “Нашествие Тимура на Северный Кавказ», Б.Д. Греков, А. Ю.Якубовскийнинг “Олтин Ўрда”, В.И. Заходернинг “Империя Тимура”, Ашраф Аҳмедовнинг “Амир Темур ҳақида ҳақиқат”, Турғун Файзиевнинг “Соҳибқироннинг сўнгги кунлари”, Х. Давроннинг “Соҳибқирон набираси” каби ва бу ерда исмлари айтилмаган юзлаб олимларнинг асарлари борлиги фикримизнинг далилидир.

Ушбу асарларнинг барчасида ҳам Соҳибқирон фаолиятига бир хилда ёндошилмаган албатта. Бу олимлар, ёзувчилар, давлат раҳбарлари Амир Темурнинг фаолиятини турли томондан ёритишга ҳаракат қилганлар. Собиқ иттифоқ даврида нашр этилган асарларнинг ҳаммасида ҳам ҳолисона фикрлар бор, деб бўлмайди. У даврдаги Амир Темур тўғрисидаги фикрлар ягона мафкура хизматида бўйсундирилган бўлиб, воқеалар у орқали синфийлик нуқтаи – назаридан ёритилишига мажбур қилинган эди. Мустақиллигимиз туфайли Амир Темур ҳақидаги аниқ ҳақиқатни билмоқдамиз. Бинобарин, Амир Темур шахсини идрок этиш –Марказий Осиё тарихини идрок этиш демакдир. “Амир Темурни англаш – ўзликимизни англаш демакдир” (И.А.Каримов).

Чунки, бобомиз тарихи кўпроқ ўзбек халқининг тарихи билан боғлиқдир.

Халқнинг урф-одатлари, турмуш тарзи маънавий хислатлари, эътиқоди Амир Темур давлатчилигига ҳам бориб тақалади. Президентимиз айтганларидек: “ Амир Темурни улуғлаш-тарих қаърига чуқур илдиз отган томирларимизга, маданиятимизга, қудратимизга асосланиб, буюк келажагимизга ишончимизни мустаҳкамлаш демакдир».¹ У улуғ инсондан қолдирилган маънавий меросдир. Ана шундай маънавий мерослардан бири бу “Темур тузуқлари”дир.

¹ Каримов И.А. Янгича фикрлаш ва ишлаш давр талаби 5-том.Т.: “ Ўзбекистон”

Умида Собирова
(Фергана, Узбекистон)

ИБН СИНО ИЖОДИДА СОҒЛОМ ТУРМУШ ВА ЖИСМОНИЙ БАРКАМОЛЛИК МАСАЛАСИ

2014 йил 15-16 май кунлари Самарқанд шаҳрида Ўзбекистон Республикаси Президенти И.А.Каримов ташаббуслари билан “Ўрта асрлар Шарқ алломалари ва мутафаккирларининг тарихий мероси, унинг замонавий цивилизация ривожига роли ва аҳамияти” мавзусида халқаро конференция ўтказилди. Ушбу конференцияда Ўзбекистон Республикаси Президенти И.А.Каримов буюк аждодларимизнинг маънавий меросини ҳар томонлама ўрганиш заруриятини, уларнинг миллий маданиятимиз ва жаҳон цивилизацияси ривожига ролини бир неча бор таъкидладилар. Негаки, айнан анъаналар давомийлиги ўсиб келаётган ёш авлоднинг соғлом ҳаёт тарзини шакллантириш миллий ўзлик, ватанпарварлик ҳисси, меҳнатсеварлик, унинг маънавий ва ахлоқий хислатларини тарбиялаш ва ривожлантириш асосида вужудга келиши таъкидланади. Дарҳақиқат, Ўрта асрлардаги Шарқ олимлари ва алломаларининг илмий тарихий меросини чуқур ўрганиш, дунё тараққиётига қўшган бебаҳо ҳиссаларини жамоатчиликка таништириш, уларнинг меҳнатлари ва ихтироларини ҳар томонлама ўрганиш даврнинг долзарб вазифаларидан бири бўлиб қолмай, ёш авлодда жисмоний ва руҳий соғломликнинг бирлиги - “бутунлик” феномени ҳосил қилишга ёрдам беради. Жумладан, Ўзбекистон Республикаси Президенти Ислам Каримов “Ўрта асрлар Шарқ алломалари ва мутафаккирларининг тарихий мероси, унинг замонавий цивилизация ривожига роли ва аҳамияти” мавзусидаги халқаро конференциянинг очилиш маросимидаги нутқида: “Бу улуг зотларнинг илм-фан соҳасига бахшида этган ҳаёти, улар эришган ва бугунги кунда бутун маърифатли инсониятни ҳайратга солиб келаётган ютуқлари – бу, ҳеч шубҳасиз, ҳақиқий маънавий жасорат намунаси, деб айтишга барча асосларимиз бор ва биз бундай жасорат олдида бош эгиб таъзим қиламиз.

Бугун ҳеч бир муболағасиз айтиш мумкин ва буни мен алоҳида қайд этмоқчиман, ўрта асрлар Шарқ даҳоларининг буюк кашфиётларидан иборат илмий мероснинг чуқур қатламлари ҳали тўлиқ ўрганилмаган ва ўз тадқиқотчиларини кутмоқда. Ахир, фақатгина Ўзбекистоннинг ўзида китоб фондларида 100 мингтадан зиёд қўлёзма асарлар сақланмоқда. Уларнинг асосий қисми ЮНЕСКОнинг Маданий мерос рўйхатига киритилган. Ўрта асрлар Шарқ алломалари ва мутафаккирларининг қўлёзмалари Европа ва Осиёнинг Буюк Британия, Германия, Испания, Россия, Франция, Миср, Ҳиндистон, Эрон ва бошқа кўплаб мамлакатларидаги кутубхоналарнинг “олтин фонд”ини ташкил этади.

Ушбу муаммоларни ҳал этиш интеллектуал салоҳиятнинг ҳар томонлама ўсишини, кўп асрлар мобайнида вужудга келган қонунларни қайта идрок этиш ва янгича баҳолашни, бизни қуршаб турган борлиқни кенг микёсда ўрганиш бўйича чуқур илмий тадқиқот ва тажрибалар олиб боришни тақозо этиши мумкин”деб таъкидлади. ¹³Ёшларни соғлом ҳаёт тарзига, жисмоний ва маънавий баркамолликка етаклаш, соғлом бола генафондини вужудга келтириш масаласи мустақил диёримизнинг мақсад -маслагига айлангани сир эмас.

Президент Ислам Каримов 2008 йил 8 февралда Вазирлар Маҳкамасидаги маърузасида алоҳида таъкидлаб ўтганидек: “Бугун ёшларимиз қандай кадриятлар сари интиломоқда, қандай орзу-ният ва ўй-хаёллар билан яшамоқда – биз бунга асло лоқайд ва бефарқ қарамаслигимиз керак. Ота-она, устоз-мураббий, етакчи-раҳбар сифатида бу жараёни четдан туриб кузатишга ҳаққимиз йўқ. Барчамиз оддий бир ҳақиқатни яна бир бор чуқур англаб етишимиз шарт – маънавият соҳасида бўшлиқ бўлмайди. ...Ёшларимиз қалбида соғлом ҳаёт тарзига интилишни, миллий ва умуминсоний кадриятларга ҳурмат-эҳтиром туйғуларини болалик пайтидан бошлаб шакллантиришимиз зарур”.

Бу борада албатта буюк мутафаккирларимиз ижоди ва ҳаёт йўлини ўрганишимиз зарур. Жумладан, соғлом турмуш тарзининг жамоа ва муҳитга алоқадор эканлиги тўғрисида Ибн Сино: «Инсон ўз шахсий эҳтиёжлари мустақиллиги маъносида алоҳида ажралган эмас, чунки уларни инсон зотининг бошқа вакиллари билан бирлашмай туриб қондирилмайди¹⁴» деб айтган.

Ибн Сино «Донишнома» китобида ўз даврида маълум бўлган илмларни иккига: амалий ва назарий илмларга ажратади. Биринчиси – бизни ўз хатти-ҳаракатларимиздан хабардор қилади. Унинг фойдаси шундаки, у шу дунёдаги илмларимизни йўлга солиш учун нималар қилишимиз лозимлигини ўргатади. Иккинчиси эса бизнинг жонимиз ўз шаклини касб этиши ва у дунёда бахтиёр бўлиши учун буюмларнинг борлиқ ҳолати ҳақида бизни хабардор қилинади.

Демак, Ибн Сино амалий илмлар деганда инсоннинг амалий ҳаракати билан боғлиқ бўлган илмларни тушунади. Жамиятни, халқни, мамлакатни идора қилишни, урни бошқаришни, оила муносабатларини тартибга солиш, кишиларнинг ўз-ўзига қандай муносабатда бўлишлари, соғлом ҳаёт кечиришлари ҳақидаги амалий билимларини Ибн Сино маънавият, одоб-ахлоқ ҳақидаги билим, деб қарайди.

Каримов И.А.Ўрта асрлар Шарқ алломалари ва мутафаккирларининг тарихий мероси, унинг замонавий цивилизация ривожига роли ва аҳамияти” мавзусидаги халқаро конференциянинг очилиш маросимидаги нутқи

¹³Халқ сўзи // 2006.3-ноябрь. № 215 (4114)

¹⁴Ибн-Сина. Даниш-Намэ: Книга знания. –Таджикское гос. изд-во, 1957. – 286с.

Шу жиҳатдан ёшлар учун энг асосий масала ахлоқ ижтимоий муносабатларнинг илми бўлиши кераклигини таъкидлаган. “Амалий илм” соҳасида “Хукмдорнинг турли хил адашишларига қарши ёрдамчи воситалар”, “Давлат солиқлари тўғрисида” каби асарларида илгари сурилган ғоялари фикримиз далилидир.

Ижтимоий масалалар, хусусан, давлат идорасининг шахсда жисмоний ва руҳий ҳолатга таъсири масаласида Ибн Сино Форобийнинг “Рисола фи ари аҳл ал-маданият ал-фадила” асарида изҳор қилинган фикрларига деярли қўшилади. Ибн Сино шахарнинг кишиларни соғлом турмуш кечириши, маданият, адолат иктисодий фаровонликни таъминловчи тузум эканлигини алоҳида таъкидлаган. Ибн Синонинг фикрича, энг олий фазилат назарий донолик эмас, балки амалий бошқарувдир.

Ибн Синонинг жимоний баркамоллик, одоб-ахлоқ ва инсонпарварлик ҳақидаги таълимоти ёшлар учун катта илмий-амалий, тарбиявий аҳамиятга эга. Бу таълимот инсон олам ривожланишининг тожи бўлиб, у буюк шараф ва хурматга лойиқдир, деган фикрга асосланади. Унинг фикрича, яхшилик доноликда, донолик эса ҳодисаларни билиш орқали қўлга киритилади. Билим инсон ҳаётининг ажралмас томонидир. “Жон агар шиша бўлса, илм худди лампадир, Ҳикмати инсонни билгил, ул чироқда лампа ёғ”.¹⁵

Унинг фикрича, инсон оламдаги мавжудотлар ичида энг буюк зотдир. Шунинг учун ҳам аллома ҳар бир кимсадан инсон номига лойиқ бўлишини, унга хос ҳаёт кечиришни талаб қилади.

Ибн Синонинг фикрига кўра, оилада фарзанд тарбияси, айниқса ўғил боланинг тарбиясига, унинг соғлом ва тўғри ҳаёт кечиришида кўп жиҳатдан отанинг роли катта экани ҳақида фикрларини илгари сурган. Бу ерда ота нафақат оила каттаси, балки ўғлининг энг яқин устозига айланмоғи лозим ва фарзандига дастлабки илмларни эгаллашга ёрдам беришини қайд этган. Ибн Синонинг фикрича, фарзандининг соғлом, ўқтам бўлишига, истеъдодига яраша илм, касб-ҳунар танлашига, уларни тўғри эгаллашига йўл кўрсата билган ота энг буюк устозга айланади. Чунки, ўсмирликда тўғри танланган йўл, кейинчалик йигитлик чоғида кишини мустикал яшашга таянч бўлади.

Бундай йўлдан борган ёшлар энг авалло, ўзини идора этишга, бошқаришга ўзига ишонадиган бўлишади. Инсон ҳар бир қилаётган ишини таҳлил қила билиши керак. Ҳаттоки хато ва камчиликларини ҳам ўрганиши ва таҳлил қилишдан қўрқмаслиги керак. Чунки ҳар бир ёш ўзидан катталарга тақлид қилишга, уларнинг ишини давом эттиришга қизиқар экан, катталарга ойнага қарагандек қарашга ҳаракат қилади. Ойнада оқ ва қорани, эгри ва тўғрини ҳақиқий ҳолатини кўради. Ўз қилмишларини чуқур таҳлил қилган киши кейинчалик ўзини бошқалар билан қиёслашга ҳаракат қилади. Шундан кейин ўзида қуйидаги фазилатларни мужассамлаштиришга ҳаракат қила бошлайди: босиклик, руҳий тетиклик, жасурлик, донолик, адолатлилик.¹⁶

Кўпчилик бу фазилатларнинг асл моҳиятини тушуниб етишмаслигидан кўпгина хатоликларга дуч келади. Масалан, жисмоний бақувватликни бировларга кучни намоёйиш этиб, танани хароб этмаслик, сахийлик деганда – зикналик ва талон-тарож қилиш; адолат деганда, эзилувчи билан бошқаларни қаттиқ эзиш тушунчалари; жасурлик деганда, қўрқоқлик билан онгсизлик тушунчаларини нотўғри талқин этилиши жамиятда нохуш ҳолатларга сабаб бўлади. Ибн Синонинг таъкидлашича, инсон ахлоқий жиҳатларни йиллар давомида ўзида мужаммалаштиради, чунки улар инсонга туғма бўлмаслиги мумкин. Ибн Синонинг фикрича, яхши раҳбарлар, устозлар, бошлиқлар ўзларидаги ахлоқий жиҳатлар билан атрофдагиларларни, қўл остидагиларни яхшиликка, яъни жамият аъзоларига нисбатан яхши муносабатда бўлишга ўргатиши мумкин, бундай жамият сахий ва адолатли жамият бўлади. Лекин ёмон хулқли раҳбар бўлса, унинг ўзи ҳам қўл остидагилари ҳам ахлоқона ишларга ҳомийлик қилишади ва жамиятда тартибсизлик қарор топишига имкон яратишади.¹⁷

Демак, Ибн Синонинг қарашларидан шу нарса аён бўладики, ҳар қандай фазилат ёшларга жамият томонидан сингдирилади. Ахлоқий фазилатнинг энг юқори босқичига шунда эришиладики, бунда жамият аъзолари ўз қилган ишлари учун ҳисоб-китоб қилмасдан, барча яхши ишлар жамият, халқ манфаати йўлида қилингани билан белгиланади. Энг олий бахтга эса, шунда эришиладики, бунда жамият аъзоси бутун вужуди билан жамият ва халқ манфаатини, фаровонлигини чуқур ҳис этади ва ўзини ана шу фаровон жамиятнинг ижодкори сифатида қарайди.

ФЙДАЛАНИЛГАН АДАБИЁТЛАР

1. Каримов И.А. Ўрта асрлар Шарқ алломалари ва мутафаккирларининг тарихий мероси, унинг замонавий цивилизация ривождаги роли ва аҳамияти” мавзусидаги халқаро конференциянинг очилиш маросимидаги нутқи Халқ сўзи // 2006. – 3-ноябрь. – № 215
2. Ибн Сино. Шеърлар. – Т., 1965. – Б. 18.
3. Ибн-Сина. Даниш-Намэ: Книга знания. –Таджикское гос. изд-во, 1957. – Б. 205.

¹⁵Ибн Сино. Шеърлар. Т.: 1965. Б-18.

¹⁶Ибн-Сина. Даниш-Намэ: Книга знания. –Таджикское гос. изд-во, 1957. .Б-205

¹⁷Шу жойда. Б-206

*Нумонжон Уринбоев, Зиёда Низомова
(Фергана, Узбекистан)*

СОХТА ИСЛОҲОТЛАР

Ҳозирги даврда исломда нафақат диний – илоҳиёт ёки ишонч ва эътиқод мавжуд. Шу билан бирга айрим исломий гуруҳларда диний-сиёсийлашув содир бўлаётганлиги сабабли ислом динида ҳам ислохот қилишга ҳаракатлар қилинмоқда. Бунинг мазмунини тушунмоқ учун ҳозирги даврда исломда 3 асосий оқим мавжудлигини билиш лозим бўлади. Биринчи оқим тарафдорлари исломнинг сиёсийлашувига қарши бўлган ва давлатдан ажратилганлигини қўллаб-қувватлаб, дин учун ахлоқ-одоб масалалари билан бирга Оллоҳ томонидан буюрилган амалларни бажариш ҳар бир мусулмоннинг бурчи деб ҳисоблайди.

Исломдаги иккинчи анъанавий оқим тарафдорлари ҳар қандай янгиликларга қарши бўлиб, ўрта асрларда қарор топган диний тартиб – қоидаларни сақлаган ҳолда сабр-тоқат қилишга чорлайдилар.

Исломни ислоҳ қилишни мақсад қилиб қўйган учинчи оқим эса «ислом фундаментализми» ҳисобланади. Улар жамиятдаги мавжуд шарт-шароитларга норози бўлиб, ушбу тизимни ўзгартиришни мақсад қилиб, бутун мусулмон жамиятини илк ислом даври Қуръон ва Шариат «аҳком» ларига амал қилишга қайтишни мақсад қилиб қўяди. Бунинг учун жамиятда фақатгина Оллоҳ томонидан ўрнатилган шариат қонунларигина амал қилиши лозим деб ҳисоблайдилар. Жамиятдаги фаолият кўрсатаётган реал қонунлар инкор қилинади.

Ислом фундаментализмининг сиёсийлашган кўриниши бўлган «Ваҳҳобийлик» ислом диний ахлоқ-одоб қоидаларидан сиёсий ғояларга ўтишни тарғиб қилувчи хусусиятга эга бўлганлиги билан характерланади. Уларнинг қарашича, дин ҳар бир инсоннинг шахсий ишигина эмас, балки жамият қурилишининг ҳам асоси бўлиши лозим. Айнан шу нуқтаи назардан келиб чиқиб ҳокимиятга «ҳақиқий» мусулмонларни кўтариш учун зўравонлик ҳатти-ҳаракатларини олиб бориш курашига даъват этадилар.

Ўзбекистонга нисбатан ислом фундаментализми ва экстремизмининг таҳдиди ақидапарастликни ёйиш, шу йўл билан ислохотчи дунёвий давлатга ишончини йўқотиш, вужудга келган умумхалқ бирдамлиги ва ҳамжиҳатлик, миллатлар ва фуқаролараро тотувликка раҳна солишга ҳаракат қилмоқда. Улар ва бошқа диний ақидапарастлик гуруҳларига оид баъзи ғаразли шахслар чет элдан бизга ёт-бегона бўлган ғоялар ва экстремистик оқимларнинг адабиётлари, маблағларини олиб келиб, ислом дини никоби остида ҳаракат қилмоқдалар. Ислом экстремизми ва терроризмининг мақсади, моҳияти ҳамда бугунги мустақил Ўзбекистон учун мавжуд таҳдидини Ўзбекистон Республикаси Президенти ўзининг «Ўзбекистон XXI асрга интилоқда», «Ўзбекистон XXI аср бўсағасида», «Оллоҳ қалбимизда, юрагимизда», «Ватанимизнинг тинчлиги ва ҳавфсизлиги ўз куч-қудратимизга, халқимизнинг ҳамжиҳатлиги ва буқилмас иродасига боғлиқ» каби асарлари, шунингдек, (2005 йил январдаги) Россияни «Независимая» газетаси муҳбирига берган интервьюсида ҳамда Олий Мажлиснинг Қонунчилик палатаси ва Сенатнинг қўшма мажлисидаги «Бизнинг бош мақсадимиз – жамиятни демократлаштириш ва янгилаш, мамлакатни модернизация ва ислоҳ этишдир» номи маърузасини 4-қисмида ҳам алоҳида таъкидлаб айтдики, «ислом динини сиёсатга айлантираётган, ёвузлик мафқурасини яратаётган экстремистик марказларнинг, биринчи навбатда ёшлар онгини заҳарлаб, улардан террорчилар тайёрлаб мусулмон оламида ҳалифалик давлати тузишдек хомхаёлларни амалга оширишга уринаётган қабих кучларнинг илдизини қирқиб ташлаш керак» деб вазифа қўйди.

Яна шу маърузасида халқаро терроризмни ота-боболаримиздан қолган муқаддас ислом дини билан боғлашдек ҳавфли ният ва уринишларини кескин қоралайди. Булар «Ал-қоида», «Хизбут тахрир» каби ашаддий экстремистик ташкилотлар эди. Бугун бағри кенг, маърифатли, зиёли, маънавити юксак халқимиз фуқаролари исломни никоб қилиб олиб, ислом дини обрўйини тушуришга интилаётган ёвуз кучларга қарши курашмоғи ҳар бир мусулмон, нияти пок кишининг бурчи эканлигини белгилаб берди.

Диний экстремизм ва терроризмнинг жамият барқарорлигига солаётган таҳдидини ва мафқуравий тажовузини тўлароқ тушуниб олмақ учун уларнинг шаклланиш тарихига, ғоявий асосларига, Ўзбекистонга кириб келиш жараёнига, олиб борган ваҳшийлик ва зўравонлик фаолиятига қисқagina эътибор бериш даркор. Буни қўйидаги мисолларда кўриш мумкин.

1930 йилларда халқаро «Миллатлар бирлиги» ташкилоти мавжуд бўлган. Унинг низомида террористик ҳаракатлар тақиқланган. Кейинчалик бу унутилган. 1972 йилларга келиб террористик ҳаракатларга жаҳон ҳамжамяти эътибори яна қайтадан қаратила бошланди ва бу борада айрим ҳуқуқий асослар қабул қилинди.

Масалан, Мисрда «Биродар мусулмонлар» номи диний экстремистик ташкилот фаолият кўрсата бошлади. Бу ташкилот фаолияти Мисрдаги содир бўлган революциядан кейин Жамолиддин Носир томонидан тақиқланган. Улар бунга жавобан Ж.Носирга нисбатан суиқасд қилишган. У ерда 1972 йилга келиб «Ал-жиход» ташкилоти тузилади ва улар ҳам зўравонликни тарғиб этувчи ташкилотга айланади. Уларнинг фикрича жиҳодда ўз қараш ва динини бирдан бир тўғри йўл деб ҳисоблаб, жамиятдаги мавжуд тизимга қарши, ҳокимиятни қўлга олиш учун курашни мақсад қилиб қўяди. Бунда фанатизм яъни мутаасиблик йўлига ўтиб олганлиги билан характерлидир.

Ҳасан ал-Банной асос солган «Ихванин муслимин», яъни «Биродар мусулмонлар» номи экстремистик ташкилоти давлатга қарши бузғунчилик билан шуғулланади. Бунда жиҳод нима-ю, нима учун жиҳод қилиш кераклигини асослашга уринадилар. Улар айрим сиёсий арбобларни, яқка тартибда йўқ қилиш усулларини

ўргатади. Бу ташкилотнинг ваҳшийона ҳаракатлари натижасида Жазоирда 70000 га яқин аҳоли қурбон бўлган. 1970 йиллардан бошлаб террористик ишларни алоҳида арбобларни йўқ қилишдагина эмас, балки кўпроқ одамлар йиғиладиган жойларда амалга ошириш орқали, шу ташкилотни кенгрок ташвиқот қилишни мақсад қилиб қўяди. Ҳозирги вақтда дунёда 500 га яқин экстремистик, террористик ташкилотлар мавжуд бўлиб, улардан 100 га яқини қуролланган ташкилотлардир. Масалан: «Ал-қоида», «Хизбуллох», «Ҳамаз», «Абу Саид», «Толибон», «Жамоати исломий», «Ўзбекистон ислом ҳаракати», «Ҳизбут таҳрир» кабилардир. Ҳозирги вақтда экстремистик ташкилотларнинг ихтиёрида 45 миллиард долларга эга бўлган маблағи ва 400 га яқин компаниялари мавжудлиги адабиётларда қайд этилади. Ҳозирги вақтда жаҳонда экстремистик, террористик ташкилотларнинг 3 та географик ўчоғи ёки маркази мавжуд:

1-марказ, Шимолий Африка: Миср, Жазоир, Суданда «Мусулмон биродарлари» ташкилоти 1928 йилдан бўён фаолият кўрсатмоқда.

2- марказ Яқин Шарқ: Фаластин, Ироқ, Ливан бўлиб, у ерда асосан «Хизбуллоқ» фаолият олиб боради. Бу ташкилот ҳозиргача 800 га яқин террористик жиноятларни амалга оширган. Фаластинда «Ҳамаз» ташкилоти фаолият кўрсатади. Улар асосан, «Камикадзе», яъни ўз-ўзини қурбон қилиш усулида кураш олиб боради.

3-географик марказни Жанубий Шарқий ўчоқ деб атаса бўлади. Покистон жанубида «Ал-қоида», «Туркистон ислом ҳаракати», «Толибон кучлари» бор. Хиндистондаги Кашмир вилоятида «Табло» жамияти бўлиб, улар Индонезия, Филиппинда ҳам фаолият олиб боради.

Шундай қилиб, диний экстремистик ва террористик фаолиятлар амалда 3 та усулда олиб борилиши кузатилади:

1-усул: Диний ташкилот бўлган мачитларга ёрдам кўринишида бўлса;

2-усул: диний ташкилотлар тизими орқали амалга оширилади. Масалан: 1990 йилларда Ўзбекистонда «Тавба», «Адолат», «Ислом лашкарлари», «Туркистон ислом ташкилоти» «Ақромийлар» «Нурчилар» каби ташкилотларни тузишган.

3-усул: бунда давлат томонидан кам эътибор берадиган жойларда ўз назоратини ўрнатиш ёки кучайтириш орқали фаолият олиб боради. Масалан: Филиппинда, Тожикистонда, Чеченистонда, Афғонистон каби жойларда ўзларининг таъсирига олишган эди.

Ислом дини никоби остидаги сохта ислохотлар ҳақида фикр юритар эканмиз, шундай хулосага келамиз. Азизларим, ҳар қандай сохта, диний ислохотлар ботқоғига ботиб қолманг. Ўзингизни, оилангизни, яқинларингизни, керак бўлса халқингизни ана шундай хуружлардан, нопок, бузуқ ниятли кимсалардан асранг. Яқинларингизни эҳтиёт қилинг!

ИСТОЧНИКИ И ЛИТЕРАТУРА

1. Каримов И. Узбекистан на пороге независимости. – Ташкент, 2011.

*Нумонжон Уринбоев, Зилола Обидова
(Фергана, Узбекистан)*

ЎЗБЕК ХАЛҚИ МИЛЛИЙ ҚАДРИЯТЛАРИНИНГ ЖАҲОН МАДАНИЯТИ ҲАЗИНАСИДА ТУТГАН ЎРНИ

Ўзбек халқи жаҳон маданияти ҳазинасига муносиб ҳисса қўшган миллатлар қаторидан фахрли ўринни эгаллайди. Маданий ёдгорликлар, меъморчилик санъати намуналари, қадимий қўлёзмалар – миллий маънавиятнинг бебаҳо дурдоналари, халқимиз учун энг қадри ва муқаддас бўлган бойликлардир. Буларни авайлаб-асраш, келажак авлодларга етказиш маънавият соҳасидаги энг долзарб вазифадир.

Илм-фан ва унинг ютуқлари – миллий ёки ҳудудий чегарадан чиқадиган, бутун жаҳон эътироф этадиган, умуминсониятга хизмат қиладиган бойликдир. Бироқ олимнинг ижоди ва унинг илмий кашфиёти аввало унинг миллати ва Ватанини дунёга танитади, миллий қадриятни жами башариятнинг ютуғига айлантиради

Миллийлик, халқнинг руҳияти ва маънавияти, айниқса, санъат ва адабиёт ривожига ёрқин ифодаланади. Эзгулик ва покликни, инсонийлик ва ҳаққонийликни куйлаган буюк асарлар, қайси жанрда ёки қайси тилда яратилганидан қатъий назар, жаҳонга танилади, пировардида яна шу миллатнинг халқаро нуфузини юксалтиради.

Миллий маънавий қадриятлар тизимида ахлоқий сифатлар, диний қадриятлар муносиб ўрин эгаллайди ва миллий ўзликни англашнинг муҳим шарти, омили сифатида намоён бўлади. Ахлоқий ва диний қадриятлар аксари ҳолларда ўзаро боғланган бўлиб, жамиятнинг маънавий юксалишида, ёш авлод тарбиясида бирдек муҳим аҳамиятга эга.

Ҳар бир халқ, миллат яратган маънавий қадриятлар, унинг дунёга қараши ва ҳаётга муносабати, ўзига хос бетакрор хусусиятлари, айниқса, урф-одат ва маросимларда тўлақонли намоён бўлади. Маросимчилик бир қатор ижтимоий функцияларни бажаради, миллий ўзликни сақлашда, ёшларни тарбиялашда, муайян ғояларни руҳиятга сингдиришда катта аҳамият касб этади.

Тарбия ва таълимнинг миллий хусусиятлари ҳам маънавий кадрятлар тизимида ўз ўрнига эга. Халқнинг келажаги ёшларга боғлиқ эканлиги қанчалик ҳақиқат бўлса, уларни миллий руҳда тарбиялаш зарурати ҳам умумэтироф этилган тушунчадир. Миллий тарбия халқнинг ўз-ўзини сақлаш ва истиқболни таъминлаш омилidir.

Парижда, ЮНЕСКО ижроия кенгашида сўзлаган нуткида Президент Ислом Каримов айтганидек: «Ватанимиз асрлар мобайнида жаҳон цивилизациясининг бешикларидан бири ҳисобланган». Аммо юртимизда 70 йил ҳукмронлик қилган собиқ тоталитар тузум маккорлик билан ўз асоратига олган халқларнинг буюк ўтмишини авлодлар хотирасидан ўчирмай туриб манфур мақсадларига ета олмаслигини яхши билар эди. Шу сабабли тинимсиз кураш ғоясини ҳаёт маъноси деб эълон қилган «дохийлар»нинг содиқ шогирд ва издошлари нафақат тирик «душманлар» билан курашдилар, балки миллатларнинг ўтмиши, маънавий мероси билан ҳам тинимсиз «жанг» қилдилар. «Дин - афюн», диний илм пешволари, тасаввуф уламулари «ашаддий реакционер», барча ўтмишдаги ҳукмдорлар - қонхўр, босқинчи (фақат айрим рус подшоҳлари бундан истисно этилди), ўтмиш алломалар - дунёқараши чекланган, шоирлар - маддоҳ ва ҳоказо даъволар қилинди. Бундай қора тамғалар қарамлик асоратига тушган барча халқларнинг бой маънавий меросига босиб чиқилди. Ҳатто уйдан эски араб ёзувида китоб топилган одамлар давлатга қарши жиноятда айбланган даврлар бўлди. Большевикизм мафқурасининг итоаткор қулларига айлантирилган «совет интеллегенцияси»га тирик ва ўлик «дохийлар»ни мадҳ этиш, «коммунизмнинг биринчи босқичи» деб эълон қилинган большевиктик диктатура тузумининг жаҳон тарихида барча макон ва замонлардаги ижтимоий тизимлардан «афзаллиги»ни ҳар қандай усул билан исботлаб ва далиллаб бериш асосий вазифа қилиб белгиланган эди. Ушбу вазифадан заррача чекиниш халққа ва «нурли келажак»га хиёнат деб баҳоланарди.

Мустақиллик туфайли бизнинг маънавий кдрятларимиз, ўтмиш аждодларимиз қолдирган мерос, ўзининг бутун мукамаллигида, қайчиланмасдан, «прогрессив-реакцион» аталмиш зўраки қолипларга тикиштирилмасдан тиклана бошлади. Куръони карим, ҳадиси шарифлар биринчи марта ўзбек тилига таржима қилиниб, нашр этилди, Носириддин Рабғузий, Аҳмад Яссавий, Убайдий, Муҳаммад Раҳимхон Феруз, Бурхонуддин Марғинович, Абу Мансур Мотуридий, Бехбудий, Фитрат, Чўлпон ва бошқа «совет даврида» ҳатто номларини эслаш ман қилинган алломаларимизнинг асарлари бирин-кетин нашр этилиб, чанқоқ китобхонлар қўлига етиб кела бошлади. Давлат тили ҳақида қонун қабул қилинди. Тасаввуф пирлари - Аҳмад Яссавий, Нажмиддин Кубро, Баҳовуддин Нақшбанд юбилейлари миллатимизнинг руҳида покланиш тўғрисида уйғотди. Пойтахтимизнинг қоқ марказида соҳибқирон бобомиз Амир Темурнинг улугвор мужассамаси ўрнатилиши ўзбек халқининг ҳар бир фарзанди руҳида ҳақли ифтихор хисларидан ўчмас ёғду пайдо қилди. XX аср бошларида миллатни маърифат, адолат, хуррият сари етаклаган жадид алломаларимиз халқ дилидан яна муносиб ўрин ола бошлади. «Босмачи» дея ёппа қораланган миллий озодлик ҳаракати иштирокчилари ўз кадрларига лойиқ баҳоландилар.

Яқин ўтмишда, яъни қарамлик даврида миллий маънавий меросни ўрганишга қандай ёндошидди, деган масалада баъзан баҳс туғилиб қолади. Баъзилар шундай фикрлашади: «Ахир ўша йиллар давомида ҳам ўтмиш мерос озми-кўп ўрганилди-ку! Форобий, Беруний, Абу Али ибн Сино, Алишер Навоий ва бошқа қатор алломаларнинг асарлари рус ва ўзбек тилларида босилиб чиқди, тадқиқ ва тарғиб этилди. Бу улкан ижодий меҳнат бир неча авлод олимларнинг умр мазмунини ташкил этмадими?» Ниҳоятда тўғри. Устозларимиз бу йўлда чинакам фидойилик намуналарини кўрсатишди. Бугунги миллий маънавиятимизни тиклаш йўлидаги уринишлар кўп жиҳатдан ўша заҳматқаш устозлар яратган зал ворли пойдеворга таяниб турипти. Аммо айрим инсонларнинг миллат маънавияти йўлидаги фидойилиги билан ҳукмрон тузум ва унинг мафқураси кўзлаган асл мақсад, бу соҳада юритган қатъий сиёсати орасида жиддий фарқ бор экан-лигини ҳам бугун ўзимизга ойдинлаштириб олишимиз керак. Биз ўтмишни ёппа инкор қилиш йўлидан борсак, яна «большевикча» иш тутган бўлаемиз. Ётмиш йил ичида нималар ютдик ва нималарни ютқиздик - унинг сарҳисоби алоҳида. Бу ўринда яхши англаб етишимиз керак бўлган масала шуки, собиқ ҳукмрон тузум ўтмиш меросни ўрганишда ҳам ўз сиёсати, етакчи ғояси, мафқураси иддизларини мустаҳкамлашни ниёт қилди. Ўзбекнинг асл миллий маънавияти, аждодларимиз яратган бойлик бевосита уларни ҳеч қачон ва мутлақо қизиқтирган эмас.

Собиқ тузум даврида аждодларимиз меросини ўрганиш бўйича бажарилган ишларни баҳолашда унутмаслик лозимки, буюк алломаларимизнинг қарашлари уларда асли ҳолидек акс этган эмас, балки бегона қолиплар, ёт андозаларга мослаб сунъий талқин этиб келинган. Бунинг учун турли усуллардан фойдаланилган. Масалан, оммавий нашрларда уларнинг асарларидаги «коммунистик партиявийлик» қолипига тушмай қолган жойлари (кўпинча, энг муҳим қисмлари) қирқиб-кесиб ташланиши шундай «усул»лардан бири эди. Тан олиш керак, собиқ тузум даврида олимларимиз, тадқиқотчиларимиз шахсан қанчалик пок, самимий бўлишмасин, аждодлар меросига ҳолис ёндошув имконига эга бўлган эмаслар. Улар баъзан ўзлари тўғри деб ўйлаган ҳолда, баъзан мажбуриятдан йўқни бор, борни йўқ қилиб кўрсатганлар, аждодларимиз сўзини ҳолис, минтақа маънавиятининг амалий ва назарий такомилли мантиқига мувофиқ тарзда эмас, марксистик мафқура талабларига мос йўналишда талқин этганлар. Натижада ўтмиш меросимиз намуналари билан асл кўлэмалардан, тўлиқ матнлардан эмас, оммавий нашрлар асосида таниш бўлган кўпчилик олий маълумотли мутахассислар ҳам ягона ҳукмрон идеология руҳсат берган «ҳақиқатлар»дан ўзга ҳақиқатлар мавжуд эканлигидан деярли беҳабар тарбия топганлар. Бугун зиёлиларимизнинг кўпчилиги маънавий меросни тўғри идрок қилишга қийналаётганликларининг сабабларидан бири ҳам шунда. Демак, ўтган 70 йиллик даврда маънавий меросни

ўрганиш бўйича қилинган ишларнинг амалий томонлари - нашрлар, маълумотлар - бугун учун хизмат қилишга яроқли бўлса ҳам, гоёвий-назарий йўналишлар, талқин ва хулосалар, андаза ва тушунчалар - барчаси жиддий ва диққат билан қайта кўриб чиқишни талаб қилади ва бу миллий маънавиятимиз назариясини тўғри, аслига мувофиқ шакллантиришда ўта муҳим муаммолардан биридир.

Миллий ўзликни англаш айнан маънавий қадриятларни ўзлаштириш, ўз халқининг тарихи, маданий меросини ўрганиш, бугунги ҳолати ва эртанги истиқболини аниқ тасаввур этишдан бошланади. Ҳар бир инсоннинг меҳнати, фаолияти, ҳаётий мақсадлари маълум бир қадриятларга эришиш, моддий ва маънавий бойликларга эга бўлишга йўналтирилган бўлади.

Миллий маънавий қадриятлар кўп асрлик тарихга эга.

Ўзбекистондаги тарихий обидалар, маданий ёдгорликлар ё урф-одат ва маросимларни таҳлил қилиш, буларнинг пайдо бўлиши жуда қадим замонларга бориб тақалишини кўрсатади.

И.Каримов мустақилликнинг дастлабки йилларидан бошлаб миллий маънавий қадриятларни юксалтиришга алоҳида эътибор бериб келмоқда. Бир тузумдан бошқасига ўтиш даврида аҳолининг руҳияти ва қадриятларида жиддий ўзгаришлар содир бўлади. Ўз умрини яшаб бўлган ғоялар ва мафкуравий ақидалар, замонга мос келмайдиган муносабат ва фазилатлар ўрнини янгилари билан тўлдириш осонликча кечмайди. Шуларни ҳисобга олиб, айтиш мумкинки миллий ўзликни сақлаш, тарихий хотирани тиклаш, келажакка комил ишонч ҳиссини яратиш учун маънавият, миллий маънавий қадриятлар беқиёс аҳамиятга эга.

Хулоса қилиб айтганда, миллий маънавий қадриятларнинг ҳар бир таркибий қисми халқнинг мустақиллигини мустаҳкамлаш ва келажакни таъминлашда муҳим аҳамиятга эга.

Маросимлар, урф-одат ва анъаналар ҳар бир халқнинг бетақроқ бойлиги, меросидир. Инсоннинг ҳаёти, у туғилганидан бошлаб, вафот этгунга қадар турли маросимлар доирасида ўтади. Маросимчилик миллатнинг ўзига хослиги ва тарихий тажрибасини сақлаш ва анъаналарни келажакка етказиш воситасидир. Айни пайтда, миллий маънавий қадриятга айланган бундай урф-одат ва расм-русумлар замон талаблари асосида, миллий ғоя руҳида қайта баҳоланиб боради. Келажакка, тараққиётда аҳамияти бўлган қадриятлар алоҳида эътиборни талаб этади. Миллий маънавий қадриятлар таркибига кирувчи қисмларни ўзгармас ва бир даражада қотиб қолган деб ҳисоблаш мумкин эмас. Булар доимо ривожланиб, ўзаро таъсир натижасида ўзгариб, давр руҳи ва миллий ғоянинг талаблари асосида янгиланиб, маънан бойиб, ривожланиб боради.

Миллий маънавий қадриятлар минг йиллар давомида шаклланган, тарих синовларига дош бериб, неча-неча авлодлардан ўтиб келадиган маънавий бойлик эканлиги шубҳасиз. Лекин бу бойликлар ўз-ўзидан ва осонликча қадриятга айланмайди. Улар жамият аъзолари, турли гуруҳ ва жамоалар томонидан ўзлаштирилганда, ҳаётий қўлланма сифатида қабул қилингандагина қадриятга айланади. Том маънодаги қадрият макомини олиш учун булар шахс ва ижтимоий гуруҳларнинг ички дунёси ва турмуш тарзига сингиши фаолиятини йўлга солиш ва баҳолаш мезонига айланиши керак.

Маънавий қадриятларнинг аҳоли кенг қатламлари, айниқса ёш авлоднинг мулкига айланиши ўз-ўзидан содир бўлмайди. Бунинг учун шу миллат тақдири ва истиқболига бефарқ қарамайдиган илғор вакилларнинг саъйи ҳаракати талаб этилади. Моддий ва маънавий бойликлар, агар миллий тарбия мақсадли ва аниқ йўлга қўйилмас экан, ажодларимиздан қолган қадимги анъаналар, маросимлар, миллий ва маънавий меросимиз ҳамда қадриятларимиз керак бўлмай қолади ва ёш авлод томонидан қадрсизланади яъни ўз аҳамиятини тамомила йўқотади. Биз зиёлиларнинг вазифамиз бундай нохушликларнинг олдини олиш ва ёш авлод тарбиясида ўта хушёр бўлишимиз, улар ўртасида тинимсиз тушунтириш ишларини олиб боришимиз керак бўлади.

Жамиятдаги турли кишиларнинг, ҳар хил гуруҳ ва табақаларнинг маънавий бойликлар ва мезонларга муносабати турлича бўлади. Ҳар бир шахс ва гуруҳ ўз манфаатларидан келиб чиқиб, қадриятларни идрок этади, ўз тарбияси ва савиясидан келиб чиқиб, маънавиятни ўзлаштиради.

Хулоса қилиб айтганда, миллий маънавий қадриятлар ижтимоий ҳаётнинг ва маънавий борлигимизнинг муҳим ва серқирра соҳаси бўлиб, инсон ва жамият камолотида муҳим аҳамият касб этади. Миллий қадриятлар муттасил ривожланиб, такомиллашиб боради. Буларнинг ижтимоий гуруҳлар ва алоҳида шахслар томонидан ўзлаштирилиши таълим ва тарбияни талаб қилади.

Президентимизнинг «Юксак маънавият- Енгилмас куч» номли асарининг чоп этилиши мамлакатимиз ҳаётида жуда катта воқеа бўлди. Ушбу китобда инсоният яралгандан бошлаб унинг ҳаётида асосий роль ўйнаган маънавиятнинг маъноси, мазмуни, унинг инсон ҳаёти ва жамият тараққиётида тутган ўрни, буюк глобал янгиланиш жараёнидаги аҳамияти, ҳар томонлама кенг камровли фикр ва мулоҳазалар орқали илмий жиҳатдан таҳлил этилади ҳамда асосланган хулосалар чиқарилади.

Асарни ўрганиш шунинг учун ҳам ҳаётий заруратки, унда мамлакатимиз мустақилликка эришгандан кейин, халқимиз ҳаётининг маълум бир даврларида вақтинча унутилган ёки атайлаб одамлардан беркитилган миллий маънавиятимизни- қадриятларимизни тиклаш, уни халқимизнинг келажакни ўйлаб, юртимизнинг равнаки йўлида ривожлантириш бўйича амалга оширилиши керак бўлган улкан ишлар, шунингдек, бу борада олдимизда турган қатор вазифалар ҳақида фикр юритилади. Президентимиз таъкидлаганидек, «Биз халқимизнинг дунёда ҳеч кимдан кам бўлмаслиги, фарзандларимизнинг биздан кўра кучли, билимли, доно ва албатта бахтли бўлиб яшаши учун бор куч ва имкониятларимизни сафарбар этаётган эканмиз, бу борада маънавий тарбия масаласи, ҳеч шубҳасиз, беқиёс аҳамият касб этади. Агар биз бу масалада хушёрлик ва

сезгирлигимизни, қатъият ва масъулиятимизни йўқотсак бундай муҳим ишни ўз ҳолига, ўзибўларчиликка ташлаб қўядиган бўлсак, муқаддас кадриятларимизга йўғрилган ва улардан озиқланган маънавиятимиздан, тарихий хотирамиздан айрилиб, охир-оқибатда ўзимиз интилган умумбашарий тараққиёт йўлидан четга чиқиб қолишимиз мумкин.

Хулоса ўрнида шуни айтишимиз мумкинки, биз юқорида айтиб ўтган фикр ва мулоҳазалар ҳар бир ватанпарвар фуқарони ўйга толдиради ва хушёрликка чақиради. Ўсиб келаётган ёш авлодни ватанпарварлик, ўз халқига ва анъаналарига содиқлик, бир сўз билан айтганда, инсонпарварлик руҳида тарбиялаш муҳим омилга айланади. Глобаллашув жараёнининг салбий оқибатларидан ёшларни сақлаб қолишда миллийлик ва миллий кадриятларга содиқлик анъаналари ўта муҳим аҳамият касб этади. Агарда биз ёшларга шундай таълим ва тарбия бера оلسак, биз нафақат миллатимизни балки бутун бир инсониятни, бугунги, жаҳон миқёсида, ҳар хил кўриниш ва шаклларда намоён бўлаётган маънавий таҳдидлардан асраб қолган бўламиз.

ИСТОЧНИКИ И ЛИТЕРАТУРА

1. Каримов И. Юксак маънавият – енгилмас куч. – Тошкент, 2008.

СЕКЦИЯ: МЕДИЦИНСКИЕ НАУКИ

*Нодира Абдукаримова, Одинахон Парпиева, Камолдин Ганиев
(Фергана, Узбекистан)*

ГЕНЕТИЧЕСКИЕ БОЛЕЗНИ И ИХ ПОСЛЕДСТВИЯ

Наследственными называются такие заболевания человека, которые определены генными и хромосомными мутациями. Достаточно часто в качестве синонимов употребляются термины «врожденная болезнь» и «наследственная болезнь», но, несмотря на кажущееся сходство, они существенно отличаются - врожденные болезни - это те заболевания, которые присутствуют уже при рождении ребенка и обуславливаются, как экзогенными, так и наследственными факторами. К ним относятся, к примеру, пороки развития, которые связаны с воздействием на плод и эмбрион ионизирующего излучения, лекарственных средств, употребляемых матерью, химических соединений, а также внутриутробных инфекций. Что касается синонимов такого неприятного понятия, как «наследственные болезни», то сюда можно отнести «семейные болезни», поскольку семейные заболевания часто бывают обусловлены не только условиями жизни, профессиональными или национальными традициями семьи, но и наследственными факторами.

В настоящее время более 4500 болезней классифицируется как генетические заболевания. Только небольшая часть из них картирована и для еще меньшей части установлен биохимический механизм, с помощью которого ген осуществляет свою функцию. Рецессивные генетические болезни, такие как муковисцидоз и недостаточность аденозиндезаминазы, проявляются в том случае, если повреждены оба аллели гена. В доминантных аутомных болезнях, такой является болезнь Хантингтона, эффект больного гена проявляется, даже если другой аллель здоров.

Наконец, заболевания, сцепленные с X-хромосомой, проявляются у мужчин, тогда как у женщин, как правило, как в случае синдрома хрупкости X-хромосомы, болеют не всегда, и носят в себе ген, передавая его потомкам и награждая своих сыновей болезнью.

Объективно говоря, от данного риска не застрахован ни один родитель. Каждый из нас несет в себе в среднем 12 дефектных генов, которые мы получили от своих родных и, возможно, передадим собственным детям. Сегодня науке известно около 5000 наследственных заболеваний, которые развиваются из-за неполадок в генетическом аппарате человека – в генах или хромосомах. Они подразделяются на три основные группы: моногенные, полигенные и хромосомные.

Сегодня практически любую патологию можно объяснить с точки зрения генетики. Хронический тонзиллит - наследственным дефектом иммунитета, желчекаменную болезнь - наследственным нарушением обмена веществ.

Основной передатчик болезни – больные мама или папа (Участок хромосомы (молекулы ДНК)), определяющий какой - либо признак или группу признаков организма, принято называть геном. Совокупность всех генов организма называется его генотипом. Совокупность всех признаков организма, проявляющихся на протяжении жизни, называется фенотипом. Место, занимаемое данным геном в хромосоме, называется локусом. Зрелые половые клетки отличаются от соматических (клеток тела) тем, что они содержат половинный набор хромосом - по одной из каждой пары и одну половую хромосому - X или Y. В процессе оплодотворения происходит слияние половых клеток, в результате чего число хромосом в оплодотворенной яйцеклетке удваивается. Этот механизм обеспечивает передачу потомству генетической информации от обоих родителей. Если заболеванием страдают оба, риск возрастает в несколько раз. Вместе с тем, даже если вы с супругом здоровы, в вашем организме присутствует ряд дефектных генов.

Просто они подавлены нормальными и «молчат». В случае, если у вас с мужем один и тот же «молчащий» ген, у ваших детей может развиться наследственная болезнь. В ряде случаев родители передают не саму болезнь, а предрасположенность к ней (сахарный диабет, ишемическая болезнь сердца, алкоголизм). Дети получают неблагоприятную комбинацию генов, которая в определенных условиях (стресс, серьезная травма, плохая экология) может привести к развитию болезни. Причем чем сильнее выражено заболевание у мамы или папы, тем выше риск.

Хромосомным наследственным болезням человека, их профилактике и лечению уделяется огромное количество времени и сил, они возникают из-за изменения числа и структуры хромосом. Например, самая известная аномалия болезнь Дауна – является, следствием утроения 2 хромосомы. Подобные мутации не так редки, они встречаются у 6-ю из новорожденных. Другие распространенные заболевания - синдромы Тернера, Эдвардса, Патау. Все они характеризуются множественными пороками: задержкой физического развития, умственной отсталостью, пороками сердечно-сосудистой, мочеполовой, нервной и других систем. Лечение хромосомных аномалий еще не найдено.

Нарушение свертываемости крови (гемофилия) у сына последнего русского царя Николая II царевича Алексея тоже наследственной природы. Эта болезнь передается по материнской линии, но проявляется исключительно у мальчиков.

Наследственные заболевания не всегда проявляются с самого рождения. Некоторые виды умственной отсталости становятся заметны только тогда, когда ребенок начнет говорить или пойдет в школу. А вот хорею Геттингтона (разновидность прогрессирующей умственной отсталости) вообще можно распознать только после годовалого возраста. Кроме того, подводными камнями способны стать и «молчащие» гены. Их действие может проявиться в течение жизни - под влиянием негативных внешних факторов (нездоровый образ жизни, прием ряда лекарственных препаратов, радиация, загрязнение окружающей среды). Если ваш малютка попадает в группу риска, вы можете пройти молекулярно - генетическое обследование, которое поможет выявить вероятность развития заболевания в каждом конкретном случае. Далее специалист может назначить меры профилактики. Если же больные гены оказываются доминирующими, избежать заболевания невозможно. Можно лишь облегчить симптомы болезни. Еще лучше - постараться их предупредить до момента родов.

Если у вас с супругом присутствует один из перечисленных факторов, лучше до беременности пройти медика - генетическое консультирование.

1. Наличие нескольких случаев наследственных заболеваний по обеим линиям. Даже если вы сами здоровы, вы можете быть носителями дефектных генов.

2. Возраст старше 35 лет. С годами количество мутаций в организме накапливается. Риск ряда болезней растет в геометрической прогрессии. Так, при болезни Дауна для 16-летних мам он составляет 1:1640, для 30-летних - 1:720, для 40-летних - уже 1:70.

3. Рождение предыдущих детей с серьезными наследственными заболеваниями.

4. Несколько случаев выкидыша. Часто их причиной становятся серьезные генные или хромосомные отклонения у плода.

5. Длительный прием женщиной лекарственных средств (противосудорожных, антибиотиков, противопухольных препаратов, кортикостероидов).

6. Контакт с токсическими и радиоактивными веществами, а также алкоголизм и наркомания. Все это может стать причиной генетических мутаций.

Благодаря развитию медицины теперь у всех родителей есть выбор - продолжить семейную историю тяжелого заболевания или прервать ее.

Хромосомные болезни характеризуются изменением структуры и числа хромосом. Частота их среди новорожденных составляет около 1%. Грубые аномалии хромосом несовместимы с жизнью и являются частой причиной самопроизвольных абортов, выкидышей и мертворождений. Различают группы хромосомных болезней, обусловленных аномалиями половых хромосом и неполовых хромосом (аутосом). К аномалиям половых хромосом относят, например, синдром Шерешевского - Тернера, который характеризуется в периоде новорожденности выраженными отеками задней поверхности рук и ног, исчезающими через несколько месяцев. На шее и в локтевых сгибах отмечается избыток кожи, которая собирается в выраженные складки - так называемые крыловидные складки. С возрастом выявляется отставание в росте. К периоду полового созревания проявляются признаки полового инфантилизма с задержкой развития вторичных половых признаков и явлениями первичной аменореи.

К аномалиям неполовых хромосом относят, например, болезнь Дауна, которая характеризуется своеобразным внешним видом больных: неправильная форма черепа, косой разрез глаз, маленькие ушные раковины; диспропорция туловища и конечностей, пальцы короткие, мизинец укорочен и искривлен, тонус мышц снижен; характерен рисунок кожного рельефа ладони в виде поперечной складки. У многих больных наблюдается порок сердца, нарушение функции желез внутренней секреции, отставание в психическом развитии. Выяснение вероятности рождения ребенка с болезнью Дауна у матерей различных возрастных групп показало, что она возрастает, начиная с 36-летнего возраста, достигая между 40 и 50 годами 2% и более.

Наследственные болезни обмена веществ. К наследственным болезням обмена веществ можно отнести обширную группу заболеваний. В эту группу входят заболевания, связанные с нарушением обмена аминокислот. Известно более 30 наследственных болезней обмена аминокислот.

Наследственные нарушения иммунитета. В связи с успехом иммунологии и медицинской генетики получило бурное развитие новое направление - иммуногенетика. Изучение генетики иммунологических реакций привело к пересмотру причины возникновения ряда заболеваний, а также способствовало выяснению причин, обуславливающих затяжное и хроническое, течение многих болезней. Например, наследственно обусловленные дефекты синтеза специфических белков, определяющих иммунную защиту организма, - так называемых иммуноглобулинов - проявляются снижением сопротивляемости организма микробным инфекциям, развитием септических состояний, хронических заболеваний различных органов и систем. Наиболее выражено это при так называемой болезни Брутона, которая характеризуется нарушением продукции всех фракций иммуноглобулинов, наблюдается исключительно у мальчиков. Дети рождаются здоровыми. Повышенная чувствительность к инфекции обнаруживается на 3-4-м месяце жизни. Особенно часто поражаются легкие, среднее ухо (хронический гнойный отит), желудочно-кишечный тракт. У детей старшего возраста отмечается хроническое воспаление легких.

Наследственные болезни с преимущественным поражением эндокринной системы. Образование гормонов эндокринными железами осуществляется с помощью ферментов, и наследственный дефицит того или иного фермента может явиться причиной нарушения продукции гормонов, необходимых для нормальной

деятельности организма. Так, кора надпочечников выделяет такие важные для организма гормоны, как глюкокортикоиды (гидрокортизон и др.), регулирующие углеводный обмен, минералокортикоиды - альдостерон и др., регулирующие водно-солевой обмен, андрогенные гормоны, влияющие на формирование вторичных половых признаков. При наследственных болезнях надпочечников может наблюдаться так наз. адреногенитальный синдром.

Наиболее тяжело протекает адреногенитальный синдром, сопровождающийся выраженными нарушениями водно-солевого обмена. Ребенок отказывается от груди, у него появляется упорная рвота, он теряет в весе. Хорошо изучены наследственные дефекты биосинтеза и обмена гормонов щитовидной железы, сопровождающиеся развитием гипотиреоза (кретинизма), нарушением жирового и углеводного обмена.

Диагностика наследственных заболеваний и их профилактика

Практически без остановки происходит разработка всё новых способов лечения наследственных заболеваний. На сегодняшний день производятся обширные исследования в поисках новой методики лечения при помощи генной инженерии.

Тем не менее, главной задачей медицинской генетики по-прежнему остается профилактика этих заболеваний, которая производится с помощью медико-генетических консультаций. Одним из непереносимых условий своевременной и, что самое главное, правильной диагностики, лечения или профилактики наследственных заболеваний считается применение клинко-генеалогического метода. Этот метод основывается на анализе характера передачи разнообразных болезней и признаков в конкретно взятой семье с указанием каждой родственной связи между членами родословной. Клинко-генеалогический метод предоставляет возможность поставить точный диагноз и, соответственно, подобрать адекватное лечение и вовремя произвести профилактические целенаправленные мероприятия. Именно поэтому, направляясь на прием к генетику, Вы должны хорошо подготовиться. Необходимо определить состояние здоровья отдаленных и ближайших родственников. Рекомендуется знать не только девичьи фамилии женщин в собственной родословной, но ещё и возраст, а также место и дату рождения и проживания предков.

Наследственные болезни не так редки, как длительное время считали, однако многие из них можно предупредить путем научно обоснованных мероприятий. Поэтому молодым людям, вступающим в брак и имеющим в роду какие-либо наследственные болезни, рекомендуется проконсультироваться у врача медико-генетической консультации о возможном риске возникновения наследственного заболевания у их потомства и, руководствуясь этим, решать для себя вопрос о целесообразности иметь детей.

ИСТОЧНИКИ И ЛИТЕРАТУРА

1. Гены и геномы: В 2-х т. Т.2. Сингер М., Берг.
2. Генетика человека. Фогель Ф., Мотульски А.
3. Генетика человека Шевченко В.В.
4. Электронный ресурс. – Режим доступа: Meduniver.com
5. Электронный ресурс. – Режим доступа: Medicaplanet.su
6. Электронный ресурс. – Режим доступа: Medportal.ru
7. Электронный ресурс. – Режим доступа: www.webmedinfo.ru

*Людмила Коба
(Дубно, Україна)*

ВПЛИВ ГЛОБАЛІЗАЦІЇ НА ПАЦІЄНТІВ В УКРАЇНІ І СВІТІ

Широкого визнання і розповсюдження сьогодні набуває концепція провідної ролі пацієнта в системі охорони здоров'я, відповідно до якої організація медичного обслуговування населення, структура і кадровий склад служб охорони здоров'я, їх функції, рівень підготовки персоналу визначаються насамперед потребами пацієнтів, їх складом за характером патології, віком, соціально-економічним рівнем, культурою.

Для успішного розвитку окремих ланок системи охорони здоров'я, ефективного планування і прогнозування їх діяльності, підготовки кадрів, необхідно мати повне і більш чітке уявлення про провідну фігуру цієї сфери діяльності – пацієнта, його потреби, можливості і запити.

В даний час на формування характерних рис сучасного пацієнта суттєвий вплив має розвиток процесів глобалізації в економіці, в соціальній сфері і в охороні здоров'я. Вплив глобалізації буває прямим і опосередкованим. Він може поєднуватися з дією факторів, які в своїй основі мають інші причини, але також носять глобальний характер. До останніх, наприклад, відноситься такий демографічний фактор, як старіння населення. Воно суттєво впливає на структуру патології і медичні потреби сучасних пацієнтів. В структурі патології стали переважати важкі форми неінфекційних захворювань, які вимагають тривалого медичного догляду. Проблеми, що виникли у зв'язку з цим, вимагають змін у структурі системи охорони здоров'я. Такими змінами у відповідь стало посилення ролі служб первинної медико-санітарної допомоги і розширення у їх

структурі частки служб сестринського догляду, будинків інвалідів і осіб похилого віку, хоспісів, а також більш широке використання медичного обслуговування хворих вдома з активним залученням до догляду за ними членів родин, близьких і волонтерів.

Ці зміни не є прямим наслідком глобалізації, але глобалізація мала вплив на конкретні форми їх практичного здійснення, оскільки посилила обмін досвідом, науковими знаннями між країнами, прискорила розвиток технічного прогресу, в тому числі і в медицині, розширила міжнародні можливості залучення іноземних спеціалістів для створення і функціонування медичних служб в країнах.

Прямий вплив глобалізація має насамперед на національний і етнічний склад пацієнтів. Спричинена глобалізацією можливість вільного пересування населення через кордони значно розширила міграцію населення у пошуках роботи і кращих умов життя, порятунку від згубних наслідків воєнних конфліктів, політичної і соціальної нестабільності. Саме глобалізація привела до широкого розвитку так званого «медичного туризму», тобто виїзду в інші країни з метою лікування, діагностики, зміцнення здоров'я і проведення косметичних втручань.

В останні десятиліття медичний туризм досяг таких масштабів, що перетворився в великий сектор міжнародного ринку медичних послуг, який включає ряд міжнародних посередницьких організацій, таких як Асоціація медичного туризму, Європейський альянс медичного туризму і Міжнародна асоціація медичного туризму.

За приблизними розрахунками міжнародної організації «Пацієнти без кордонів» світовий обмін пацієнтами за минулий рік склав 10 мільйонів осіб. [1]

При цьому масштабні пересування пацієнтів у світі мають різнонаправлений характер: пацієнти їдуть не лише із країн, що розвиваються у розвинені країни з високоякісною медициною, суттєві потоки їх рухаються і у зворотному напрямку. Під впливом глобалізації в ряді країн, що розвиваються в останні десятиріччя з'явилися сучасні лікарні з найновішим обладнанням і персоналом, який отримав освіту на Заході. Вони здатні забезпечити комфортні умови і медичне обслуговування високої якості, але за більш низькою ціною за рахунок дешевшої робочої сили.

До числа країн, які приймають найбільшу кількість закордонних пацієнтів, належать Бразилія, Індія, Мексика і Таїланд. [1] Для жителів України традиційно популярними є Німеччина, країни Скандинавії та Ізраїль. В останні роки зросла популярність медичних центрів країн Східної Європи і Прибалтики, таких як Польща, Угорщина, Чехія, Естонія, Литва. [2]

За даними Української асоціації медичного туризму (УАМТ) минулого року доручили своє здоров'я закордонним лікарям 200 тисяч українців. З них 40% виїжджали на лікування, 30% зміцнювали здоров'я на заморських SPA-курортах і в санаторіях, а ще близько 30% - проходили діагностику в іноземних клініках. При цьому кількість українців, що виїждять на лікування за кордон щороку зростає на 20%. Небажання пацієнтів лікуватися в рідній країні в туристичних організаціях пояснюють тим, що у вітчизняних клініках недостатньо сучасного обладнання і застарілі методи лікування. 40% пацієнтів віддали перевагу закордонному лікуванню після того, як їм не змогли допомогти в Україні. Це переважно пацієнти з онкологічними захворюваннями і хворобами крові.

Найчастіше українці зверталися до закордонних лікарів за лікуванням онкологічних захворювань (30-35%), з приводу неврологічних захворювань – 13%, за послугами естетичної медицини – 9%, репродуктивної медицини – 7%, пересадки органів та ортопедії – по 6%. [3]

Ще однією послугою, яка набирає популярності в українських «медичних туристів», є так званий «бебі-воваж» або пологи за кордоном. За останній рік кількість українських клієнтів, що виїждять на пологи за кордон, зросла на 15%. За даними УАМТ, країнами, куди найчастіше виїждять народжувати українки є США, Німеччина, Британія, Франція, Данія, Швеція, Австралія, Канада. Свій вибір пацієнтки пояснюють високим рівнем медичного обслуговування за кордоном, низьким рівнем смертності роділь та новонароджених, стабільними економічними умовами. [3]

В останні роки Україну почали розглядати як перспективний ринок для в'їзного медичного та оздоровчого туризму. Близько 50-70 медичних центрів в Україні націлені на обслуговування іноземних пацієнтів. Їх кількість становить щороку близько 30 тис. осіб. Головними критеріями вибору нашої країни для медичного туризму є невисокий рівень цін у поєднанні з високим рівнем якості послуг в таких сферах як стоматологія, кардіологія і пластична хірургія. Окрім цього в Україні легалізовані деякі медичні послуги, заборонені у більшості інших країн, наприклад, сурогатне материнство і лікування стовбуровими клітинами. [3]

Проблеми обслуговування пацієнтів в умовах глобалізації торкаються не лише якості, доступності і відповідного використання служб охорони здоров'я, але й подолання комунікативних бар'єрів лінгвістичного і культурного характеру. Для вирішення цих проблем потрібний не лише індивідуальний комплексний підхід, а й відповідна підготовка медичного персоналу до спілкування з пацієнтами інших культур. Це важливо, оскільки в умовах глобалізації пацієнт наділений значними правами, які захищені законодавчими актами, як в країнах, так і на міжнародному рівні.

Із міжнародних документів слід відмітити Лісабонську декларацію про права пацієнта, прийняту 34-ю Всесвітньою Медичною Асамблеєю у 1981р.[4] і Амстердамську декларацію з охорони прав пацієнтів у Європі, прийняту у 1994 р. Європейською регіональною організацією ВОЗ. [5]

Права пацієнтів в Україні регламентовані низкою нормативних актів, Конституцією України, Цивільним кодексом України від 16 січня 2003 р. №435 –ІУ та Основами законодавства України про охорону здоров'я від 19 листопада 1992р № 2801-ХІІ (зі змінами і доповненнями); законом України «Про звернення громадян» від 2 жовтня 1996 р. № 393/96-ВР (зі змінами і доповненнями). Однак, на сьогодні в українському законодавстві відсутній системний підхід до прав і обов'язків лікарів і пацієнтів і немає єдиного нормативного документа, який містив би чіткий перелік прав і обов'язків безпосередніх учасників лікувального процесу. [6]

При цьому у сучасного пацієнта існує немало можливостей відстоювати свої права. Він може звернутися зі скаргою на їх порушення до адміністрації медичного закладу, вищих органів охорони здоров'я аж до міністерства, в місцеві і вищі органи влади, органи системи медичного страхування і, насамкінець, у суд, в тому числі Європейський.

Щоб успішніше захищати свої права, пацієнти об'єднуються відповідно до інтересів і видів захворювань і створюють громадські організації, за допомогою яких висловлюють свою думку з тих чи інших проблем і доносять свої вимоги до органів влади.

В умовах глобалізації голос пацієнта стає все відчутнішим.

Найбільшими міжнародними об'єднаннями пацієнтів світу є:

- ІАРО – міжнародний глобальний союз пацієнтів всіх національностей і всіх захворювань, який пропагує ідею орієнтованої на пацієнта системи охорони здоров'я в світі;
- European Patients Forum (EPF) – європейський форум пацієнтів, створений в 2003 р., що уособлює собою голос пацієнтів на рівні Євросоюзу;
- EURORDIS – європейська пацієнтська організація, що об'єднує 479 організацій пацієнтів з рідкими захворюваннями із 45 країн світу.

В Україні пацієнтські організації почали формуватися близько двадцяти років тому. Численні пацієнтські організації сьогодні об'єднуються в асоціації, які виступають у ролі координаційного центру та групи впливу у стосунках з державою та бізнесом. Саме асоціації мають найбільший потенціал до розвитку та посилення механізмів реалізації інтересів пацієнтів.

Найбільшими пацієнтськими організаціями в Україні є «Пацієнти України» (ЮКАБ), ВБО «Всеукраїнська мережа ЛЖВ», ГО «Центр протидії корупції», Всеукраїнська асоціація захисту прав пацієнтів «Здоров'я нації».

Глобалізація зробила склад пацієнтів різноманітним не лише в плані етнічної і національної належності, культури і мови. Вона привела до різкого соціально-економічного розшарування суспільства. В результаті, офіційно отримавши широкі права, значна частина населення не може в повній мірі користуватися ними і захищати їх в силу бідності, безробіття, низького рівня чи відсутності елементарних знань, через інші соціально-економічні умови. Потрібно враховувати, що ця немала кількість населення, яке об'єктивно потребує медичної допомоги, але з різних причин не завжди звертається за нею, потребує особливої уваги від держави і працівників охорони здоров'я.

Науковим і практичним працівникам системи охорони здоров'я потрібно не лише вивчати склад, медичні і соціальні потреби пацієнтів, але й тактовно навчати і виховувати пацієнтів, формуючи з них все більш активних помічників і рівноправних партнерів у справі захисту і зміцнення здоров'я.

Висновок: Глобалізація впливає на склад пацієнтів. Вона полегшила транскордонне пересування і привела до розвитку медичного туризму і посилення міграції. Склад пацієнтів стає більш різноманітним за національною і етнічною належністю, культурними і мовними особливостями. Це висуває нові вимоги до підготовки медичних кадрів і діяльності служб системи охорони здоров'я. Глобалізація також посилює соціально-економічну нерівність серед пацієнтів, що ускладнює доступність якісної медичної допомоги населенню.

Головні особливості сучасного пацієнта потрібно вивчати та аналізувати на всіх рівнях, щоб створити важливу основу для успішного планування, реформування і розвитку медичної галузі.

ДЖЕРЕЛА ТА ЛІТЕРАТУРА

1. Medical Tourism Statistics & Facts. Available at: <http://www.patientsbeyondborders.com/medical-tourism-statistics-facts> (2015).
2. Медицинский туризм в мире [Електронний ресурс]. – Режим доступа: <http://www.healthtravel.pro/article/55>
3. Люди в белых халатах без границ [Електронний ресурс]. – Режим доступа: <http://mt4.pф/Lyudi-V-Belyh-Halatah-bez-granic-Kakie-bolezni-edut-lechit-ukraincy-za-granicu/>
4. Лісабонська декларація про права пацієнта [Електронний ресурс]. – Режим доступу: http://healthyociety.com.ua/index.php?option=com_content&view=article&id=355:2011-07-15-11-39-20&catid=35:2011-04-19-08-30-36&Itemid=57
5. Амстердамська декларація з охорони прав пацієнтів у Європі [Електронний ресурс]. – Режим доступу: <http://www.nbu.gov.ua>.
6. Слома В.М. Права пацієнтів в Україні та гарантії їх здійснення [Електронний ресурс]. – Режим доступу: http://medicallaw.org.ua/uploads/media/02_304.pdf

*Тетяна Колесниченко, Вікторія Ломазова, Римма Панова
(Дніпропетровськ, Україна)*

МЕТОДИ СПРЯМУВАННЯ ДОСЛІДНИЦЬКОЇ РОБОТИ СТУДЕНТІВ-МЕДИКІВ ЯК СКЛАДОВОЇ ВИРІШЕННЯ ГЛОБАЛЬНИХ ПРОБЛЕМ СУЧАСНОЇ МЕДИЦИНИ

Викладачі та керівники науково-практичних та дослідницьких гуртків обласного комунального закладу «Дніпропетровське медичне училище» прагнуть спрямовувати питання навчання студентів згідно сучасних вимог науково-технічного прогресу та вирішення проблем медичної науки. Сучасні студенти-медики, в майбутньому спеціалісти закладів охорони здоров'я, повинні в повному обсязі володіти не тільки професійними знаннями, вміннями, навичками, а також користуватися сучасними технологіями, Інтернетом, довідковими базами знань, володіти інформацією щодо глобальних проблем світової науки взагалі та медичної науки, як частини своєї майбутньої професії.

У сучасному суспільстві хвороби зубів та органів ротової порожнини дорослої людини складають 15% від загальної захворюваності та, що важливо, можуть викликати хвороби шлунково-кишкового тракту, ендокринних органів, видільної системи, алергічні реакції та інші порушення в організмі людини. Дослідження та аналіз стану органів ротової порожнини, виявлення ранніх патологічних змін зубів є своєчасними та актуальними.

Карієс мучив людей у всі часи, але почати серйозну боротьбу з ним лікарі вирішили тільки в останні роки. Велику роль у цьому відіграла медична статистика. Виявляється, на сьогоднішній день в світі страждає карієсом 99% населення. А в багатьох країнах – 100%. Отримані цифри вжахнули не тільки стоматологів, але і їх пацієнтів.

Визначення та контроль захворювань зубів та своєчасна санація зубного апарату та органів ротової порожнини сьогодні називають основними превентивними засобами, які попереджають ризик появи, розвитку деяких інших захворювань органів і систем організму людини та допомагають уникнути небезпечних наслідків цих захворювань.

Виявляється, на сьогоднішній день в світі майже кожна доросла людина страждає карієсом. Хвороби зубів та зубного апарату є причиною порушення органів травної та інших систем організму. Сьогодні патологія зубів різко помолодшала, тому вести контроль стану зубного апарату у студентській молоді не вважається зайвим.

Статистика вражає: 99% населення землі та 100% українців мають хвороби зубів. Відомо близько 60 захворювань, причиною яких є мікроби ротової порожнини: серцево-судинні, ревматизм, органи травлення, нирок, шкіри, ендокринної системи, нервові розлади. Отримавши такі сумні результати ми зацікавилися статистикою захворюваності студентів за 2014-15 навчальний рік. З'ясувалося, що 80% зверталися за допомогою у фельдшерсько-акушерський пункт, з них 25% - з зубними проблемами.

Обґрунтування проблеми

- Хвороби зубів та зубного апарату є причиною порушення травлення в ротовій порожнині, органах травної та інших систем організму.
- Сьогодні патологія зубів різко помолодшала, тому вести контроль стану зубного апарату у студентській молоді не вважається зайвим.
- Навчання у ВМНЗ I-II р.а. несе чимало ризиків у вигляді стресів, розумової та емоційної перевтоми, несвоєчасного прийому їжі що впливає на стан багатьох органів і систем організму.
- З'ясування негативного впливу на зубний апарат та організм людини деяких продуктів харчування.
- Доказ ефективності проведення бесід щодо дотримання правил гігієни ротової порожнини.

Методики організації дослідницької роботи

- Пошук у медичній літературі та інформаційних довідниках історії хвороб зубів та методик досліджень травлення в ротовій порожнині.
 - Анкетування щодо режиму дня та шкідливих звичок у студентів.
 - Анкетування щодо суб'єктивних показників самопочуття студентів.
 - Аналіз стану захворюваності студентів.
 - Дослідження розщеплення крохмалю слиною при вживанні різної якості їжі.
 - Дослідження реакції слини (рН) у ротовій порожнині за допомогою лакмусового папірця.
 - Визначення стану зубів та зубного апарату у студентів на медичному огляді у стоматологічному кабінеті.
- Залучення до дослідницької роботи студентів-добровольців ОКЗ ДМУ.

Аналіз отриманих результатів

Проведено анкетування щодо дотримання режиму гігієни ротової порожнини, наявності шкідливих звичок у студентів та зроблені висновки:

- 70% студентів не дотримуються правил гігієни ротової порожнини.
- 40% студентів мають шкідливі звички (куріння, алкогольні напої, зловживання солодощами);
- 95% не цікавляться сучасними досягненнями стоматології.

Наступне анкетування стосувалося виявленню суб'єктивного самопочуття студентів та встановлення зв'язку дотримання гігієни ротової порожнин студентами зі станом здоров'я. У підсумку з'ясувалося що:

- 80% студентів мають проблеми з травленням в ротовій порожнині;
- 50% відмічають відхилення стану здоров'я;
- 20% студентів вважають себе здоровими.

Аналіз статистики захворюваності студентів за період з 1 вересня 2014р. по 1 квітня 2015 р. (за даними фельдшерського медпункту ОКЗ ДМУ та довідок щодо відвідування стоматолога): хвороби зубів складають 25% від загальної захворюваності.

Проведений дослід розщеплення крохмалю слиною пов'язаного з вживанням різної якості їжі (реакція з йодом). Після того, як студенти вживали різні харчові продукти, ферменти слини не діяли в повному обсязі, що негативно впливало на емаль зубів, спричиняло виникнення карієсу, стоматиту, пародонтозу; це дозволило зробити висновки про порушення травлення в ротовій порожнині внаслідок зміни реакції слини.

Дослідження реакції (РН) ротової порожнини виявило зміни у 85% студентів – любителів фрешів, солодошів, а також курців. Результати цього експерименту свідчать: вживання таких продуктів та шкідливі звички приводять до виникнення кислої реакції слини, яка сприяє виникненню карієсу. Виникло усвідомлення необхідності пропаганди серед населення здорового способу життя, профілактики стоматологічних захворювань.

Наступне дослідження стосувалося визначення стану зубів та зубного апарату у студентів на медичному огляді у стоматологічному кабінеті з метою виявлення карієсу, захворювань пародонту, зубо-щелепних аномалій; виявлення каріозних, пломбованих та видалених зубів, наслідком чого стали висновки, що 97-99% студентів ОКЗ ДМУ мають проблеми зі станом зубного апарату.

Висновки щодо проведеної дослідницької роботи

- Патологія зубів людини негативно впливає на загальний стан організму.
- Карієс, стоматит, пародонтоз спостерігаються в підлітковому та молодому віці.
- 70% студентів медичного училища не дотримуються правил особистої гігієни ротової порожнини.
- 60% студентів віддають перевагу неякісній їжі, що підвищує ризик виникнення хвороб зубів.

Поради медичного працівника

• Дотримуватися правил гігієни рота: чистити зуби 2 рази в день після їжі не менше 3 хв., вживати рекомендовані стоматологами зубні паста.

- Уникати вживання неякісної їжі: гарячої, холодної, дуже кислої, солодкі напої та солодощі.
- Проводити санацію зубів у стоматолога двічі на рік.

Поради психолога: як побороти страх перед стоматологом

Одного разу відчувши біль у кабінеті стоматолога, можна довго відчувати страх перед візитом до цього лікаря. Здавалося б, існує безліч знеболюючих препаратів, сучасних методик та інноваційних матеріалів, проте єдиний кабінет, в який практично всі входять зі страхом - це кабінет дантиста. Найчастіше причиною страху є спогади про попередній досвід лікування зубів. Це можуть бути дитячі страхи чи невіддалене відвідування стоматолога в дорослому житті. Не потрібно відкладати візит: чим довше розвивається хвороба, тим складніше її лікувати. Практично всі хвороби зубів в початковій стадії розвитку лікуються абсолютно безболісно.

Якщо страх не відступає, можна взяти до лікаря когось зі своїх друзів або близьких. Дуже часто проста присутність поруч дорогої людини здатне знизити неприємні відчуття. У разі, коли ви віддасте перевагу чекати до останнього і потім видалити зуб, не вдаючись до лікування, непогано згадати про те, що зуби не нескінченні. Рано чи пізно доведеться виконати протезування, а це не настільки швидка процедура, як звичайне лікування.

Якщо всі старання не привели до зняття напруги, можна прийняти заспокійливі препарати. Однак з ними слід бути вельми обережними. Ймовірно, що при відвідуванні клініки вам необхідно буде ввести знеболюючий препарат, тоді їх ефект може бути або занадто сильним, або навпаки, слабким. Краще, відвідати лікаря і проконсультуватися, які ліки можна прийняти для зняття відчуття страху. Стоматолога необхідно попередити про те, що у вас підвищена боязнь зуболікування, тоді він зможе вам допомогти і зробить процедуру максимально комфортною.

Висновки

Ми вважаємо, що запропоновані нами методики спрямування дослідницької роботи студентів-медиків дозволяють більш широко осмислити тенденції та перспективи розвитку як стоматологічної науки, так і медицини та освіти в цілому.

ДЖЕРЕЛА ТА ЛІТЕРАТУРА

1. Додаток до наказу МОЗ України № 402 (ст.49-56 – Хвороби органів травлення, їх наслідки).
2. Медведева М.Б. Поширеність та інтенсивність гострого початкового карієсу, сучасні методи його профілактики та лікування в осіб молодого віку : автореф. дис. на здобуття наук. ступеня канд. мед. наук : спец. 14.01.22 «Стоматологія» / М.Б.Медведева. – К., 2006. – 19с.
3. Бучок Р.А. Поширеність некаріозних уражень твердих тканин зубів серед студентської молоді та причинно-наслідкові зв'язки їх виникнення / Р.А.Бучок, О.Б.Беліков // Буковинський медичний вісник. – 2012. – Т.16, №4 (64). – С. 26-29.

*Раїса Семенко, Людмила Ананьєва
(Дніпропетровськ, Україна)*

ІННОВАЦІЙНІ ТЕХНОЛОГІЇ ПРИ ВИКЛАДАННІ ДИСЦИПЛІН МЕДИКО-ПРОФІЛАКТИЧНОГО ЦИКЛУ У НАВЧАННІ СТУДЕНТІВ ДНІПРОПЕТРОВСЬКОГО МЕДИЧНОГО УЧИЛИЩА

При викладанні дисциплін медико-профілактичного циклу студентам санітарно-фельдшерського, фельдшерського та акушерського відділень на базі Дніпропетровського медичного училища, з метою покращення рівня підготовки спеціалістів, справжніх майбутніх фахівців, застосовуємо різні нововведення в галузі педагогіки, а також прогресивні зміни, що відповідають інноваційним технологіям навчання.

В яких напрямках сьогодні йде використання інновацій навчання при викладанні дисциплін медико-профілактичного циклу?

Відповідь на це запитання розкриває вирішення наступних завдань:

- визначення вимог, яким повинен відповідати майбутній фахівець;
- окреслення вимог до компетентності викладача, спроможного до реалізації проблеми підготовки майбутнього медичного працівника;
- встановлення відповідності між рівнем компетентності викладачів і вимогами до професійної підготовки майбутніх спеціалістів медичної справи відповідно до встановлених державних стандартів.

Викладачами медико-профілактичного циклу створені професійно-орієнтовані завдання, відповідно до майбутньої професійної діяльності, за змістом вони складені з урахуванням виробничого напрямку, а за формою - проблемно-пошукові, професійно-спрямовані. Треба відмітити, що ми маємо багаторічний досвід роботи з використання проблемного методу навчання, у всіх його різновидах. Підсумковий контроль проводимо під час іспитів або диференційованих заліків, а вирішальний контроль проводиться на ліцензійному екзамені Крок М та на Державній підсумковій атестації.

На сучасному етапі проводиться розробка нових стандартів, що пов'язано з інтеграцією України в систему європейського рівня. Модернізація сучасної освіти змінює вимоги до підготовки майбутніх фахівців. Отже, які вимоги до майбутніх фахівців медичної справи?

До сучасного конкурентоспроможного фахівця такі вимоги: професійна компетентність, самостійність, відповідальність, самодостатність, креативність, адекватна самооцінка, загальна та особиста культура людини. Майбутній фахівець медичної справи зобов'язаний широко використовувати сучасні інформаційні технології; мати глобальне, системне інформаційно-технологічне мислення, всебічний світогляд; вміти застосовувати в своїй роботі досягнення науки, інтернет-ресурси.

Викладацький склад нашого навчального закладу виховує у студентів загальнолюдські позитивні риси: соціальна мобільність, гнучкість мислення, толерантність, підприємливість, комунікабельність, милосердя. Відомо, що іноді студенти, які мали невисокий рівень знань, в житті набувають успіхів за рахунок цих якостей. Ці риси соціально необхідні, тому їх і потрібно розвивати у студентів.

У час реформування медичного обслуговування населення актуальна інтеграція різних медичних професій та спеціальностей для збільшення можливостей фахівців. Як приклад, випускники спеціальності «Медико-профілактична справа» готові до роботи в закладах охорони здоров'я, в громадських центрах здоров'я, в статистичних відділах, у лабораторіях різного призначення (бактеріологічних, вірусологічних, імунологічних, гігієнічних, радіологічних, клінічних) та в інших установах.



Педагогіка ставить особливі вимоги до компетентності викладача, спроможного до реалізації проблеми підготовки майбутнього медичного працівника в контексті інновацій медичної освіти. Особливістю сучасної системи освіти є використання двох напрямків організації навчання - традиційної та інноваційної. Зрозуміло, що традиційна школа, орієнтована на передавання знань, умінь і навичок, відступає, не встигаючи за темпами їх накопичення. Тому, викладачі нашого навчального закладу переважно використовують інноваційне навчання, що спрямоване на формування особистості до високопрофесійної діяльності на основі розвитку здібностей до творчості та різноманітних форм мислення, здатності до конструктивних дій в медичній галузі.

Розвиток педагогічної майстерності викладачів, який відповідав би вимогам сучасного інформаційного суспільства, в нашому закладі здійснюється на рівні методичної роботи у вигляді семінарів педагогічної майстерності, занять в Університеті знань, наставництва, індивідуальної передачі досвіду та таке інше. В нашому закладі значна роль належить школі починаючого викладача.

Наша методична робота має курс на поглиблення педагогічної майстерності, удосконалення психолого-педагогічних знань, умінь викладання, формування навичок науково-дослідницької роботи, зацікавленість новими педагогічними технологіями, на розвиток творчих здібностей і педагогічної компетентності викладачів. Основними принципами методичної роботи в нашому навчальному закладі є: поєднання теорії і практики, комплексність та актуальність тематики, науковість матеріалу, який викладається, конкретність методів навчання, індивідуальний підхід до кожного студента, постійний творчий пошук.

З нашого погляду, з усіх інформаційних каналів, візуальний - найдієвіший, тому ми широко використовуємо комп'ютеризацію, інтернет-навчання, інформаційно-технологічне, дистанційне навчання, створення електронних підручників, мультимедійних презентаційних лекцій, пакетів контролюючих комп'ютерних програм, електронних версій лекцій, посібників з навчальних дисциплін.

Для інформаційного наповнення презентацій використовуємо різні види інформації: текстову, аудіо, графічну, анімацію, відео та ін. За рахунок художньо-естетичного виконання слайдів, анімації та звукового супроводження, процес навчання стає більш ефективним. Застосування мультимедійних засобів на заняттях підсилює мотивацію студентів до навчання, активізуючи їхню пізнавальну діяльність. Сьогодні ділові виробничі рольові ігри можливо застосовувати з використанням Інтернет ресурсу. Така форма навчання ефективна під час проведення практичних занять, де кожен студент може себе уявити виконавцем тієї чи іншої ролі на посаді майбутнього фахівця. Це відбувається за рахунок двох складових: проблемно-пошукових професійно орієнтованих завдань та комп'ютеризації навчального процесу. У студентів при викладанні матеріалу на основі мультимедійних технологій збільшується зацікавленість, підвищується увага, зменшується стомлення.

Висновки:

1. Використання проблемно-пошукового методу навчання, у всіх його напрямках, з включенням інформаційних мультимедійних технологій, робить процес навчання більш технологічним, результативним, емоційним. Застосування мультимедійного супроводу істотно покращує сприйняття і осмислення питань, що розглядаються на заняттях, підсилює мотивацію студентів, активізуючи їх пізнавальну діяльність, створює більш комфортні умови для роботи студентів та викладачів.

2. «Викладач-студент»- партнери в досягненні основної цілі у навчанні та вихованні, це є постійне науково-пізнавальне спілкування викладачів зі студентами, взаємообмін поглядами та думками, обговорення різних проблем, підтримка рівності психологічних позицій обох сторін.

На цьому шляху є труднощі, є помилки, але головний успіх - інтерес студентів до навчання, їх готовність до творчості, потреба в самовдосконаленні, відчуття професійної самостійності, відповідальності.

ДЖЕРЕЛА ТА ЛІТЕРАТУРА

1. Дубасенюк О. А. Упровадження освітніх інновацій в системі вищої освіти // Інновації у Освітнологічний дискурс, 2014, №1 (5) 104 вищій освіті : Проблеми, досвід, перспективи: монографія / заред. П. Ю. Сауха. – Житомир: Вид-во ЖДУ ім. Івана Франка, 2011.

2. Інноваційні методики викладання в сучасній вищій освіті. Вінницький національний медичний університет ім. М.І.Пирогова. Відповідальний за випуск Марчук І.А. Тези доповідей. – Вінниця, 2011.

3. Капустник В.А., Костюк І.Ф., Калмиков О. О., Стебліна Н.П., Бязрова В.В. Оптимізація процесу навчання шляхом впровадження новітніх технологій викладання. – Харків: Харківський національний медичний університет, 2012.

4. Козак Л.В., к. п. н., старший науковий співробітник НДЛ освітології, Київський університет імені Бориса Грінченка. Дослідження інноваційних моделей навчання у вищій школі. м. Київ. Освітнологічний дискурс, 2014, №1(5).

5. Освіта та медицина в добу глобалізації: вітчизняний та зарубіжний контекст: збірник матеріалів регіональної наукової методичної конференції. – Тернопіль : ТДМУ, 2014.

6. Проблеми, досвід, перспективи: монографія / за ред. П. Ю. Сауха. – Житомир: Вид-во ЖДУ ім. Івана Франка, 2011.

СЕКЦИЯ: СЕЛЬСКОЕ ХОЗЯЙСТВО

Амангелди Мамбетназаров, Бахыт Мамбетназаров
(Нукус, Каракалпакстан)

ЭКОНОМИЧЕСКАЯ ЭФФЕКТИВНОСТЬ ВОЗДЕЛЫВАНИЯ НОВЫХ РАЙОНИРОВАННЫХ И ПЕРСПЕКТИВНЫХ СОРТОВ ХЛОПЧАТНИКА В УСЛОВИЯХ ЛУГОВО-АЛЛЮВИАЛЬНЫХ ПОЧВ РЕСПУБЛИКИ КАРАКАЛПАКСТАН

Для развития фермерских хозяйств используются научные и технические разработки, при котором рассматриваются мероприятия по снижению расходов использованных в сельскохозяйственном производстве. [1, с. 495]

В 2008-2014 годах были определены оптимальная схема полива и экономическая эффективность новых сортов хлопчатника. [3, с. 467-468]

При определении схемы полива сортов хлопчатника «Чимбай-5018» и «Дўстлик-2» испытанных в автоморфных почвах требуется проводить поливы с режимом орошения 70-75-60 % НВ и схемой 1-4-0, в результате был получен высокий (29,7-31,3 ц/га) урожай хлопка-сырца. На этих вариантах общий расход составил 1449430-1466138 сум/га, доход от проданного хлопка-сырца был равен 4425300-4663700 сум/га и чистый доход 1975870-2197562 сум/га.

При поливе этих сортов режимом орошения 80-80-60 % НВ и применение минеральных удобрений N_{200} ; P_{140} ; K_{100} кг/га. На полугидроморфных подверженных к засолению почвах чистый доход по сорту «Чимбай-5018» увеличился до 2007296 сум/га, а по сорту «Дўстлик-2» до 2054751 сум/га.

По полученным данным проведенных опытов на гидроморфных почвах при использовании ППЛ-50 на поливе этих сортов хлопчатника режимов орошения 80-80-60 % НВ требуется проводить полив схемой 1-2-0 с поливной нормой 500-600 м³/га и оросительной нормой 1750-1850 м³/га, при этом с сорта «Чимбай-5018» был получен чистый доход 2132586 сум/га а с сорта «Дўстлик-2» 2391540 сум/га. Средняя прибавка урожая хлопка сырца составила 34-37 ц/га. [2, с. 225].

На основании полученных данных проведенных опытов рентабельность по вариантам составил 22,5-27,4% в опытах проведенных на автоморфных почвах при проведении поливов оптимальным режимом рентабельность был равен 29,8-32,5 %, на полугидроморфных почвах в сортах хлопчатника «Чимбай-5018» и «Дўстлик-2» составил 21,7-26,5 %, а на гидроморфных почвах с оптимальным режимом орошения сортов хлопчатника 23,4-27,9 %.

При определении экономической эффективности режим орошения сортов хлопчатника при оптимальном режим орошения чистый доход выше и рентабельность достиг 22,5-27,7 %.

Особенно при использовании на поливе хлопчатника передвижного поливного лотка-50 повышается производительность труда, увеличивается рентабельность.

ИСТОЧНИКИ И ЛИТЕРАТУРА

1. Авлиёкулов А.Э. Перспективы земледелия в Узбекистане/ Авлиёкулов А.Э. // NAVRUZ. – Ташкент, 2013. – С. 495.
2. Багданов Б.А. Методика экономической эффективности использования в сельском хозяйства результатов научно-исследовательские и отчетно-конструкторских работ, новая техника, изобретений и рационализаторский исследований/ Багданов Б.А. – М.: Колос, 1987. – С.225.
3. Мамбетназаров А.Б. Экономической эффективности гидромодульного районирования орошаемых земледелия на фермерских хозяйствах / Мамбетназаров А.Б. // Сборник материалов Международной научно-практической конференции по теме «Экономико-экологические проблемы развития малого бизнес и частного предпринимательства в зоне Приаралья. – Нукус, 2015. – С.467-468.
4. Доспехов Б.А. Методика полевого опыта/ Доспехов Б.А. – М.: Колос, 1979.
5. Доспехов Б.А. Математические анализ результаты полевого опыта/ Доспехов Б.А. – М.: Колос, 1985.

*Научные руководители – доктор сельскохозяйственных наук, профессор А.Э.Авлиёкулов,
доктор сельскохозяйственных наук, профессор Б.С.Мамбетназаров,
кандидат сельскохозяйственных наук, доцент А.С.Хожасов*

*Микола Немазенько
(Петрівка, Україна)*

РОЗВЕДЕННЯ КРОЛІВ

Крільництво – галузь тваринництва, створена в нашій країні в 30-ті роки, одна з найбільш перспективних напрямків розвитку сільського господарства в Україні, яким успішно займаються тваринницькі комплекси, невеликі приватні ферми і окремі сім'ї, що живуть в селах і містах.

Розведення кролів при правильній організації виробництва прибутковий бізнес. Ви зможете одержати дієтичне низько алергенне м'ясо, яке має невисоку калорійність і містить білок з невеликим вмістом холестерину. Його радять вживати людям із зайвою вагою, дітям, літнім людям і людям з хворобами печінки, серця, судин і шлунку.

Утримання кролів не вимагає великих матеріальних коштів, так як вони невибагливі в харчуванні, добре їдять і швидко ростуть. За рік одна здорова самка дає близько шести окролів, більше 26 кроленят або близько 60-70 кілограмів м'яса (живої маси), і приблизно 20 штук шкур, а кінцевим продуктом, одержаним від утримання кролів може бути:

- м'ясо - 3-5 кг від однієї голови;
- шкурка;
- пух – більше 1 кг від самки з приплодом;
- реалізація молодняка.

Біологічні особливості у кролів, кріль (*Oryctolagus cuniculus*) належать до роду *Oryctolagus*, сімейства зайцевих (*Leporidae*), класу ссавців (*Mammalia*). Вагітність у кроликів триває 29-31 день, крільчата народжуються голими, сліпими, підсосний період триває біля місяця. Новонароджений кролик має 16 зубів, дорослий 28, молочні зуби у кроленят починають мінятися на постійні у віці 18 днів, за місяць зміна зубів у кроликів закінчується. Шлунковий сік у кролів підвищеної кислотності, тому володіє значним перетравленням, тонка кишка має 300 см, товста до 140 см, третина якої сліпа. В сліпій кишці, клітковина кормів піддається бактеріальним процесам, продукти її розпаду частково засвоюються організмом, кал що виділяють кролі м'який і твердий, м'який містить близько 28% протеїну, значну кількість вітаміну групи В, твердий клітковину. М'який кал виділяється вночі і відразу поїдається кролями, денний твердий кал кролики зазвичай не їдять, і він знаходиться в клітках. Копрофагія (поїдання кріями м'якого калу) є складовою частиною травлення, внаслідок підвищується засвоєння корму і збагачення організму вітамінами групи В.

У дикій природі кролики живуть колоніями в норицях, статева зрілість у них настає приблизно в 4 місяці. У перший тиждень свого життя кроленята покриваються пухом, на 10 день у них відкриваються очі. Десь на третій четвертий тиждень вони починають самостійно їсти, але одночасно з цим вони продовжують пити материнське молоко майже до самого відсадження. Від молочності кролиці залежить, скільки кроленята пробудуть в гнізді. Кролики відносяться до гризунів, що живиться рослинною їжею.

У новонародженого самця сім'яники розташовуються в черевній порожнині, а через деякий час опускаються в мошонку, якщо ж не опускаються такі особини вважаються безплідними. Сперматозоїди у сім'яниках самців утворюються протягом всього року, в статевих шляхах самки зберігають активність добу. Статева зрілість настає приблизно в 4 місяці. Тривалість охоти у кролиць 3-5 днів, влітку повторюється через кожні 6 днів, взимку 9 днів, поновлюється тічка на другий день після родів.

Овуляцію у кролематки симулює акт спарювання, нервово подразнення передається гіпофізу, який виділяє в кров гонадотропні гормони, що визивають розвиток фолікулів, а через 1-12 годин їх розрив і виділення зрілих яйцеклітин. На місці розриву утворюються жовті антитіла, які виділяють гормон прогестерон і сприяють розвитку матки та молочної залози. Як виняток жовте тіло може виникнути на місці розриву фолікула, навіть в тому випадку, якщо запліднення не відбулося, затримуючи тим самим розвиток нових фолікулів (несправжня вагітність).

Для того, щоб визначити стать тварини, необхідно біля статевих органів відтягнути шкіру у самочок видніється трикутник з поздовжнім розрізом, у самців трубочка з отвором. Тип матки у кролиць подвійний, тобто два її роги відкриваються в піхву самостійним отвором, тому часто ембріони від першого спарювання формуються в одному розі, а від іншого у другому. Найкращий вік для першого спарювання – 4-6 місяців.

Теоретично самка може бути покрита і запліднена в будь який час, навіть на слідуєчий день після окролу, що дозволяє суміщати період лактації і сукрольності. У самки зазвичай чотири пари молочних залоз, як виняток може бути від трьох до шести пар.

До 17-20 денного віку крільчата живляться лише молоком матері, яка виділяє 50-200 г молока за добу, виділення починається незадовго до родів, іноді затримується на 1-2 дні, найбільша кількість молока виділяється в другій та третій декаді після окролу, а на 25-30 день різко знижується. Молочність самок залежить від спадковості, годівлі і віку, самки першого окролу дають менше молока, ніж при послідуєчих окролах.

У дикій природі перед окролом кролиці риють нору в найнижчих темних місцях. У домашніх умовах необхідно зробити пологове відділення з глухими дверцятами, підлогову решітку необхідно встановлювати

нижче, ніж у світлому відділенні. Стан новонароджених кроленят допоможе крільникові визначити молочність кролиці. Якщо новонароджені спокійно лежать в гнізді, їх тільця округлі, шкіра гладенька, без зморшок і складок, це свідчить про високомолочність самки. Існує і інший метод, визначення молочності кролиці, необхідно двома пальцями натиснути на молочну залозу, якщо молоко виступить досить великою краплею, або навіть цівкою. На молочність кролиці впливає якість корму, умови годівлі, пора року, порода та інше. Після чотирьох окролів у кролиці настає найбільша молочність, малорухливий спосіб життя і ожиріння знижують молочність кролиць.

Зір у кролів менш розвинений, як нюх, при підсадженні до кролиці чужих кроленят, вона визначає своїх по запаху, не звертаючи уваги на їх забарвлення, чужинців вона знищить. Також по запаху кролики розрізняють корм, новий корм для них завжди викликає настороженість, вони довго приносяться до нього.

Новонароджене кроленя важить 40-65 г, через два дні їх вага подвоюється, у місяць в 10 разів більше, ніж при народженні, у 3-5 місяців кролик важить від 2,2 до 3,5 кг. Максимальна інтенсивність росту у кроликів спостерігається у віці 3-4 місяці. Кістки закінчують формуватися ближче до кінця першого року життя, у кролів відносно слабкий хребет, складається з 46 хребців, а також тонкі трубчасті кісточки лап. Така будова приводить до того, що вони часто ламають кінцівки, особливо маленькі кроленята. Від несподіваного переляку або незручного руху можуть пошкодити хребет і зачепити поперековий нерв, а це вже може призвести до паралічу лап тварини. Кролики живуть близько 8 років. Максимальне використання кролів для розведення не більше 4 років.

Температура тіла у кролів не постійна, нормальна температура тіла 38,8-39,5°C, взимку при зовнішньому утриманні кролів температура може знижуватись до 37°C, а влітку підніматися до 40-41°C.

Загальна кількість крові в організмі кролика в середньому 280 г, виділення сечі за добу 440 мл, калу біля 200 г на 1 кг ваги тварини.

Порід кролів налічується більше 200, але кожен породу розводять в залежності від їх основної продукції і поділяють на м'ясні, м'ясо – шкуркові і шкуркові, а по довжині волоссяного покриву на нормально шерстні, короткошерсті і довгошерсті. На Україні виведений сірий великан шляхом схрещування місцевих кролів з завезеними кроликами породи фландр, від якого успадковані великий розмір і вага, а від місцевих кролів висока плодовитість, життєстійкість та пристосованість до місцевих умов. До порід що розводять за кордоном мають значення білий великан, чорно-бурий, фландр, венський голубий, бабочка, короткошерсті кролики (рекс).

Для розведення кролів необхідно купувати здорових тварин, які мають міцний тулуб, чисті очі, блискучий покрив шерсті, добру вгодованість і рухливість. Зверніть увагу, що вибрані вами екземпляри, мають характеристики належні потрібній вам породі, вага і довжина тулуба, окрас шкірки.

Не купуйте тварин, що мають такі вади:

- криві лапи;
- витягнута голова;
- виступаючі стегна;
- вуха з висячими кінчиками;
- ввігнутий живіт або спина;
- настовбурчений або випадаючий волос;
- ознаки виснаження або ожиріння.

Слід пам'ятати що линька у кроликів відбувається протягом усього року, у період линьки пух у кроликів дуже легко випадає, перша закінчується в місяць, друга близько чотирьох місяців, третя в сім, вісім місяців. Не варто забувати про сезонні линьки навесні та восени. Це все також враховують при постановці кролів на відгодівлю і при забої. На момент забою у тварини повинні закінчитися всі линьки.

У чотири місяці добре вгодований кролик важить близько 3-3,5кг, а це приблизно в 60 разів перевищує вагу тварини при народженні.

Утримання кролів буває закрите в крільниках, і на вулиці в індивідуальних клітках, ямах. Здорові тварини здатні витримувати до 20 градусів морозу. Можливо комбінувати способи утримання в холодну пору року утримувати кролів в приміщенні, а з настанням тепла виносити клітки на повітря.

Чи не менше уваги слід приділяти підбору та підготовки приміщення для вирощування: ремонту, споруді нового, заготівлі маточників та іншого необхідного інвентарю.

Клітки для молодняку повинні бути, зручними в експлуатації і прибиранні, достатньо світлими і обов'язково сухими. Для молодняку підбираються клітки, з двох відділень: одне для вигулу, інше притулок, в яке молодняк потрапляє через спеціальні лази. Підлога у всьому відділенні з сітки, обладнують годівницю для сіна, годівницю для концентрованого корму, поїлки. Годівниця для сіна робляться у формі трикутника з сітки отвори якої, розміром 5 см. Утримання кроликів на свіжому повітрі впливає на їх здоров'я, вони стають, менш чутливими до захворювань, але не варто їх утримувати так в зимовий період, коли температура опускається нижче 20 градусів зі знаком мінус і більше, тому що можуть проявитися негативні сторонні такого утримання.

Дорослих особин треба утримувати в окремих клітках, всередині яких обладнати кормові відділення, поїлки та гніздові відділення, які необхідно періодично чистити. У період окролу і під час вирощування молодих кроленят в клітку до кролиці вставляють маточник розміром: 50x30x27 см з лазом 18x18 сантиметрів.

Клітки призначені для парування кроликів заздалегідь вчищають і дезінфікують, парування проводять у ранковий час в клітці самця, прибирають з клітки поїлки, годівниці. Якщо ж підсадити самця до самки, то він буде відволікатися на освоєння нової території і тоді процес спарювання затягнеться. Після спарювання у самки відразу відбувається овуляція. Самка вважається покритою після однієї садки самця. Якщо самець падає з самки набік або назад з невеликим бурчанням, то вважається, що парування пройшло успішно. Після цього в особливий блокнот необхідно записати, коли була покрита самка і яким саме самцем. В один день самець може покрити не більше двох самок.

Годувати кролів необхідно лише високоякісними комбікормами, у раціоні повинні бути свіжі зелені корми, овочі і багато сіна. У воду для пиття необхідно добавляти краплі йоду або марганцевокислого калію, що вбереже від кокцидіозу. Сукрольним кролицям додають воду яблучний оцет (1 л води / 2-3 краплі) – для збільшення плодючості. Тварини повинні мати вільний доступ до води та їжі: кролик приступає до поглинання їжі до 80 разів на добу.

Їдять кролики практично все, що росте на городі, овочі, свіжоскошені клівер, одуванчики або люцерну, а також приготовлене із цих трав сіно, у раціоні повинні також бути присутні фрукти та злакові культури – овес, ячмінь або пшениця. В рік лише одна крільчиха з потомства з'їдає:

- 412 кг зеленої трави;
- 107 кг сіна;
- 330 кг концентрованих кормів;
- 120 кг картоплі та інших коренеплодів.

Дотримання ряду правил утримання кроликів – основа підтримання їх здорового стану:

- щоденно чистить клітки, годівниці та поїлки;
- через кожні 10 днів потрібно дезінфікувати все обладнання, що знаходиться в клітках;
- підтримувати чисте повітря;
- оберегати від протягів;
- ретельно оглядати підлеглих.

При виявленні хворої особини, хвору тварину ізолюють та визивть ветеринара.

Розведення кролів в домашніх умовах потребує обов'язкової вакцинації проти міксоматозу і вірусної геморагічної хвороби – небезпечних хвороб, уникнути яких можна раніше зробити щеплення.

Не слід тривалий час годувати тварин одним і тим же кормом навіть улюбленим для тварини, так як це приведе до втрати апетиту, не можна давати кроликам вологу або зігрілу траву, необхідно ретельно слідкувати щоб в траві не було домішок отруйних трав (чистотіл, молочай, гірчиця, боліголов, дурман, беладона, пасльон, білена, наперстянка, чемериця, ландиш, хвощ, звіробій, мак – самосійка тощо), не можна згодовувати траву оброблену гербіцидами та отрутохімікатами.

ДЖЕРЕЛА ТА ЛІТЕРАТУРА

1. Мазуренко В. П., Бортнічук В. А., Карташов І.І., Безсмертний В.М. Зоогієна з основами ветеринарії. – К.: Вища школа, 1994.
2. Мазуренко В.П., Віннічук Д.Т. Тваринництво, зоогієна і ветеринарна санітарія. – К.: Вища школа, 1995.
3. Демчука М.В. Гігієна тварин. – К.: Урожай, 1996.
4. Постоя В.П. Епізоотологія з мікробіологією. – К.: Вища школа, 2006.
5. Журнал "Ветеринарна медицина України" та Ветеринарна газета.

*Наталія Немазенко
(Петрівка, Україна)*

ПЛАНУВАННЯ ЗАХОДІВ ЩОДО ПРОФІЛАКТИКИ ХВОРОБ ТВАРИН ТА ОРГАНІЗАЦІЯ ЇХ ВИКОНАННЯ

Планування ветеринарних заходів є обов'язковим для всіх ланок державної і відомчої ветеринарних служб країни.

До об'єктів планування у ветеринарії відносяться:

- профілактика і ліквідація інфекційних і інвазійних хвороб тварин;
- профілактика незаразних хвороб;
- матеріально-технічне забезпечення і фінансування;

У господарствах, благополучних з інфекційних і інвазійних хвороб, у планах ветеринарних заходів переважають профілактичні заходи у неблагополучних – оздоровчі. Необхідно стежити за розвитком ветеринарної науки, науково-технічним прогресом в галузі ветеринарії. Якщо до моменту планування ветеринарних заходів біологічною промисловістю стали випускатися нові біопрепарати або нові інструменти,

прилади, устаткування, засоби і способи профілактики і лікування, то ветеринарні спеціалісти повинні прагнути використовувати їх на практиці.

Поточні плани ветеринарних заходів розробляють на рік, іноді з розподілом по місяцях і кварталах. Це основні планові документи. Вони включають заходи профілактики і ліквідації інфекційних і інвазійних хвороб тварин, методи забезпечення ветеринарно-санітарного благополуччя господарств, населених пунктів, місцевостей на майбутній рік. На додаток до цих планів щорічно складають плани матеріально-технічного забезпечення.

План профілактичних протиепізоотичних заходів складається з трьох розділів: діагностичні дослідження, профілактична імунізація і лікувально-профілактичні обробки.

Діагностичні дослідження планують з таких хвороб: бруцельоз, туберкульоз тварин, паратуберкульозний ентерит, трихомоноз, лейкоз, кампілобактеріоз великої рогатої худоби, сап і парувальна хвороба коней, пулороз-тиф птиці, алеутська хвороба хутрових звірів. Обов'язковому дослідженню на туберкульоз піддають бугаїв, корів, телиць старше року, буйволів, кнурів, основних свиноматок і племінної птиці; на бруцельоз – бугаїв, корів, буйволів, телиць старше року (РБП або РА), баранів-плідників, вівцематок, що залишилися без гнят (РБП, РА або алергічно), кнурів, основних свиноматок (РБП, РС або алергічно).

Дослідження коней на сап планують один раз у рік з охопленням усього поголів'я.

На трихомоноз досліджують усіх бугаїв, що надходять у господарства, телиць парувального віку не менше трьох разів з інтервалом у 10 днів, бугаїв-плідників – щоквартально.

На лейкоз досліджують серологічним методом усіх корів один раз у рік, бугаїв-плідників – двічі на рік.

Дослідженню на кампілобактеріоз піддають бугаїв-плідників на станціях штучного осіменіння і племпідприємствах один раз на 6 міс.

На паратуберкульоз велику рогату худобу досліджують тільки в неблагополучних господарствах, на алеутську хворобу м'ясоїдних – при підозрі на наявність захворювання.

Щеплення планують проти наступних хвороб:

- сибірки – у стаціонарно неблагополучних і загрозованих місцевостях (прищеплюють усе поголів'я великої рогатої худоби, коней, свиней і овець); емфізематозного карбункула – у неблагополучних господарствах (вакцинують худобу у віці від 3 міс до 4 років);
- бешихи свиней (прищеплюють у неблагополучних господарствах усе поголів'я, починаючи з віку 2 міс.);
- сальмонельозу і колібактеріозу телят і поросят (вакцинують тільки корів і супоросних свиноматок, телят, поросят в господарствах, у яких протягом двох останніх років відзначалося захворювання);
- лептоспірозу великої рогатої худоби і свиней – у неблагополучних, загрозованих і племінних господарствах;
- пастерельозу великої рогатої худоби і свиней – у неблагополучних господарствах;
- чуми і хвороби Ауескі свиней – у неблагополучних і загрозованих господарствах.
- брадзоту овець;
- псевдочуми птиці.

Для складання плану профілактичних протиепізоотичних заходів необхідні такі дані: чисельність поголів'я худоби, розрахункове поголів'я тварин на початок планованого року, а також передбачуване протягом року надходження приплоду; відомості про епізоотичний стан господарств, населених пунктів і району (наявність інфекційних та інвазійних хвороб тварин); дані про хвороби, що потребують діагностичних досліджень, захисних щеплень, лікувально-профілактичного опрацювання; наявність і необхідна кількість відповідних біологічних, хіміотерапевтичних препаратів.

Лікувально-профілактичні обробки планують:

- дегельмінтизація проти фасціольозу: ВРХ овець;
- дегельмінтизація проти діктіокаульозу: ВРХ овець

У плані вказують загальнопрофілактичні заходи: проведення санітарного дня, санітарного ремонту, ветеринарний контроль за годівлею й утриманням тварин (з метою забезпечення високої природної резистентності організму) тощо.

Розроблений у господарстві план заходів подають в районну державну лікарню ветеринарної медицини, де його уточнюють, корегують і включають у єдиний план протиепізоотичних заходів по району. Цей план затверджується постановою органів місцевої влади і є обов'язковим для виконання у всіх категоріях господарств і населених пунктів.

У процесі виконання в плани можуть бути внесені доповнення і зміни, пов'язані зі зміною епізоотичної обстановки в господарстві, районі, області тощо.

Приведений план є основною формою планування протиепізоотичних заходів у районі. Його показники слугують підставою для розрахунку матеріального забезпечення і фінансування.

Нерідко виникає необхідність деталізації або розшифрування показників основного плану й упорядкування доповнень до нього, наприклад, при плануванні оздоровчих заходів у господарствах, неблагополучних по хронічних інфекційних хворобах (туберкульоз, бруцельоз і ін.). У таких випадках

начальник районної державної лікарні ветеринарної медицини може скласти більш докладні таблиці, у яких будуть відбиті: загальна кількість тварин (по видах), які підлягають дослідженню; найменування і кількість неблагополучних пунктів, які підлягають оздоровленню в поточному році; найменування і кількість тваринницьких приміщень (по видах тварин), що потребують санітарного ремонту, дезінфекції; план помісячних діагностичних досліджень тварин (окремо на туберкульоз, бруцельоз) тощо.

Планування ліквідації інфекційних і інвазійних хвороб у ветеринарній практиці прийнято складати перспективні плани оздоровлення господарств, неблагополучних по туберкульозу і бруцельозу тварин; ліквідації захворювань ценурозом овець і кіз, цистицеркозом великої рогатої худоби; оздоровлення господарств від камліомобактеріозу, фасціольозу, діктіокаульозу, монієзіозу, ехінококозу й аскарозу; оздоровлення племінних господарств від лейкозу; оздоровлення пасік від акарапідозу, браульозу, американської та європейської гнилі, вароатозу, сальмонельозу та нозематозу.

Приступаючи до розробки плану оздоровлення господарства, неблагополучного по інфекційній хворобі тварин, ветеринарний спеціаліст (або комісія ветеринарних спеціалістів) старанно вивчає розміщення поголів'я тварин, умови їхнього утримання, перегрупування, передбачені технологією виробництва; умови і якість годівлі; ветеринарно-санітарний стан приміщень і територій навколо них; епізоотичну обстановку (ступінь поширення хвороби, кількість хворих, підозрюваних у зараженні тварин), визначає коло спеціалістів і інших робітників, що залучаються до виконання плану; враховує можливість використання біологічних препаратів і інших профілактичних засобів, зважає господарські й економічні умови. Потім передбачається загальна схема проведення оздоровчих заходів, їхні основні напрямки й етапи.

У плані передбачають організаційно-господарські, ветеринарно-санітарні і спеціальні заходи з вказівкою термінів виконання і відповідальних осіб.

Перспективний план попередньо розглядається в господарствах і затверджується постановою органів місцевої влади. Затверджений план підлягає обов'язковому виконанню.

У неблагополучних з гострозаразної хвороби господарствах і населених пунктах здійснюють заходи оперативного характеру. Наприклад, календарний план ліквідації вогнища гострої інфекції (чуми) розробляють негайно після встановлення діагнозу. Його основна мета – не допустити поширення хвороби та у самий короткий термін ліквідувати її, оздоровити ферму, господарство або місцевість. Заходи повинні охопити одночасно все господарство, весь населений пункт, усю неблагополучну місцевість.

Організація заходів щодо ліквідації заразної хвороби однакова майже при усіх хворобах, що відрізняються гострим перебігом. Однак при кожній хворобі можуть бути деякі особливості, що залежать від її характеру, збудника, виду тварин і інших умов. При хворобах, загальних для тварин людини (зооантропонозах), особливу увагу приділяють санітарним заходам спрямованим на попередження зараження людей. Про появу хвороби ветеринарний фахівець негайно повідомлює медичній установі, що обслуговує неблагополучний пункт, чи районної санітарно-епідеміологічної станції. Разом з медичними працівниками намічають заходи, що стосуються особистої профілактики працівників ферм і власників тварин. При необхідності організують щеплення обслуговуючого персоналу й інших осіб, яким загрожує захворювання (наприклад, сибіркою, сказом тощо).

План заходів по профілактиці незаразних хвороб являє собою систему заходів, спрямованих на попередження або усунення причин захворювання та загибелі тварин.

Захворюваність і загибель сільськогосподарських тварин від незаразних хвороб завдають значних економічних збитків тваринницьким господарствам.

Приступаючи до розробки плану профілактики незаразних хвороб тварин, ветеринарним спеціалістам необхідно вивчити:

- стан тваринництва (кормову базу, умови утримання тварин і догляд за ними);
- захворюваність і загибель тварин від незаразних хвороб шляхом аналізу документів первинного ветеринарного обліку, форми звітності 2-вет.;
- причини захворюваності тварин шляхом аналізу раціонів годівлі, експертиз лабораторних досліджень сироватки крові, кормів, води, ґрунту;
- повноцінність годівлі і утримання глибокотільних корів;
- гігієну випоювання і утримання новонароджених телят;
- наявність рекомендованих засобів для профілактики незаразних хвороб і можливості їх придбання.

План профілактики незаразних хвороб тварин передбачає організаційно-господарські, зоотехнічні і ветеринарні заходи і складається із двох частин: текстової і власне плану.

Організаційно-господарські і зоотехнічні заходи викладаються в текстовій частині, а ветеринарні – у власне плані.

В текстовій частині плану викладаються такі питання:

- потреба і забезпечення тварин кормами;
- суворе дотримання технології утримання тварин, особливо тільних;
- забезпечення постійними кадрами тваринників;
- своєчасний ремонт приміщень (згідно з окремим планом);

- літньо-табірне утримання тварин, особливо маточного поголів'я і молодняку;
- суворе дотримання розпорядку робочого дня на фермі;
- охорона тварин від стресових впливів;
- будівництво родильних відділень і профілакторіїв, літніх таборів, ветеринарно-санітарних об'єктів (якщо це передбачено промфінпланом).

Власне план ветеринарних заходів складається за спеціальною формою, в якій передбачаються такі графи: назва заходів, обсяг робіт на рік, в т. ч. по кварталах, його виконання.

Одним із основних методів групової профілактики незаразних хвороб є диспансеризація маточного поголів'я і молодняку. Диспансеризація являє собою клінічне дослідження тварин, вивчення умов їх утримання, годівлі, лабораторне дослідження крові, сечі, молока (від 10-15% клінічне здорових корів і нетелів).

Особливу увагу необхідно звертати на отримання здорового приплоду. Основними причинами народження кволого приплоду, підвищення його сприйнятливості до різних хвороб є порушення правил відтворення поголів'я, неповноцінна і одноманітна годівля вагітних маток, неправильна підготовка до родів.

Проведення заходів щодо профілактики травматизму, отруєнь токсичними грибами чи їх токсинами, отрутохімікатами, пестицидами є обов'язковим і передбачається планом.

В профілактиці незаразних хвороб дуже важливе значення має проведення ветеринарно-просвітньої роботи серед працівників тваринництва і населення.

Для проведення запланованих заходів потрібно мати необхідну кількість медикаментів, вітамінів, мікроелементів та інших засобів. Тому після складання плану визначають потребу препаратів на рік і поквартальне, дають заявку згідно з встановленим порядком в районну ветаптеку, визначають вартість препаратів і включають її в план фінансування ветзаходів на наступний рік.

ДЖЕРЕЛА ТА ЛІТЕРАТУРА

1. Посто́я В.П. Епізоотологія з мікробіологією. – К.: Вища школа, 2006.
2. Про ветеринарну медицину: Закон України. – К.: Ветінформ, 2002.
3. Про ветеринарну медицину: Закон України. – К.: Урожай, 1999.
4. Гурський Р., Попович В. Збірник нормативно-правових актів України щодо профілактики і боротьби з епізоотіями та інвазіями. – Івано-Франківськ, Місто НВ, 2006.
5. Яценко І.В., Митрофанов О.В., Бондаревський М.М., Кам'янський В.В., Ткачук С.А., Білик Р.І. Ветеринарне законодавство України. – Харків, 2012.

*Василь Подолян
(Ладизжин, Україна)*

ЕКОНОМІЯ ЕЛЕКТРОЕНЕРГІЇ НА ФЕРМАХ ВРХ

Економія електроенергії у сільському господарстві набуває важливого народногосподарського значення. Так, економія 1% електроенергії, яка споживається щорічно сільським господарством, становить близько 1 млрд. кВт·год., що рівноцінно збереженню на електростанціях 350 тисяч тон умовного палива. У той же час кожна кВт·год. електроенергії, що використовується безпосередньо у сільському господарстві (наприклад, у стаціонарних процесах порівняно з механічним приводом), дає економію трудових затрат до 0,4 люд·год.

Існує багато способів економії електроенергії у сільському господарстві і зокрема на фермах ВРХ. Один із способів економії електроенергії я пропоную при доїнні корів доїльними установками, які обслуговують більше 100 корів та мають два і більше вакуумних насосів. Це такі доїльні установки як УДМ-200 «Брацлавчанка», АДМ-8А, УДЕ-16 «Ялинка», УДЛ-12 та інші.

Під час роботи таких доїльних установок працює два вакуумних насоси, привод яких здійснюється від електродвигунів. Кожна доїльна установка працює у трьох режимах: «доїння», «промивка», «просушка». Основними споживачами вакууму доїльних установок є доїльні апарати, які працюють в режимі «доїння» нерівномірно. Доїльні апарати не працюють на початку доїння, оскільки під'єднати їх одночасно неможливо, і по закінченні роботи, а також при їх переміщенні від корови до корови і під час підмивання вимені. У режимі „промивка“ доїльні апарати споживають вакууму менше, оскільки їх пульсатори відключені, а у режимі «просушка» доїльні апарати не приймають участі. При цьому вакуумні насоси з номінальною продуктивністю відкачують повітря з вакуумпроводу, а через вакуумний регулятор повітря підсмоктується у вакуумпровід [1, с. 176] (див. рис.1).



Рис. 1 Схема вакуумної установки УВУ-60/45:

а - вакуумний насос; б - запобіжник; в - вакуумний балон; г - вакуумметр;
д - вакуумний регулятор; е - індикатор;

1 – випускне вікно; 2 – корпус вакуумного насоса; 3 – ротор; 4 – текстолітова лопатка; 5 – всмоктувальне вікно;
6 – гумова муфта; 7 – запобіжник; 8 – клапан; 9 – гніздо клапана; 10 – запобіжний клапан балона; 11 – вакуумний балон; 12 – клапан вакуумного регулятора; 13 – сідло клапана; 14 – кришка; 15 – пружина; 16 – набір шайб; 17 – стакан; 18 – шайба-демпфер; 19 – корпус (основа) індикатора; 20 – прапорець (стрілка) індикатора; 21 – шкала індикатора.

Отже, на деяких проміжках часу роботи доільних установок (35 – 45%) для створення номінального вакууму (залежить від технічних даних доільних апаратів) у вакуумпроводі і молокопроводі достатньо одного вакуумного насоса. Особливо це стосується режимів «промивка» і «просушка» де не потрібно дотримуватися номінального вакууму.

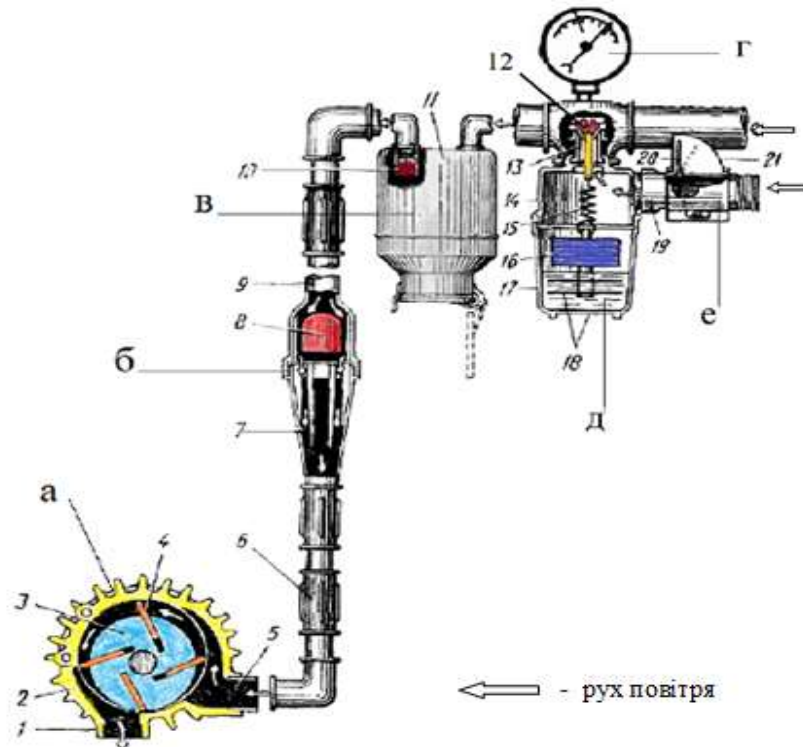
Для автоматичного вмикання і вимикання одного із вакуумних насосів необхідно удосконалити конструкцію вакуумної установки. Для цього необхідно виготовити пристрій рис. 2.



Рис. 2 Схема пристрою для автоматичного вмикання і вимикання електродвигуна вакуумного насоса:

А, Б – отвори; В – зона замкнутих контактів датчика АР21.3839; Г – зона розімкнутих контактів датчика АР21.3839; *l* – вільний хід штока у втулці лівого поршня;

1 – корпус; 2 – пружина; 3 – поршень лівий; 4 – шток; 5 – поршень правий; 6 – шайба; 7 – магніт датчика АР21.3839; 8 – втулка; 9 – кришка; 10 – датчик АР21.3839; 11,13 – гайки; 12 – втулка поршня лівого.

Пристрій складається із циліндричного корпусу 1. З лівої сторони корпусу виконана зовнішня різьба для під'єднання пристрою до вакуумного регулятора або індикатора вакуумного регулятора рис. 3. У середній частині корпусу виконано два ряди отворів А і Б. З правої сторони корпусу виконана внутрішня різьба і встановлена кришка 9. У кришці виконаний штуцер із зовнішньою різьбою на який встановлений датчик 10 АР21.3839. Це датчик рівня холодильної рідини розширювального бачка системи охолодження автомобілів. На датчик, у зону розімкнутих контактів Г, встановлена (приклеєна) стальна втулка 8.

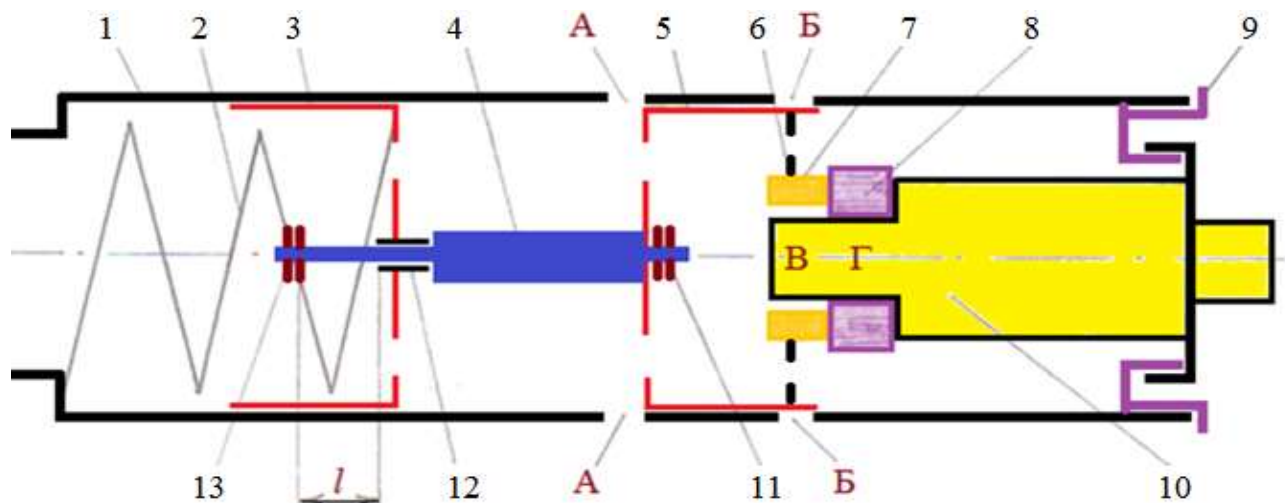
У внутрішній частині корпусу встановлено два поршні – лівий 3 і правий 5. У днищі правого поршня виконано п'ять отворів. Один отвір виконаний у центрі поршня, а чотири – по периферії. У внутрішній частині юбки правого поршня приклеєна шайба 6 із чотирма отворами по периферії. До внутрішньої частини шайби приклеєний магніт 7 датчика АР21.3839. Положення магніту у шайбі і довжина правого поршня повинні бути такими щоб поршень у крайньому правому положенні перекрив отвори корпусу Б, а відкрив отвори А. При цьому магніт повинен бути у зоні замкнутих контактів В датчика АР21.3839.

До центрального отвору правого поршня двома гайками 11 прикріплений шток 4. Ліва частина штока має менший діаметр і входить у втулку 12 лівого поршня 3. У лівій частині штока виконана різьба на якій встановлені дві гайки 13, які обмежують вільний хід штока l у втулці. Вільний хід штока у втулці лівого поршня запобігає частому вклученню і виключенню електродвигуна вакуумного насоса при незначній зміні споживання вакууму.

Втулка 12 приклеєна у центральному отворі днища лівого поршня. У днищі лівого поршня по периферії виконано також чотири отвори. Між днищем лівого поршня і стінкою корпусу встановлена пружина 2.



Рис. 3 Схема під'єднання пристрою П до вакуумного регулятора Р:

1 – клапан; 2 – сідло клапана; 3 – корпус; 4 – шток клапана; 5 – пружина амортизатора; 6 – стержень; 7 – ковпак; 8 – шайба мала; 9 – шайба велика; 10 – трубка; 11 – шайба амортизатора.

Сумарна площа чотирьох отворів кожного поршня повинна бути однаковою і не меншою за різницю площі поперечного перерізу внутрішнього отвору сідла клапана та площі поперечного перерізу штока клапана вакуумного регулятора рис. 3.

Сумарна площа отворів А корпусу повинна бути рівною площі отворів Б і не меншою за площу чотирьох отворів кожного поршня рис. 2.

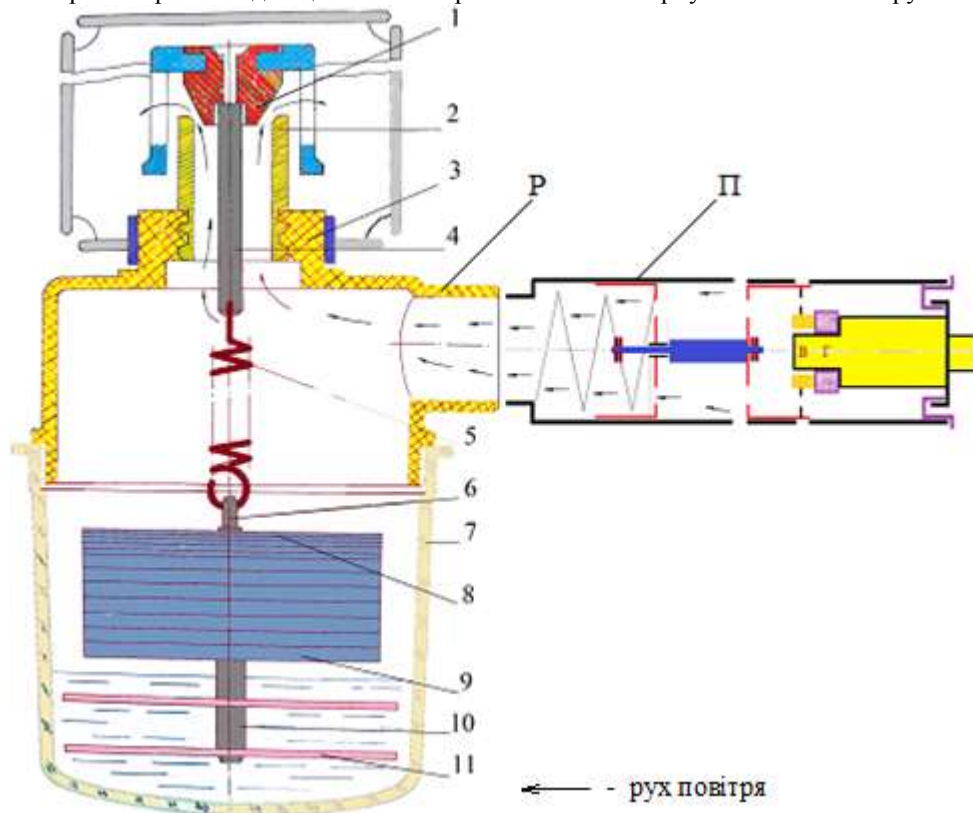
Клеми датчика пристрою під'єднують до пускового обладнання електродвигуна другого вакуумного насоса. Електродвигун першого вакуумного насоса працює у звичайному режимі.

До пуску вакуумних насосів у пристрої відсутній рух повітря і пружина переміщує у крайнє праве положення лівий і правий поршні, при цьому магніт датчика притягується до сталльної втулки і входить у зону замкнутих контактів В датчика, а правий поршень перекриває отвори корпусу Б і відкриває отвори А рис.2.

При вклученні першого вакуумного насоса одночасно вклучиться і другий оскільки контакти датчика пристрою замкнуті. У вакуумпроводі створиться розрідження і клапан вакуумного регулятора під дією

атмосферного тиску (для забезпечення номінального вакууму) підніметься рис. 3. Через утворений зазор між клапаном і сідлом клапана буде підсмоктуватись повітря, яке проходить через пристрій. Так як отвори корпусу Б пристрою закриті



Рис. 4 Схема роботи пристрою при пуску першого насоса.

правим поршнем, то потік повітря рис. 4 буде проходити через отвори А пристрою, а потім через отвори лівого поршня до вакуумного регулятора. При цьому сила потоку повітря лівий поршень перемістить спочатку у проміжне положення (відносно штока) стискаючи пружину (див. рис. 4), а потім у крайнє ліве положення. Так як на початку доїння споживання вакууму незначне, то лівий поршень продовжить переміщуватись вліво і почне переміщувати штоком правий поршень з магнітом також вліво рис. 5. При цьому частково відкриються отвори Б і частково закриються отвори А. Контакти датчика

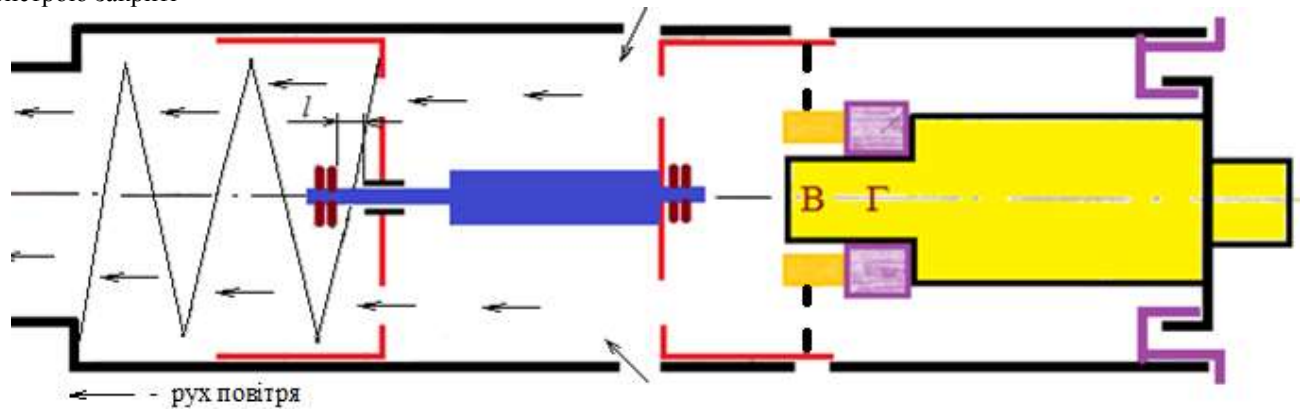

Рис. 5 Схема роботи пристрою при початку переміщення правого поршня з магнітом вліво.

пристрою ще будуть знаходитись у замкнутому стані. Через частково відкриті отвори Б буде проходити повітря, яке перемістить правий поршень із штоком вліво рис. 6 до упору з лівим поршнем. Лівий поршень при цьому залишиться у

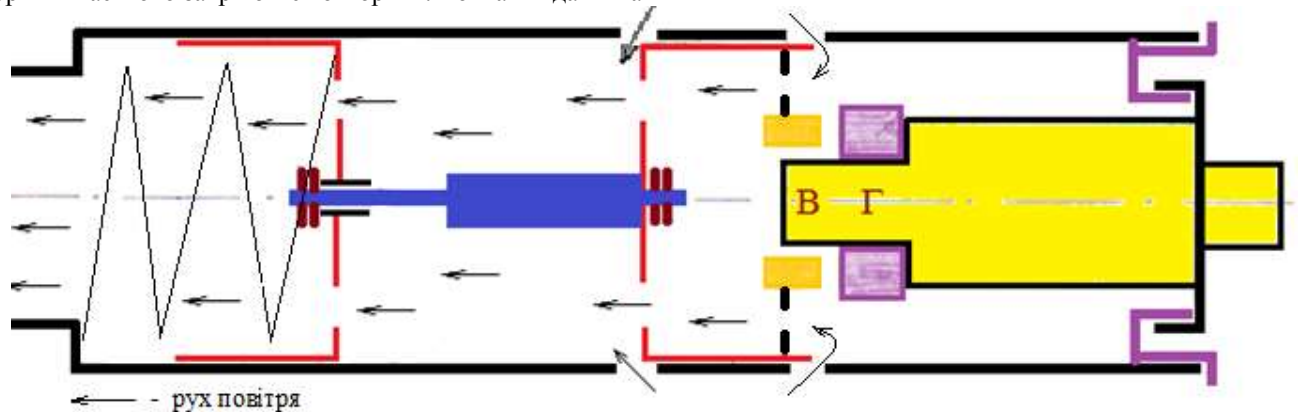

Рис. 6 Схема роботи пристрою при незначному споживанні вакууму споживачами вакуумної установки. попередньому положенні, а правий поршень виведе магніт із зони замкнутих контактів В датчика пристрою. Контакти датчика розімкнуться і виключиться електродвигун другого вакуумного насоса, а стінки правого поршня перекриють отвори пристрою А і відкриють отвори Б. Потім повітря буде рухатись через отвори Б, отвори шайби та отвори двох поршнів.

При збільшенні споживання вакууму споживачами доїльної установки потік повітря через вакуумний регулятор та пристрій зменшиться (див. рис. 3) і пружина пристрою поступово буде переміщувати два поршні

із штоком вправо та наближати магніт до зони замкнутих контактів В датчика пристрою. Коли магніт переміститься у зону замкнутих контактів В контакти датчика замкнуться і включиться електродвигун другого вакуумного насоса, а магніт притягнеться до сталльної втулки.

Процес виключення другого електродвигуна розглянутий вище. При необхідності можна змінити вільний хід штока l у втулці лівого поршня за допомогою гайок 13.

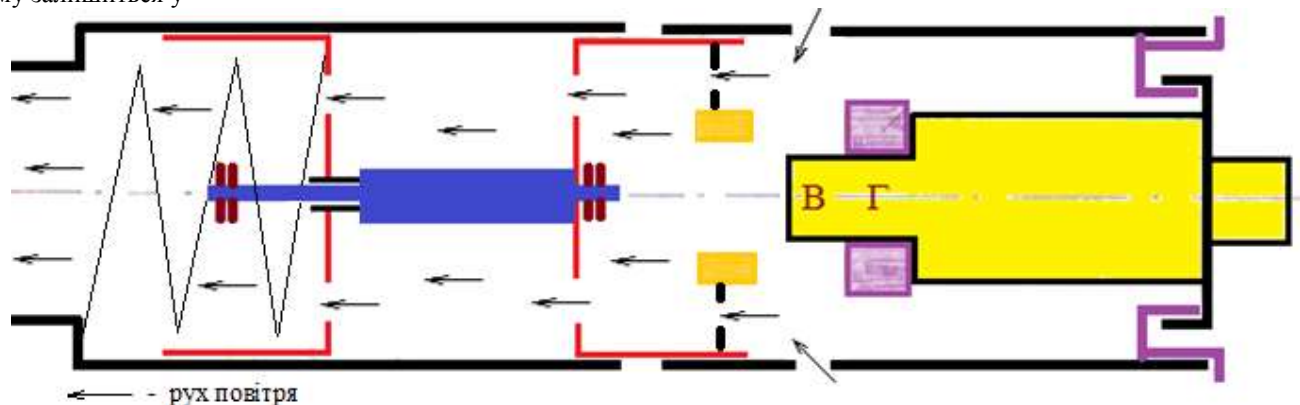
Пристрій ефективно буде працювати при відсутності підсмоктування повітря у вакуумпроводі, молокопроводі та інших вузлах доїльної установки і при справних вакуумних насосах.

Даний пристрій можна виготовити і встановити у будь якому господарстві де є кваліфіковані токарі і слюсарі.

Отже впровадження пристрою на фермах та комплексах по виробництву молока дасть можливість економити електроенергію до 35 - 45%.

ДЖЕРЕЛА ТА ЛІТЕРАТУРА

1. Ревенко І.І., Щербак В.М. Механізація тваринництва. – К.: Вища освіта, 2004.

*Тетяна Холодилькіна
(Петрівка, Україна)*

ОРГАНІЗАЦІЯ ВИРОЩУВАННЯ ТЕЛИЦЬ

У зоотехнічній науці та практиці питання годівлі й утримання становить одну з найважливіших проблем, оскільки вирішення їх дає змогу підвищити продуктивність тварин і рентабельність виробництва.

У технологічному ланцюжку, який складається з тварин, кормів і продуктів (сировини), одержаних від тварин, визначальними факторами є тварина певного типу, кількість і якість кормів [2, с. 25]. Вирощування ремонтного молодняка великої рогатої худоби займає основне місце для організації вирощування телиці для того щоб отримати добру корову. Добре розвинуті телиці є основою високопродуктивного молочного стада господарства. Проте більшість фермерів та керівники господарств розглядають вирощування телят та телиць, як щось не надто важливе. Але надання більшої уваги власне малим тваринам принесе в господарство більші нагоди від корів з меншою кількістю проблем. Годівля гігієнічній процедури, моніторинг живої маси і оптимальні умови утримання є надто важливим для майбутньої корови [1, с. 166].

При вирощуванні молодняка дуже багато залежить від фермера і фахівця господарства. Щоб бути добре сформованими, телиць повинні мати не тільки добре походження але і розвиватися при відповідному менеджменті, що дозволить мати оптимальні параметри росту, розвитку і кондиції.

Вирощування ремонтного молодняка необхідно проводити таким чином, щоб при найменших затратах кормів забезпечити найбільш швидке досягнення племінних кондицій, не допускаючи при цьому ожиріння тварин. Раннє племінне використання тварин не повинно негативно впливати на подальше використання тварин. Зростання живої маси телиць, знаходячись в рамках генетичного потенціалу, дуже залежить від виду та кількості кормів, які використовуються. При цьому треба знати, що у телиць відкладення жиру починається раніше, а затрати поживних речовин на приріст вищі ніж у бичків.

Якщо ви хочете виростити добру корову з запланованим рівнем продуктивності, подбайте про теличку у перший день життя:

- ✓ ізолюйте теля від корови;
- ✓ нагодуйте теля молозивом не пізніше як через 30-60 хвилин;
- ✓ добре розвинутим телятам дають 1-2 кг. молозива залежно від маси апетиту;
- ✓ розмістіть теля індивідуальні бокси або станки без шансів контакту з іншими телятами.

Новонароджені телята ще не виробляють антитіл, які можуть захистити їх від хвороб [3, с. 180]. Тому їм потрібно не менше 5 днів випоювати молозиво у кількості 4-5 літрів на день. Найбільшу цінність має перше молозиво тому необхідно стежити за тим, щоб новонароджені в достатній кількості одержали молозива, адже з ним надходять всі необхідні поживні речовини вітаміни й антитіла, які підвищують стійкість організму проти несприятливих умов навколишнього середовища [1, с. 161]. Друге та наступне випоювання проводять через 3-4 години після попереднього. У перші два дні життя телят випоюють 5-6 разів. Кратність випоювання через кожні два дні зменшують на одну даванку і до кінця молозивного періоду доводять до 3 разів. Молозиво повинно бути температури тіла телят 35-38 °С. Важливо, щоб воно надходило до шлунку невеликими порціями. Щоб поліпшити травлення, із 3-5 денного віку телятам через 0,5 – 1,0 годину після випоювання молозивом дають досхочу первареної води, але краще випоювати сінні або хвойні настої. Випоювання телятам води стимулює апетит та розвиток рубця. З другого тижня телятам згодують концентрований корм. Раннє привчання до вживання концентрованих кормів сприяє розвитку рубця. При цьому телята мають апетит для поїдання концентратів та престартевих комбікормів. Це позитивно впливає на розвиток папілових ворсинок у

рубці, від розвитку яких у період 2-3 місяці життя закладає функціонування рубця високопродуктивної корови її використання у господарстві. При випоюванні 2,5 літри води сприяє поїданню 1кг комбікорму. Поїдання концентрованих кормів може бути покращене за рахунок їх гранулювання. Даванка концентратів після молочного корму сприяє кращому їх поїданню. Для годівлі телят слід використовувати лише високоякісне зерно. Овес завдяки вмісту сирової клітковини і слизоутворюючих речовин являє собою цінний компонент концентрованої суміші.

Розвитку рубця сприяє споживання телятами якісного сіна. Воно повинно бути з добре збереженими листками. Кількість сіна в молочний період обмежується 500 г на голову, особливо якщо в раціоні є високоякісний силос і концентровані корми. Залишки сіна треба щодня видаляти з годівниць. Якісний кукурудзяний силос телятам згодують з третього-четвертого тижня життя. Силос з інших зелених кормів починають згодувати пізніше, оскільки він має підвищену бактеріальну забрудненість. Після згодовування молочних кормів телятам силос можна згодувати вволю. Силос, що сам розігрівся телятам згодувати не можна, оскільки в ньому є підвищена кількість дріжджів, що може викликати порушення травлення. Залишки кормів повинні щодня видалятися з годівниць. Чистий кормовий буряк можна згодувати телятам з 10-го тижня життя, але треба відмовитися від згодовування їм силосу високої вологості чи силосу з проміжних культур.

Після випоювання молочних кормів телятам можна згодувати свіжу траву. Перехід на зелений корм повинен проводитись поступово, щоб запобігти порушення травлення. Оскільки трава не повністю задовольняє потреби телят в поживних речовинах, їм необхідно додатково згодувати багатий енергією концентрований корм в кількості не менше 1 кг на голову на добу. Для запобігання порушень травлення телятам обов'язково треба згодувати міно.

Ремонтних телиць треба годувати так, щоб вони у 18 місяців досягли 70% живої маси дорослих корів [1, с. 165].

Організація доброго вирощування телиці – добра корова + зменшити витрати на лікування необхідно дотримуватись таких правил:

- ✓ 1-5 днів обов'язково випоювати молозиво;
- ✓ на 3-5 день добра вода або електроліт;
- ✓ з 5-го дня смачний і м'який концентрат;
- ✓ відлучення від молочних продуктів при досягненні живої маси 12-15% повновікової корови і при поїданні на день не менше 1 кг комбікорму;
- ✓ згодувати суміші (овес, пшениця, ячмінь) плющення зерна сприяє розвитку папілових ворсинок у рубці;
- ✓ достатня кількість концентратів з високим вмістом сірого протеїну до досягнення статевої зрілості;
- ✓ не допускайте ожиріння телиць.

Середня потреба кормів для вирощування ремонтних телиць

Для покриття дефіциту мінеральних речовин і вітамінів до раціонів вводять необхідні кількості

Жива маса, кг	Споживання сухої речовини з грубих кормів	Концентратів кілограмів	Кормові одиниці	МДж енергії	Сирий протеїн %
100	1,5	1,75	2,9	20,1	17-18
150	2,9	1	3,4	23,6	16-17
200	4,6	0,5	4,1	28,4	16-17
250	5,2	0,5	4,8	33,3	15-16
300	6,1	0	5,2	36,1	15-16
350	7,0	0	5,7	39,6	15-16
400	7,3	0,5	6,4	44,4	14-15
450	7,7	1	7,1	49,3	14-15

мінеральних добавок та вітамінних препаратів.

Приблизно за вісім тижнів до отелення починають інтенсивну підгодівлю нетелів. В цей період зростає потреба в поживних речовинах на розвиток і ріст плода, збільшення вимені.

ДЖЕРЕЛА ТА ЛІТЕРАТУРА

1. Бомко В.С. Годівля сільськогосподарських тварин. – В., 2010. – С.278.
2. Зінченко О.І. Кормовиробництво. – К.: Вища освіта, 2005. – С.446.
3. Іонов І.А. Норми годівлі, раціони і поживність кормів. – Суми, 2009. – 489 с.
4. Ібатулін І.І. Практикум з годівлі сільськогосподарських тварин. – К.: Вища школа, 2003. – 431 с.
5. Кононенко В.К. Практикум з годівлі сільськогосподарських тварин. – К.: Вища школа, 1999. – 201 с.

СЕКЦИЯ: ТЕХНИЧЕСКИЕ НАУКИ. ТРАНСПОРТ

*Марія Пукало
(Львів, Україна)*

ТЕНДЕНЦІ ТА ПЕРСПЕКТИВИ РОЗВИТКУ ТРАНСПОРТУ В УМОВАХ ГЛОБАЛІЗАЦІЇ

Постановка питання: На сьогоднішній день етап розвитку світового господарства вимагає високого рівня організації інфраструктурного, зокрема транспортного, забезпечення. Транспортна система представлена різними видами транспорту: залізничним, автомобільним, морським, авіаційним та ін. [1]. Близько 70% перевезень здійснюється автомобільним транспортом. Економічна криза останніх років негативно позначилося на розвитку автомобільного транспорту.

Формування і розвиток транспортної системи потребує регулювання ринку транспортних послуг; забезпечення технологічної та екологічної безпеки транспорту; активізація міжнародної діяльності транспортних підприємств.

Можна виділити декілька проблем, які перешкоджають розширенню розмірів транзиту: поганий стан автомобільних доріг в Україні; недостатньо розвинена митна інфраструктура; тарифна політика; транспортні термінали. У перспективі планується здійснити поступовий перехід на нові принципи організації та управління транспортним процесом на основі новітніх інформаційних технологій та сучасного маркетингу, запровадження автоматизованих центрів управління доставкою вантажів.

Аналіз останніх досліджень та публікацій. У наявних наукових публікаціях розглянуто питання розвитку та потенціалу транспортних систем – як національної, регіональної, так і світової. Наприклад: Гудима Р.Р., Кутах Ю.В., Карпінський Б.І., Могильовкіна І., Новікової А., Пашенко Ю., Пирожкова С., Плужникова К., Прейгер Д., та ін. Водночас, розвиток світової транспортної системи відбувається в тісній кореляції із зовнішніми глобальними процесами, які протікають у світовому господарстві, що вимагає постійного моніторингу їх впливу на тенденції розвитку світового транспорту.

Метою статті є розгляд сучасного стану та подальших тенденцій розвитку транспорту, а також визначення можливих напрямів зміцнення потенціалу світової транспортної системи з урахуванням впливу глобальних чинників розвитку світового господарства.

Основна частина. Транспортна система світу є «сполучною ланкою процесу глобалізації світової економіки», що забезпечує розмивання національних кордонів і формування єдиного світового ринку [3, с. 15]. Підвищення ефективності функціонування транспортної системи – один із чотирьох основоположних факторів глобалізації світової економіки разом із лібералізацією торгівлі, розвитком телекомунікацій та міжнародної стандартизації [4]. На сьогоднішній день значно зросли вимоги щодо якості послуг, комфорту та швидкості перевезень, а також мінімізація споживання ресурсів, тому різні види транспорту мають свої особливості та специфіку функціонування. Значно впливають на потенціал світового транспорту глобальні чинники: тенденції, конкуренція, інтеграційні процеси, стан, динаміка і структура розвитку світової торгівлі товарами, внаслідок чого визначається обсяг попиту на послуги з перевезення. Отже, саме ці чинники несуть основний зміст при ознайомленні з тенденціями розвитку транспорту.

Найбільш конкурентний і домінуючим є автомобільний вид транспорту, що у 2012 р. нараховує 1,4 млрд. од. Розвинений автомобільний транспорт у США, Західній Європі та Японії, оскільки саме у цих країнах якість доріг є найвищою. Вирішення цього питання полягає у реконструюванні шляхів, або будівні нових доріг. Є два шляхи фінансування покращення автошляхів – державне фінансування або укладання концесійних угод.

Залізничний транспорт утримує перше місце у структурі світового вантажообігу, стабільно нарощуючи обсяги перевезень. Проте вантажообіг після 2009 року скоротився на 11,9% під впливом економічної кризи.

Зовсім незначну частку в структурі світового вантажо- та пасажирообігу серед внутрішніх видів транспорту займає внутрішній водний транспорт – його питома вага у світовому вантажообігу дорівнює 4%. В Європі внутрішнім водним транспортом, за даними 2009 року, перевезено 500 млн. т вантажів, у США – 800 млн. т, в Азії найбільшою у світі річкою Янцзи (Китай) перевозиться більш як 1,2 млрд. т щорічно [4].

Автомобільний, залізничний та внутрішній водний транспорт забезпечують перевезення вантажів у внутрішньоконтинентальних транспортних системах, тоді як головна роль у транспортуванні вантажів і пасажирів у міжконтинентальному сполученні належить морському та авіаційному транспорту відповідно.

Світовий повітряний транспорт характеризується високою концентрацією та є найбільш глобалізованою галуззю транспорту, в якій великі виробничі підприємства належать до транснаціональних корпорацій. Майже 50% перевезень пасажирів, вантажів і пошти на міжнародних та внутрішніх лініях виконується компаніями США (33,6%), Японії (5,9%) і Німеччини (4,6%). Найбільші 30 компаній світу здійснюють 70% загальносвітового вантажообігу на регулярних лініях. Серед десятки найкрупніших авіакомпаній світу шість є американськими: American Airlines, Delta Airlines, United Airlines, Northwest Airlines та Southwest Airlines [5].

Тенденції розвитку основних видів транспорту пов'язані зі світовими економічними процесами, перш за все, зі світовим виробництвом та торгівлею. В умовах світової економічної кризи, що призвела до значного

зменшення обсягів світового виробництва і торгівлі, обсяги перевезень усіма видами світового транспорту також скоротилися. Всі види транспорту зазнали втрат у період кризи.

Основними стримуючими факторами покращення задоволення зростаючого за обсягами та якістю попиту на транспортні послуги виступає слабке оновлення рухомого складу транспорту, невідповідність його технічного рівня світовим вимогам; слабкий ступінь використання геополітичного положення та можливостей її транспортних комунікацій для міжнародного транзиту вантажів територією; неінтенсивне удосконалення транспортних технологій та недостатній її зв'язок з виробничими, торговельними, складськими і митними технологіями; занадто низький рівень інформатизації транспортного процесу та інформаційної взаємодії транспорту з іншими галузями економіки; недостатні обсяги інвестиційних коштів в розвиток транспортної галузі [2]. Тому сьогодні необхідно впроваджувати заходи, що спрямовані на вирішення вищезазначених потреб та на посилення конкурентоспроможності вітчизняних підприємств. Ці заходи стосуються як з технічної так і з економічної сторони. Задоволення зростаючого попиту на вантажні перевезення не можливе без дотримання вітчизняними транспортними підприємствами сучасних вимог до процесу надання такої послуги.

Автомобільний транспорт через поганий стан доріг, низьку пропускну спроможність та відкритість шляхів понижує конкурентоздатність автошляхів України. Можливі альтернативи – ремонт існуючих шляхів або побудова нових. Але проходження магістралей через населені пункти та погані транспортні розв'язки на існуючих шляхах роблять побудову нових шляхів більш перспективним та спрямованим на довгострокову перспективу. Оскільки обсяги контейнерних перевезень в світі постійно зростають, цей вид транспортування вантажу є досить перспективним. Тому необхідно створити таку структуру зборів, яка б якщо не сприяла, то принаймні не заважала б розвитку цього напрямку діяльності морського транспорту України. Зокрема, дотримання більш високих екологічних стандартів в Україні, ніж існуючі, створення такої структури рухомого складу, яка б відповідала стандартам Євро-3, Євро-4 та Євро-5.

Щодо покращення стану залізничного транспорту, то слід оновити основні засоби, а саме ремонт колій, вокзалів, закупівля нових рухомих складів.

Річковий транспорт стикається з тими проблемами як застарілість флоту, застарілі навантажувально-розвантажувальне обладнання. Оскільки зараз “Укррічфлот” є приватною компанією, то оновлення основних фондів стає її внутрішньою проблемою, на вирішення якої впливають лише фактори прибутковості та окупності. Якщо зважити, що діяльність річкового транспорту є найприбутковішою з усіх видів транспорту.

Проблема морського транспорту полягає у використанні застарілих логістичних схем це є суто управлінською проблемою, вона не потребує великих капіталовкладень. Першим кроком є залучення управлінського складу, який зміг би конкурентно діяти в умовах ринкової економіки.

Проблему високих фіксованих витрат авіатранспорту доцільно вирішувати через використання ефекту на масштабі виробництва. Кроком у цьому напрямі є створення національних авіаліній України шляхом злиття двох авіакомпаній. Невирішеним залишається питання про контроль над компанією.

Хоча приватизація трубопровідної системи має вирішити значну частину проблем цієї галузі, але питання про нового власника зараз лежить більшою мірою у політичній площині, а не в економічній. Проте більш ймовірно видасться все ж таки приватизація російською компанією.

У перспективі планується здійснити поступовий перехід на нові принципи організації та управління транспортним процесом на основі новітніх інформаційних технологій та сучасного маркетингу, запровадження автоматизованих центрів управління доставкою вантажів. Значну роль відіграє державне регулювання діяльності автотранспортних підприємств за такими напрямками: – створення ринку транспортних послуг; – забезпечення технологічної та екологічної безпеки транспорту; – активізація міжнародної діяльності транспортних підприємств.

Дослідження подальшого розвитку потенціалу світової транспортної системи має враховувати: по-перше, оцінку впливу динаміки, регіональної структури і структурних змін у світовому виробництві та торгівлі товарами на розвиток вантажних перевезень різними видами транспорту; по-друге, можливості оптимізації пасажирських перевезень унаслідок зміни основних індикаторів туристичного ринку; по-третє, розширення участі основних інтеграційних угруповань у системі внутрішньорегіональних та трансконтинентальних комунікацій. Застосування запропонованого підходу дає змогу впливати на стан світової транспортної системи через урахування відповідних факторних показників, серед яких: обсяги світового ВВП і світового товарного експорту, структурні зміни в регіональній структурі торгівлі, обсяги експорту туристичних послуг, внутрішньорегіональної торгівлі, міжрегіональних вантажопотоків, а також дозволяє підвищити точність та надійність прогнозу і тенденцій розвитку різних видів світового транспорту.

Висновки. Отже, на основі проведеного аналізу можна зробити висновок, що в сучасних умовах чинники глобального середовища справляють вагомий вплив на потенціал розвитку світової транспортної системи.

ДЖЕРЕЛА ТА ЛІТЕРАТУРА

1. Карпінський Б.І. Транспортна система України в контексті європейської інтеграції / Б.І. Карпінський // Економіка України. – 1998. – № 7. – С. 17–23.
2. Князівська О.В., Корецька Г.В., Подвальний І.А. Підсумки та тенденції розвитку автомобільних перевезень в Україні // Науковий вісник НЛТУ України, 2009.

3. EU energy and transport in figures 2010. Luxembourg: Office for the Official Publications of the European communities, 2010. – 232 p.

4. Review of maritime transport 2010 [Electronic resource]. – Access mode : http://www.unctad.org/en/docs/rmt2010_en.pdf

5. Мир воздушного транспорта в 2009 году [Электронный ресурс]. – Режим доступа : www.icao.int/icao/net/dcs/9921/9921_ru.pdf

*Даулет Тулеуов
(Астана, Казахстан)*

ПЕРСПЕКТИВЫ РАЗВИТИЯ ПАРОГАЗОВЫХ УСТАНОВОК В РЕСПУБЛИКЕ КАЗАХСТАН

Ограничение ресурсов органического топлива и подписание Казахстаном Киотского соглашения по ограничению выбросов CO₂, стимулирует активнее решать вопросы повышения энергоэффективности, энергоресурсосбережения и экологической безопасности энергетических источников.

Отличительной особенностью Республики Казахстан является большая территория. При этом основная масса населения сосредоточена в областных центрах и промышленных зонах. В связи с чем предлагаемая концепция развития энергетики РК должна включать, на наш взгляд, четыре направления:

1) энергий и теплоснабжение крупных городов и областных центров должно базироваться на строительстве, модернизации или расширении ТЭС с парогазовыми установками (ПГУ);

2) в газифицированных регионах промышленных зон развитие энергетики должно вестись за счет ПГУ, вместо газотурбинных ТЭС (ГТЭС);

3) регионам, где нет газопроводов следует развиваться за счет строительства атомных электрических станций (АЭС), возобновляемых источников энергии (ВИЭ) или с ПГУ с газификацией угля;

4) в агропромышленных районных центрах за счет развития ВИЭ.

Сегодня в мире большое внимание уделяется ПГУ. К примеру, в США введена в действие крупнейшая ПГУ с газификацией угля. Ее мощность нетто составляет 618 МВт. Топливом может быть синтез-газ, природный газ или их смесь. В настоящее время сооружается ПГУ с системой газификации TRIG (интегрированный транспортный реактор). Пиковая мощность ПГУ при работе на синтез-газе составит 524 МВт. Газификация лигнита открытой добычи с влажностью более 40% производится в двух транспортных реакторах. Удаление H₂S и осуществляется по технологии «Селексол» с переработкой далее в жидкую серную кислоту и удалением 65% CO₂. [1-3].

Газотурбинная установка и паротурбинная установка, объединенные в единой тепловой схеме, образуют комбинированную ПГУ. Высокая начальная температура газов в ГТУ способствует повышению средней температуры подвода теплоты в комбинированном цикле. ПГУ предоставляет разнообразные возможности утилизации теплоты уходящих газов ГТУ в низкотемпературной части пароводяного цикла. При этом капитальные затраты на единицу электричества ниже затрат большинства современных угольных станций, и они могут быть построены намного быстрее.

ПГУ обладает высокими экологическими показателями благодаря оснащению ГТУ малотоксичными камерами сгорания. Благодаря дополнительной выработке электроэнергии на тепловом потреблении можно на 25-30% на каждый отпущенный 1 кВт*ч сократить выбросы углекислого газа по сравнению с аналогичными паротурбинными установками. ПГУ с котлом утилизатором (КУ) отличается простотой и высокой эффективностью производства электрической энергии с КПД 51-52% в России и 60% на передовых образцах за рубежом.

К преимуществам парогазовых установок можно отнести надежное и независимое энергоснабжение объектов, электроснабжение качественной электроэнергией, соблюдение заданных значений напряжения и частоты; исключение потерь при передаче энергии; отсутствие необходимости в дорогостоящих ЛЭП и подстанциях; отсутствие затрат на подключение к централизованным сетям электроснабжения.

Таблица 1 - Сравнительная характеристика удельных капиталовложений и расхода топлива для различных энергоустановок

Показатель	ПГУ	ГТУ	ПГУ
Удельные капиталовложения, долл./кВт	1100	350	525
Удельный расход условного топлива г/(кВт*ч)	320	408	245

На сегодняшний день в Казахстане уже работают две ПГУ: на электростанции Актюбинского завода ферросплавов (АЗФ) мощностью 137 МВт (2002 года ввода в эксплуатацию) и АО «Жайыктеплоэнерго» (ПГУ Уральской ТЭЦ) мощностью 28,5 МВт (2006 года ввода в эксплуатацию).

Основным оборудованием ПГУ Уральской ТЭЦ является котел-утилизатор Daekyung Machinery Engineering, южнокорейского производства, паропроизводительностью 48 т/ч, с параметрами свежего пара $P_0=3,9$ МПа и $t_0=438$ °С. Газовая турбина типа Н-25, электрической мощностью 28,5МВт, производства Японии Hitachi, LTD.

Парогазовая электростанция АЗФ вырабатывает 137 МВт и обеспечивает более 70% потребности электроэнергии завода. ПГУ включает в себя газовую турбину ГТ-13Д3 производство АВВ электрической мощностью 100 МВт, котел-утилизатор HSRG производительностью 160/250 т/ч, паровую конденсационную турбину К-37/40-3,4 производства Калужского турбинного завода.

Массовый расход пара без дополнительного сгорания с продувкой 15% (24 т/ч) и рециркуляцией составляет 160 т/ч, и с дополнительным дожиганием газа и продувкой 15% (37,5 т/ч) и без рециркуляции составляет 250 т/ч. Таким образом, на электростанции АЗФ применяется ПГУ с котлом-утилизатором (КУ) с одним контуром давления.

Рассмотрим варианты возможных тепловых схем одноконтурных ПГУ, и сравним их экономичность [4].

ПГУ этого типа имеет самую простую тепловую схему, которая может отличаться схемой подогрева основного конденсата паротурбинной установки (ПТУ). В тепловой схеме ПТУ может отсутствовать подогрев конденсата (рис.1, б), либо подогрев может происходить в газовом подогревателе конденсата (ГПК) (рис.1, а), либо в двух подогревателях низкого давления при наличии также деаэратора (рис.1, в) [4].

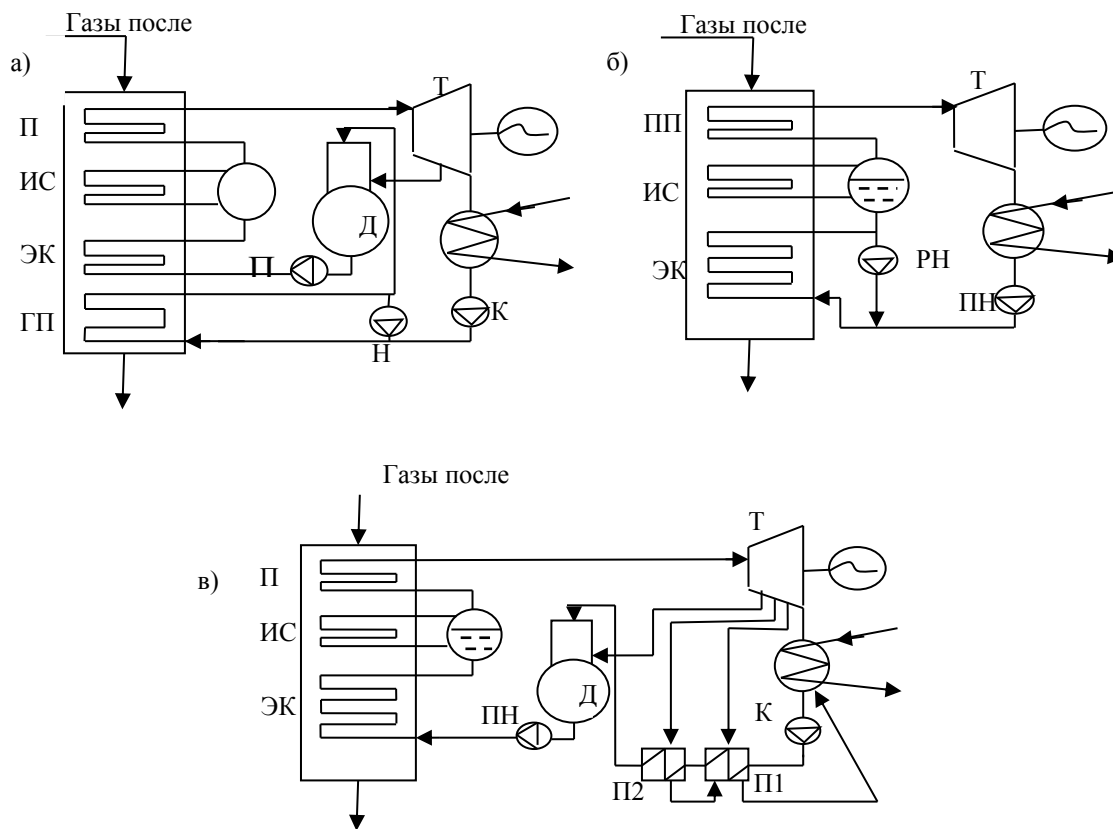

ПП - пароперегреватель; ИС - испаритель; ЭК - экономайзер; ПТ - паровая турбина; КН, ПН - конденсатный и питательный насосы; ГПК - газовый подогреватель конденсата; Д - деаэратор; П1, П2 - подогреватели низкого давления; НР - насос рециркуляции рабочего тела.

Рис. 1. Варианты тепловой схемы ПГУ с одноконтурным КУ

Экономичность рассмотренных схем будет различной. В таблице 2 приведены результаты расчета тепловых схем ПГУ с КУ, в составе которых ГТУ-110.

По данным расчета видно, что в схеме ПГУ с подогревом конденсата в ПНД и деаэраторе температура уходящих газов составляет 195°С и соответственно невысокий КПД производства электроэнергии 48% (см. рисунок 1,в). Отсутствие в тепловой схеме ГПК приводит к увеличению площади поверхности нагрева экономайзера (см. рисунок 1,б). Оптимальным вариантом одноконтурной ПГУ с КУ является тепловая схема с ГПК и деаэратором (см. рисунок 1,а).

Таблица 2. Результат расчета тепловых схем ПГУ с КУ (с ГТУ-110)

тип тепловой схемы	$N_{\text{эл}}^{\text{ГТУ}}$, МВт	$G_{\text{Г}}$, кг/с	t газов на выходе ГТУ, °С	t уходящих газов с КУ, °С	$\eta^{\text{КУ}}$	$\eta^{\text{ПГУ}}$	$N_{\text{эл}}^{\text{ПГУ}}$, МВт
схема а) с ГПК и деаэратором	110	356	550	159	0,72	0,496	156
схема б) без ГПК	110	356	550	158	0,724	0,501	157,4
схема в) с ПНД и деаэратором	110	356	550	195	0,66	0,48	154

Низкий КПД КУ объясняется тем, что уходящие газы не удается охладить ниже 158°С, что понижает КПД ПГУ. Дальнейшее повышение экономичности ПГУ с КУ возможно при более глубоком охлаждении выходных газов ГТУ. Решением проблемы является установка в КУ дополнительной поверхности нагрева газо-водяного теплообменника для нужд ГВС и отопления (рис.2) [4].

Принимая температуру сетевой воды на входе и выходе из ГПСВ (газового подогревателя сетевой воды) равной 60/110°С, а температуру входящих и уходящих газов КУ 158/100°С, можно определить расход сетевой воды через ГПСВ при работе ПГУ с ГТУ-110[6]:

$$G_{\text{В}} = \frac{G_{\text{Г}}(I_{\text{вх}} - I_{\text{ух}})}{(h^{\text{ввых}} - h^{\text{вх}})} = \frac{356(177 - 113)}{(460,9 - 293,3)} = 108,75 \text{ кг/с} = 391,5 \text{ т/ч} \quad (1)$$

теплота, воспринимаемая сетевой водой:

$$Q = G_{\text{В}}(h^{\text{ввых}} - h^{\text{вх}}) = 108,7(460,9 - 293,3) = 18120,29 \text{ кВт}. \quad (2)$$

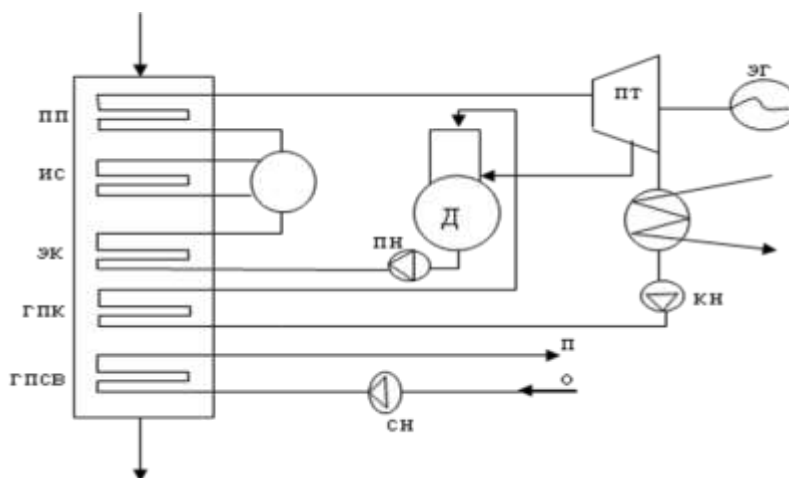

ПП - пароперегреватель; И - испаритель; ЭК - экономайзер; ПТ - паровая турбина; КН, ПН - конденсатный и питательный насосы; ГПК - газовый подогреватель конденсата; Д - деаэратор; НР - насос рециркуляции рабочего тела; П,0 - подающая и обратная сетевая вода; СН - сетевой насос; ГПСВ - газовый подогреватель сетевой воды

Рис.2. Принципиальная тепловая схема ПГУ с ГПСВ

КПД КУ с ГПСВ:

$$\eta_{\text{КУ}} = \frac{(I_{\text{д}} - I_{\text{ух}})}{(I_{\text{д}} - I_{\text{а}})} = \frac{(595,5 - 113)}{(595,5 - 15,4)} = 0,83; \quad (3)$$

КПД ПГУ по производству тепла и электрической энергии:

$$\eta_{\text{ПГУ}} = \frac{N_{\text{э}}^{\text{ПГУ}} + Q^{\text{ТЭ}}}{Q^{\text{ТЭ}}} = \frac{156 + 18,12}{314,3} = 0,55. \quad (4)$$

В Казахстане на сегодняшний день эксплуатируется ряд газотурбинных электростанций: в Уральске ГТЭС мощностью 54 МВт, газопоршневая установка на актюбинском рельсобалочном заводе мощностью 36 МВт, в п.Акшабулак и п.Кумколь Кызылординской области ГТУ мощностью по 87 МВт, Жанажолская ГТЭС в п.Жанажол мощностью 152 МВт. Очевидна необходимость использования всех преимуществ парогазовых технологий с целью повышения технико-экономических и экологических показателей работы оборудования.

Выводы:

1. Для решения вопросов энергоресурсосбережения и экологической безопасности энергоисточников взять за основу предлагаемую концепцию развития электроэнергетической отрасли РК;
2. С целью повышения энергоэффективности и энергосбережения при строительстве, модернизации и реконструкции ТЭС необходимо предусматривать использование ПГУ с системой газификации угля.

ИСТОЧНИКИ И ЛИТЕРАТУРА

1. Ольховский Г.Г. Газификация твердых топлив в мировой энергетике (обзор) // Журнал «Теплоэнергетика». – 2015. – №7. – С.3-11.
2. Масленников В.М., Штеренберг В.Я. Объединенный институт высоких температур РАН, г. Москва. Высокоэкономичная парогазовая установка для совместного производства электроэнергии и тепла // Журнал «Теплофизика высоких температур». – 2011. – Том 49, Вып. 5. – С.777-781.
3. Steam Generators For Combined Steam and Gas Turbine Plants // Naval Engineers Journal // December 1968. – Volume 80, Issue 6. – Pages 835–988.
4. Цанев С.В., Буров В.Д., Ремезов А.Н. Газотурбинные и парогазовые установки тепловых электростанций: Учебное пособие для вузов / Под ред. С.В. Цанева – М.: Издательство МЭИ, 2002. – 584 с.
5. Economic Evaluation of Flexibility in the Design of IGCC Plants with Integrated Membrane Reactor Modules // Juzheng Zhang, Michel-Alexandre Cardin, Nikolaos Kazantzis, Simon K. K. NgIland, Y. H. Ma Fellow, AICHE // Systems Engineering // March 2015. – Volume 18, Issue 2. – Pages 208–227.
6. Трухний А.Д., Петрунин С.В. Расчет тепловых схем парогазовых установок утилизационного типа: Методическое пособие по курсу «Энергетические установки». – М.: Издательство МЭИ, 2001. – 24 с.

*Научные руководители – доктор технических наук, профессор А.М.Достяров,
кандидат технических наук, доцент Г.А.Тютебаева*

*Фирнафас Юсунов, Максуд Шарипов
(Ургенч, Узбекистан)*

ОПЕРАТИВНО ДИСПЕТЧЕРСКОЕ УПРАВЛЕНИЕ МУКОМОЛЬНОГО ПРОИЗВОДСТВА В УСЛОВИЯХ НЕОПРЕДЕЛЁННОСТИ

При разработке АСУ основным производством продуктов мукомольного производства возникает ряд проблем научного и практического характера, связанных с осложнением и неопределенностью условия эксплуатации технологическим процессом первичной обработки зерна, а также прогнозным характером об уровнях заготавливаемого исходного сырья зерна пшеницы (неопределенность сырья по количеству и качеству).

В общем случае осложненные условия эксплуатации производственно-технологического комплекса мукомольного производства, приводят к необходимости учета в процессе планирования, контроля и управления следующих видов неопределенности:

1. Низкая точность оперативной информации, о движении зерна пшеницы по всем стадиям производственного процесса – от заготовительной стадии до получения готовых мучных продуктов;
2. Непредвиденные отказы (поломки деталей, узлов и др.) в технологических линиях мукомольного производства;
3. Отсутствие возможности получения оперативных данных о параметрах во всех точках технологического процесса мукомольного производства, необходимых для моделей верхнего уровня в иерархии управления мукомольным предприятием: объем заготавливаемого исходного сырья, разновидности зерна пшеницы по количеству и качеству, трудовые ресурсы, материальные ресурсы, коэффициенты выхода конечных и промежуточных продуктов и т.д.;
4. Неточность моделей объемно-календарного планирования, контроля и управления мукомольным предприятием, связанная с агрегированием производственного процесса и т.д.

Необходимость работы в этих условиях затрудняет использование стандартных пакетов прикладных программ планирования, систем автоматики и АСУ для управления технологическим процессом мукомольного предприятия. Когда плановик, технолог или диспетчер (оператор) сталкиваются с неопределенностью реальной

системы в процессе принятия решения, то они поступают самыми различными способами, на основе накопленного опыта работы, интуиции, профессиональной компетенции.

Поэтому управленческое решение руководством мукомольного предприятия принимается в условиях неопределенности, когда у руководителя отсутствует возможность оценить вероятность будущих результатов. Такое случается, когда требующие учета параметры настолько новы и неструктурированы, что вероятность определенного последствия не удастся предсказать с достаточной степенью достоверности, вероятностью.

Иногда управленческие решения принимаются в условиях риска, когда не определены результаты их реализации, но вероятность наступления каждого из них известна. Неопределенность результата в данном случае связана с возможностью возникновения неблагоприятных ситуаций и последствий для достижения намеченных целей.

Принятие решений – необходимая составляющая процесса управления любой системы. Рассмотрим место принятия решений в общей схеме управления [1], показанной на рисунке ниже.

Согласно схеме система управления подвергается воздействиям, как со стороны внешней среды, так и со стороны метасистемы. Под метасистемой будем понимать систему управления более высокого уровня. В АСУ мукомольным предприятием это может быть отраслевая АСУ или вышестоящая организация в иерархии управления. Метасистема вырабатывает соответствующие управленческие воздействия, которые поступают на объект управления и изменяют его состояние. Метасистема контролирует процесс управления, следя за изменениями выходных характеристик объекта управления. Совокупность значений выходных характеристик объекта управления определяет конечный эффект, полученный в процессе управления, или исход. Внешняя среда также влияет на состояние системы и объекта управления, искажая значения управляющих воздействий и исходов.



Рис. Общая схема системы управления.

Процесс функционирования системы управления сводится к выработке управляющих воздействий с учетом множества поставленных метасистемой целей Z , имеющихся в наличии ресурсов C и возможных состояний внешней среды T .

Функциональная модель системы управления в этих условиях можно задавать отображением $M : C \times Z \times T \rightarrow X$, которое каждому набору (c, z, t) , где $c \in C, z \in Z, t \in T$, ставит в соответствие управляющие воздействия $x \in X$.

В свою очередь исход f определяется имеющимися у объекта управления ресурсами c' , управляющими воздействиями x и состоянием внешней среды t' . Процесс функционирования объекта управления описывается отображением $M' : X \times C' \times T' \rightarrow F$,

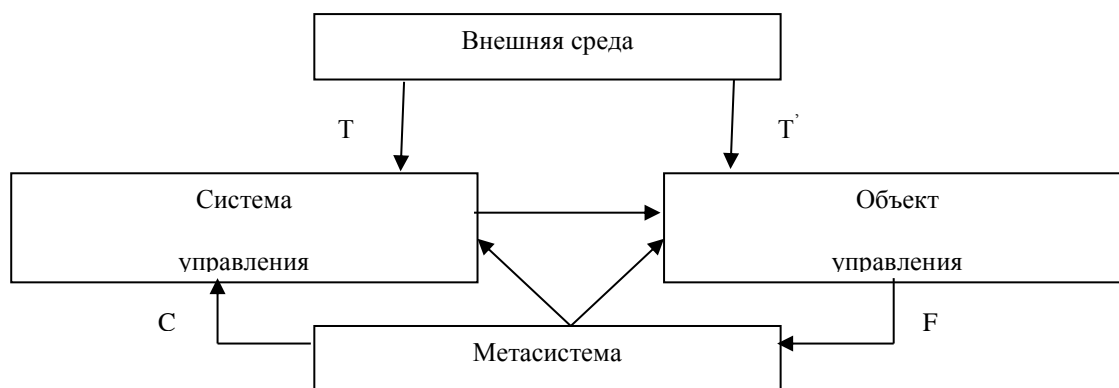
для которого каждому набору (x, c', t') , $x \in X, c' \in C', t' \in T'$, соответствует исход f из множества исходов F .

Модели M и M' определяют алгоритмы функционирования системы и объекта управления. Для описания функционирования системы управления необходимо задаться целями управления, в соответствии с которыми и вырабатываются управляющие воздействия. Объект управления, хотя и может обладать собственными (внутренними) целями, нуждается в том, чтобы цели были заданы метасистемой. Это достигается выбором управляющих воздействий.

В зависимости от степени информированности системы управления о состоянии объекта управления, полноты и точности моделей M и M' характера их взаимодействия с окружающей средой процесс принятия решений протекает в различных условиях:

- Принятие решений в условиях определенности;
- Принятие решений в условиях риска;

- Принятие решений в условиях многокритериальности;
- Принятие решений в условиях неопределенности.

При принятии решений в условиях неопределенности между выбором стратегии и исходом отсутствует однозначная связь. Кроме того, неизвестны также и значения вероятностей, множество вероятностей появления исходов f при использовании стратегий управления S , которые либо не могут быть определены, либо не имеют в контексте задачи содержательного смысла. Отсюда решающее правило примет вид $\varphi_3 : \{S\} \times F \times Z \rightarrow E$.

В результате отображения φ_3 каждой паре стратегия – исход ставится в соответствие некоторая оценка метасистемы (выигрыш). Наиболее распространенной реализацией правила φ_3 является критерий получения максимального гарантированного выигрыша.

Неопределенность при принятии решений проявляется в параметрах используемой информации на всех стадиях ее обработки. Неопределенность трудно измерить, и чаще ее оценивают с точки зрения качества (высокий или низкий уровень). Также ее оценивают в процентах.

Неопределенности являются основной причиной появления рисков. Уменьшение их объема является основной задачей руководителя. Неопределенность связывают с разработкой управленческого решения, а риск – с результатами реализации.

Неопределенности бывают объективные и субъективные. Объективные – не зависят от ЛПР, а их источник находится вне системы, в которой принимается решение. Субъективные являются следствием профессиональных ошибок, недоработок, несогласованности действий, их источник при этом находится внутри системы, в которой принимается решение.

В случае стохастической неопределенности у ЛПР имеется полная информация о степени возможности тех или иных исходов операции для каждой стратегии в виде вероятностного распределения на множестве возможных результатов [2, 3].

Часто ошибочно полагают, что использование каких-то отдельных характеристик распределения вероятностей результата очень просто устраняет трудность выбора наилучшего решения. Например, чаще всего используют математическое ожидание результата; иногда — дисперсию. Однако, как показывает практика, выбор на основе таких характеристик не всегда согласуется с личными представлениями ЛПР о наилучшей альтернативе. В частности, это объясняется также и тем, что, описывая задачи с риском, ЛПР редко использует такие теоретические понятия, как "распределение вероятностей", "случайная величина", "квантиль" и т.п. Вместо них человек обычно оперирует такими малоформализуемыми понятиями, как "шансы на выигрыш", "возможность неудачи", "тяжесть последствий" и др. Он их воспринимает как более привычные, а потому, и более надежные. Хотелось бы, чтобы правила выбора также использовали подобные простые и понятные ЛПР суждения; чтобы на основе таких суждений можно было отыскивать сначала эффективные, а при необходимости — и наилучшие альтернативы.

«В этой связи хорошо согласуется с данными практики следующая вербальная формулировка принципа стохастического доминирования: тот вариант решения лучше, для которого выше вероятность получения более предпочтительного результата».

Другими словами, для того чтобы установить, какой из двух вариантов -а или b – решения лучше, ЛПР просто необходимо последовательно "перебрать" все возможные текущие значения t результата y и проверить, какая из вероятностей больше: $P(Y(a) \geq t)$ или $P(Y(b) \geq t)$.

Заключение. Неопределенности являются основной причиной появления рисков. Уменьшение их объема является основной задачей руководителя. Неопределенность рассматривают как явление и как процесс. Если мы рассматриваем ее как явление, то имеем дело с набором нечетких ситуаций, неполной и взаимоисключающей информацией. Неопределенность в процессе разработки управленческого решения может быть вызвана следующими причинами: отсутствием достоверной информации; сложностью при обработке информации; монополизацией необходимых данных внешними органами управления.

ИСТОЧНИКИ И ЛИТЕРАТУРА

1. Рахимов Т.Н. и др. Основы построения АСУ / Т.Н.Рахимов, О.А. Заикин, Б.Я. Советов; под общ. ред. Б.Я. Советова. – Т.: Укитувчи, 1984. – 376 с.
2. Воробьев С. Н., Уткин В. Б., Балдин К. В. Управленческие решения М.: ЮНИТИ-ДАНА, 2005. – 496 с.
3. Саак А.Э., Тюшняков В.Н. Разработка управленческого решения. – СПб.: Питер, 2007. – 272 с.

СЕКЦІЯ: ОХРАНА ТРУДА І БЕЗОПАСНІСТЬ ЖИЗНЕДІЯТЕЛЬНОСТІ

Інна Мельник
(Вінниця, Україна)

НЕГАТИВНІ НАСЛІДКИ РОБОТИ ЗА ПЕРСОНАЛЬНИМ КОМП'ЮТЕРОМ
ДЛЯ ОРГАНІЗМУ ЛЮДИНИ

Актуальність теми. XXI століття – час глобальної комп'ютеризації всіх сфер життя людини. Комп'ютерні технології настільки міцно заснувалися в нашому повсякденному житті, що ми навіть уявити собі не можемо свого існування без них.

Люди все більше проводять часу біля комп'ютера і не лише тому що їхня діяльність пов'язана з використанням комп'ютерних технологій. Сучасне суспільство не може уявити свого життя без комп'ютера та Інтернету. Комп'ютерні технології широко застосовуються в усіх сферах людської діяльності, тож питання пов'язані з впливом комп'ютера на здоров'я людей, стали підніматися дедалі частіше, викликаючи численні дискусії серед фахівців найрізноманітнішого профілю. Проблема впливу комп'ютера на людину цікавила багатьох науковців, але і в наш час вона залишається актуальною.

Основний текст. З використанням новітніх комп'ютерних технологій в сфері праці та навчання, з'являється все більше і більше, пов'язаних із ними, способів розваг, які підштовхують людину до необхідності не лише працювати за комп'ютером, а і відпочивати з його допомогою.

Сутність впливу комп'ютерних технологій на людину неоднозначна: з одного боку, безсумнівні переваги, які надає комп'ютер в наше життя, а з іншого – існує безліч побічних ефектів, які стосуються інших сфер життя людини.

На думку науковців, комп'ютерна техніка впливає на психіку людини, діяльність та спілкування людини, свідомість та міжособистісні відносини.

Тривала робота за комп'ютером негативно позначається на багатьох функціях людського організму: вищій нервовій діяльності, ендокринній, імунній та репродуктивній системах, на зорі і кістково-м'язовому апараті людини(рис.1.). Негативний вплив комп'ютера на людину є комплексним.[2]



Рис.1. Вплив роботи на комп'ютером на здоров'я людини

Результати досліджень, проведених в Україні і інших країнах світу говорять про те, що при збільшенні часу роботи за комп'ютером зростає частота скарг користувачів на кістково-м'язовий дискомфорт.

На протязі більшої частини робочого дня (можливо весь робочий день) користувач ПК знаходиться в тривалій одноманітній позі при статичному напруженні м'язів спини, шиї, рук і ніг. Звідси і затікання, оскільки м'язи не розслабляються, а значить погіршується кровообіг.

Крім того, не обладнане у відповідності до вимог ергономіки робоче місце і неправильна робоча поза ускладнюють стан хребта користувача, призводять до порушення його функціонування, виникнення болів.

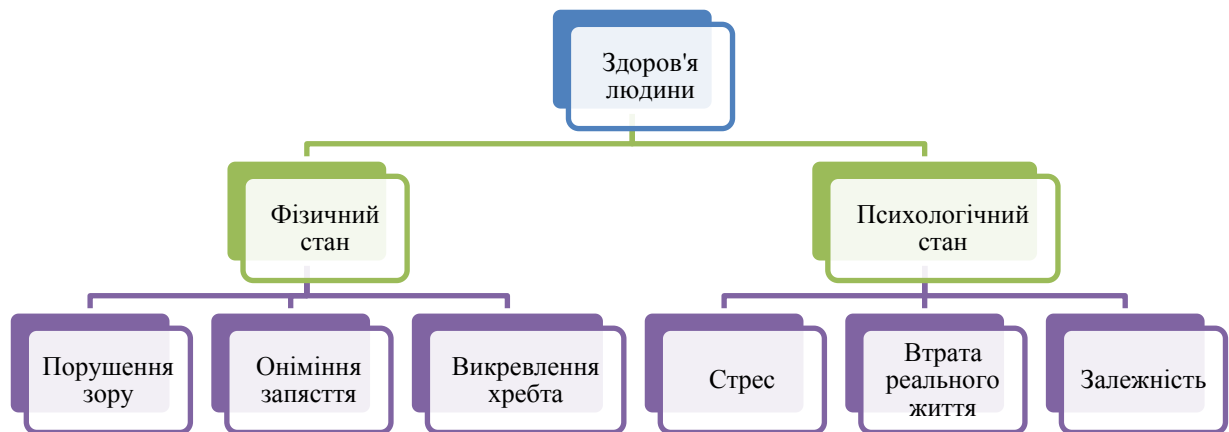
Сьогодні комп'ютер через ЕМП, які він випромінює, особливо його монітор, не є безпечним для здоров'я людини. Спектр випромінювання комп'ютера містить у собі рентгенівську, ультрафіолетову та інфрачервону ділянки спектра, а також широкий спектр електромагнітних хвиль інших частот. Небезпеку рентгенівських хвиль спеціалісти вважають досить малою, оскільки цей вид ЕМП поглинається склом екрана.

Джерелами змінних електричного і магнітного полів у ПК є дисплей, інші блоки й елементи. Змінні ЕМП характерні не тільки в комп'ютерах із дисплеями на ЕПТ, а й у нових комп'ютерах із рідкокристалічними екранами.

Нерівномірність і форма розподілу змінних електромагнітних полів у певних випадках можуть бути небезпечнішими для сусідів по приміщенню, ніж для користувача ПК.

Тривала робота за комп'ютером робить негативний вплив на очі і зір. Останнім часом з'явилося декілька нових термінів визначають захворювання очей, спричинені довгою роботою на ПК. [3]

Дисплейна хвороба характеризується порушенням акомодатії очей через тривале перенапруження війкового тіла. При хронічному перенапруженні ресничного тіла воно втрачає здатність скорочуватися а, отже, втрачається здатність очей до акомодатії (сприйняття об'єктів на різних відстанях).

Синдром сухого ока – збірна назва захворювання викликаного порушенням зволоження передньої поверхні ока (рогівки) слізної рідиною. У нормі людина здійснює більше 20 моргательних рухів в секунду. У результаті цього передня поверхня ока постійно зволожується і очищується слізної рідиною. Під час роботи за комп'ютером частота моргання зменшується щонайменше в три рази. При цьому поверхня рогівки «висихає». Синдром сухого ока розвивається через деякий час роботи за комп'ютером і проявляється печінням в очах, почервонінням кон'юнктиви, появою судинної сітки на бічних поверхнях очей. Також тривала робота за комп'ютером може збільшити ризик таких очних захворювань як міопія (короткозорість), далекозорість, глаукома.

Негативно на здоров'я користувача комп'ютерів може впливати неякісна клавіатура з тугими і незручними клавішами. У користувачів ПК інколи спостерігається ураження сухожилля кистей рук.

Особливо чутливими ділянками тіла є пальці, кисті рук та передпліччя. Руки виконують основну частину механічної роботи при роботі за комп'ютером, при цьому важлива не амплітуда фізичного навантаження, а час роботи. Як відомо подушечки пальців є найбільш чутливими ділянками людського тіла. На цьому рівні сконцентрована велика кількість чутливих нервових закінчень (завдяки цьому пальці виконують функцію дотику). При тривалій роботі за комп'ютером (на клавіатурі) нервові закінчення пальців піддаються постійному роздратуванню. З часом це призводить до виснаження нервових шляхів здійснюють зв'язок пальців з корою головного мозку. В результаті виникають порушення координації рухів пальців і судоми кисті та передпліччя. Англійські дослідники назвали це захворювання RSI, що перекладається як хронічне захворювання кистей рук. [5]

Комплексне вивчення фахівцями впливу ПК на організм, дає можливість в майбутньому розробити заходи, щодо зменшення негативної дії на організм людини. [4]

Працюючи за комп'ютером необхідно дотримуватися вимог інструкції, розроблених на підставі Державних санітарних правил і норм ДСанПіН 5.5.6.009-98 «Влаштування та обладнання кабінетів комп'ютерної техніки в навчальних закладах та режим праці учнів на персональних комп'ютерах» та ергономічних вимог, щодо організації робочого місця.

Згідно з вимогами облаштування робочих місць повинно забезпечувати:

- належні умови освітлення приміщення і робочого місця, відсутність відблисків, коефіцієнт природної освітленості повинен бути не нижче ніж 1,5%;
- рівень освітленості на робочому столі користувача в зоні розташування документів має бути в межах 300-500 лк;
- оптимальні параметри мікроклімату (оптимальні параметрами температури 19-21 ° С, відносна вологість повітря 62-55%);
- належні ергономічні характеристики основних елементів робочого місця, а саме: площа на одне робоче місце - не менше 6,0м²; об'єм на одне робоче місце – не менше 20,0 м³;
- ергономічні вимоги робочого місця (екран ПК на відстанні 600-700 мм. від очей; висота робочої поверхні столу 680-800 мм).

Є ще маса аспектів грамотної побудови робочого місця, кожен з яких дуже важливий. Варто прислухатися до того, що говорить ергономіка – це дозволить працювати ефективніше і залишатися здоровим. [1]

Висновок. В історії людства комп'ютер став одним із найважливіших винаходів. Йому належить особлива роль у нашому житті. Проблема впливу комп'ютера на здоров'я людини є вкрай важливою. Щоб зменшити негативний вплив комп'ютера на фізичне здоров'я необхідно комплексно вирішувати проблеми ергономіки, гігієни і організації праці, регламентації режимів праці та відпочинку.

По-перше, для збереження здоров'я, необхідно дотримуватися всіх вимог до приміщень, де відбувається робота з комп'ютерами.

По-друге, необхідно подбати про правильне розміщення робочих місць як щодо безпосередньо кімнати.

По - третє, слід забезпечити користувачів сучасними комп'ютерними меблями, які була б зручними у використанні і не доставляли почуття дискомфорту, були пристосовані до особливостей людського організму. Але не слід забувати про те, що вона по можливості повинна вибиратися для кожної людини.

Одним із найважливіших факторів є встановлення правильного режиму праці та відпочинку користувачів ПК.

Дотримання цих заходів призводить до того, що підвищується продуктивність праці, скорочується кількість професійних захворювань.

ДЖЕРЕЛА ТА ЛІТЕРАТУРА

1. Електронний ресурс. – Режим доступу: [http://osvita-mk.org.ua/2012-2013/ Derzh_sanitarni_pravila.doc](http://osvita-mk.org.ua/2012-2013/Derzh_sanitarni_pravila.doc)
2. Електронний ресурс. – Режим доступу: <http://healthy-society.com.ua>
3. Електронний ресурс. – Режим доступу: [http://informatika-ikt.at.ua/_fr/1/ 5124820.pdf](http://informatika-ikt.at.ua/_fr/1/5124820.pdf)
4. Електронний ресурс. – Режим доступу: <http://www.visionguide.ru/index.ph>
5. Електронний ресурс. – Режим доступу: [http://sd-company.su/article/ help_computers/computer-affects-human-health](http://sd-company.su/article/help_computers/computer-affects-human-health)

СВЕДЕНИЯ ОБ АВТОРАХ

Абдрахманова Мейрамкул Турганбаевна – старший преподаватель кафедры математики и физики Аркалыкского государственного педагогического института имени И.Алтынсарина

Абдукаримова Нодира Убайдуллаевна – кандидат медицинских наук, доцент кафедры биологии Ферганского государственного университета

Абдулазизова Нилуфар – преподаватель кафедры педагогики Ферганского государственного университета

Абдуллаев Анвар Абдримович – преподаватель кафедры информационно-образовательных технологий Урченского филиала Ташкентского университета информационных технологий

Абдуллаев Нодиржон Низомиддинович – социолог, преподаватель кафедры социальных наук Института повышения и переподготовки кадров народного образования Ферганской области Узбекистана

Абдуллаев Собиржон Сохибугли – магистрант факультета педагогики Ферганского государственного университета

Абдуллаев Темурбек Маруфович – старший преподаватель кафедры программного инжиниринга Ташкентского университета информационных технологий

Абдуллаева Гульзира Олжабековна – кандидат педагогических наук, доцент кафедры педагогики и психологии Казахского национального педагогического университета имени Абая

Абдуллаева Нигора Санжаровна – преподаватель кафедры социальных наук Андижанского машиностроительного института

Абдусатторова Олия Мансуржонкизи – студентка факультета начального обучения Ферганского государственного университета

Абыкенова Жанара Кайратовна – студентка 3 курса факультета педагогики и спорта Павлодарского государственного педагогического института

Адамбаева Феруза Рустамбековна – преподаватель кафедры гуманитарных дисциплин Урченского филиала Ташкентского университета информационных технологий

Айкын Өркен – студент 3 курса факультета естествознания и информатизации Аркалыкского государственного педагогического института имени И.Алтынсарина

Акрамова Гулёра Абдихаликовна – преподаватель кафедры информационных технологий Ферганского филиала Ташкентского университета информационной технологий

Акылбек Гулдана Нартайқызы – студентка 3 курса факультета естествознания и информатизации Аркалыкского государственного педагогического института имени И.Алтынсарина

Ананьєва Людмила Леоні́дівна – викладач епідеміології циклової комісії медико-профілактичних дисциплін ОКЗ «Дніпропетровське медичне училище»

Андріященко Галина Іванівна – спеціаліст вищої категорії, викладач циклової комісії ветеринарних та технологічних дисциплін Петрівського державного аграрного технікуму

Андрущенко Іван Сергійович – здобувач II року навчання кафедри теорії та історії педагогіки Київського університету імені Бориса Грінченка

Антипюк Олена Володимирівна – інженер I категорії навчальної лабораторії краєзнавчих атласів кафедри фізичної географії Східноєвропейського національного університету імені Лесі Українки

Асимов Алижон – кандидат педагогических наук, доцент кафедры методики начального образования Ферганского государственного университета

Ахмадалиев Жахонгир Мирзахакимович – магистр, преподаватель кафедры информационных технологий Андижанского машиностроительного института

Ахмаджонова Раънохон Рахимовна – преподаватель кафедры педагогики и психологии Маргиланского педагогического колледжа

Аширова Аноргул Исмаиловна – кандидат педагогических наук, доцент кафедры информационно-образовательных технологий Урченского филиала Ташкентского университета информационных технологий

Базака Людмила Николаевна – ассистент кафедры высшей математики и информатики УО «Полесский государственный университет»

Базарбаев Искендер Иркинович – преподаватель кафедры гуманитарных и социальных дисциплин Нукусского филиала Ташкентского университета информационных технологий

Базарбаев Мансуржон Расулович – преподаватель кафедры информационных технологий Ферганского филиала Ташкентского университета информационной технологий

Байджанов Бекзод Хайитбаевич – преподаватель кафедры педагогики Ферганского государственного университета

Барабаш Ольга Василівна – старший викладач кафедри фізичного виховання і спорту Донецького національного університету

Батырханов Нуржан Сейдесханұлы – студент 3 курса факультета естествознания и информатизации Аркалыкского государственного педагогического института имени И.Алтынсарина

Бахмач Людмила Анатоліївна – аспірант II року навчання кафедри педагогіки Київського національного університету імені Тараса Шевченка

Бахралинова Асель Жаксылыковна – кандидат филологических наук, доцент кафедры дошкольного и начального образования Павлодарского государственного педагогического института

Бегимкулова Лайло Машрабовна – социолог, преподаватель кафедры социальных наук Института повышения и переподготовки кадров народного образования Ферганской области Узбекистана

Бексултан Жаннат – студентка 4 курса факультета финансов, учета и аудита Международного казахско-турецкого университета имени Х.А.Ясави

Беличева Наталья Евгеньевна – студентка 2 курса факультета педагогики и спорта Павлодарского государственного педагогического института

Беляк Тетяна Петрівна – викладач фізико-математичних дисциплін Петрівського державного аграрного технікуму

Білий Василь Володимирович – аспірант I року навчання кафедри комп'ютерних технологій Тернопільського національного педагогічного університету імені В. Гнатюка

Білявський Михайло Сергійович – викладач Петрівського державного аграрного технікуму

Бобоева Зулфия Акбаржоновна – преподаватель кафедры методики факультета педагогики Ферганского государственного университета

Бобоева Зулфия Акбаржоновна – преподаватель кафедры художественного искусства Ферганского государственного университета

Бобожонов Комилжон – преподаватель кафедры естественных и общих профессиональных информационно-коммуникационных технологий Ургенчского филиала Ташкентского университета информационных технологий

Богуцька Анастасія Анатоліївна – здобувач кафедри соціальної педагогіки та соціальної роботи Тернопільського національного педагогічного університету імені Володимира Гнатюка

Боровик Петро Миколайович – кандидат економічних наук, доцент кафедри фінансів і кредиту Уманського національного університету садівництва

Вакуленко Валентина Миколаївна – доктор педагогічних наук, професор, завідувач кафедри загальноосвітніх та фундаментальних дисциплін Східноукраїнського національного університету імені Володимира Даля

Василенко Анатолій Васильович – магістрант 2 року навчання факультету туризму та міжнародних комунікацій Ужгородського національного університету

Васюк Елена – студентка факультета педагогики Ферганского государственного университета

Габчак Наталія Францівна – кандидат географічних наук, доцент, завідувач кафедри туризму Ужгородського національного університету

Гайдученко Галина Миколаївна – кандидат філологічних наук, доцент кафедри української мови Херсонського державного університету

Галиакберова Альбина Ренатовна – преподаватель кафедры межфакультетского иностранного языка Ферганского политехнического института

Ганиев Камолдин Халилович – кандидат биологических наук, доцент кафедры биологии Ферганского государственного университета

Ганиева Гулрух Валижонқизи – преподаватель кафедры педагогики Ферганского государственного университета

Ганиева Дурдона Анваржонқизи – магистрант 2 курса факультета компьютерного инжиниринга Ферганского филиала Ташкентского университета информационной технологий

Ганиева Шахризод Нурмахаматовна – преподаватель кафедры информационных технологий Ферганского филиала Ташкентского университета информационной технологий

Гільман Анна Юрїївна – аспірант II року навчання, викладач кафедри психології та педагогії Національного університету «Острозька академія»

Голота Борис Митрофанович – кандидат философских наук, доцент кафедры общетеоретических правовых дисциплин и философии Бердянского университета менеджмента и бизнеса

Горобець Наталія Євгенівна – викладач вищої категорії, викладач української мови та літератури циклової комісії філологічних дисциплін Петрівського державного аграрного технікуму

Грін Санія Олександрівна – аспірант I року навчання кафедри фізичної реабілітації Національного університету фізичного виховання і спорту України

Дандаева Ботагоз Маратовна – кандидат экономических наук, доцент кафедры менеджмента и туризма Международного казахско-турецкого университета имени Х.А.Ясави

Дегтярьова Лариса Миколаївна – кандидат географічних наук, старший викладач кафедри моніторингу надзвичайних ситуацій та митного контролю Одеської національної академії зв'язку імені О.С.Попова

Джакетова Сауле Джаксылыковна – магистр, старший преподаватель Аркалыкского государственного педагогического института имени И.Алтынсарина

Джумадуллаева Гулмира Туйчибаевна – магистрант 2 курса кафедры педагогики и психологии Казахского национального педагогического университета имени Абая

Джураев Атхам Коракулович – студент 4 курса естественно-биологического факультета Термезского государственного университета

Досмуратова Эльмира Ербулатовна – магистр экономики, старший преподаватель кафедры экономики Южно-Казахстанского государственного университета имени М.Ауэзова

Дудич-Лакатош Катерина Іванівна – доктор філософських наук, PhD, доцент кафедри філології Закарпатсько-угорського інституту імені Ференца Ракоці II

Дудка Світлана Анатоліївна – студентка 6 курсу історичного факультету Полтавського національного педагогічного університету імені В.Г.Короленка

Еличева Наталья Васильевна – старший преподаватель кафедры высшей математики и информатики УО «Полесский государственный университет»

Әбілда Жәудір Маратқызы – студент 4 курса факультета естествознания и информатизации Аркалыкского государственного педагогического института имени И.Алтынсарина

Әділбек Мұхан Қожахметұлы – магистр педагогика және психология, преподаватель гуманитарно-педагогического факультета Кызылординского государственного университета имени Коркыт Ата

Ємяшева Марина Юрїївна – аспірант II року навчання кафедри психології Національного педагогічного університету імені М. П. Драгоманова, викладач кафедри логопедії Сумського державного педагогічного університету імені А.С.Макаренка

Жалилов Мухаммадали Абдумуталибович – преподаватель кафедры методики начального образования Ферганского государственного университета

Жовтоніжко Ірина Миколаївна – кандидат педагогічних наук, доцент кафедри фізики Національного фармацевтичного університету (м.Харків)

Жубантаева Жанар Кадырбергеновна – магистр филологических наук, старший преподаватель кафедры казахского языка и литературы Павлодарского государственного педагогического института

Жумаділла Майра – студентка 4 курса факультета естествознания и информатизации Аркалыкского государственного педагогического института имени И.Алтынсарина

Жумаєва Тетяна Іванівна – викладач-методист, викладач української мови та літератури циклової комісії філологічних дисциплін Петрівського державного аграрного технікуму

Жуманиязова Ойдиной Аминқизи – студентка 3 курса факультета педагогики Ургенчского государственного университета

Жунусова Камила Орынбековна – студентка 3 курса факультета педагогики и спорта Павлодарского государственного педагогического института

Жураев Вохиджон Тожимамаатович – преподаватель кафедры информатики Ферганского государственного университета

Загоруйко Світлана Юрїївна – студентка 4 курсу факультету міжнародної економіки Одеського національного економічного університету

Закирова Дилфуза Сайдолимовна – старший преподаватель кафедры педагогики Ферганского государственного университета

Замятна Оксана Леонїдівна – аспірант I року навчання кафедри початкової освіти та методик гуманітарних дисциплін Київського університету імені Бориса Грінченка

Зарічна Лілія Іванівна – викладач циклової комісії соціально-гуманітарних дисциплін Петрівського державного аграрного технікуму

Зименкова Віолетта Вячеславівна – аспірант II року навчання кафедри міжнародних відносин і зовнішньої політики Інституту міжнародних відносин Київського національного університету імені Тараса Шевченка

Зокиров Мухторали Турдалиевич – кандидат филологических наук, доцент кафедры узбекского языкознания Ферганского государственного университета

Ибрагимов Юсуп Араббоевич – старший преподаватель кафедры педагогики Ферганского государственного университета

Ибрагимова Фарида Киргизовна – преподаватель кафедры узбекского языкознания Ферганского государственного университета

Ибрагимова Эhtiёт Исмаиловна – кандидат филологических наук, доцент кафедры языкознания Ферганского государственного университета

Икромов Хусан Холмахаматович – магистр, преподаватель кафедры информационных технологий Андижанского машиностроительного института

Исмаилов Серикказы Серикканович – преподаватель высшей категории (ПЦК «Хоровое дирижирование») музыкального училища имени М.Толеубаева г.Семей Восточно-Казахстанской области Республики Казахстан

Йўлдашева Севара – студентка факультета педагогики Ферганского государственного университета

Йўлдошева Севара Баходиржонқизи – студентка факультета художественного искусства Ферганского государственного университета

Івченко Тетяна Володимирівна – студентка 3 курсу факультету товарознавства, туризму та готельно-ресторанної справи Вінницького торговельно-економічного інституту Київського національного торговельно-економічного університету

Іщук Тетяна Трохимівна – старший викладач кафедри міжнародних комунікацій ДВНЗ «Ужгородський національний університет»

Кабыкен Данара Нурболатовна – студентка 3 курса факультета педагогіки і спорту Павлодарського державного педагогічного інституту

Каландаров Шарофиддин Ситмаматович – преподаватель кафедры физической культуры и спорта Ургенчского государственного университета имени Аль-Харезми

Калинюк Тетяна Василівна – кандидат педагогічних наук, старший викладач кафедри німецької мови Кам'янець-Подільського національного університету імені Івана Огієнка

Камеристий Юрій Олександрович – викладач фізичної культури циклової предметної комісії загальноосвітньої, гуманітарної та соціально-економічної підготовки Комунального закладу охорони здоров'я «Вовчанський медичний коледж» Харківської обласної ради

Кара Світлана Іванівна – кандидат педагогічних наук, доцент кафедри основ здоров'я та фізичної реабілітації Бердянського державного педагогічного університету

Караев Руслан Михайлович – кандидат біологічних наук, доцент кафедри зоології Національного університету Узбекистана імені М.Улугбека

Каримов Шерзод Ахмаджанович – магістрант 2 курсу факультету комп'ютерного інжиніринга Ферганського філіала Ташкентського університету інформаційних технологій

Каримова Динара Мейрамовна – преподаватель кафедры математики и физики Аркалыкского государственного педагогического института имени И.Алтынсарина

Карпюк Зоя Костянтинівна – кандидат географічних наук, старший викладач кафедри фізичної географії Східноєвропейського національного університету імені Лесі Українки

Качаровський Роман Євгенович – інженер II категорії навчальної лабораторії краєзнавчих атласів кафедри фізичної географії Східноєвропейського національного університету імені Лесі Українки

Кененбаєва Маржан Ахметкаримовна – кандидат педагогічних наук, професор Павлодарського державного педагогічного інституту

Ким Тат'яна Юрьевна – магістрант кафедри *комп'ютерного інжиніринга* Ургенчського філіала Ташкентського університету інформаційних технологій

Книш Олена Андріївна – викладач землевпорядних дисциплін відділення «Експлуатація і ремонт машин, обладнання агропромислового виробництва та землевпорядкування» Петрівського державного аграрного технікуму

Коба Людмила Йосипівна – завідувач навчально-виробничою практикою Вищого комунального навчального закладу «Дубенський медичний коледж» Рівненської обласної ради

Ковальська Валентина Миколаївна – викладач I категорії Петрівського державного аграрного технікуму

Кожевникова Катерина Петрівна – викладач соціально-гуманітарних дисциплін циклової комісії соціально-гуманітарних дисциплін ОКЗ «Дніпропетровське медичне училище»

Колесникова Ольга Владиславівна – аспірант I року навчання кафедри східної філології Київського національного лінгвістичного університету

Колесниченко Тетяна Євгенівна – викладач анатомії людини та фізіології циклової комісії природничо-наукових дисциплін ОКЗ «Дніпропетровське медичне училище»

Колісецький Сергій Миколайович – студент 6 курсу педагогічного факультету Кременецької обласної гуманітарно-педагогічної академії імені Тараса Шевченка

Колошко Леся Костянтинівна – інженер II категорії навчальної лабораторії краєзнавчих атласів кафедри фізичної географії Східноєвропейського національного університету імені Лесі Українки

Корбан Віктор Харитонович – доктор технічних наук, доцент, завідувач кафедри моніторингу надзвичайних ситуацій та митного контролю Одеської національної академії зв'язку імені О.С.Попова

Корбан Дмитро Вікторович – кандидат технічних наук, викладач кафедри керування судном Одеської національної морської академії

Корбан Юрій Вікторович – аспірант III року навчання кафедри теорії та методики практичної психології Південноукраїнського національного педагогічного університету імені К.Д. Ушинського (м.Одеса)

Короткова Тетяна Петрівна – доцент кафедри фізичного виховання і спорту Донецького національного університету

Костинська Олена Леонідівна – старший викладач кафедри фізичного виховання і спорту Донецького національного університету

Куватов Аскар Коракулович – магістрант 2 курсу біолого-почвенного факультета Національного університету Узбекистана імени М.Улугбека

Кувватова Мубарак Хамиджонқизи – студентка 3 курсу факультета комп'ютерного інжиниринга Нукуського філіала Ташкентського університету інформаційних технологій

Кулдашов Оббозжон Хоқимович – кандидат технічних наук, доцент кафедри інформаційних технологій Ферганського філіала Ташкентського університету інформаційної технологій

Курбанов Айдос Абубакирович – студент 4 курсу факультета естествознания и информатизации Аркалыкского государственного педагогического института имени И.Алтынсарина

Курбанова Бахтихон Кучкарбаевна – кандидат филологических наук, доцент кафедри узбекского языкознания Ферганского государственного университета

Курбанова Мукаддас Омоновна – преподаватель кафедры русского языка и литературы Ферганского государственного университета

Куценко Юлія Сергіївна – аспірант кафедри історії та культури України ДВНЗ «Переяслав-Хмельницький державний педагогічний університет імені Григорія Сковороди»

Қуанышбекова Фариза Қуанышбекқызы – преподаватель английского языка II категории КГУ «Средняя школа № 20 имени Ахмета Байтурсынова» акимата г.Усть-Каменогорска

Қуаңбаева Марта Мырзабекқызы – преподаватель гуманитарно-педагогического факультета Кызылординского государственного университета имени Коркыт Ата

Қурбонова Барчиной Мирзахамдамовна – преподаватель кафедры педагогики Ферганского государственного университета

Лесбек Дамира Съезбекқызы – студентка 1 курсу факультета естествознания и информатизации Аркалыкского государственного педагогического института имени И.Алтынсарина

Ломазова Вікторія Борисівна – викладач стоматології циклової комісії дисциплін хірургічного профілю ОКЗ «Дніпропетровське медичне училище»

Мадаминов Ф. – студент 3 курсу факультета телекоммуникационного инжиниринга Ургенчского филиала Ташкентского университета информационных технологий

Мажидова Дилфуза Зубайдуллаевна – магістрант 2 курсу біолого-почвенного факультета Національного університету Узбекистана імени М.Улугбека

Маковецька Лариса Олексіївна – кандидат географічних наук, доцент кафедри економічної та соціальної географії Східноєвропейського національного університету імені Лесі Українки

Максименко Ольга Олександрівна – соціолог I категорії Відділу методології та методів соціології Інституту соціології НАН України

Малишко Сергій Вадимович – кандидат історичних наук, доцент, завідувач кафедри історії, теорії та практики культури, заступник директора з навчальної роботи Чернігівського інституту мистецтв та менеджменту культури Національної академії керівних кадрів культури і мистецтв

Мамаджанова Лазиза Равшановна – магістр, преподаватель кафедры иностарнных языков Андижанского машиностроительного института

Мамажонова Дилфуза – преподаватель кафедры духовности и государственного права Ферганского государственного университета

Маматкулов Бахромжон Баходиржонўгли – студент 4 курса факультета компьютерного инжиниринга Ташкентского университета информационной технологий

Мамбетназаров Амангелди Бисенбаевич – магістр, ассистент Нукусского филиала Ташкентского государственного аграрного университета

Мамбетназаров Бахыт Бисенбаевич – магистрант 2 курса факультета агроэкономики Ташкентского государственного аграрного университета

Мананов Музаффар Ибрагимович – преподаватель кафедры информационных технологий Ферганского филиала Ташкентского университета информационной технологий

Мартиненко Світлана Миколаївна – доктор педагогічних наук, професор, завідувач кафедри початкової освіти та методик гуманітарних дисциплін Київського університету імені Бориса Грінченка

Марчук Іван Миколайович – викладач біології та хімії Вінницького торговельно-економічного коледжу Київського національного торговельно-економічного університету

Машарипов О. – ассистент кафедры телекоммуникационного инжиниринга Ургенчского филиала Ташкентского университета информационных технологий

Мельник Інна Василівна – викладач спецдисциплін циклової комісії виробництва харчової продукції, ресторанного та туристичного обслуговування Вінницького торговельно-економічного коледжу Київського національного торговельно-економічного університету

Мельніченко Людмила Василівна – викладач кафедри природничих дисциплін Хорольського агропромислового коледжу Полтавської державної аграрної академії

Мережко Катаріна Андріївна – студентка 4 курсу факультету міжнародної економіки Одеського національного економічного університету

Мирзаева Наргизой Санжаровна – преподаватель кафедры языков Андижанского машиностроительного института

Мирзахамдамова Моҳинур Ҳусниддинқизи – студентка факультета педагогики Ферганского государственного университета

Мукарамов Собитхон Олимжонович – преподаватель кафедры «Аниқ ва табиий фанлар» Балиқчи саноат ва транспорт касб хунар колледжи

Муродова Ёкутхон – студентка 2 курса педагогического факультета Ферганского государственного университета

Мухамеджанова Айымжан Бахитқызы – PhD докторант кафедры казахской филологии Международного казахско-турецкого университета имени Х.А.Ясави

Мырзакерім Дархан Еркінбекұлы – студент 3 курса факультета естествознания и информатизации Аркалыкского государственного педагогического института имени И.Алтынсарина

Назарова Ирода Зайнидинова – преподаватель, научный исследователь кафедры культуры музыки Ферганского государственного университета

Наконечна Наталія Василівна – проректор з науково-педагогічної роботи (корпоративне управління) Вищого навчального закладу Університет економіки та права «КРОК»

Накупова Замира Ерканатовна – студентка 3 курса факультета педагогики и спорта Павлодарского государственного педагогического института

Немадалиева Гавхарой Мухамадаликизи – студентка 3 курса факультета компьютерного инжиниринга Ферганского филиала Ташкентского университета информационных технологий

Немазенко Микола Олександрович – викладач ветеринарних дисциплін, заступник директора з навчальної роботи Петрівського державного аграрного технікуму

Немазенко Наталія Олександрівна – викладач ветеринарних дисциплін Петрівського державного аграрного технікуму

Нематова Наргиза Мухторкизи – студентка 3 курса факультета русской филологии Ташкентского государственного педагогического университета

Нематова Нозима – студентка факультета мировых языков (английский язык обучения) Ташкентского государственного педагогического института имени Низоми

Неъматжонова Н. – студентка 1 курса филологического факультета Ферганского государственного университета

Нигматуллина Альмира Шамсуовна – преподаватель кафедры межфакультетского иностранного языка Ферганского политехнического института

Низомова Зиёда Маруфжоновна – студентка факультета механики Ферганского политехнического института

Нуриддинова Шоира Хамидовна – старший преподаватель кафедры немецкого и французского языков Ферганского государственного университета

Нурматова Насиба Хошимжоновна – преподаватель кафедры иностраннх языков Андижанского машиностроительного института

Обидова Зилола Уткиржоновна – студентка факультета механики Ферганского политехнического института

Обидова Одина – студентка 2 курса педагогического факультета Ферганского государственного университета

Обидхужаева Хурият – студентка факультета начального образования Ферганского государственного университета

Огороднічук Світлана Віталіївна – викладач фізики КВНЗ «Бердичівський медичний коледж»

Оліщук Вікторія Олександрівна – студентка 4 курсу факультету літературної творчості, української мови та літератури Київського національного університету імені Тараса Шевченка

Онищенко Сергій Вікторович – викладач кафедри технічних дисциплін Бердянського державного педагогічного університету

Орехова Олена Юріївна – викладач-методист, викладач аналітичної хімії з технікою лабораторних робіт ОКЗ «Дніпропетровське медичне училище»

Орлова Вероніка Федорівна – викладач біології та основ екології Вінницького медичного коледжу імені академіка Д. К. Заболотного

Орловська Ольга Юріївна – студентка 3 курсу історичного факультету Донецького національного університету

Остроушко Олександра Денисівна – аспірант I року навчання кафедри фізичної реабілітації Національного університету фізичного виховання і спорту України

Охунова Дилноза Каххоржоновна – преподаватель кафедры педагогики Ферганского государственного университета

Палагнюк Ольга Ігорівна – студентка 4 курсу факультету психокорекційної педагогіки і логопедії Національного педагогічного університету імені М.П.Драгоманова

Панова Римма Василівна – викладач медичної психології циклової комісії природничо-наукових дисциплін ОКЗ «Дніпропетровське медичне училище»

Парпиева Одинахон Рахмановна – старший преподаватель кафедры биологии Ферганского государственного университета

Пашенко Майя Іванівна – кандидат педагогічних наук, доцент кафедри педагогіки та освітнього менеджменту Уманського державного педагогічного університету імені Павла Тичини

Перегудова Валентина Іванівна – кандидат педагогічних наук, доцент кафедри технічних дисциплін Бердянського державного педагогічного університету

Петровська Тетяна Валентинівна – кандидат педагогічних наук, професор, завідувач кафедри психології і педагогіки Національного університету фізичного виховання і спорту України

Пирогова Анастасія Дмитрівна – студентка магістратури Інституту сучасного мистецтва Національної академії керівних кадрів культури і мистецтв

Писанчин Руслан – викладач кафедри міжкультурної комунікації ДВНЗ «Ужгородський національний університет»

Подгурский Станислав Эльбертович – магістрант 1 курсу кафедри олімпійського спорту факультета заочного навчання Національного університету фізичного виховання і спорту України

Подольн Василь Юхимович – викладач відділення "Механізація сільського господарства" Ладижинського коледжу Вінницького національного аграрного університету

Полат Гүлжан Мейрамқызы – студентка 1 курсу факультету естествознания и информатизации Аркалыкского государственного педагогического института имени И.Алтынсарина

Попова Оксана Борисівна – кандидат філософських наук, старший викладач кафедри соціально-гуманітарних дисциплін Національного університету фізичного виховання і спорту України

Поштарук Лариса Іванівна – викладач комісії природничих дисциплін та математики Уманського гуманітарно-педагогічного коледжу імені Т.Г.Шевченка

Продан Мар'яна Михайлівна – студентка 4 курсу Інституту корекційної педагогіки та психології Національного педагогічного університету імені М.П.Драгоманова

Продіус Оксана Іванівна – кандидат економічних наук, доцент кафедри менеджменту імені професора І.П.Продіуса Одеського національного політехнічного університету

Пукало Марія Ігорівна – викладач дорожньо-механічного відділення Львівського автомобільно-дорожнього коледжу Національного університету «Львівська політехніка»

Ражабов Муродил Жумабаевич – старший преподаватель кафедры психологии Ферганского государственного университета

Ражабова Хуршида Хусанбаевна – старший преподаватель кафедры информационно-образовательных технологий Ферганского филиала Ташкентского университета информационной технологий

Рахимова Ёркиной Холматовна – преподаватель кафедры педагогики и психологии Маргиланского педагогического колледжа

Рацул Олександр Анатолійович – кандидат педагогічних наук, доцент кафедри соціальної педагогіки та психології Кіровоградського державного педагогічного університету імені Володимира Винниченка

Рибачук Наталія Володимирівна – викладач математики циклової методичної комісії природничо-математичних дисциплін Ковельського промислово-економічного коледжу Луцького національного технічного університету

Розподнюк Вероніка Олександрівна – магістрант 2 року навчання факультету туризму та готельно-ресторанної справи Вінницького торговельно-економічного інституту Київського національного торговельно-економічного університету

Романчук Наталія Олександрівна – кандидат педагогічних наук, доцент кафедри вищої математики Національного університету кораблебудування імені адмірала Макарова

Романчук Наталія Олександрівна – студентка 1 курсу факультету іноземної філології Миколаївського національного університету імені В.О.Сухомлинського

Сағидолла Нұрсұлтан Тоғайбайұлы – студент 4 курса факультета естествознания и информатизации Аркалыкского государственного педагогического института имени И.Алтынсарина

Садуахасова Гүлжан – студентка 4 курса факультета естествознания и информатизации Аркалыкского государственного педагогического института имени И.Алтынсарина

Садыкова Мунира Алишеровна – преподаватель кафедры программного инжиниринга Ферганского филиала Ташкентского университета информационных технологий

Саидов С. – студент 3 курса факультета телекоммуникационного инжиниринга Ургенчского филиала Ташкентского университета информационных технологий

Салига Наталія Миколаївна – кандидат педагогічних наук, доцент кафедри педагогіки імені Богдана Ступарика ДВНЗ «Прикарпатський національний університет імені Василя Стефаника»

Сапаев Уктам – старший преподаватель кафедры программного инжиниринга Ургенчского филиала Ташкентского университета информационных технологий

Сапаев Уктамбай – старший преподаватель кафедры информационно-коммуникационных технологий Ургенчского филиала Ташкентского университета информационных технологий

Сапаева Феруза Норбаевна – преподаватель кафедры гуманитарных дисциплин Ургенчского филиала Ташкентского университета информационных технологий

Сартбаева Дудариша Карахановна – кандидат филологических наук, доцент кафедры казахской филологии Международного казахско-турецкого университета имени Х.А.Ясави

Сафоев Хасан Аминович – преподаватель кафедры физической культуры Бухарского инженерно-технологического института

Свечникова Дарья Владимировна – студентка 3 курса факультета физического воспитания Бухарского государственного университета

Семенко Раїса Павлівна – викладач гігієни праці циклової комісії медико-профілактичних дисциплін ОКЗ «Дніпропетровське медичне училище»

Сердюк Наталія Іванівна – кандидат психологічних наук, старший викладач кафедри психології Бердянського державного педагогічного університету

Сікорська Світлана Леонідівна – викладач відділення «Землепорядкування» Петрівського державного аграрного технікуму

Слободяник Анастасія – студентка 2 курсу факультету економіки і підприємництва Уманського національного університету садівництва

Смаилова Диана Ербулатовна – магистр педагогических наук, преподаватель кафедры дошкольного и начального образования Павлодарского государственного педагогического института

Смирнов Ігор Георгійович – доктор географічних наук, професор кафедри країнознавства та туризму Київського національного університету імені Тараса Шевченка

Собирова Умида Рахмоналиевна – преподаватель кафедры социальных наук Института повышения и переподготовки кадров народного образования Ферганской области Узбекистана

Содиқова Махбуба Рахмоналиевна – преподаватель кафедры социальных наук Института повышения и переподготовки кадров народного образования Ферганской области Узбекистана

Содиқова Нозанин Нодиржоновна – преподаватель кафедры психологии и педагогики Ферганского государственного университета

Соипова Мавжуда Каримжоновна – преподаватель кафедры социальных наук Института повышения и переподготовки кадров народного образования Ферганской области Узбекистана

Соловьєва Олена Олегівна – студентка 5 курсу Інституту бізнесу економіки та інформаційних технологій Одеського національного політехнічного університету

Солодовник Анастасия Вячеславовна – студентка 5 курса международного факультета Восточноукраинского национального университета имени В.Даля

Сотволдиева Дилдорахон Ботиржонкизи – магистрант 2 курса факультета компьютерного инжиниринга Ферганского филиала Ташкентского университета информационной технологий

Соттибоев Набижон Исмоилович – старший преподаватель кафедры информационных технологий Ферганского филиала Ташкентского университета информационной технологий

Станчук Леся Іванівна – викладач циклової комісії суспільних дисциплін Уманського гуманітарно-педагогічного коледжу імені Т.Г.Шевченка

Стефіна Надія Василівна – кандидат педагогічних наук, доцент кафедри хорового диригування, вокалу та методики музичного навчання Сумського державного педагогічного університету імені А.С.Макаренка

Стоянова Людмила Всеволодівна – спеціаліст вищої категорії, завідувач відділення «Ветеринарна медицина», викладач циклової комісії ветеринарних та технологічних дисциплін Петрівського державного аграрного технікуму

Султанова Нургуль Камильевна – кандидат педагогических наук, ассоциированный профессор, заведующая кафедрой музыкального образования Государственного университета имени Шакарима г.Семей

Султанова Тоты Асановна – магистр информатики, преподаватель гуманитарно-педагогического факультета Кызылординского государственного университета имени Коркыт Ата

Султонов Йўлдошбой Ўразимбетович – студент 3 курса факультета компьютерного инжиниринга Ургенчского филиала Ташкентского университета информационных технологий

Султонова Н. – студентка 2 курса филологического факультета Ферганского государственного университета

Султонова Шахноза Тўлқинжонқизи – студентка факультета начального образования Ферганского государственного университета

Табылдиева Гульбахрам – старший преподаватель (цикл общеобразовательных дисциплин) образовательного учреждения колледжа «Яссы»

Талабова Дилрабо Толибовна – магистр, преподаватель кафедры начального образования Кокандского государственного педагогического института

Талапбек Ұлпан Азанбайқызы – студентка 1 курса факультета естествознания и информатизации Аркалыкского государственного педагогического института имени И.Алтынсарина

Тастанбекова Меруерт Токтарбековна – преподаватель музыки средней школы имени Д.Бабатайұлы Аягузского района Восточно-Казахстанской области Республики Казахстан

Таяубаева Айнагуль Жадигеровна – магистрант кафедры образовательных технологий Международного казахско-турецкого университета имени Х.А.Ясави

Терещенко Сергій Олександрович – студент 5 курсу обліково-економічного факультету Одеського національного економічного університету

Тәукебай Шырынгул Омарқызы – студентка 3 курса факультета естествознания и информатизации Аркалыкского государственного педагогического института имени И.Алтынсарина

Тинейбаева Айгерим Маратовна – PhD докторант кафедры казахской филологии Международного казахско-турецкого университета имени Х.А.Ясави

Тихоша Валентина Іванівна – кандидат педагогічних наук, професор кафедри української мови Херсонського державного університету

Ткаченко Алла Олександрівна – викладач циклової комісії суспільних дисциплін Уманського гуманітарно-педагогічного коледжу імені Т.Г.Шевченка

Торайгырова Шакинур Оралхановна – преподаватель музыки средней школы №23 г.Семей Восточно-Казахстанской области Республики Казахстан

Тохиоров Одилжон Мамуржонович – преподаватель кафедры точных наук Бешарик хизмат курсатиш ва педагогика касб-хунар колледжи

Тошматов Мансуржон Расулович – преподаватель кафедры информационных технологий Ферганского филиала Ташкентского университета информационной технологий

Төлегенова Айымгүл Сәуірбайқызы – студентка 1 курса факультета естествознания и информатизации Аркалыкского государственного педагогического института имени И.Алтынсарина

Трачук Юлія Арсеніївна – студентка 4 курсу географічного факультету Східноєвропейського національного університету імені Лесі Українки

Тулеметова Айгуль Саиновна – кандидат экономических наук, доцент, заведующая кафедрой экономики Южно-Казахстанского государственного университета имени М.Ауэзова

Тулеев Даулет Ертаевич – студент 4 курса энергетического факультета Казахского агротехнического университета имени С.Сейфуллина

Тураев Лазиз Гайратович – магистрант 2 курса биолого-почвенного факультета Национального университета Узбекистана имени М.Улугбека

Туракулова Замирахон Алимджановна – преподаватель кафедры иностранных языков Андижанского машиностроительного института

Турумбетов Усман Юсупбаевич – преподаватель кафедры гуманитарных и социальных дисциплин Нукусского филиала Ташкентского университета информационных технологий

Тұранова Гүлнара Тасмұханбетқызы – студентка 1 курса факультета естествознания и информатизации Аркалыкского государственного педагогического института имени И.Алтынсарина

Тұрар Айгерім Жақсыбайқызы – студентка 1 курса факультета естествознания и информатизации Аркалыкского государственного педагогического института имени И.Алтынсарина

Узакова Боранкуль Зиядиновна – старший преподаватель кафедры математики и физики Аркалыкского государственного педагогического института имени И.Алтынсарина

Умаров Бекзод Азизович – преподаватель Ферганского государственного университета

Умаров Шухратжон Азизжонович – преподаватель кафедры информационных технологий Ферганского филиала Ташкентского университета информационной технологий

Умурзакова Дилнозахон Махамаджоновна – преподаватель кафедры информационных технологий Ферганского филиала Ташкентского университета информационной технологий

Уринбаев Нумонжон Урмонович – кандидат философских наук, доцент, заведующий кафедрой философии Ферганского политехнического института

Уринова Феруза Улжаевна – кандидат педагогических наук, доцент, заведующая кафедрой методики начального обучения Ферганского государственного университета

Урмонова Гулжахон Нумонжоновна – студентка факультета педагогики Ферганского государственного университета

Урунова Шахло Рафиковна – магистр, преподаватель кафедры иностранных языков Андижанского машиностроительного института

Усенбай Рахмет – кандидат педагогических наук, доцент кафедры образовательных технологий Международного казахско-турецкого университета имени Х.А.Ясави

Усик Віра Іванівна – кандидат економічних наук, доцент кафедри макроекономіки та державного управління ДВНЗ «Київський національний економічний університет імені Вадима Гетьмана»

Утемисов Аскарбек Оразымбетович – преподаватель кафедры гуманитарных и социальных дисциплин Нукусского филиала Ташкентского университета информационных технологий

Файзиев Яхши Зиёевич – преподаватель кафедры физической культуры и спорта Бухарского государственного университета

Филькина Карина Сергеевна – аспирант III года обучения кафедры международной экономики Донецкого национального университета

Філонова Валерія Едуардівна – студентка 6 курсу факультету української й іноземної філології та мистецтвознавства Дніпропетровського національного університету імені Олеся Гончара

Фоменко Сергій Олександрович – студент 5 курсу факультету геології, географії, рекреації і туризму Харківського національного університету імені В.Н.Каразіна

Фролова Наталя Олександрівна – викладач кафедри фізики Національного фармацевтичного університету (м.Харків)

Хажиева Ирода Адамбаевна – кандидат филологических наук, доцент, заведующая кафедрой гуманитарных дисциплин Урченского филиала Ташкентского университета информационных технологий

Хайдарова Дилдора Комиловна – магистрант отделения немецкого языка Ферганского государственного университета

Хакимова Дилноза Нумоновна – преподаватель кафедры информационных технологий Ферганского филиала Ташкентского университета информационных технологий

Халилов Дурбек Аминович – кандидат физико-математических наук, профессор кафедры информационных технологий Ферганского филиала Ташкентского университета информационной технологий

Ходжаев Шухратжон Алишерович – студент 4 курса факультета компьютерного инжиниринга Ферганского филиала Ташкентского университета информационной технологий

Хожалиев Исмаил Тажибаевич – кандидат филологических наук, доцент кафедры языкознания Ферганского государственного университета

Хоиткулов Абдумалик Абдугоппорович – преподаватель кафедры информационных технологий Ферганского филиала Ташкентского университета информационной технологий

Холодилькина Тетяна Іванівна – викладач технологічних дисциплін відділення «Ветеринарна медицина» Петрівського державного аграрного технікуму

Хрипа Юрій Володимирович – викладач циклової комісії комп'ютерно-інформаційних дисциплін Рівненського державного аграрного коледжу

Худайберганов Отабек Эркинович – преподаватель кафедры теории и методики физической культуры Ургенчского государственного университета имени Аль-Харезми

Хужаниязова Гузаль Юлдашевна – преподаватель кафедры гуманитарных дисциплин Урченского филиала Ташкентского университета информационных технологий

Цимбаліст Олеся Юрійівна – студентка 4 курсу факультету міжнародної економіки Одеського національного економічного університету

Черемісіна Таїсія Олександрівна – кандидат педагогічних наук, доцент кафедри теорії та методики технологічної та професійної освіти Бердянського державного педагогічного університету

Черненко Людмила – студентка 2 курсу факультету економіки і підприємництва Уманського національного університету садівництва

Черненко Наталія Євгенівна – викладач циклової комісії суспільно-гуманітарних та філологічних дисциплін Петрівського державного аграрного технікуму

Чорний Андрій Васильович – аспірант II року навчання кафедри економіки підприємства Буковинського державного фінансово-економічного університету

Шарафуддинова Хумора Тўлқинжонқизи – студентка факультета начального образования Ферганского государственного университета

Шарипов Максуд Сиддинович – кандидат технических наук, доцент кафедры информационных технологий Ургенчского филиала Ташкентского университета информационных технологий

Шарун Ігор Едуардович – кандидат медичних наук, директор ОКЗ «Дніпропетровське медичне училище»

Шевченко Ольга Миколаївна – кандидат психологічних наук, викладач кафедри практичної психології Тернопільського національного педагогічного університету імені Володимира Гнатюка

Шейкина Анастасия Вячеславовна – студентка 3 курса факультета педагогики и спорта Павлодарского государственного педагогического института

Шикіна Ольга Володимирівна – кандидат економічних наук, старший викладач кафедри економіки і управління туризмом Одеського національного економічного університету

Шимкова Юлія Миколаївна – викладач комісії природничих дисциплін та математики Уманського гуманітарно-педагогічного коледжу імені Т.Г.Шевченка

Шукурова Лобар Шербаевна – преподаватель кафедры изобразительного искусства и инженерной графики Ферганского государственного университета

Эватов Саминжон Собирович – преподаватель кафедры педагогики Ферганского государственного университета

Эргашева Шахноза Мавлонбоевна – преподаватель кафедры информационных технологий Ташкентского университета информационной технологий

Эркабоева Нигора Шерматовна – доктор педагогических наук, профессор кафедры начального образования Ферганского государственного университета

Юлдашев Абдурауф Рузматжонович – преподаватель кафедры информационных технологий Ферганского филиала Ташкентского университета информационной технологий

Юлдашев Кудрат Рустамович – преподаватель кафедры программного инжиниринга Нукусского филиала Ташкентского университета информационных технологий

Юлдашева Дилафруз Махамадалиевна – кандидат филологических наук, доцент кафедры методики начального образования Ферганского государственного университета

Юсупов Давронбек Фирнафасович – старший преподаватель кафедры информационных технологий Ургенчского государственного университета

Юсупов Фирнафас – кандидат технических наук, доцент кафедры программного инжиниринга Ургенчского филиала Ташкентского университета информационных технологий

Юсупова Шохида Ботирбоевна – старший преподаватель кафедры информационно-коммуникационных технологий Ургенчского филиала Ташкентского университета информационных технологий

Юшина Олена Володимирівна – викладач кафедри фізичного виховання і спорту Донецького національного університету

Ятчук Ольга Михайлівна – кандидат наук з соціальних комунікацій, доцент кафедри соціальних комунікацій Бердянського державного педагогічного університету

СОДЕРЖАНИЕ
БИОЛОГИЧЕСКИЕ НАУКИ

- Руслан Караев, Аскар Куватов, Лазиз Тураев, Дилфуза Мажидова, Атхам Жураев*
ЎРТА ОСИЁ СУВ ҲАВЗАЛАРИНИНГ САНИТАР ҲОЛАТИ, ГИДРОКИМЁВИЙ
ТАРКИБИ ВА УНИНГ БАЛИҚ МАҲСУЛДОРЛИГИГА ТАЪСИРИ 3

ГЕОГРАФИЯ И ГЕОЛОГИЯ

- Лариса Маковецька, Юлія Трачук*
ТРАНСПОРТНО-ГЕОГРАФІЧНА СКЛАДОВА ФОРМУВАННЯ
КОНКУРЕНТНОГО СЕРЕДОВИЩА ВОЛИНСЬКОЇ ОБЛАСТІ 6

- Ігор Смирнов*
ІННОВАЦІЙНІ НАПРЯМКИ МАРКЕТИНГУ В ТУРИЗМІ. НЕЙМІНГ. БРЕНДИНГ 7

- Сергій Фоменко*
СУЧАСНІ ЗМІНИ ВІТРОВОГО РЕЖИМУ НА ТЕРИТОРІЇ ХАРКІВСЬКОЇ
ОБЛАСТІ 14

ЭКОЛОГИЯ

- Віктор Корбан, Дмитро Корбан, Лариса Дегтярьова*
РАДИОЛОКАЦІОННИЙ ПОЛЯРИМЕТРИЧЕСКИЙ КОМПЛЕКС
В ЭКОЛОГИЧЕСКОМ МОНИТОРИНГЕ 17

- Людмила Мельніченко*
ПЕРЕОРІЄНТАЦІЯ ЕКОЛОГІЧНОЇ ОСВІТИ В УМОВАХ ГЛОБАЛІЗАЦІЇ
ЧЕРЕЗ ФОРМАЛЬНЕ І НЕФОРМАЛЬНЕ НАВЧАННЯ 19

ТУРИЗМ И РЕКРЕАЦИЯ

- Наталія Габчак, Анатолій Василенко*
ОСОБЛИВОСТІ В'ЇЗНОГО ТУРИСТИЧНОГО ПОТОКУ ДО ЗАКАРПАТТЯ 21

- Зоя Карпюк, Роман Качаровський, Олена Антипюк, Леся Колошко*
ІНФОРМАЦІЙНИЙ ПОТЕНЦІАЛ ТУРИСТСЬКИХ КАРТ ДЛЯ ПОПУЛЯРИЗАЦІЇ
РЕКРЕАЦІЙНИХ МОЖЛИВОСТЕЙ РЕГІОНУ (НА ПРИКЛАДІ КАРТИ «ВОЛИНЬ
– ТУРИСТАМ») 23

- Вероніка Розподнюк*
ВПЛИВ ТУРИЗМУ НА РОЗВИТОК ЕКОНОМІКИ ДЕРЖАВИ 27

- Вероніка Розподнюк*
РОЗВИТОК МОЛОДІЖНОГО ТУРИЗМУ НА ЧЕРКАЩИНІ: ПРОБЛЕМИ ТА
ПЕРСПЕКТИВИ 30

- Анастасія Солодовник*
ВЛИЯНИЕ ПОЛИТИЧЕСКОЙ НЕСТАБИЛЬНОСТИ НА ТУРИСТИЧЕСКИЙ
ПОТОК 33

- Ольга Шикина, Светлана Загоруйко*
СОВРЕМЕННЫЕ ТЕНДЕНЦИИ И ПЕРСПЕКТИВЫ РАЗВИТИЯ
МЕЖДУНАРОДНОГО ТУРИЗМА 35

- Ольга Шикина, Катарина Мережко*
МОТИВЫ ТУРИСТИЧЕСКИХ ПОЕЗДОК 38

- Ольга Шикіна, Олеся Цимбаліст*
СЕЗОННІСТЬ ЯК ФАКТОР, ВПЛИВАЮЧИЙ НА НАДАННЯ ПОСЛУГ
ГОТЕЛЬНИМИ ПІДПРИЄМСТВАМИ 40

ГОСУДАРСТВЕННОЕ УПРАВЛЕНИЕ

- Віра Усик*
ПРАКТИЧНА ПІДГОТОВКА УПРАВЛІНСЬКИХ КАДРІВ НОВОЇ ГЕНЕРАЦІЇ 43

ЭКОНОМИКА

- Петро Боровик, Анастасія Слободяник, Людмила Черненко*
ПРОБЛЕМИ ОПОДАТКУВАННЯ ПРИБУТКУ В УКРАЇНІ 45

<i>Ботагоз Дандаева, Жаннат Бексултан</i> ҚАЗАҚСТАНДА ҚҰРЫЛЫС САЛАСЫН ҚАЛЫПТАСТЫРУ ЖӘНЕ ДАМЫТУ ЕРЕКШЕЛІКТЕРІ	47
<i>Тетяна Івченко</i> ПРОБЛЕМИ ТА ПЕРСПЕКТИВИ МАЛОГО ПІДПРИЄМНИЦТВА В УКРАЇНІ	49
<i>Сергій Терещенко</i> АНАЛІЗ ЕФЕКТИВНОСТІ ВИКОРИСТАННЯ КАПІТАЛУ ПАТ «ХАРКІВСЬКА БІСКВІТНА ФАБРИКА»	52
<i>Айгуль Тулеметова, Эльмира Досмуратова</i> РАЗВИТИЕ ТЕКСТИЛЬНОЙ ПРОМЫШЛЕННОСТИ ЮЖНО-КАЗАХСТАНСКОЙ ОБЛАСТИ В РАМКАХ КЛАСТЕРНОЙ ИНИЦИАТИВЫ И РАЗВИТИЯ СЭЗ «ОНТУСТИК»	55
<i>Карина Филькина</i> ТРАНСФОРМАЦИЯ РЫНКА ЭНЕРГЕТИЧЕСКИХ РЕСУРСОВ. РЕСУРСНЫЙ ПОТЕНЦИАЛ ВОЗОБНОВЛЯЕМОЙ ЭНЕРГЕТИКИ	58
<i>Андрій Чорний</i> ОСНОВНІ ПРОБЛЕМИ ТА ПЕРСПЕКТИВИ ПОКРАЩЕННЯ УПРАВЛІННЯ ЛОГІСТИЧНОЮ ІНФРАСТРУКТУРОЮ В КОНТЕКСТІ НОВІТНІХ ЧИННИКІВ ЕКОНОМІЧНОГО РОЗВИТКУ	62
МЕНЕДЖМЕНТ И МАРКЕТИНГ	
<i>Галина Андріященко, Людмила Стоянова</i> МАРКЕТИНГОВИЙ ПІДХІД У ФОРМУВАННІ РИНКУ ОСВІТНІХ ПОСЛУГ В УКРАЇНІ	65
<i>Валентина Ковальська</i> ПРОБЛЕМИ І ПЕРСПЕКТИВИ РОЗВИТКУ МІЖНАРОДНОГО МАРКЕТИНГУ	67
<i>Оксана Продіус, Олена Соловьєва</i> ШЛЯХИ ПОДОЛАННЯ ФІНАНСОВОЇ КРИЗИ У БАНКІВСЬКОМУ СЕКТОРІ УКРАЇНИ НА ПРИКЛАДІ ЗАХІДНИХ КРАЇН	70
СОЦИАЛЬНЫЕ КОММУНИКАЦИИ. МЕДИА	
<i>Ольга Ятчук</i> ТЕЛЕБАЧЕННЯ ВЕЛИКОБРИТАНІЇ. ОСНОВНІ НАДБАННЯ СУЧАСНОГО МОВЛЕННЯ	73
ИСТОРИЯ	
<i>Nigora Abdullaeva</i> HISTORY OF STUDYING OF ARCHAEOLOGICAL MONUMENTS IN FERGANA VALLEY	75
<i>Світлана Дудка</i> ІДЕЯ СТВОРЕННЯ ЧЕХОСЛОВАЦЬКОЇ ДЕРЖАВИ У ПОГЛЯДАХ Т. Г. МАСАРИКА	77
<i>Юлія Куценко</i> ПОЛТАВСЬКИЙ ІНСТИТУТ ШЛЯХЕТНИХ ДІВЧАТ (1818–1917)	79
<i>Сергій Малишко</i> СПАСО-ПРЕОБРАЖЕНСЬКИЙ СОБОР ЯК ОСЕРЕДОК ДУХОВНОСТІ СУЧАСНОГО ЧЕРНІГОВА	81
<i>Ольга Орловська</i> ЗАРОДЖЕННЯ ГЕНДЕРНОГО АСПЕКТУ ДОСЛІДЖЕНЬ У СВІТОВІЙ АРХЕОЛОГІЇ	84
<i>Леся Станчук, Алла Ткаченко</i> ПРИНЦИПИ ГУМАНІЗМУ І СПРАВЕДЛИВОСТІ ЯК ОСНОВНІ КРИТЕРІЇ В ІСТОРІЇ СТАНОВЛЕННЯ УКРАЇНСЬКОЇ ДЕРЖАВИ	86

КУЛЬТУРОЛОГИЯ

Ольга Максименко

К ВОПРОСУ О КАРАИМАХ ГАЛИЧА И ЮГО-ЗАПАДНОМ ДИАЛЕКТЕ
КАРАИМСКОГО ЯЗЫКА

89

ПОЛИТОЛОГИЯ

Віолетта Зименкова

РОЛЬ АФГАНІСТАНУ В ГЕОПОЛІТИЧНИХ ЦІЛЯХ США В КОНТЕКСТІ
ВИВЕДЕННЯ ВІЙСЬК

92

ЮРИДИЧЕСКИЕ НАУКИ

Світлана Сікорська

ОСОБЛИВОСТІ РЕАЛІЗАЦІЇ УЧАСНИКАМИ АТО ПРАВА
НА БЕЗОПЛАТНУ ПРИВАТИЗАЦІЮ ЗЕМЛІ

95

ИСКУССТВОВЕДЕНИЕ

Анастасія Пирогова

ІСТОРИЧНІ ТА ЕТНОКУЛЬТУРНІ ВИТОКИ УКРАЇНСЬКОЇ ВОКАЛЬНОЇ
ТРАДИЦІЇ

97

ПЕДАГОГИКА

Нилуфар Абдулазизова

ЎҚУВЧИ ЁШЛАРДА СОҒЛОМ ТУРМУШ ТАРЗИНИ ШАКЛЛАНТИРИШ
ОМИЛЛАРИ

99

Нодиржон Абдуллаев, Лайло Бегимкулова

СОҒЛОМ ТУРМУШ ТАРЗИНИ ШАКЛЛАНТИРИШ ЎҚУВЧИЛАР АҚЛИЙ
ФАОЛИЯТИНИНГ АСОСИЙ МЕЗОНИ

101

Feruza Adambaeva

THE USE OF PORTFOLIOS IN ENGLISH LANGUAGE TEACHING

102

Іван Андрущенко

НАУКОВА ДІЯЛЬНІСТЬ ЯК ШЛЯХ ФОРМУВАННЯ ТЕХНІЧНОЇ
КОМПЕТЕНТНОСТІ МАЙБУТНІХ ОФІЦЕРІВ РАДІОЕЛЕКТРОННОГО ПРОФІЛЮ

105

Аноргул Аширова, Давронбек Юсупов, Анвар Абдуллаев

БЛОК МОДУЛЛИК ЎҚИТИШ ТИЗИМИ ЁРДАМИДА АМАЛИЙ
МАШҒУЛОТЛАРНИНГ САМАРАДОРЛИГИНИ ОШИРИШ (АЛГОРИТМЛАШ
АСОСЛАРИ МАВЗУСИ МИСОЛИДА)

107

Бекзод Байджанов

ПЕДАГОГИЧЕСКОЕ НАСЛЕДИЕ А. ДЖАМИ, А. НАВОИ, Д. ДАВАНИ, Х. ВАИЗ
КОШИФИ (XIV-XVI ВВ.)

109

Людмила Бахмач

НАУКОВА І ПЕДАГОГІЧНА СПАДЩИНА А. М. АЛЕКСЮКА

111

Асель Бахралинова, Жанара Абыкенова

ЭТАПЫ РАЗВИТИЯ ИГРОВОЙ ДЕЯТЕЛЬНОСТИ ДОШКОЛЬНИКОВ

113

Асель Бахралинова, Камила Жунусова

ПОНЯТИЕ И СТРУКТУРНЫЕ ОСОБЕННОСТИ ПЕДАГОГИЧЕСКОГО
ПРОЦЕССА В УСЛОВИЯХ ДОШКОЛЬНОГО ОБРАЗОВАТЕЛЬНОГО
УЧРЕЖДЕНИЯ

115

Асель Бахралинова, Замира Накупова

РАЗВИТИЕ ФОНЕМАТИЧЕСКОГО СЛУХА И ВОСПРИЯТИЯ КАК ОСНОВНАЯ
ЗАДАЧА ПОДГОТОВКИ К ОБУЧЕНИЮ ГРАМОТЕ ДЕТЕЙ ДОШКОЛЬНОГО
ВОЗРАСТА

118

Асель Бахралинова, Анастасия Шейкина

К ВОПРОСУ ОБ УСЛОВИЯХ ОРГАНИЗАЦИИ РЕЧЕВОЙ ДЕЯТЕЛЬНОСТИ ПО
ТРИЗ – ТЕХНОЛОГИИ В ДОШКОЛЬНОМ УЧРЕЖДЕНИИ

120

<i>Зулфия Бобоева, Севара Йўлдошева</i> СТРАТИФИКАЦИОН ЖАРАЁНЛАРДА БЎЛАЖАК ТАСВИРИЙ САНЪАТ ЎҚИТУВЧИСИНИНГ КОМПЕТЕНТЛИГИ ДАРАЖАСИ	124
<i>Анастасія Богуцька</i> FORMING OF THE UNIVERSITIES OF THE THIRD AGE IN GREAT BRITAIN	126
<i>Валентина Вакуленко</i> ОЦІНКА ВПЛИВУ МОТИВАЦІЇ ВИКЛАДАЧІВ ВИЩОЇ ШКОЛИ НА ЯКІСТЬ ОСВІТИ	133
<i>Альбина Галиакберова</i> ИНТЕГРАЦИЯ ОБУЧЕНИЯ И ВОСПИТАНИЯ НА УРОКАХ АНГЛИЙСКОГО ЯЗЫКА В УЗБЕКСКОЙ ШКОЛЕ	136
<i>Альбина Галиакберова</i> ТЕХНОЛОГИЯ ПОВЫШЕНИЯ ПОЗНАВАТЕЛЬНОГО ИНТЕРЕСА В ПРОЦЕССЕ ОБУЧЕНИЯ СТУДЕНТОВ ИНОСТРАННЫМ ЯЗЫКАМ	138
<i>Гулрух Ганиева, Елена Васюк</i> ИСПОЛЬЗОВАНИЕ МУЛЬТИМЕДИЙНО ИНФОРМАЦИОННО- КОММУНИКАЦИОННЫХ ТЕХНОЛОГИЙ ДЛЯ ПОВЫШЕНИЯ КАЧЕСТВА ПРОФЕССИОНАЛЬНОГО ОБРАЗОВАНИЯ	139
<i>Мухаммадали Жалилов, Алижон Асимов, Хурият Обидхужаев</i> BOSHLANG'ICH SINFDA MASALA YECHISHGA YANGICHA YONDASHUV	141
<i>Ірина Жовтоніжко, Наталя Фролова</i> ДИСТАНЦІЙНА ОСВІТА ЯК ВАЖЛИВИЙ ЕЛЕМЕНТ САМОСТІЙНОЇ ПІДГОТОВКИ МАЙБУТНІХ ФАРМАЦЕВТІВ (НА ПРИКЛАДІ ВИВЧЕННЯ КУРСУ «ФІЗИЧНІ МЕТОДИ АНАЛІЗУ»)	143
<i>Дилфуза Закирова, Гулрух Ганиева</i> АБУ НАСР ФАРОБИЙНИНГ АСАРЛАРИДА АХЛОҚИЙ ФАЗИЛАТЛАР ВА УЛАРНИ ШАКЛЛАНТИРИШ МАСАЛАЛАРИ	146
<i>Оксана Замятна, Світлана Мартиненко</i> ПРОФЕСІЙНА АДАПТАЦІЯ ВЧИТЕЛІВ ПОЧАТКОВОЇ ШКОЛИ ДО УМОВ ПРАКТИЧНОЇ ДІЯЛЬНОСТІ ЯК ПСИХОЛОГО-ПЕДАГОГІЧНА ПРОБЛЕМА	148
<i>Мухторали Зокиров, Наргиза Нематова</i> ИСПОЛЬЗОВАНИЕ ИННОВАЦИОННЫХ ТЕХНОЛОГИЙ НА УРОКАХ РУССКОГО ЯЗЫКА И ЛИТЕРАТУРЫ	150
<i>Юсуп Ибрагимов, Севара Йўлдашева</i> АЛИШЕР НАВОИЙНИНГ АСАРЛАРИДА ТЕХНИК КАШФИЁТЛАРНИ ИФОДАЛАНИШИ	153
<i>Тетяна Іщук</i> ДО ПИТАННЯ ПРО ЗАСТОСУВАННЯ НЛП НА ЗАНЯТТЯХ З ІНОЗЕМНОЇ МОВИ: НЛП ТА РОЗВИТОК НАВИЧОК АКТИВНОГО СЛУХАННЯ	155
<i>Данара Қабыкен, Маржан Кененбаева</i> БАСТАУЫШ СЫНЫПТАРДЫҢ МАТЕМАТИКА САБАҒЫНДА ХАЛЫҚ ПЕДАГОГИКАСЫ ЭЛЕМЕНТТЕРІН ҚОЛДАНУ ЖОЛДАРЫ	157
<i>Світлана Кара</i> ВИРОБНИЧА ПЕДАГОГІЧНА ПРАКТИКА ЯК ЗАВЕРШАЛЬНИЙ ЕТАП ПРОФЕСІЙНО-ПЕДАГОГІЧНОЇ ПІДГОТОВКИ МАЙБУТНІХ УЧИТЕЛІВ	159
<i>Олена Книш</i> ПРОЕКТУВАННЯ ПЕДАГОГІЧНИХ ТЕСТІВ ДЛЯ КОНТРОЛЮ ЗНАНЬ	162

Катерина Кожевникова РЕАЛІЗАЦІЯ КОМПЕТЕНТНІСТНОГО ПІДХОДУ У СОЦІАЛЬНО- ГУМАНІТАРНІЙ ПІДГОТОВЦІ СТУДЕНТІВ ВИЩИХ МЕДИЧНИХ НАВЧАЛЬНИХ ЗАКЛАДІВ І ТА П РІВНЯ АКРЕДИТАЦІЇ	164
Сергій Колісецький НАВЧАЛЬНО-МАТЕРІАЛЬНА БАЗА КАБІНЕТУ ТРУДОВОГО НАВЧАННЯ ТА ЇЇ РОЛЬ В РОЗВИТКУ ОСОБИСТОСТІ ШКОЛЯРА	166
Фарица Қуанышбекова ОЙЫН ӘДІС-ТӘСІЛДЕРІН ҚОЛДАНА ОТЫРЫП, БІЛІМ БЕРУ ҮРДІСІ СУБЪЕКТІЛЕРІНІҢ ФУНКЦИОНАЛДЫ САУАТТЫЛЫҒЫН ДАМУ	168
Барчиной Курбонова, Мохинур Мирзахамдамовна TASVIRIY SAN'ATDA MANZARA TASVIRLASH METODIKASI	171
Іван Марчук, Вероніка Орлова ТЕНДЕНЦІЇ ШВИДКОГО ПОТОКУ ТА ПОСТІЙНОГО ОНОВЛЕННЯ ІНФОРМАЦІЇ В СУЧАСНОМУ ІНФОРМАЦІЙНОМУ СУСПІЛЬСТВІ, ЯК ОДИН ІЗ ЧИННИКІВ ГЛОБАЛІЗАЦІЇ ОСВІТНЬОГО ПРОЦЕСУ	172
Наргизой Мирзаева ТАЛАБАЛАР ТАЪЛИМ СИФАТИНИ ТАЪМИНЛАШДА ТАЪЛИМ ТЕХНОЛОГИЯЛАРИНИНГ ЎРНИ	174
Ирода Назарова МУСИҚА ТАРБИЯ ВОСИТАСИ СИФАТИДА	175
Альмира Нигматуллина ПУТИ ФОРМИРОВАНИЯ ИНТЕЛЛЕКТУАЛЬНОГО ПОТЕНЦИАЛА ЛИЧНОСТИ СТУДЕНТОВ	177
Альмира Нигматуллина ЧЕТ ТИЛИ МАШҒУЛОТЛАРИДА ИННОВАЦИОН ТАЪЛИМ МЕТОДЛАРИДАН Фойдаланиш имкониятлари	178
Сергій Онищенко СТАН І ПЕРСПЕКТИВИ РОЗВИТКУ ІКТ-КОМПЕТЕНТНОСТІ МАЙБУТНЬОГО ВЧИТЕЛЯ ТЕХНОЛОГІЇ	180
Дилноза Охунова ЎСПИРИНЛАРИНИНГ МУСТАҚИЛ, ИЖОДИЙ ИШЛАРИ ВА ҚОБИЛИЯТЛАРИНИ РЎЁБГА ЧИҚАРИШНИНГ ПЕДАГОГИК-ПСИХОЛОГИК АСОСЛАРИ	182
Ольга Палагнюк РОЛЬ НАЦІОНАЛЬНИХ ТРАДИЦІЙ У РОДИННОМУ ВИХОВАННІ ОСОБИСТОСТІ РОЗУМОВО ВІДСТАЛОЇ ДИТИНИ	184
Майя Пащенко ОСНОВИ РОЗВИТКУ ТВОРЧОЇ АКТИВНОСТІ МАЙБУТНЬОГО ВИКЛАДАЧА	186
Валентина Перегудова ВИКОРИСТАННЯ MACROMEDIA FLASH У РОЗВ'ЯЗАННІ ЗАДАЧ З ТЕОРЕТИЧНОЇ МЕХАНІКИ	189
Руслан Писанчин ВИКОРИСТАННЯ МЕТОДУ ДИСКУСІЇ У ВИКЛАДАННІ АНГЛІЙСЬКОЇ МОВИ НА ФАКУЛЬТЕТІ ТУРИЗМУ	192
Мар'яна Продан СТАВЛЕННЯ РОЗУМОВО ВІДСТАЛИХ ПІДЛІТКІВ ДО МАЙБУТНЬОЇ ПРОФЕСІЇ	194
Ёркиной Рахимова, Раънохон Ахмаджонова, Собиржон Абдуллаев INNOVATSION TA'LIMNING O'QUV JARAYONIDA QO'LLANISHI	196

Олександр Рацул КОМП'ЮТЕРИЗАЦІЯ Й ІНФОРМАТИЗАЦІЯ ЯК ВИЗНАЧАЛЬНІ РИСИ ПРОЦЕСУ СИСТЕМНОГО РОЗВИТКУ ІНФОРМАЦІЙНОЇ КУЛЬТУРИ МАЙБУТНІХ СОЦІАЛЬНИХ ПЕДАГОГІВ	199
Наталія Романчук УПРОВАДЖЕННЯ ВАРІАТИВНОСТІ ФОРМ І МЕТОДІВ НАВЧАЛЬНОЇ ДІЯЛЬНОСТІ СТУДЕНТІВ У ПРОЦЕСІ ВИКЛАДАННЯ МАТЕМАТИЧНИХ ДИСЦИПЛІН	201
Наталія Салига ГРАНІ ТВОРЧОЇ СПАДЩИНИ РОМАНА СКУЛЬСЬКОГО: ДО 80-РІЧЧЯ ВІД ДНЯ НАРОДЖЕННЯ	203
Ўктам Сапаев, Шоҳида Юсунова, Йўлдош Султонов КАПИТАЛ МАБЛАҒЛАРНИ КОРХОНАЛАРАРО ОПТИМАЛ ТАҚСИМЛАШНИ ДИНАМИК УСУЛ ДАСТУРИНИ ЯРАТИШ	204
Диана Смаилова, Наталья Беличева ПРОБЛЕМЫ ФОРМИРОВАНИЯ ПОЛИЯЗЫЧНОЙ ЛИЧНОСТИ В КАЗАХСТАНЕ	206
Нозанин Содикова, Одинахон Парпиева ОЛИЙ ТАЪЛИМДА ТАЪЛИМИЙ КЕЙСЛАРНИ ЯРАТИШНИНГ АЙРИМ УСЛУБИЙ МАСАЛАЛАРИ	208
Мавжуда Соипова, Махбуба Содикова ТАЪЛИМДАГИ ИННОВАЦИОН ИЖТИМОЙЙ ТЕХНОЛОГИЯЛАРНИНГ МАЗМУН-МОҲИЯТИ ҲАҚИДА	211
Надія Стефіна ТЕОРЕТИЧНІ АСПЕКТИ ДОСЛІДЖЕННЯ СУТНОСТІ ПОНЯТТЯ «ТВОРЧА АКТИВНІСТЬ» У НАУКОВІЙ ЛІТЕРАТУРІ	213
Нургуль Султанова, Серикказы Исмайлов, Шакинур Торайгырова МЕКТЕП ОҚУШЫЛАРЫНА ЭСТЕТИКАЛЫҚ ТӘРБИЕ БЕРУДЕГІ ПЕДАГОГИКАЛЫҚ НЕГІЗДЕРІ	216
Нургуль Султанова, Меруерт Тастанбекова ИННОВАЦИЈАЛЫҚ ТЕХНОЛОГИЈАЛАРДЫ МУЗЫКА ПӘНІНДЕ ОҚЫТУДЫҢ ТИІМДІ ЖОЛДАРЫН ҚОЛДАНУ	219
Нургуль Султанова, Шакинур Торайгырова, Серикказы Исмайлов АБАЙ ӨЛЕҢІНДЕГІ МУЗЫКАТАНУ ИДЕЈАЛАРЫНЫҢ ӘЛЕУМЕТТІК- ТӘЛІМДІК МАҢЫЗЫ	221
Нургуль Султанова, Меруерт Тастанбекова МЕКТЕПТЕГІ МУЗЫКА САБАҒЫНА ҚОЙЫЛАТЫН ӘДІСТЕМЕЛІК ТАЛАПТАР	223
Тоты Султанова, Марта Қуаңбаева, Мұхан Әділбек АҚПАРАТТЫҚ-КОММУНИКАЦИЈАЛЫҚ ТЕХНОЛОГИЈАЛАРДЫ БІЛІМ БЕРУ ҮДЕРІСІНДЕ ҚОЛДАНУДЫҢ НЕГІЗГІ МӘСЕЛЕЛЕРІ	226
Феруза Ёринова, Олия Абдуссатторова ТАЪЛИМНИНГ ЯНГИЛАНИШ БОСҚИЧИДА ЯНГИ АВЛОД ДАРСЛИКЛАРИНИ ЯРАТИШ ТАЛАБЛАРИ	228
Рахмет Үсенбек, Гульбахрам Табылдиева, Айнагуль Таяубаева ЛИЧНОСТНОЕ РАЗВИТИЕ ЧЕЛОВЕКА	229
Iroda Khajieva, Feruza Adambaeva THE ROLE OF THE MOTHER TONGUE IN FOREIGN LANGUAGE TEACHING	232
Юрій Хруна ПЕРСОНАЛЬНИЙ САЙТ ВИКЛАДАЧА ЯК СУЧАСНИЙ ЗАСІБ ПРОФЕСІЙНОЇ ПІДГОТОВКИ СТУДЕНТІВ ВИЩИХ НАВЧАЛЬНИХ ЗАКЛАДІВ	234

<i>Guzal Khujanliyazova, Feruza Adambaeva, Tatyana Kim</i>	
THE USE COMMUNICATIVE APPROACH IN TEACHING FOREIGN LANGUAGES	236
<i>Guzal Khujanliyazova, Feruza Adambaeva, Feruza Sapayeva</i>	
THE APPLICATION OF INTERACTIVE TECHNOLOGIES AT LESSONS OF A FOREIGN LANGUAGE	238
<i>Taiciya Черемісіна</i>	
ПРОБЛЕМИ ПРАЦЕВЛАШТУВАННЯ ВИПУСКНИКІВ ВНЗ	241
<i>Igor Шарун, Олена Орехова</i>	
ФОРМИ І МЕТОДИ РЕАЛІЗАЦІЇ МІЖДИСЦИПЛІНАРНОЇ ІНТЕГРАЦІЇ У ПРОФЕСІЙНО-СПРЯМОВАНОМУ НАВЧАННІ	242
<i>Лобар Шукурова, Одина Обидова, Ёкутхон Муродова</i>	
МАНЗАРА ЖАНРИНИНГ ТАРИХИ	244
<i>Саминжон Эватов</i>	
MUTAXASSISLIK (PEDAGOGIKA) FANLARNI O'QITISH JARAYONI YAXLIT TIZIM SIFATIDA	247
<i>Давронбек Юсупов, Ойдиной Жуманиязова</i>	
ФАННИ МАНТИҚЛИ СТРУКТУРАЛАШТИРИЛГАН МОДЕЛИ АСОСИДА ЎҚИТИШ ТЕХНОЛОГИЯСИНИНГ БОШЛАНҒИЧ ТАЪЛИМ МЕТОДИКАСИ ТАЛАБАЛАРИНИНГ ТАЪЛИМ ОЛИШ СИФАТИГА ТАЪСИРИ	249
<i>Давронбек Юсупов, Уктам Сапаев</i>	
АКТИВИЗАЦИЯ ПОЗНАВАТЕЛЬНОЙ ДЕЯТЕЛЬНОСТИ СТУДЕНТОВ НАЧАЛЬНЫХ КУРСОВ ПРИ ИЗУЧЕНИИ ТЕМЫ «АРИФМЕТИЧЕСКИЕ ОПЕРАЦИИ НАД ПЕРЕМЕННЫМИ» ПРЕДМЕТА «ПРОГРАММИРОВАНИЕ НА C++» В ТЕХНИЧЕСКОМ ВУЗЕ НА ОСНОВЕ ДИДАКТИЧЕСКИХ ЕДИНИЦ	251
<i>Фирнафас Юсупов, Ирода Хажиева</i>	
РОЛЬ КОМПЬЮТЕРНЫХ ТЕХНОЛОГИЙ ПРИ ЛИЧНОСТНО-ОРИЕНТИРОВАННОЙ АДАПТИВНОЙ СИСТЕМЕ ОБУЧЕНИЯ ГУМАНИТАРНЫХ ДИСЦИПЛИН	254
ПСИХОЛОГИЯ	
<i>Гульзира Абдуллаева, Гулмира Джумадуллаева</i>	
К ВОПРОСУ О РАЗВИТИИ ПРОФЕССИОНАЛЬНОЙ НАПРАВЛЕННОСТИ ШКОЛЬНЫХ ПСИХОЛОГОВ	256
<i>Анна Гільман</i>	
САНОГЕННЕ ЧИ ПАТОГЕННЕ МИСЛЕННЯ: ОСОБЛИВОСТІ ПОВЕДІНКИ СТУДЕНТСЬКОЇ МОЛОДІ	257
<i>Марина Ємяшева</i>	
ОСОБЛИВОСТІ КОМУНІКАТИВНО-МОВЛЕННЄВОЇ ПІДГОТОВКИ МАЙБУТНІХ ЛОГОПЕДІВ	260
<i>Юрій Корбан</i>	
ПСИХОФИЗИОЛОГИЧЕСКАЯ ГАРМОНИЯ ЦВЕТОВЫХ СОЧЕТАНИЙ	261
<i>Наталія Наконечна</i>	
ДІАГНОСТИКА ОРГАНІЗАЦІЙНОЇ КУЛЬТУРИ ПРИВАТНОГО НАВЧАЛЬНОГО ЗАКЛАДУ: МЕТОДОЛОГІЯ ТА МЕТОДИКА	264
<i>Тетяна Петровська</i>	
ПРОФЕСІЙНЕ ВИГОРАННЯ СПОРТИВНИХ ПЕДАГОГІВ ЯК МЕХАНІЗМ ПСИХОЛОГІЧНОГО ЗАХИСТУ	267
<i>Наталія Романчук</i>	
МЕТОДОЛОГІЧНІ ПРИНЦИПИ ПСИХОЛОГІЇ ЯК ПІДҐРУНТЯ ДЛЯ СИСТЕМАТИЗАЦІЇ ПСИХОЛОГІЧНОГО ЗНАННЯ	269

<i>Наталія Сердюк</i> СТРУКТУРА ТА ГЕНЕЗИС АТРАКЦІЇ ОСОБИСТОСТІ ПЕРІОДУ ДОРΟΣЛІЩАННЯ	271
<i>Ольга Шевченко</i> ЧИННИКИ ТА МЕХАНІЗМИ РОЗВИТКУ ОСОБИСТІСНОЇ КОМПЕТЕНТНОСТІ СОВРЕМЕННЫЕ ИНФОРМАЦИОННЫЕ ТЕХНОЛОГИИ	273
<i>Темурбек Абдуллаев</i> СЕМАНТИЧЕСКАЯ МОДЕЛЬ БАЗЫ ЗНАНИЙ ИНТЕЛЛЕКТУАЛЬНЫХ СИСТЕМ	276
<i>Gulyora Akramova, Dilnoza Umurzakova</i> DIGITAL SIGNATURE PRESERVE THE INTEGRITY OF THE AUTHENTICITY OF DOCUMENTS	279
<i>Жахонгир Ахмадалиев, Хусан Икромов</i> ИНТЕРАКТИВ WEB ИЛОВАЛАРНИНГ МАЪЛУМОТЛАР БАЗАСИНИ ШАКЛЛАНТИРИШДА PDO ИНТЕРФЕЙСИДАН ФОЙДАЛАНИШНИНГ УСТУВОРЛИГИ	280
<i>Людмила Базака, Наталья Еличева</i> ПРИМЕНЕНИЕ МАТЕМАТИЧЕСКИХ МЕТОДОВ ДЛЯ ИССЛЕДОВАНИЯ ЗАВИСИМОСТИ ПРИБЫЛИ ОТ РЕКЛАМНОЙ ДЕЯТЕЛЬНОСТИ	283
<i>Мансуржон Базарбаев, Шахризод Фаниева</i> ГЕОИНФОРМАЦИОННЫЕ СИСТЕМЫ И ТЕХНОЛОГИИ КАК ГЛАВНЫЙ ФАКТОР ВЕБ-КАРТОГРАФИИ	285
<i>Василь Білий</i> ВІРТУАЛЬНА ЛАБОРАТОРІЯ В СИСТЕМІ ПІДГОТОВКИ ІНЖЕНЕРІВ- ПЕДАГОГІВ В ГАЛУЗІ КОМП'ЮТЕРНИХ ТЕХНОЛОГІЙ	287
<i>Дурдона Ганиева, Дурбек Халилов</i> АХБОРОТ-КОММУНИКАЦИЯ ТЕХНОЛОГИЯЛАРИНИ ТУҒРУҚХОНА ФАОЛИЯТИДА ТАДБИҚ ҚИЛИНИШИ	289
<i>Шахризод Фаниева, Мансуржон Тошматов</i> ВЕКТОРЛИ МАЪЛУМОТЛАРНИ GEOMIXER WEB-GIS ТИЗИМИГА КИРИТИШ МЕХАНИЗМИ	292
<i>Шерзод Каримов, Дурбек Халилов</i> СОВРЕМЕННЫЕ ПРЕДСТАВЛЕНИЯ НАУЧНЫХ ЗНАНИЙ В ТВОРЧЕСКОЙ ДЕЯТЕЛЬНОСТИ КАК ОСНОВА МЕТОДОЛОГИИ НАУЧНОГО ИССЛЕДОВАНИЯ	295
<i>Оббозжон Кулдашов, Музаффар Маннонов, Абдурауф Юлдашев</i> МОДЕЛИРОВАНИЕ МИКРО-ГЭС С ИСПОЛЬЗОВАНИЕМ ГРАВИТАЦИОННОГО ДАВЛЕНИЯ ГЕОТЕРМАЛЬНЫХ ВОД	298
<i>О.Машарипов, С.Саидов, Ф.Мадаминов</i> РАЗРАБОТКА И ОПИСАНИЕ АЛГОРИТМОВ ФУНКЦИОНИРОВАНИЯ МОДИФИЦИРОВАННОГО ВАРИАНТА УСТРОЙСТВО ПЕРЕДАЧИ СИГНАЛОВ, ПОВЫШАЮЩЕЕ НАДЕЖНОСТИ СВЯЗИ В ВОЛОКОННО-ОПТИЧЕСКИХ СИСТЕМАХ СВЯЗИ ПРИ СПЕКТРАЛЬНОМ УПЛОТНЕНИИ	302
<i>Лариса Поштарук, Юлія Шимкова</i> ФОРМУВАННЯ ІНФОРМАЦІЙНОЇ КУЛЬТУРИ СТУДЕНТІВ	305
<i>Муродил Ражабов, Хуршида Ражабова</i> ИНТЕРНЕТ ОРҚАЛИ ТАЪСИРНИНГ ПСИХОЛОГИК ТУРЛАРИ ВА ТАЪСИРГА ҚАРШИЛИКНИНГ ТУРЛИ КЎРИНИШЛАРИ	306
<i>Хуршида Ражабова, Муродил Ражабов</i> ТЕЛЕВИЗОРНИНГ ИНСОН РУҲИЯТИГА ТАЪСИРИ ҲАҚИДА	308

<i>Мунира Садыкова, Гавхарой Немадалиева</i> РАЗВИТИЕ И ВНЕДРЕНИЕ ИНФОРМАЦИОННО-КОММУНИКАЦИОННЫХ ТЕХНОЛОГИЙ В УЗБЕКИСТАНЕ	310
<i>Дилдора Сотволдиева, Дурбек Халилов</i> ЖАҲОН МАМЛАКАТЛАРИ ВА ЎЗБЕКИСТОНДА ЭЛЕКТРОН ХУКУМАТ ТИЗИМИНИ РИВОЖЛАНТИРИШ ТАМОЙИЛЛАРИ	313
<i>Набижон Соттибоев</i> ТАЪЛИМ ТИЗИМИНИ АХБОРОТЛАШТИРИШНИНГ ДОЛЗАРБ МУАММОЛАРИ	316
<i>Умаров Шухрат, Умаров Бекзод</i> СИГНАЛЛАРНИ СПЕКТРАЛ УСУЛ ЁРДАМИДА ИККИНЧИ ДАРАЖАЛИ КЎПҲАД КЎРИНИШИДА ИФОДАЛАШ	317
<i>Dilnoza Umurzakova, Gulyora Akramova</i> THE DEVELOPMENT AND INTRODUCTION OF ELECTRONIC GOVERNMENT IN UZBEKISTAN	320
<i>Дилноза Хакимова</i> ИНФОРМАТИКА ФАНИНИ АКАДЕМИК ЛИЦЕЙЛАРДА ВА КОЛЛЕДЖЛАРДА ЎҚИТИШНИНГ ХОС ХУСУСИЯТЛАРИ	323
<i>Abdumalik Xoitqulov, Odiljon Toxirov, Shuhratjon Xodjayev</i> INTELLEKTNI SHAKLLANTIRISHDA TA'LIM TEXNOLOGIYALARIDAN FOYDALANISH	325
<i>Наталья Черненко</i> ИНФОРМАЦИЙНИ ТЕХНОЛОГИИ ПРИ ВИКЛАДАННИ ИНОЗЕМНИХ МОВ: СЬОГОДНИ I СКРИЗЬ	327
<i>Шахноза Эргашева, Бахромжон Маматкулов</i> ЗАМОНАВИЙ МУЛЬТИМЕДИА ТИЗИМЛАРИНИНГ ТУРЛАРИ, ТАРКИБИ ВА УНИНГ ҚЎЛЛАНИЛИШ СОҲАЛАРИ	329
<i>Абдурауф Юлдашев, Собитхон Мукарамов</i> ТАЪЛИМ БЕРИШ ЖАРАЁНИДА АХБОРОТ-КОММУНИКАЦИОН ТЕХНОЛОГИЯЛАРИНИНГ ҚЎЛЛАНИЛИШИ	331
<i>Қудрат Юлдашев</i> ТАЪЛИМ ЖАРАЁНИДА ВИДЕО ДАРСЛАРДАН ФОЙДАЛАНИШ САМАРАДОРЛИГИ	333
<i>Шоҳида Юсупова, Комилжон Бобожонов</i> МАСОФАВИЙ ТАЪЛИМДА КОМПЬЮТЕР ДАСТУРЛАРИНИ ҚЎЛЛАБ ТАЖРИБА МАШҒУЛОТЛАРИНИ ТАШКИЛ ҚИЛИШ	336
<i>Shohida Yusupova, Yuldoshboy Sultonov</i> “DASTURLASH ASOSLARI” FANIDAN MASALA YECHISH BOSQICHLARINI O'QITISH METODIKASI	337
ФИЗИКО-МАТЕМАТИЧЕСКИЕ НАУКИ	
<i>Мейрамкул Абдрахманова, Жәудір Әбілда, Нұрсұлтан Сағидолла</i> КЕҢІСТІКТЕГІ ФИГУРАЛАРДЫҢ КӨЛЕМІН ТАБУ ЖОЛДАРЫН ОҚЫТУ ТӘСІЛДЕРІ	340
<i>Мейрамкул Абдрахманова, Майра Жумадилла, Айдос Қурбанов</i> ОҚУШЫЛАРДЫҢ СТЕРЕОМЕТРИЯ ЕСЕПТЕРІН ШЫҒАРУ ІСКЕРЛІКТЕРІН ҚАЛЫПТАСТЫРУ	342
<i>Тетяна Беляк</i> РОЗВИТОК МАТЕМАТИЧНИХ ЗДІБНОСТЕЙ ПІД ЧАС НАВЧАННЯ	345
<i>Сауле Джакетова, Гүлжан Садуахасова</i> МӨТІНДІК ЕСЕПТЕРДІ ШЕШУДЕ АЛГЕБРАЛЫҚ ӘДІСТІ ҚОЛДАНУ АРҚЫЛЫ ОҚУШЫЛАРДЫҢ ҒЫЛЫМИ-ІЗДЕНІМПАЗДЫҚТАРЫН ҚАЛЫПТАСТЫРУ	347

<i>Динара Каримова, Гүлжан Полат, Ұлпан Талапбек, Гүлнара Тұранова</i> ОҚУШЫЛАРДЫ МАТЕМАТИКА ПӘНІНЕН ҰБТ-ГЕ ДАЙЫНДАУДЫҢ ТИІМДІ ЖОЛДАРЫ	350
<i>Динара Каримова, Айгерім Турар, Айымгүл Төлегенова, Дамира Лесбек</i> ЛОГИКАЛЫҚ ЕСЕПТЕРДІ ШЫҒАРУДЫҢ ӘДІС-ТӘСІЛДЕРІ	352
<i>Світлана Огороднічук</i> ЕФЕКТИВНІСТЬ МЕТОДІВ НАВЧАННЯ НА СУЧАСНОМУ ЗАНЯТТІ	356
<i>Наталія Рибачук</i> ТЕНДЕНЦІЇ ТА ПЕРСПЕКТИВИ РОЗВИТКУ НАУКИ І ОСВІТИ В УМОВАХ ГЛОБАЛІЗАЦІЇ	358
<i>Шырынгүл Тәукебай, Гулдана Ақылбек</i> КӨПЖАҚТАР ТҮСІНГІ ЖӘНЕ КӨПЖАҚТАРҒА БЕРІЛГЕН КЕЙБІР ҚИЫН ЕСЕПТЕРДІ ШЕШУ ЖОЛДАРЫ	360
<i>Боранкуль Узакова, Нұржан Батырханов, Өркен Айқын, Дархан Мырзакерім</i> ЛОГАРИФМДІК ТЕНДЕУЛЕРДІ ШЕШУДЕ ОЙЛАУ ҚАБІЛЕТТЕРІН ДАМЫТУ ЖОЛДАРЫ	364
ФИЗИЧЕСКАЯ КУЛЬТУРА И ПРОФЕССИОНАЛЬНЫЙ СПОРТ	
<i>Михайло Білявський</i> ДИНАМІКА РОЗВИТКУ СИЛОВИХ ЗДІБНОСТЕЙ СТУДЕНТІВ РІЗНИХ СПЕЦІАЛЬНОСТЕЙ ПЕТРІВСЬКОГО ДЕРЖАВНОГО АГРАРНОГО ТЕХНІКУМУ	367
<i>Санія Грін</i> АНАЛІЗ СТАНУ ФІЗИЧНОЇ РЕАБІЛІТАЦІЇ ХВОРИХ З ВОГНЕПАЛЬНИМИ І ТРАВМАТИЧНИМИ ПЕРЕЛОМАМИ ГОМІЛКОВОСТОПНОГО СУГЛОБА ТА КІСТОК ГОМІЛКИ	370
<i>Шарофиддин Каландаров, Отабек Худайберганов</i> SUZISH BO'YICHA TAYYORLOV GURUHLARIDA SUZISHNI O'YINLAR ORQALI O'RGATISH USLUBYATI	372
<i>Юрій Камеристий</i> ОСОБЛИВОСТІ ВИКЛАДАННЯ ФІЗИЧНОЇ КУЛЬТУРИ У ВМНЗ І-ІІ РІВНІВ АКРЕДИТАЦІЇ	373
<i>Тетяна Короткова, Олена Костинська, Ольга Барабаш, Олена Юшина</i> ЗНАЧЕННЯ ПЛАВАННЯ В СИСТЕМІ ФІЗИЧНОГО ВИХОВАННЯ СІМ'Ї, УЧНІВСЬКОЇ ТА СТУДЕНТСЬКОЇ МОЛОДІ	375
<i>Олександра Остроушко</i> СТАН І ПЕРСПЕКТИВИ ВІДНОВЛЕННЯ ОСІБ З ВОГНЕПАЛЬНИМИ УРАЖЕННЯМИ ПЛЕЧОВОГО СУГЛОБА ЗАСОБАМИ ФІЗИЧНОЇ РЕАБІЛІТАЦІЇ	377
<i>Станислав Подгурский</i> ИСТОРИЧЕСКИЕ ПРЕДПОСЫЛКИ ЗАРОЖДЕНИЯ И РАЗВИТИЯ АТЛЕТИЧЕСКОГО МНОГОБОРЬЯ	379
<i>Оксана Попова</i> СПОРТ, СІМ'Я ТА ЗДОРОВ'Я СУСПІЛЬСТВА У ДЗЕРКАЛІ РАДЯНСЬКОЇ ПРЕСИ НАПЕРЕДОДНІ НЕЗАЛЕЖНОСТІ УКРАЇНИ	382
<i>Хасан Сафоев</i> ABU ALI IBN SINO ASARLARIDAGI JISMONIY BARKAMOL INSON G'OYALARIDAN TA'LIM-TARBIYA JARAYONIDA FOYDALANISH MAZMUNI, USUL VA VOSITALARI	384
<i>Аскарбек Утемисов, Искендер Базарбаев</i> БОЛАЛАР СПОРТИГА ОИД МАШҒУЛОТЛАР САМАРАДОРЛИГИНИ ОШИРИШДА ҲАРАКАТЛИ ҰЙИНЛАРНИНГ УСТИВОРЛИГИ	386

<i>Аскарбек Утемисов, Мубарак Кувватова</i> БОЛАЛАР СПОРТИГА ОИД МАШҒУЛОТЛАР САМАРАДОРЛИГИНИ ОШИРИШДА ҲАРАКАТЛИ ҰЙИНЛАРНИНГ УСТИВОРЛИГИ	389
<i>Аскарбек Утемисов, Усман Турумбетов</i> БЕЛБОҒЛИ КУРАШЧИЛАРНИНГ МАХСУС ЧИДАМЛИК СИФАТИНИ РИВОЖЛАНТИРИШ УСЛУБИЯТИ	391
<i>Яхши Файзиев, Дарья Свечникова</i> СТРУКТУРА СИЛОВЫХ СПОСОБНОСТЕЙ	393
ФИЛОЛОГИЧЕСКИЕ НАУКИ	
<i>Галина Гайдученко</i> СИНОНИМІКА СУЧАСНОЇ УКРАЇНСЬКОЇ ЖІНОЧОЇ ПРОЗИ	395
<i>Наталія Горобець</i> ІНТЕРАКТИВНІ МЕТОДИ НАВЧАННЯ ДЛЯ РОЗВИТКУ ТВОРЧИХ ЗДІБНОСТЕЙ СТУДЕНТІВ НА ЗАНЯТТЯХ З УКРАЇНСЬКОЇ МОВИ	397
<i>Katalin Dudics-Lakatos</i> LANGUAGE IDENTITY AND ATTITUDE OF HUNGARIAN STUDENTS IN SUB-CARPATIA	399
<i>Жанар Жұбантаева</i> СӨЙЛЕУ АУЫТҚУШЫЛЫҚТАРЫН АЛДЫН-АЛУДЫҢ ПСИХОЛИНГВИСТИКАЛЫҚ НЕГІЗДЕРІ	402
<i>Тетяна Жумасва</i> МЕТОДИКА ВИКЛАДАННЯ МОВИ ТА ЛІТЕРАТУРИ. АКТИВІЗАЦІЯ ТВОРЧОЇ САМОСТІЙНОЇ РОБОТИ СТУДЕНТІВ НА ЗАНЯТТЯХ УКРАЇНСЬКОЇ ЛІТЕРАТУРИ	405
<i>Лілія Зарічна</i> ІНФОРМАЦІЙНО-КОМП'ЮТЕРНІ ТЕХНОЛОГІЇ НАВЧАННЯ НА УРОКАХ АНГЛІЙСЬКОЇ МОВИ	407
<i>Мухторали Зокиров, Вохиджон Жураев</i> О КОМПЬЮТЕРНОЙ ЛЕКСИКОГРАФИИ	410
<i>Эхтиёт Ибрагимова, Н.Неъматжанова, Н.Султонова</i> АКСИОЛОГИК БАҲОНИНГ ЭСТЕТИК ВАЗИФАСИ	411
<i>Насиба Иргашева, Баходир Исмоилов</i> ТАРЖИМА ТИЛИДА МАНТИҚ	413
<i>Тетяна Калинюк</i> DIE ROLLE DER PHRASEOLOGISMEN ALS STILMITTEL	416
<i>Ольга Колесникова</i> СЛОВНИК М. П. РСЗАНОВА ЯК РЕЗУЛЬТАТ МОВНОГО КОНТАКТУ З ЯПОНЦЯМИ	417
<i>Бахтигул Курбонова</i> ЎЗБЕК ТИЛИДАГИ ГЕОГРАФИК НОМЛАРНИНГ СЕМАНТИК ТАСНИФИ	419
<i>Мукаддас Курбанова, Нозима Нематова</i> МУССТАҚИЛЛИК ДАВРИ ДОСТОНЛАРИНИНГ ЛИНГВОПОЭТИК АСПЕКТДА ЎРГАНИЛИШИ	421
<i>Лазиза Мамаджанова</i> ГРАДАЦИЯ КАК СТИЛИСТИЧЕСКОЕ ЯВЛЕНИЕ СОВРЕМЕННОГО АНГЛИЙСКОГО И РУССКОГО ЯЗЫКОВ	423
<i>Shoira Nuritdinova</i> ABOUT ADVANTAGES OF CONDUCTING VIA THE INTERNET OUT-OF-CLASS PROJECT WORKSDURINGFOREIGN LANGUAGE LESSONS	424

<i>Насиба Нурматова</i> SHET TILLARNI O'RGATISHDA O'ZBEKISTONDA AMALGA OSHIRILGAN ISLOHOTLAR	426
<i>Вікторія Оліщук</i> АВАНТЮРНО-ПРИГОДНИЦЬКИЙ ІСТОРИЧНИЙ РОМАН У ТВОРЧОСТІ ВАСИЛЯ ШКЛЯРА	428
<i>Дударшиа Сартбаева, Айгерим Тинейбаева, Айымжан Мухамеджанова</i> ТҮРКІ ХАЛЫҚТАРЫНДАҒЫ БАЛАЛАР ӘДЕБИЕТІНДЕГІ ЖАНРЛЫҚ- КӨРКЕМДІК КЕҢІСТІГІ	431
<i>Валентина Тихоша</i> СКЛАДНІ СИНТАКСИЧНІ КОНСТРУКЦІЇ В ІСТОРИЧНИХ РОМАНАХ П. ЗАГРЕБЕЛЬНОГО	433
<i>Замирахон Туракулова</i> ТАРЖИМОН ВА УНИНГ УЗИГА ХОС ПРИНЦИПЛАРИ	436
<i>Шахло Урунова</i> ИНГЛИЗ ВА ЎЗБЕК ТИЛЛАРИДА КИШИЛИК ОЛМОШЛАРИНИНГ ПРАГМАТИК ВАЗИФАЛАРИ	437
<i>Валерія Філонова</i> ЛІНГВОКУЛЬТУРНІ ВЛАСТИВОСТІ ПРЕЦЕДЕНТНИХ ІМЕН В ІДЮДИСКУРСІ ГАЙНЦА КОНСАЛІКА	439
<i>Дилдора Хайдарова</i> ЎЗБЕК ВА НЕМИС ТИЛЛАРИНИ ТАРИХИЙ ДАВРЛАШТИРИШДА ҚОН- ҚАРИНДОШЛИККА ДОИР МУРОЖААТ ШАКЛЛАРИ	441
<i>Исмоил Хожалиев</i> СЎЗЛОВЧИ ШАХСИНИ ИФОДАЛОВЧИ НОЛИСОНИЙ ВОСИТАЛАРГА ДОИР	444
<i>Нигора Эркабоева, Дилрабо Талабова</i> БОШЛАНҒИЧ СИНФ ДАРСЛИКЛАРИДА ВАҚТ ТУШУНЧАСИНИНГ ИФОДАЛАНИШИ	446
<i>Дилафруз Юлдашева, Шахноза Султонова, Хумора Шарабутдинова</i> БОШЛАНҒИЧ СИНФ ЎҚИШ ДАРСЛАРИДА ДИДАКТИК ҒОЯЛАРНИНГ ИФОДАЛАНИШИ	447
ФИЛОСОФИЯ	
<i>Борис Голота</i> ДИАЛЕКТИКА СПРАВЕДЛИВОСТИ И СВОБОДЫ	449
<i>Фарида Ибрагимова, Зулфия Бобоева</i> ШАХС ИЧКИ ВА ТАШҚИ ҒЎЗАЛЛИГИ – БАРКАМОЛЛИК ОМИЛИ	452
<i>Дилфуза Мамажоновна, Гулжахон Урманова</i> АМИР ТЕМУР –БУЮК ДАВЛАТ АРБОБИ ВА ДОНО ҲУКМДОР	454
<i>Умида Собирова</i> ИБН СИНО ИЖОДИДА СОҒЛОМ ТУРМУШ ВА ЖИСМОНИЙ БАРКАМОЛЛИК МАСАЛАСИ	457
<i>Нумонжон Уринбоев, Зиёда Низомова</i> СОХТА ИСЛОҲОТЛАР	459
<i>Нумонжон Уринбоев, Зилола Обидова</i> ЎЗБЕК ХАЛҚИ МИЛЛИЙ ҚАДРИЯТЛАРИНИНГ ЖАҲОН МАДАНИЯТИ ҲАЗИНАСИДА ТУТГАН ЎРНИ	460
МЕДИЦИНСКИЕ НАУКИ	
<i>Нодира Абдукаримова, Одинахон Парпиева, Камолдин Ганиев</i> ГЕНЕТИЧЕСКИЕ БОЛЕЗНИ И ИХ ПОСЛЕДСТВИЯ	464

<i>Людмила Коба</i>	
ВПЛИВ ГЛОБАЛІЗАЦІЇ НА ПАЦІЄНТІВ В УКРАЇНІ І СВІТІ	466
<i>Тетяна Колесниченко, Вікторія Ломазова, Римма Панова</i>	
МЕТОДИ СПРЯМУВАННЯ ДОСЛІДНИЦЬКОЇ РОБОТИ СТУДЕНТІВ-МЕДИКІВ ЯК СКЛАДОВОЇ ВИРІШЕННЯ ГЛОБАЛЬНИХ ПРОБЛЕМ СУЧАСНОЇ МЕДИЦИНИ	469
<i>Раїса Семенко, Людмила Ананьєва</i>	
ІННОВАЦІЙНІ ТЕХНОЛОГІЇ ПРИ ВИКЛАДАННІ ДИСЦИПЛІН МЕДИКО- ПРОФІЛАКТИЧНОГО ЦИКЛУ У НАВЧАННІ СТУДЕНТІВ ДНІПРОПЕТРОВСЬКОГО МЕДИЧНОГО УЧИЛИЩА	471
СЕЛЬСКОЕ ХОЗЯЙСТВО	
<i>Амангелди Мамбетназаров, Бахыт Мамбетназаров</i>	
ЭКОНОМИЧЕСКАЯ ЭФФЕКТИВНОСТЬ ВОЗДЕЛЫВАНИЯ НОВЫХ РАЙОНИРОВАННЫХ И ПЕРСПЕКТИВНЫХ СОРТОВ ХЛОПЧАТНИКА В УСЛОВИЯХ ЛУГОВО-АЛЛЮВИАЛЬНЫХ ПОЧВ РЕСПУБЛИКИ КАРАКАЛПАКСТАН	473
<i>Микола Немазенко</i>	
РОЗВЕДЕННЯ КРОЛІВ	474
<i>Наталія Немазенко</i>	
ПЛАНУВАННЯ ЗАХОДІВ ЩОДО ПРОФІЛАКТИКИ ХВОРОБ ТВАРИН ТА ОРГАНІЗАЦІЯ ЇХ ВИКОНАННЯ	476
<i>Василь Подолян</i>	
ЕКОНОМІЯ ЕЛЕКТРОЕНЕРГІЇ НА ФЕРМАХ ВРХ	479
<i>Тетяна Холодулькіна</i>	
ОРГАНІЗАЦІЯ ВИРОЩУВАННЯ ТЕЛИЦЬ	483
ТЕХНИЧЕСКИЕ НАУКИ. ТРАНСПОРТ	
<i>Марія Пукало</i>	
ТЕНДЕНЦІЇ ТА ПЕРСПЕКТИВИ РОЗВИТКУ ТРАНСПОРТУ В УМОВАХ ГЛОБАЛІЗАЦІЇ	485
<i>Даулет Тулеуов</i>	
ПЕРСПЕКТИВЫ РАЗВИТИЯ ПАРОГАЗОВЫХ УСТАНОВОК В РЕСПУБЛИКЕ КАЗАХСТАН	487
<i>Фирнафас Юсупов, Максуд Шарипов</i>	
ОПЕРАТИВНО ДИСПЕТЧЕРСКОЕ УПРАВЛЕНИЕ МУКОМОЛЬНОГО ПРОИЗВОДСТВА В УСЛОВИЯХ НЕОПРЕДЕЛЁННОСТИ	490
ОХРАНА ТРУДА И БЕЗОПАСНОСТЬ ЖИЗНЕДЕЯТЕЛЬНОСТИ	
<i>Інна Мельник</i>	
НЕГАТИВНІ НАСЛІДКИ РОБОТИ ЗА ПЕРСОНАЛЬНИМ КОМП'ЮТЕРОМ ДЛЯ ОРГАНІЗМУ ЛЮДИНИ	493
СВЕДЕНЬЯ ОБ АВТОРАХ	496

**УВАЖАЕМЫЕ НАУЧНЫЕ СОТРУДНИКИ, ПРЕПОДАВАТЕЛИ, АСПИРАНТЫ,
СТУДЕНТЫ!**

**Государственное высшее учебное заведение
«Переяслав-Хмельницкий государственный педагогический университет
имени Григория Сковороды», Совет молодых ученых университета,
Студенческое научное общество университета**

приглашают Вас принять участие в X Международной научно-практической интернет-конференции «Тенденции и перспективы развития науки и образования в условиях глобализации», которая состоится **16-17 января 2016 г.**

Планируется работа по секциям:

- | | |
|---------------------------------------|--|
| 1. БИОЛОГИЧЕСКИЕ НАУКИ | 17. ПСИХОЛОГИЯ |
| 2. ГЕОГРАФИЯ И ГЕОЛОГИЯ | 18. СОВРЕМЕННЫЕ ИНФОРМАЦИОННЫЕ
ТЕХНОЛОГИИ |
| 3. ЭКОЛОГИЯ | 19. ФИЗИКО-МАТЕМАТИЧЕСКИЕ НАУКИ |
| 4. ТУРИЗМ И РЕКРЕАЦИЯ | 20. ФИЗИЧЕСКАЯ КУЛЬТУРА И
ПРОФЕССИОНАЛЬНЫЙ СПОРТ |
| 5. ГОСУДАРСТВЕННОЕ УПРАВЛЕНИЕ | 21. ФИЛОЛОГИЧЕСКИЕ НАУКИ |
| 6. ЭКОНОМИКА | 22. ФИЛОСОФИЯ |
| 7. МЕНЕДЖМЕНТ И МАРКЕТИНГ | 23. ХИМИЯ |
| 8. ЖУРНАЛИСТИКА | 24. МЕДИЦИНСКИЕ НАУКИ |
| 9. СОЦИОЛОГИЯ | 25. СЕЛЬСКОЕ ХОЗЯЙСТВО |
| 10. СОЦИАЛЬНЫЕ КОММУНИКАЦИИ.
МЕДИА | 26. ТЕХНИЧЕСКИЕ НАУКИ. ТРАНСПОРТ |
| 11. ИСТОРИЯ | 27. ВОЕННОЕ ДЕЛО |
| 12. КУЛЬТУРОЛОГИЯ | 28. ОХРАНА ТРУДА И БЕЗОПАСНОСТЬ
ЖИЗНЕДЕЯТЕЛЬНОСТИ |
| 13. ПОЛИТОЛОГИЯ | |
| 14. ЮРИДИЧЕСКИЕ НАУКИ | |
| 15. ИСКУССТВОВЕДЕНИЕ | |
| 16. ПЕДАГОГИКА | |

Оргкомитет конференции планирует размещать доклады на web-странице по адресу: <http://confscience.webnode.ru>.

По результатам конференции будет сформирован электронный сборник материалов, который можно будет скачать в PDF-формате на главной странице конференции по адресу: <http://confscience.webnode.ru>. Скачать сборник можно будет через 14 дней после окончания работы конференции.

Авторам статей оргкомитет планирует разослать **электронные сертификаты участников конференции**.

Рабочие языки конференции – английский, украинский, русский, белорусский, молдавский, грузинский, армянский, азербайджанский, казахский, узбекский, таджицкий, туркменский, киргизский.

Последний срок подачи материалов – 15 января 2016 г. (включительно).

Оргкомитет принимает статьи объемом **от 5 до 7 страниц** набранных в редакторе Microsoft Word в виде компьютерного файла с расширением *.doc, *.docx. Шрифт – Times New Roman, кегль – 14, междустрочный интервал – 1,5, все поля страницы – 20 мм.

Научные статьи направляются на электронную почту оргкомитета конференции confscience2015@ukr.net вместе с фото- или сканкопией квитанции об оплате оргвзноса (**два документа отправляются одним письмом**).

ВНИМАНИЕ!

После того, как мы получили от Вас статью и оргвзнос, Вы обязательно должны получить соответствующее подтверждение от оргкомитета в виде следующего сообщения: **«Вашу статью и оргвзнос получили и приняли»**. Если такой ответ не поступил через день после отправки, тогда обязательно позвоните в оргкомитет и сообщите о ситуации.

Для участия в конференции и размещения статьи в электронном сборнике необходимо оплатить **оргвзнос** в размере **10 USD США** (в оргвзнос входит оплата за размещение на сайте, верстка сборника, редактирование текстов, сертификат).

Для участников из зарубежных стран средства перечисляются следующим образом:

1. СПОСОБ ПЕРЕВОДА

Переводы по системе «Юнистрим», «Золотая Корона», MoneyGram, Contact, Coinstar, RIA для **Кикотя Сергея Николаевича** в пунктах Приват Банк г. Переяслав-Хмельницкий (в квитанции должен быть указан **код перевода и Ф.И.О.** того, кто переводил деньги, **страна**). Данные получателя на английском языке: **Kykot Sergii Mykolayovych, Ukraine, Pereyaslav-Khmelnyskyi**.

2. СПОСОБ ПЕРЕВОДА

Почтовый перевод на **Ф.И.О.: Кикоть Сергей Николаевич**, 08401, Украина, Киевская область, г. Переяслав-Хмельницкий, ул. Сухомлинского, 36, кв. 65.

Адрес оргкомитета конференции: 08401, Украина, Киевская область, г. Переяслав-Хмельницкий, ул. Сухомлинского, 30, каб. 203.

Координатор интернет-конференции – Кикоть Сергей Николаевич (контактный телефон: **+38(093) 056 94 96**).

Требования к оформлению статьи

Первая строка – название секции (шрифт – жирный, выравнивание по левому краю).

Вторая строка – имя и фамилия автора (шрифт – жирный курсив, выравнивание по правому краю).

Третья строка – название города, страна (шрифт – жирный курсив, выравнивание по правому краю, указывается в скобках).

Четвертая строка – название научной статьи (большими буквами, шрифт – жирный, выравнивание по центру).

Далее идет текст статьи, выровненный по ширине страницы (абзац – 0,75 см).

Ссылки в тексте оформляются в квадратных скобках по образцу [5, с. 27], где первое число означает порядковый номер в списке использованных источников, второе – номер страницы.

Список источников и литературы размещается в конце текста и должен быть оформлен в соответствии с существующими стандартами библиографического описания.

После списка источников и литературы подаются **сведения об авторе статьи:**

Для преподавателей и научных сотрудников:

- 1) фамилия, имя, отчество автора;
- 2) научная степень и ученое звание (при наличии);
- 3) полное название высшего учебного заведения или научного учреждения, в котором работает участник конференции;
- 4) название кафедры (отдела) и посада;

- 5) контактный телефон;
- 6) электронный адрес;
- 7) электронный сертификат участника конференции (нужен/не нужен).

Для аспирантов:

- 1) фамилия, имя, отчество автора;
- 2) полное название высшего учебного заведения, в котором учится участник конференции;
- 3) название кафедры и год обучения;
- 4) контактный телефон;
- 5) электронный адрес;
- 6) электронный сертификат участника конференции (нужен/не нужен).

Для студентов:

- 1) фамилия, имя, отчество автора;
- 2) полное название высшего учебного заведения, в котором учится участник конференции;
- 3) название факультета и курс обучения;
- 4) контактный телефон;
- 5) электронный адрес;
- 6) сведения о научном руководителе (Ф.И.О., научная степень, звание);
- 7) электронный сертификат участника конференции (нужен/не нужен).

ОБРАЗЕЦ ОФОРМЛЕНИЯ СТАТЬИ

ИСТОРИЯ

*Николай Степаненко
(Киев, Украина)*

**ДЕЯТЕЛЬНОСТЬ МОЛОДЕЖНЫХ ОБЩЕСТВЕННЫХ ОРГАНИЗАЦИЙ В
УКРАИНЕ В КОНЦЕ XX – НАЧАЛЕ XXI ВЕКОВ**

Текст статьи

ИСТОЧНИКИ И ЛИТЕРАТУРА

1. Коцур В. П. Украина: исторические события и факты / В. П. Коцур, А. П. Коцур. – Переяслав-Хмельницкий: Книги-XXI, 2005. – 144 с.
2. Левчук К. И. Общественные организации в современной Украине (историография проблемы) / К. И. Левчук // Науч. записки Винницкого гос. пед. ун-та им. М. Коцюбинского. Сер. История. – Винница, 2000. – Вып. 2. – С. 262-268.
3. Мельников Д.А. Развитие студенческого самоуправления в высших учебных заведениях Украины (80-е гг. XX в.) / Д. А. Мельников // Науч. записки Винницкого гос. пед. ун-та им. М. Коцюбинского. Сер. История. – Винница, 2006. – Вып. 10. – С. 172-175.

Сведения об авторе (авторах) статьи

Материалы IX Международной научно-практической интернет-конференции «Тенденции и перспективы развития науки и образования в условиях глобализации»: Сб. науч. трудов. – Переяслав-Хмельницкий, 2015. – Вып. 9. – 526 с.

Учитывая свободу научного творчества, редколлегия принимает к печати публикации и статьи тех авторов, мнения которых не во всем разделяет. Ответственность за грамотность, автентичность цитат, правильность фактов и ссылок, достоверность материалов несут авторы публикаций. Перепечатка и воспроизведение опубликованных в сборнике материалов любым способом разрешается только при ссылке на **«Тенденции и перспективы развития науки и образования в условиях глобализации»**.

Редакционная коллегия оставляет за собой право редактировать и сокращать текст.

Адрес оргкомитета:

08401, Украина, Киевская обл., г. Переяслав-Хмельницкий,
ул. Сухомлинского, 30 (к. 203), тел. +38(04567) 5 46 44

Материалы конференции размещены на сайте: <http://confscience.webnode.ru>

Составители: С.Н.Кикоть, И.В.Гайдаенко

Дизайн: И.В.Гайдаенко

Подписано к печати 14.12.2015 г.

Формат 60×84 1/8. Бумага офсет.

Усл. печат. л. 51,8.

Изготовитель ФЛП Лукашевич А.М., свидетельство о государственной регистрации №2358000000002997 от 12.10.2011 г.

08400, Киевская обл., г. Переяслав-Хмельницкий,

ул. Покровская, 49, к. 12,

E-mail: lom80@ukr.net

